



**СОВРЕМЕННАЯ НАУКА:
ПРОБЛЕМЫ, ИДЕИ,
ТЕНДЕНЦИИ
(MODERN SCIENCE:
PROBLEMS, IDEAS,
TRENDS)**



*Материалы Международной
научно-практической конференции
28 марта 2016 года
(г. Минск, Белоруссия)*



Навуковы свет

© Выдавецтва «Навуковы свет»,

© Издательство «Мир Науки»

2016

World of Science
World of Science



Издательство «Мир науки»
Выдавецтва «Навуковы свет»

World of Science
World of Science

Материалы Международной (заочной) научно-практической конференции
под общей редакцией **А.И. Вострцова**

СОВРЕМЕННАЯ НАУКА: ПРОБЛЕМЫ, ИДЕИ, ТЕНДЕНЦИИ (MODERN SCIENCE: PROBLEMS, IDEAS, TRENDS)

научное (непериодическое) электронное издание

Современная наука: проблемы, идеи, тенденции [Электронный ресурс] / Выдавецтва «Навуковы свет», Издательство «Мир науки». – Электрон. текст. данн. (2,46 Мб.). – Минск: Выдавецтва «Навуковы свет», 2016. – 1 оптический компакт-диск (CD-ROM). – Систем. требования: PC с процессором не ниже 233 МГц., Microsoft Windows Server 2003/XP/Vista/7/8, не менее 128 МБ оперативной памяти; Adobe Acrobat Reader 10.1 или выше; дисковод CD-ROM 8x или выше; клавиатура, мышь. – Загл. с тит. экрана. – Электрон. текст подготовлен Издательством «Мир науки»

© Выдавецтва «Навуковы свет», 2016

© Издательство «Мир науки», 2016

СВЕДЕНИЯ ОБ ИЗДАНИИ

Классификационные индексы:

УДК 001

ББК 72

Составители: Издательство «Мир науки»

А.И. Вострецов – гл. ред., отв. за выпуск

Аннотация: В сборнике представлены материалы Международной (заочной) научно-практической конференции «Современная наука: проблемы, идеи, тенденции», где нашли свое отражение доклады студентов, магистрантов, аспирантов, преподавателей и научных сотрудников научно-образовательных организаций Российской Федерации, Казахстана, Белоруссии и Киргизии по филологическим, экономическим, педагогическим и другим наукам. Материалы сборника представляют интерес для всех интересующихся указанной проблематикой и могут быть использованы при выполнении научных работ и преподавании соответствующих дисциплин.

Сведения об издании по природе основной информации: текстовое электронное издание.

Системные требования: PC с процессором не ниже 233 МГц., Microsoft Windows Server 2003/XP/Vista/7/8, не менее 128 МБ оперативной памяти; Adobe Acrobat Reader 10.1 или выше; дисковод CD-ROM 8x или выше; клавиатура, мышь.

© Выдавецтва «Навуковы свет», 2016

© Издательство «Мир науки», 2016

ПРОИЗВОДСТВЕННО-ТЕХНИЧЕСКИЕ СВЕДЕНИЯ

НАДВЫПУСКНЫЕ ДАННЫЕ:

Сведения о программном обеспечении, которое использовано при создании электронного издания: Adobe Acrobat Reader 10.1, Microsoft Office 2003.

Сведения о технической подготовке материалов для электронного издания: материалы электронного издания были предварительно вычитаны филологами и обработаны программными средствами Adobe Acrobat Reader 10.1 и Microsoft Office 2003.

Сведения о лицах, осуществлявших техническую обработку и подготовку материалов:
А.И. Вострецов.

ВЫПУСКНЫЕ ДАННЫЕ:

Дата подписания к использованию: 28 марта 2016 года.

Объем издания: 2,46 Мб.

Комплектация издания: 1 пластиковая коробка, 1 оптический компакт диск.

Наименование и контактные данные юридического лица, осуществившего запись на материальный носитель: Издательство «Мир Науки»

Адрес: Республика Башкортостан, г. Нефтекамск, улица Дорожная 15/295

Телефон: 8-937-333-86-86

СОДЕРЖАНИЕ

ФИЗИКО-МАТЕМАТИЧЕСКИЕ НАУКИ

Адамов Т.Н. Развитие педагогических способностей будущего учителя физики	10
Зверева Ю.В. Оценка эффективности атаки с помощью алгоритма Сильвера-Полига-Хеллмана в криптографии	17
Значко В.Н. Результаты моделирования микрочиповых лазеров с внутривибрационной генерацией второй гармоники	21
Клименко Л.П. Применение компетентностного подхода на уроках математики	25
Поляница Н.С. Из истории формирования классического определения понятия «Функция»	30

ХИМИЧЕСКИЕ НАУКИ

Городничева Е.А. Государственный институт прикладной химии в годы великой отечественной войны и послевоенный период	33
Митрофанов Е.К. Особенности развития химии как науки в XX веке	38

БИОЛОГИЧЕСКИЕ НАУКИ

Городничева Е.А. Вегетарианство	44
Макажанов К.Р. Сравнительный анализ теорий происхождения человека	49

ТЕХНИЧЕСКИЕ НАУКИ

Александров А.В. Синтез диаграммы направленности	53
Грызунов В.В., Киприянов П.М., Фролов Г.А. Человеческий фактор как причина техногенных аварий	57
Денисов В.В., Киреев К.Д. Защита от загрязнения воздушной среды	62
Денисов В.В., Киреев К.Д. Методы очистки сточных вод	67
Картушин Е.А. Информационные технологии в педагогическом процессе с точки зрения студента	73

Катаев М.Н. Автоматическая переездная сигнализация нового поколения	77
Киялбай А.А. Назначение технических параметров придорожных сервисных объектов на автомобильных дорогах с учетом мнения профессиональных водителей и автоперевозчиков	86
Пальчевский Е.В. Информационная безопасность центра обработки данных	96

ИСТОРИЧЕСКИЕ НАУКИ И АРХЕОЛОГИЯ

Курманалина Н.Н. Библиография вебресурсов по антиистории Казахстана	103
Толмачева Н.В. «Медаль за труд»: Ряжский район Рязанской области в 1941 – 1945 гг.	107

ЭКОНОМИЧЕСКИЕ НАУКИ

Долматова О.А. Проблема оппортунизма занятых в малом бизнесе в современных экономических условиях	111
Завидов А.В. Вопросы совершенствования положения по бухгалтерскому учету «учет расчетов по налогу на прибыль организаций» ПБУ 18/02	116
Зуева О.А. Высотехнологичный подсектор национального хозяйства России	120
Кандыбарова В.В. Современная наука: проблемы, идеи и тенденции	126
Кателевская Е.А. Развитие электронных денег и их правовое регулирование	140
Кобцева Ю.П. Факторы эффективного управления прибылью	144
Корсунова Н.Н. Анализ рынка жилой недвижимости города Ростова-На-Дону на период январь-март 2016 года	148
Краевская Е.Н. Критерии оценки эффективности инвестиционных проектов	152
Мамонова О.И. Разработка основных направлений финансовой деятельности предприятия на основе методов прогнозирования	156
Саева А.А. Особенности современного кризиса в свете теории циклов	162
Яриков С.В. Бизнес-модель как ключевой элемент понимания корпоративной отчетности	167

ФИЛОЛОГИЧЕСКИЕ НАУКИ

- Барсегян М.В.** Тема творчества и творческой личности в романах В. Набокова «Приглашение на казнь», «Дар» 171
- Библаева А.А.** Тема великой отечественной войны в творчестве поэсс Димитровграда 178
- Деникина А.Е.** Символ зеркала в театральной постановке пьесы Н.В. Гоголя «Женитьба» (на примере спектакля самарского режиссёра Е.Б. Дробышева) 183
- Дьячкова Е.Н.** Изобразительно-выразительные средства в любовной лирике Раи Орловой 187
- Еремеева А.В.** Особенности перевода рекламных текстов 194
- Надейкина С.В.** Основные тенденции развития философской лирики Мордовии 199
- Сангаджиева В.Б.** Рукописная история калмыцких ханов в переводе коми учёного Г.С. Лыткина 204
- Синягина Ю.В.** Использование метода проектов на уроках литературы 210
- Тереньева Т.В.** Образ женщины в русской паремиологии 214
- Храмушина Н.В.** Образ Роланда в зарубежной литературе средних веков и эпохи возрождения. 218

ЮРИДИЧЕСКИЕ НАУКИ

- Волков П.Б., Наговицына Т.Ф., Максимов Ю.Г.** Возмещение вреда здоровью, связанного с последствиями спортивной деятельности или в процессе этой деятельности 224
- Гордиенко А.А.** Реализация принципов доступности, прозрачности и гласности на примере бюджета муниципального образования город Таганрог 229
- Лозгачева Т.Е.** Ущемление прав кредитора при наследовании жилого помещения малолетним наследником 234
- Чеснокова Н.А.** Понятие криминалистической характеристики причинения вреда здоровью, совершенного из хулиганских побуждений несовершеннолетними 239

ПЕДАГОГИЧЕСКИЕ НАУКИ

- Быкадорова О.А.** Влияние информационных технологий на современное общество 244

Вождаева Ю.А. Формирование гражданского самосознания учащихся через деятельность поста №1	247
Жданова Е.С. Подготовка студентов педагогических вузов к использованию дидактических игр в процессе обучения	252
Ивлева Е.В. Способы использования информационно-образовательных технологий в процессе обучения в медико-фармацевтическом колледже	256
Кулакова Л.Г. Развитие профессиональных педагогических компетенций как требование к современному учителю	260
Преснухина Н.Б. Языковая личность студентов педагогического вуза: проблемы формирования	266
Сонина Н.А. К проблеме освоения студентами начальных навыков дирижирования	270
Троценко Н.Н., Резенькова О.В., Шаталова И.Е. Самовоспитание как приоритетный фактор, определяющий физическую культуру личности студента	274
Щербакова Е.Ю. Кляксография как средство развития творческого воображения детей дошкольного возраста	280

МЕДИЦИНСКИЕ НАУКИ

Куртуков Е.А., Варыгин В.И. Эффективность различных методов диагностики повреждений менисков при травме коленного сустава	284
Фисунев С.В., Пушкарёв В.В., Герасимов Т.А., Ткачев С.А. Есть ли место допингу в спорте?	289

ПСИХОЛОГИЧЕСКИЕ НАУКИ

Ажиев А.В., Гадаборшиева З.И. Тревожность детей младшего школьного возраста	294
Беляева В.О. Особенности взаимосвязи симптомокомплекса «темной триады» личности у юношей и девушек	309
Бубчикова Н.В. Семинар-тренинг: управление временем и управление собственной жизнью как ресурс преодоления профессионального выгорания	322
Солнышкина И.В. Проблема социальной дезадаптации младших школьников к образовательной среде	326

СОЦИОЛОГИЧЕСКИЕ НАУКИ

- Герасимов Т.А., Пушкарёв В.В., Фисунов С.В., Ткачев С.А.** Семейная политика в отношении пожилых людей: содержание и проблемы реализации 331
- Герасимов Т.А., Пушкарёв В.В., Фисунов С.В., Ткачев С.А.** Формирование государственной семейной политики 337
- Шартанова О.В., Асылбекова С.А.** Особенности продвижения общественно значимых проектов в социальных сетях 342

ПОЛИТОЛОГИЯ

- Гафарова Н.А.** Абсентеизм как проявление политического неучастия молодежи в жизни страны 344
- Шановалова В.В.** Русский язык как элемент «мягкой силы» России на постсоветском пространстве 350

КУЛЬТУРОЛОГИЯ

- Гронская В.Ю.** Вобраз зязюлі ў беларускіх народных легендах 354
- Парфенова К.М.** Отношение молодежи к представителям различных субкультур 359

ФИЗИКО-МАТЕМАТИЧЕСКИЕ НАУКИ

Т.Н. Адамов,
*асс.,
физики и МФФ,
e-mail: mr.turpal-95@mail.ru,
ЧГПУ,
г. Грозный*

РАЗВИТИЕ ПЕДАГОГИЧЕСКИХ СПОСОБНОСТЕЙ БУДУЩЕГО УЧИТЕЛЯ ФИЗИКИ

При подготовке учителя физики к профессиональной деятельности необходимо учитывать личные качества студентов и, в частности, их способность к педагогической деятельности. В структурно-иерархической модели личности учителя педагогические способности рассматриваются как особая комбинация личностных качеств и свойств будущих профессионалов. Педагогические способности – сложное унитарно-интегральное (целостно-структурное) психическое образование, складывающееся прижизненно в процессе педагогической деятельности и под ее воздействием [2, с.7].

Отечественными исследователями на основе теоретических положений С.Л. Рубинштейна, Б.М. Теплова [5] выделен набор педагогических способностей, которые классифицируются по следующим основаниям: условия эффективности педагогической деятельности (Н.Д. Левитов, Ф.Н. Гоноболин, В.А. Крутецкий), чувствительность к разным компонентам педагогической деятельности (Н.В. Кузьмина, А. А. Реан), успешность результата деятельности (Н.А. Аминов).

Н.Д. Левитов выделяет в качестве основных педагогических способностей следующие: способность понимать учеников, которая базируется на наблюдательности; самостоятельный и творческий склад мышления; находчивость и быструю и точную ориентировку; организаторские способности, необходимые как для обеспечения работы самого учителя, так и для создания хорошего ученического коллектива [1, с.147]. В структуре педагогических способностей и,

соответственно, в педагогической деятельности, Н.В. Кузьмина [3, с.56] выделяет два уровня: перцептивно-рефлексивный и проективный. Функции специалиста, в свою очередь, реализуются в деятельности с помощью соответствующих профессиональных умений.

Способности к педагогической деятельности определяются, прежде всего, коммуникативными и организаторскими качествами. Именно способность к общению, эмпатия, сочувствие и сопереживание человеку, способность организовать деятельность других людей являются ведущими качествами, необходимых для формирования личности учителя.

По мнению В.А. Крутецкого, Е.Г. Балбасовой [2, с. 4], при анализе педагогической деятельности необходимо опираться на психологические особенности человека, т.е. на его способности. Способности реализуются в умениях, определяя быстроту и легкость овладения ими. Изучение педагогической деятельности с точки зрения психологических особенностей человека представляет собой анализ способностей будущих преподавателей. В структуре педагогических способностей авторами выделены общие и специальные способности. Общие способности разделены на три группы:

1) дидактические способности связаны с осуществлением информационной функции учителя – передачей информации школьникам (способность передавать информацию детям, экспрессивноречевые способности, академические, способность к распределению внимания);

2) организационно-коммуникативные способности связаны с осуществлением воспитательной функции учителя (коммуникативные способности, педагогический такт, организаторские способности, суггестивные способности);

3) личностные способности связаны с осуществлением организаторской функции и общением (перцептивные способности, педагогическое воображение, способность к саморегуляции эмоциональной сферы и поведения).

Таким образом, общие подходы к определению и классификации способностей учителя имеют значительное разнообразие, но все же многие из них отражают главное: способности понимать учеников, чувствовать их внутренний

мир, организовывать их деятельность. Мы полагаем, что в определении способностей и их классификации необходимо учитывать совокупность существенных свойств личности и деятельности учителя в их взаимосвязи.

Специальные способности определяются особенностями преподаваемого предмета. Они включаются в сферу педагогической деятельности лишь при условии наличия педагогической направленности и общих педагогических способностей [3, с. 94]. Физика как учебный предмет имеет своей целью формирование у учащихся основ научного мировоззрения, освоение методов научного познания, овладение системой физических законов и понятий. Школьники должны владеть понятиями и представлениями физики, связанными с жизнедеятельностью человека. Следовательно, специальные способности учителя физики должны быть связаны с особенностями преподавания физики.

Формирование педагогических способностей студентов-будущих педагогов происходит в период теоретического обучения на лабораторно-практических занятиях и получает дальнейшее развитие на педагогической практике.

Рассматривая формирование профессионально-методических умений преподавателя физики, мы опираемся на концепцию В.А. Крутецкого, Е.Г. Балбасовой о взаимосвязи педагогических умений с педагогическими способностями. Способности, как утверждают авторы, реализуются в умениях, определяя быстроту и легкость овладения ими. При анализе способностей всегда имеют в виду психологические особенности человека, а при анализе умений – особенности выполнения деятельности данным человеком. Общепедагогические и специфические способности способствуют успешному овладению умениями и, в свою очередь, развиваются и совершенствуются при формировании умений.

Исходя из требований образовательного стандарта и взяв за основу структуру обучающей деятельности (Л.М. Фридман, Г.И. Хозяинов) будущего учителя физики и соответствующий состав методических действий, нами выделен комплекс профессионально-методических умений в следующей

классификации: гностические, проективно-конструктивные, организационные, экспериментальные, рефлексивные и исследовательские. При выявлении умений мы опирались на исследования Н.В. Кузьминой, состав умений совпадает по названию, но имеет другое содержательное наполнение.

Обобщенный подход к формированию профессионально-методических умений связан с освоением инвариантного состава ведущих компонентов обучающей деятельности, механизм проектирования и осуществления которого состоит из трех этапов: подготовка (проектирование и конструирование), осуществление деятельности, самоконтроль, рефлексия. Каждому этапу соответствует формируемый состав действий и методических рекомендаций, необходимых для самостоятельного проектирования и осуществления деятельности. Эффективность формирования и развития методических действий реализуется при использовании обобщенных алгоритмов выполнения заданий; решении методических задач и заданий; упражнений в выполнении действий; микропреподавания.

Механизм развития частных методических действий построен в соответствии с теорией поэтапного формирования умственных действий и операций (П.Я. Гальперин, Н.Ф. Талызина). Схема поэтапного управления формированием методических действий – инвариантов – содержит пять этапов: мотивационный, ориентировочный, материальный, внешнеречевой. Особенность использования теории в студенческой аудитории заключается в том, что некоторые этапы могут быть заменены или пропущены. Немаловажную роль в формировании профессиональных умений играет инструктирование, показ образца действия, ориентация студентов на выполнение характерных операций. Обучение на основе модели-образца позволяет студентам наблюдать стиль работы преподавателя, постигать логику его методических шагов, образцы будущего профессионального поведения. Методические действия преподавателя в данном случае следующие: организация мотивации (какую роль играет это действие в процессе обучения физике); актуализация теоретических положений; инструктирование и показ образца

действия; комментированное выполнение действия преподавателем; самостоятельное выполнение действия студентом и соотнесение результатов с образцом или теоретическими положениями; оценка и самооценка действия на основе разработанных критериев.

На начальном этапе освоения действия при недостаточном опыте его выполнения формируется первоначальный образ действия. В дальнейшем он конкретизируется и уточняется. Действие выполняется на основе имеющихся знаний, навыков и умений. Самостоятельное выполнение действия начинается при подготовке студентами технологических карт, обобщенных планов, структурно-логических схем, конспектов уроков и т.д.

Ограниченность освоения методических дисциплин во времени не позволяет увеличить объем формируемых умений. В этом направлении целесообразно распределить формируемые действия на весь семестр (Никитина Г.В., Романенко В.Н.). С разными аспектами осваиваемого действия студент должен встретиться в семестре не менее 6 – 7 раз, а формируемый прием необходимо использовать не менее, чем в половине заданий семестра. Формирование умений должно вестись комплексно, как в смысле охвата всех видов занятий, так и в смысле параллельного формирования умений в процессе овладения различными дисциплинами, входящими в учебный процесс. Тренинг логики методических действий на занятиях практикума реализуется путем повторения однотипных операций и способствует формированию стереотипа действий первого, второго и третьего уровней (А.П. Огаркова). Стереотип первого уровня предусматривает выработку репродуктивных видов методических действий. Стереотип второго уровня – репродуктивно-творческий, формируется при выполнении действий, имитирующих мини-открытия. Переход к стереотипу третьего – творчески репродуктивного уровня – связан с выполнением оригинальных, нестандартных операций контекстного типа.

Формирование проективно-конструктивных умений реализуется через использование алгоритмически-инструктивного метода (О.Н. Голубева, А.Д. Суханов), заключающегося в пошаговом руководстве стандартными

операциями, отработке техники действий на репродуктивном уровне. Алгоритмизация учебных действий студентов оптимизирует и рационализирует учебный процесс. Переход от репродуктивной деятельности к продуктивной связан с использованием дискурсивного метода, использование которого позволяет, опираясь на логически обоснованную аргументацию, строить последовательность действий, операций, составлять алгоритмы деятельности, технологические карты, авторские проекты и др. и способствует развитию логики мышления.

Методическая компетентность студентов к обучению физике начинает формироваться с организационных умений: формулировать образовательную цель, прогнозировать результат и конструировать последовательность действий. Структура деятельности студентов должна моделировать структуру деятельности будущего учителя. Моделирование учебной ситуации позволяет формировать умения руководить познавательной деятельностью учащихся.

Развитие профессионально-методической деятельности тесно связано с формированием у студентов коммуникативных и рефлексивных способностей (В.И. Загвязинский, М.М. Левина, А.В. Ху– торский). Наличие рефлексивных навыков, умение давать оценку своим поступкам, действиям, профессиональным знаниям и навыкам составляет неперенное условие саморазвития и самовоспитания личности педагога, способствует развитию у студентов способности к осмыслению деятельности, к самопознанию и принятию собственной индивидуальности, к развитию адекватной самооценки и развитой Я – концепции.

Вышеизложенные подходы к развитию педагогических способностей позволяют подтвердить тезис о взаимосвязи педагогических способностей и педагогических умений. Овладение педагогической деятельностью происходит благодаря способностям, и в свою очередь способности развиваются и совершенствуются в процессе формирования педагогических умений.

Литература и примечания:

[1] Зимняя И.А. Педагогическая психология: учебник для

вузов. 2-е изд., доп., испр. и перераб. М.: Логос, 2003. 384 с.

[2] Крутецкий В.А., Балбасова Е.Г. Педагогические способности, их структура, диагностика, условия формирования и развития: учебное пособие. М.: Прометей, 1991. 112 с.

[3] Кузьмина Н.В. Формирование педагогических способностей. Л.: Изд-во Ленинградского университета, 1961. 97 с.

[4] Пурьшева Н.С. Дифференцированное обучение физике в средней школе. М.: Прометей, 1993. 161 с.

[5] Рубинштейн С.Л. Проблемы общей психологии. М.: Педагогика, 1976.

© Т.Н. Адамов, 2016

*Ю.В. Зверева,
студент 4 курса
напр. «Компьютерная безопасность»,
e-mail: juli_zvereva@mail.ru,
ПГНИУ,
г. Пермь*

ОЦЕНКА ЭФФЕКТИВНОСТИ АТАКИ С ПОМОЩЬЮ АЛГОРИТМА СИЛЬВЕРА-ПОЛИГА-ХЕЛЛМАНА В КРИПТОГРАФИИ

В работе проведено исследование эффективности атаки с помощью алгоритма Сильвера-Полига-Хеллмана на криптосистему RSA. В настоящее время криптография используется повсюду, каждый человек хочет сохранить конфиденциальность той или иной информации. Существуют различные атаки на криптостойкие алгоритмы шифрования и дешифрования данных, одна из таких атак основывается на алгоритме Сильвера-Поллига-Хеллмана вычисления детерминированного дискретного логарифма в кольце вычетов по модулю простого числа. В данной работе произведено исследование эффективности данной атаки на криптографический алгоритм RSA. Установлено что алгоритм дискретного логарифмирования эффективно работает только при малых значениях простого числа, также установлено, что количество гладких чисел уменьшается с экспоненциальной скоростью. Доказано, что данная атака не несет опасности в настоящее время.

Ключевые слова: криптография; RSA; алгоритм Сильвера-Полига-Хеллмана; простое число; факторизация.

RSA – это криптографический алгоритм с открытым ключом, который основывается на вычислительной сложности задачи факторизации больших целых чисел. Применяется алгоритм для защиты программного обеспечения и в схемах цифровой подписи.

Шифрование осуществляется следующим образом:

$$c = m^e \bmod n \quad (1)$$

Где c – элемент шифротекста, m – элемент открытого

текста, e, n – открытый ключ.

Дешифрование осуществляется следующим образом:

$$m = c^d \bmod n \quad (2)$$

Где c – элемент шифротекста, m – элемент открытого текста, d, n – закрытый ключ.

В 1978 году американский математик Роланд Сильвер и два других американских математика Стивен Полиг и Мартин Хеллман независимо друг от друга разработали детерминированный алгоритм дискретного логарифмирования в кольце вычетов по модулю простого числа q с $O(\sqrt{p})$ операциями и сравнимым объемом памяти, где p – наибольший простой делитель $q - 1$. Данный алгоритм вычисляет $x = \log_a b \bmod q$. С помощью данного алгоритма можно вычислить d (закрытый ключ) и произвести атаку на криптографический алгоритм RSA.

Данный алгоритм основывается на том, что $q-1$ можно разложить на простые множители:

$$q - 1 = \prod_{i=1}^k p_i^{\alpha_i} \quad (3)$$

Где p_i – различные простые числа, α_i – натуральные числа.

Если r_1, \dots, r_n – любые вещественные числа, такие что $0 \leq r_i \leq 1$, то логарифм над кольцом вычетов q можно вычислить за $O(\sum_{i=1}^k (\log q + p_i^{1-r_i} (1 + \log p_i^{r_i})))$ операций. При этом будет задействовано $O(\log q \sum_{i=1}^k (1 + p_i^{r_i}))$ бит памяти. Предварительные вычисления выполняются за $O(\sum_{i=1}^k p_i^{r_i} \log p_i^{r_i} + \log q)$ операций. [1]

Таким образом, можно сделать вывод, что алгоритм Сильвера-Полига-Хеллмана очень эффективен, если q – гладкое число, то есть все делители $q-1$ малы.

Было произведено исследование для определения количества гладких чисел с небольшой границей факторной базы 10 и 100. Это значит, что значение простых множителей в разложении числа не должны превышать данные значения.

На рисунке 1 показан график процентного соотношения гладких чисел к общему количеству чисел при значении границы факторной базы равной 10 (Простые множители: 2, 3, 5, 7).



Рисунок 1 – Гладкие числа с границей факторной базы 10

На рисунке 2 показан график процентного соотношения гладких чисел к общему количеству чисел при значении границы факторной базы равной 100 (Простые множители: 2, 3, 5, 7, 11, 13, 17, 19, 23, 29, 31, 37, 41, 43, 47, 53, 59, 61, 67, 71, 73, 79, 83, 89, 97).

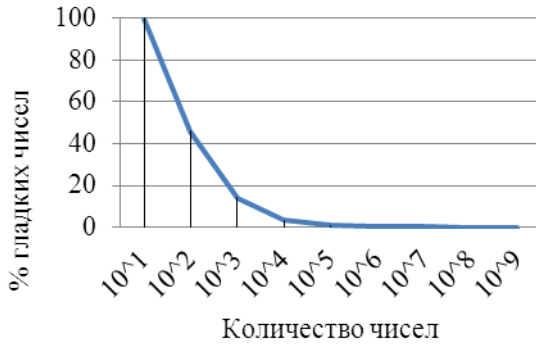

Рисунок 2 – Гладкие числа с границей факторной базы 100

Количество гладких чисел уменьшается с экспоненциальной скоростью с увеличением числа. Этот факт нужно учитывать при выборе закрытого ключа. Таким образом, можно сделать вывод, что данная атака с помощью дискретного логарифмирования Сильвера-Полига-Хеллмана на

криптографический алгоритм RSA имеет смысл только при небольших значениях закрытого ключа d , в этом случае алгоритм эффективно работает, в противном случае он не выполняет атаку.

В настоящее время в криптографическом алгоритме RSA применяют ключи размером 1024 бит, таким образом атака с помощью алгоритма Сильвера-Полига-Хеллмана не является опасной.

Литература и примечания:

[1] Сонг Й. Ян Криптоанализ RSA. – М. – Ижевск: НИЦ «Регулярная и хаотическая динамика», Ижевский институт компьютерных исследований, 2011. – 312с.

© Ю.В. Зверева, 2016

*В.Н. Значко,
преп.,
e-mail: znachko@vz.mcdir.ru,
КубГУ,
г. Краснодар*

РЕЗУЛЬТАТЫ МОДЕЛИРОВАНИЯ МИКРОЧИПОВЫХ ЛАЗЕРОВ С ВНУТРИРЕЗОНАТОРНОЙ ГЕНЕРАЦИЕЙ ВТОРОЙ ГАРМОНИКИ

В данной работе приводится описание результатов компьютерного моделирования микролазеров с внутрирезонаторным удвоением частоты стимулированного излучения активно-нелинейным кристаллом.

Для процесса генерации второй гармоники (ГВГ) в нелинейном кристалле существенны соотношения фаз у распространяющихся в резонаторе волн. Поэтому мы анализируем уравнения для амплитуд [1], а не уравнения для интенсивностей. Подробное описание используемой системы уравнений и ее решения приводится в работе [2]. Основные используемые формулы приведены ниже. 1 – уравнения населённости энергетических уровней, 2 – уравнения для амплитуд распространяющихся волн 1-й и 2-й гармоники и интенсивности излучения накачки, 3 – граничные условия для амплитуд.

Для сравнения расчеты проведены с одними и теми же параметрами резонатора. Данные по кристаллам взяты из работы [3]. На рис. 1 представлены зависимости выходной мощности второй гармоники от коэффициента пропускания выходного зеркала для двух сравниваемых кристаллов. Эти зависимости достаточно пологие. Для кристалла Nd:CSB максимум выходной мощности реализуется при $T_2 = 0.83$ и равен 4.92 мВт, а для кристалла Nd:YAB – при $T_2 = 0.54$ и равен 6.79 мВт. Следует отметить, что полученные значения соответствуют длине активно-нелинейного элемента, равной 1 мм. При других длинах эти значения сильно отличаются [4].

$$0 = -N/\tau + [I_p\sigma_p N_0 + (I_2 + I_4)\sigma_2 N_0 - (I_1 + I_3)\sigma_1 N]/S,$$

$$N_0 = \frac{S/\tau + (I_1 + I_3)\sigma_1}{S/\tau + I_p\sigma_p + (I_2 + I_4)\sigma_2 + (I_1 + I_3)\sigma_1}, \quad (1)$$

$$N + N_0 = 1,$$

$$\begin{aligned} dI_p/dz &= -I_p(z)\sigma_p CN_0(z), \\ da_1/dz &= (\sigma_1 CN - \alpha_1)a_1/2 - \gamma_1 a_1 a_2 \sin\psi_1, \\ \gamma_1 &= 4\pi k_0 d_{\text{eff}}/n_o(\lambda), \quad k_0 = 2\pi/\lambda, \\ da_2/dz &= -(\sigma_2 CN_0 + \alpha_2)a_2/2 + \gamma_2 a_1^2 \sin\psi_1, \\ \gamma_2 &= 4\pi k_0 d_{\text{eff}}/n_e(\theta, \lambda/2), \\ da_3/dz &= -(\sigma_1 CN - \alpha_1)a_3/2 + \gamma_1 a_3 a_4 \sin\psi_2, \\ da_4/dz &= (\sigma_2 CN_0 + \alpha_2)a_4/2 - \gamma_2 a_3^2 \sin\psi_1 \end{aligned} \quad (2)$$

$$\begin{aligned} a_1(0) &= a_3(0), \quad a_2(0) = a_4(0), \\ a_3(L) &= a_1(L), \quad a_4(L) = a_2(L), \end{aligned} \quad (3)$$

Влияние длины резонатора на выходную мощность второй гармоники показана на рис. 2, а влияние мощности накачки – на рис. 3. Из рис. 2 видно, что форма кривых 1 и 2 отличается. Это связано с тем, что максимум кривой 1 достигается при длине активного элемента 3.51 мм и равен 8.36 мВт. Максимум кривой 2 достигается при длине 5.75 мм и равен 52.74 мВт.



Рисунок 1 – Зависимость выходной мощности ВГ от коэффициента пропускания выходного зеркала для кристаллов Nd:CSB (1) и Nd:YAB (2)



Рисунок 2 – Зависимость выходной мощности ВГ от длины активного элемента для кристаллов Nd:CSB (1) и Nd:YAB (2)

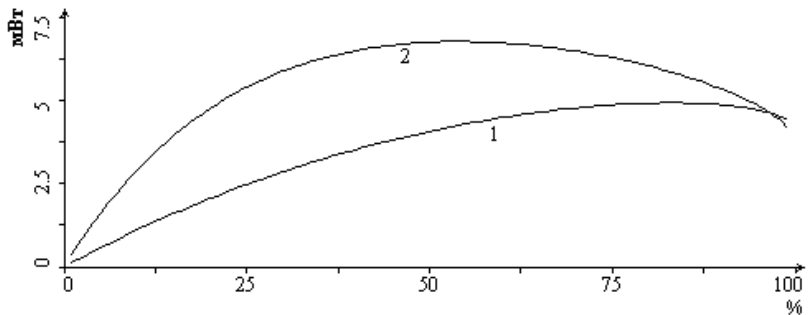

Рисунок 3 – Зависимость выходной мощности ВГ от мощности накачки для кристаллов Nd:CSB (1) и Nd:YAB (2)

Изучена также зависимость порога накачки от сечения пучков. Результаты представлены в таблице 1.

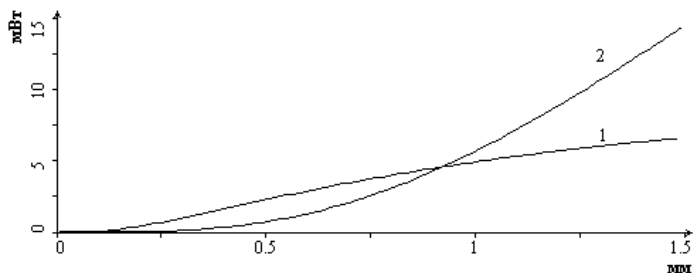
Таблица 1 – Зависимость пороговой мощности накачки от сечения пучков при $T_2 = 0.92$ и $l = 1.0$ мм

$S, 10^{-4} \text{ см}^2$	$Q_{\text{порог}}, \text{ мВт}$	
	Nd:CSB	Nd:YAB
1.44	90.0	115.0
0.6402	55.0	65.0
0.25	30.0	35.0
0.09	20.0	20.0

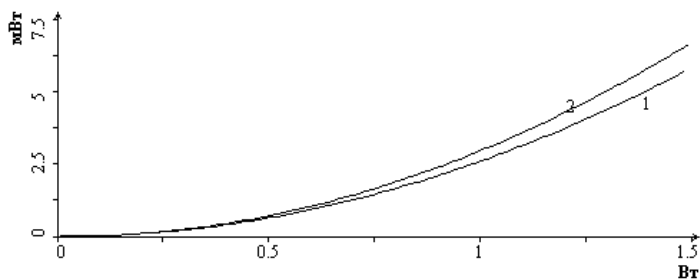
Литература и примечания:

[1] Карамзин Ю.Н., Сухоруков А.П., Трофимов В.А. Математическое моделирование в нелинейной оптике. М., МГУ, 1989, 154 с.

[2] Чижиков В.И., Панютин В.Л., Мартынов А.А., Значко В.Н. Самоудвоение частоты стимулированного излучения в новом активно-нелинейном кристалле Nd:CSB / Кубан. ун-т. – Краснодар, 2001. – 44 с.: Библиогр. 20 назв. – Деп. в ВИНТИ РАН 29.12.01, №2704-B2001.

[3] Durmanov S.T., Kuzmin O.V., Kuzmicheva G.M., Kutovoi S.A., Martynov A.A., Nesynov E.K., Panyutin V.L., Rudnitsky Yu.P., Smirnov G.V., Hait V.L., Chizhikov V.I. Binary rare-earth scandium borates for diode-pumped lasers // Optical Materials. 2001. V. 18. PP. 243-284.

[4] Brenier A. . Numerical investigation of the CW end-pumped NYAB and LiNbO₃:MgO:Nd self-doubling lasers // Optics Communications. 1996. V.129. PP. 57-61.

[5] Zayhowski John J.. Microchip lasers. // Optical Materials 1999. V. 11. PP. 255-267.

© В.Н. Значко, 2016

*Л.П. Клименко,
учитель математики
первой квалификационной категории
e-mail: klimenckolara@yandex.ru,
МОАУ «СОШ №25»,
г. Орск*

ПРИМЕНЕНИЕ КОМПЕТЕНТНОСТНОГО ПОДХОДА НА УРОКАХ МАТЕМАТИКИ

Компетентностный подход – это подход, акцентирующий внимание на результате образования, причём в качестве результата рассматривается не сумма усвоенной информации, а способность человека действовать в различных проблемных ситуациях.

Компетенция – это готовность ученика использовать усвоенные знания, учебные умения и навыки, а также способы деятельности в жизни для решения практических и теоретических задач.

Что должен уметь педагог, чтобы успешно реализовать компетентностный подход?

Главная задача любого учителя – обеспечить максимум успеха и минимум неудач в будущей жизни своих учеников.

В связи с практической ориентированностью современного образования основным результатом деятельности образовательного учреждения должна стать не система знаний, умений и навыков сама по себе, а **набор ключевых компетенций**:

Ценностно-смысловая компетенция – готовность видеть и понимать окружающий мир, ориентироваться в нем, осознавать свою роль и предназначение, уметь выбирать целевые и смысловые установки для своих действий и поступков, принимать решения.

Ценностно–смысловая компетенция на уроках математики формируется при самостоятельном изучении параграфа учебника, составлении конспекта этого параграфа на уроке или в качестве домашнего задания. Задание пересказать прочитанное заменяется на задание: выделить, обозначить,

перечислить, сделать вывод. В итоге учащиеся не только более глубоко понимают изучаемый материал, но и учатся выбирать главное, обосновывать его важность не для других, а для себя.

Создание контрольно-измерительных материалов для регионального экзамена (7 – 8 классы), ОГЭ, ЕГЭ базируется на инструментари компетентностного подхода.

Сейчас большой упор делается на то, чтобы учащиеся могли применить свои знания в конкретных жизненных ситуациях, умели решать задачи прикладного характера. Обучение решению задач с практическим содержанием я начинаю с 5 класса на уроках и занятиях элективных курсов.

Формирование ценностно–смысловой компетенции также происходит при развитии умения устанавливать аналогии с тем, что ученик уже знает и умеет. Данный этап деятельности способствует развитию одной из задач обучения – научить учащихся применять имеющиеся знания в новой для них ситуации, с чем они нередко сталкиваются на ОГЭ и ЕГЭ.

Лучше всего для реализации данной компетенции подходит проведение различных предметных олимпиад или конкурсов, включающих в себя нестандартные задания, требующие применения учеником предметной логики, а не материала из школьного курса.

Общекультурная компетенция – готовность использования сведений из разных областей знаний, формирование грамотной, логически верной речи.

В 5 – 11 классах практикую использование материала из других наук, связываю его с годом литературы, кино в России, реализуя на уроках межпредметные связи.

Развитие общекультурной компетенции осуществляю на уроке через использование высказываний знаменитых людей, просмотр отрывков из фильмов, которые становятся героями урока, составление математического словаря в тетради – справочнике, написание математических и графических диктантов, выполнение заданий, направленных на грамотное употребление математических терминов. При решении уравнений и задач в качестве ответа получаем число, которое является датой важного события для истории России.

По предложенным рисунку, схеме, уравнению учащимся

необходимо составить как можно больше вопросов или текстовую задачу, что позволяет учащимся рассуждать, грамотно формулировать свои мысли, формировать речь.

Часто предлагаю учащимся подборку примеров для устного счета, ответы которых зашифрованы определённой буквой, при верном решении всех примеров учащиеся получают слово или несколько слов, которые определяют новую тему урока.

Учебно – познавательная компетенция – готовность обучающегося к самостоятельной познавательной деятельности: целеполаганию, планированию, анализу, рефлексии, самооценке учебно-познавательной деятельности.

Формирование учебно – познавательной компетенции на уроках математики осуществляю через технологию проблемного обучения, создавая такую ситуацию, чтобы проблема опиралась на личный опыт ребёнка. Развитию учебно–познавательной компетенции также способствует использование задач с недостающими или излишними данными, задач с несформулированным вопросом, задач с меняющимся содержанием. Провожу уроки – практикумы одной задачи, чтобы выработать у учащихся умения и навыки в решении задач определённого типа или вида, в овладении новыми для них математическими методами.

В своей работе практикую использование игровых ситуаций как способа активизации деятельности учащихся. На уроках и во внеурочной деятельности применяю чаще всего игры – упражнения, они занимают обычно 10 – 15 минут, но являются хорошим средством для развития познавательного интереса, осмысления и закрепления учебного материала.

Информационная компетенция – готовность обучающегося самостоятельно работать с информацией различных источников, искать, анализировать и отбирать необходимую информацию, организовывать, преобразовывать, сохранять и передавать ее.

Чаще всего на уроке – это работа текстом учебника или информацией, предложенной учителем дополнительно. Для учащегося работа с текстом – дело тяжелое и утомительное, поэтому использую различные приемы, позволяющие сделать

этот процесс более интересным. В 5 классе термины определяю сама, а ученики ищут ответы на вопросы в учебнике, вносят информацию в заранее подготовленную таблицу. После этого происходит беседа, рассматривается значимость изученного понятия и область его применения. Затем учащимся предлагаю самостоятельно выделить понятия, о которых идет речь в тексте учебника. Это более сложное задание, чаще учащиеся выполняют его, работая в парах или группах.

Также я часто использую опорные конспекты, которые в 5 классе даю в готовом виде, а уже с 6 класса предлагаю учащимся самим составлять их, используя текст учебника. Опыт показывает, что опорные конспекты запоминаются легче, если они и составлены самими учащимися.

Для успешной организации процесса на уроке важно научить учащихся задавать вопросы учителю, одноклассникам. Для этого использую прием «Толстый и тонкий вопросы». После изучения темы учащимся предлагается сформулировать три «тонких» и три «толстых» вопроса, связанных с пройденным материалом. Затем – они опрашивают друг друга, используя свои таблицы «толстых и тонких вопросов». При этом работу организую двумя способами: дети готовят вопросы индивидуально для соседа по парте; работая в паре, готовят вопросы для других групп обучающихся.

В заданиях регионального экзамена, ОГЭ и ЕГЭ информация представлена в виде графиков, таблиц, диаграмм, геометрического чертежа, поэтому важно научить учащихся считывать и преобразовывать графическую информацию в словесную, находя ответы на поставленный вопрос задачи.

В качестве домашнего задания практикую работу со словарями для нахождения определения математических понятий, информации о старинных мерах в рамках темы.

Формирование информационной компетентности находят свое продолжение в самостоятельной внеурочной работе при подготовке текстовых сообщений, докладов, рефератов и презентаций к ним; в проектной деятельности.

Коммуникативная компетенция – готовность к взаимодействию с людьми и событиями, предусматривает навыки работы в группе, владение различными специальными

ролями в коллективе.

Для формирования коммуникативной компетенции использую решение задач, примеров с комментированием, устное решение заданий, с подробным объяснением. После ответа учащегося у доски предлагаю одноклассникам провести проверку правильности выполнения задания и устное рецензирование его ответа.

На уроках часто использую математические софизмы, содержащие замаскированные ошибки, нахождение которых служит учащимся подспорьем для открытия новых знаний.

Развитие ребенка начинается в беседе, которую организую через использование парной и групповой работы, когда необходимо рассказать соседу по парте правило, сформулировать определение, обсудить решение задачи в группе, сдать устный зачет по изученной теме.

Важную роль на своих уроках отвожу устным упражнениям, решение которых позволяет активизировать мыслительную деятельность учащихся, развивать внимание, наблюдательность, память, речь, быстроту реакции.

Для формирования коммуникативной компетенции на уроках использую также ролевые и сюжетные игры, а в качестве домашней работы творческие задания на составление математических стихотворений, историй и сказок по изученной теме, потому что ребенок усваивает какой-либо материал тогда, когда у него есть внутренняя потребность и мотивация такого усвоения.

Таким образом, применение компетентного подхода на уроках математики предполагает освоение учащимися компетенций, позволяющих им в будущем действовать эффективно в ситуациях профессиональной, личной и общественной жизни, чувствовать себя уверенно в новых, проблемных ситуациях, для которых заранее нельзя наработать соответствующих решений. Их нужно находить в процессе решения подобных ситуаций и достигать требуемых результатов в процессе обучения математике.

*Н.С. Поляница,
студент 5 курса
напр. «Математика и информатика»,
e-mail: missis.polyanitsa@yandex.ru,
науч. рук.: И.В. Игнатушина,
к. ф-м. н., доц.,
ОГПУ,
г. Оренбург*

ИЗ ИСТОРИИ ФОРМИРОВАНИЯ КЛАССИЧЕСКОГО ОПРЕДЕЛЕНИЯ ПОНЯТИЯ «ФУНКЦИЯ»

Одним из общенаучных понятий является функция. Данное понятие и поныне играет значительную роль в постижении реального мира. Идея функциональной зависимости зародилась еще в глубокой древности. Содержание идеи можно наблюдать уже в первых математических выражениях соотношений величин, в первостепенных правилах действий над числами.

Таким образом, очевидно, что функция – это центральное понятие математического анализа. Хотя первоначально данное понятие было весьма расплывчато и не обладало сколько-нибудь истинным отображением.

Термин «функция» был введен в математику Готфридом Лейбницем (1646-1716 гг.). Лейбниц пользовался им в крайне узком значении, в основном объединяя исключительно с геометрическими образами. В последствии понятие «функции» еще долгое время оставалось неполным и недоработанным, несмотря на то, что многие светлые умы трудились в данном направлении не покладая рук [3, с. 35].

Вопрос, связанный с понятием функции, по которому велась непрекращающаяся борьба мнений, был следующим: возможно ли одну функцию задавать несколькими аналитическими выражениями?

В следствии, на некотором этапе формирования математики стало очевидным, необходимость применения таких функции, для определения которых чрезвычайно трудно или же невозможно ограничиваться лишь одним аналитическим

аппаратом, который в последствии явился основанием ограничения необходимого для математики расширения понятия функции.

В 1834 году в труде «Об исчезании тригонометрических строк» русский математик Николай Иванович Лобачевский (1792–1856), формируя дефиницию функции в 1755 году, утверждал: «Общее понятие требует, чтобы функцией от x называть число, которое дается для каждого x и вместе с x постепенно изменяется. Значение функции может быть дано или аналитическим выражением, или условием, которое подает средство испытывать все числа и выбирать одно из них; или, наконец, зависимость может существовать и оставаться неизвестной... Обширный взгляд теории допускает существование зависимости только в том смысле, чтобы числа, одни с другими в связи, принимать как бы данными вместе» [6, с. 73].

Так, приблизительно в середине XIX в. вслед за продолжительной борьбой представление понятия функции было освобождено от уз аналитического выражения, от единовластия математической формулы. Основной акцент в новейшем общем определении понятия функции направлен на идею соответствия.

Последующее формирование математической науки базировалось на определении понятия функции Н.И. Лобачевского, ставшим классическим. Хотя в самом начале XX в. данное определение стало порождать отдельные сомнения у некоторых математиков. Еще существеннее была критика физиков, которые натолкнулись на явления, требующие более пространного воззрения на функцию.

Краткое обозрение вклада Николая Ивановича Лобачевского в формирование понятия функции наталкивает на мысль о том, что эволюция этого понятия еще далеко не закончена и, по всей вероятности, никогда не завершится, как никогда не завершится, и эволюция математики. Новейшие открытия и требования естествознания и иных наук приведут к сверхновым расширениям понятия функции и прочих математических понятий. Математика – незавершенная наука, развиваясь на протяжении тысячелетий, она формируется

сегодня и будет формироваться в дальнейшем.

Литература и примечания:

[1] Колмогоров А.Н., Юшкевич А. Математика XIX века, «Наука», М., 1981.-320 с.

[2] Юшкевич А.П. История математики в России, «Наука», М., 1968.-591 с.

[3] Даан Дальмедико А., Пейффер И. Пути и лабиринты. Очерки по истории математики. Перевод с французского. М: Мир, 1986.– 433 с.

[4] Васильев А.В. Николай Иванович Лобачевский. – М., 1992. – 229 с.

[5] Лаптев Б.Л. Николай Иванович Лобачевский. 1792 – 1856. – В сб.: Люди русской науки. Матем., мех., М., 1961. – С. 76-93.

[6] Лаптев Б.Л. Великий русский математик (к 175-летию со дня рождения Н.И. Лобачевского). – Вестник высшей школы, 1967, 12. – С. 62-70.

[7] Лунц Г.Л. О работах Н.И.Лобачевского по математическому анализу// Историко-математические исследования.– М.-Л., 1949. Т. V.– С. 9–72.

© Н.С. Поляница, И.В. Игнатушина, 2016

ХИМИЧЕСКИЕ НАУКИ

Е.А. Городничева,
студент 3 курса
напр. «Химическая технология»,
e-mail: gorodnicheva_helen@mail.ru,
науч. рук.: **Т.Р. Сафиуллина,**
к.х.н., доц.,
КНИТУ,
г. Нижнекамск

ГОСУДАРСТВЕННЫЙ ИНСТИТУТ ПРИКЛАДНОЙ ХИМИИ В ГОДЫ ВЕЛИКОЙ ОТЕЧЕСТВЕННОЙ ВОЙНЫ И ПОСЛЕВОЕННЫЙ ПЕРИОД

Первая мировая война показала значение химической промышленности для развития промышленного потенциала и повышения обороноспособности страны. Поэтому Военно-химический комитет РСФСР в 1919 г. был преобразован в Российский институт прикладной химии. В 1925 г. он был переименован в Государственный институт прикладной химии, а в 1992 г. Указом Президента России институт был преобразован в Российский научный центр «Прикладная химия».

С момента возникновения института к работе были привлечены химические и химико-технологические лаборатории Академии наук, Технологического и Политехнического институтов, Инженерной и Военно-медицинской академии.

Учредителями института были выдающиеся русские ученые, академики и профессора: Н.С. Курнаков – директор института, создатель отечественной школы физико-химического анализа и российской школы химиков и металлургов. В.Н. Ипатьев – разработал производство толуола из нефти, получение азотной кислоты из аммиака и организовал производства фосгена и хлора, А.Е. Фаворский – создатель школы химиков-органиков. Его работы в области непредельных соединений явились основой промышленного синтеза каучука в

России, В.Е. Тищенко – занимался изучением химической природы различных сортов нефти. Он установил, что Бакинская нефть содержит те же углеводороды, что и американская. П.П. Федотьев – исследовал физико-химические основы промышленного производства соды по аммиачному способу. Он избирается профессором института и руководит созданием лаборатории минеральной технологии и технической электрохимии, А.Е. Порай-Кошиц – ученый химик-органик, специалист в области технологии красителей, создатель анилинокрасочной промышленности в России, А.А. Яковкин – предложил способ обезвоживания мирабилита, внёс заметный вклад в развитие производства глинозёма и разработал метод получения чистого оксида алюминия, на основе которого и был пущен первый в СССР глинозёмный завод.

В двадцатые годы по разработкам ученых Л.А. Чугаева, В.П. Ильинского и Б.К. Климова были созданы производства фосфора, бертолетовой соли, фосфорной кислоты, минеральных и органических красителей, также были созданы промышленные производства цианистых соединений на Чернореченском и Воскресенском химических комбинатах, обеспечивающих потребности золотодобывающей и других отраслей промышленности. Построенный в г. Волховстрое завод по переработке глинозема по способу, разработанному под руководством А.А. Яковкина, стал пионером отечественной алюминиевой промышленности. В 1926 г. по инициативе академика В. Н. Ипатьева в ГИПХ была создана Лаборатория высоких давлений, которая вскоре выросла в самостоятельную научную организацию. На её базе в 1927 г. был образован Институт высоких давлений, где проводились работы в области органического катализа и синтеза аммиака. [1]

В тридцатые годы под руководством С.С. Маркова разработан и применен в промышленности новый способ производства активного пиролюзита, превосходившего по качеству все используемые в то время деполяризаторы. [2] Были завершены научные исследования синтеза хлорированных соединений на базе ацетилена, открывшие путь к созданию промышленной технологии искусственного хлорсодержащего каучука «Совпрен». Работы академика А.Е. Фаворского и

профессора А.Л. Клебанского закрепили приоритет отечественной химической науки в этой области. [3]

В 1936 г. в ГИПХ создан Проектный отдел, на который приказом Народного комиссариата тяжелой промышленности возлагалось проектирование всех производств по технологиям, разрабатываемым институтом.

К 1940 г. институтом были выполнены проекты химических производств для Березниковского, Константиновского и многих других заводов. [1]

Достижениями в ракетно-космической и атомной областях институт обязан замечательным ученым: В.С. Шпаку – в предвоенные и военные годы он разрабатывал технологии нитрования ароматических соединений, участвовал в создании нового способа производства гексогена, с 1948 г. являлся заместителем директора по научной работе ГИПХ, Е.А. Сиволодский – в период Великой Отечественной войны работал в цехе производства иприта. Опыт работы в области жидких ракетных топлив позволил внести весомый вклад в энергетику, химию и технологию компонентов ракетных топлив. [4]

В период Великой Отечественной войны в тяжелых условиях блокады работы ГИПХ были направлены на наиболее полное и рациональное использование имеющегося в Ленинграде сырья и разработку процессов с учетом необходимости максимальной экономии материальных и энергетических ресурсов.

В послевоенный период огромное влияние на развитие химической науки оказала необходимость разработки химических аспектов атомной энергетики, обеспечения конструкционными материалами новой техники. Перед страной встала задача создания новых продуктов для быстро развивающихся областей таких как: энергетика, ракетно-космическая техника, авиация и микроэлектроника.

В начале 1950 годов институт расширил исследования в области йодобромной промышленности под руководством М.Н. Мачулкина. В этот период проводились работы по использованию крупнейших запасов минерального сырья озера Сиваш в Крыму в последующие годы научные исследования были посвящены усовершенствованию промышленного

производства йода и брома на базе их месторождений на Урале и в Сибири. Расширение производства брома и йода обеспечило создание новых огнегасящих веществ, медицинских препаратов и реактивов.[1]

В послевоенные годы вместе с ГИПХ другие институты такие как: Технологический институт имени Ленсовета и Томский политехнический институт начали вырабатывать разнообразные лечебные средства (белый стрептоцид, серноокислый барий для рентгеноскопии). [5]

С 1955 г. были начаты работы по созданию отечественных люминофоров различного назначения. В результате исследований под руководством Л.Я. Марковского освоено в промышленности производство люминофоров для люминесцентных ламп и кинескопов, самосветящихся светознаков и светокрасок, не уступающих мировым стандартам.

Широкое развитие получили исследования в области органического синтеза. По разработкам П.Н. Овчинникова и А.З. Завельского выполнялись важные исследования по созданию технологий широкого спектра аминов и аминокзамещенных продуктов. Также были фундаментальные и технические разработки в области фторорганических соединений Б.Н. Максимовым, И.Л. Серушкиным и В.Г. Барабановым, которые завершились выпуском более 250 новых фторсодержащих продуктов. Важная роль при разработке промышленных химических технологий отводится поиску эффективных катализаторов для конкретных химических реакций.

Проведенные исследования энергетической структуры атомов, радикалов и молекул методами низкотемпературной спектроскопии (изолированных в инертных матрицах при температуре жидкого гелия) относятся к числу технически сложных. Метод был разработан в ГИПХ впервые в стране практически одновременно с внедрением в мировую научную практику.

Сравнительно новым полем деятельности ГИПХ является лазерная химия. Изучены методы синтеза, физико-химические и эксплуатационные свойства перфторалкилйодидов,

организовано их опытно-промышленное производство и разработана технология нелинейных кристаллов. Под руководством М.А. Ротиняна исследовались мощные импульсные и непрерывные химические лазеры, интенсивно велись работы по компонентам и рецептурам топлив для газодинамических лазеров и системам замкнутого контура для электроразрядных лазеров.

В 1944 году за заслуги в создании химической промышленности в России и проведении оборонных работ Институт Прикладной химии награждён «Орденом Трудового Красного Знамени», в 1969 году награждён «Орденом Ленина» за заслуги в развитии отечественной химической науки и промышленности и в области освоения космического пространства. [6]

За все годы существования предприятия было разработано более 3000 химических технологий и по проектам Института химии в СССР и в России создано более 250 заводов.

Литература и примечания:

[1] Российский научный центр «Прикладная химия». [электронный ресурс] URL: <http://www.giph.su/ru/history> (дата обращения 20.03.2016 г.).

[2] Патентное бюро. [электронный ресурс] URL: <http://www.findpatent.ru/patent/4/48300.html> (дата обращения 17.03.2016 г.).

[3] Большая Энциклопедия нефти и газа. [электронный ресурс] URL: <http://www.ngpedia.ru> (дата обращения 20.03.2016 г.).

[4] Энциклопедия «Космонавтика». – М.: Москва, 2006. [электронный ресурс] URL: <http://www.rtc.ru/encyk/biogr-book/24SH/3283.html> (дата обращения 19.03.2016 г.).

[5] Натрадзе А.Г. Очерк развития химико-фармацевтической промышленности СССР: очерк. – М.: Москва, 1967 – 200 с.

[6] Музей СПбГТИ. [электронный ресурс] URL: <http://www1.ti-gti.ru/museum.html> (дата обращ. 18.03.2016 г.).

*Е.К. Митрофанов,
студент 4 курса спец. «Химия»,
e-mail: mitrofanof@gmail.com
БГУ,
г. Минск, Белоруссия*

ОСОБЕННОСТИ РАЗВИТИЯ ХИМИИ КАК НАУКИ В XX ВЕКЕ

Конец 19 в. ознаменовался тремя выдающимися открытиями в области физики, в результате которых была доказана сложная структура атома, прежде считавшегося неделимым, - были открыты рентгеновские лучи, явление радиоактивности и электрон. Это положило начало новому этапу в развитии химии. После того как Э. Резерфорд установил существование атомных ядер и предложил планетарную модель атома (1911), началась успешная разработка теории строения атома, появились новые представления об электрической природе химических сил.

Открытый Г. Мозли закон (1913) связал положение элемента в периодической системе и его характеристическое рентгеновское излучение. Это привело к выводу, что атомный номер химического элемента численно равен заряду атомного ядра этого элемента, а следовательно общему числу электронов в оболочке нейтрального атома. Ещё более глубокое понимание периодического закона было достигнуто на основании работ Н. Бора и др. учёных, показавших, что по мере перехода от элементов с меньшими атомными номерами к элементам с большими их значениями происходит заполнение электронами оболочек (уровней и подуровней), всё далее расположенных от ядра. При этом периодически повторяется сходная структура внешних электронных конфигураций, от чего и зависит в основном периодичность химических и большинства физических свойств элементов и их соединений. Решающую роль в понимании закономерностей заполнения электронных оболочек атома и объяснении атомных и молекулярных спектров сыграл принцип Паули. Сделанные открытия позволили решить многие вопросы, связанные с дальнейшей

разработкой и теоретическим обоснованием периодической системы Менделеева. Обнаружение изотопов показало, что не атомная масса, а заряд ядра определяет место элемента в периодической системе. Открытием нейтронов (Дж. Чедвик, 1932) и искусственной радиоактивности (И. и Ф. Жолио-Кюри, 1934) были заложены основы получения новых радиоактивных изотопов и элементов, отсутствующих в природе, и последующего синтеза трансурановых элементов.

С решением проблемы строения атома связан вопрос о природе химической связи. В. Коссель (1916) и Г. Льюис (1916) предложили первые электронные теории валентности и химической связи. Теория Косселя рассматривала образование ионной связи, теория Льюиса - ковалентной. Описательная сторона этих теорий, хорошо согласующаяся с моделью атома Бора и объясняющая некоторые характерные особенности химической связи, сохраняет в известной мере своё значение до сих пор. Выдвинутые позже концепции, в частности теория резонанса (Л. Полинг), позволяют получать некоторые качественные и полуколичественные данные о симметрии молекул, об эквивалентности тех или иных связей и структурных элементов в молекулах, о стабильности и реакционной способности молекул.

Однако только на основе квантовой механики удалось объяснить природу химической связи, точно рассчитать энергию связи для простейшей молекулы - молекулы водорода (нем. учёные В. Гейтлер и Ф. Лондон, 1927) - и многие физические параметры др. двухатомных и нескольких многоатомных молекул (H_2O , HF , LiH , NH_3 и др.), в том числе межатомные расстояния, энергии образования из атомов, частоты колебания в спектрах, электрические и магнитные свойства, насыщенность и направленность связей.

Новейший этап развития химии характеризуется быстрой разработкой пространственных представлений о строении вещества, стереохимических концепций. Ещё в 1874-75 Ж. А. Ле Бель и Вант-Гофф высказали предположение, что 4 атома или радикала, связанные с атомом углерода, расположены не в одной плоскости, а в пространстве, по вершинам тетраэдра, в центре которого находится атом углерода. В связи с этим было

расширено представление об изомерии, установлено несколько её видов и были заложены основы стереохимии. Для многих молекул были определены их стабильные пространственные конфигурации; в дальнейшем исследователи установили лабильные конформации молекул, возникающие в результате некоторого затруднения свободного вращения атомных групп вокруг простых связей.

Современная теоретическая химия основывается на общезначимом учении о строении материи, на достижениях квантовой теории, термодинамики и статистической физики. Применение методов квантовой механики к решению химических задач привело к возникновению квантовой Х. Её задачей стало решение волнового уравнения Шредингера для многоэлектронных систем молекул. Одним из первых результатов была теория валентных связей, ещё широко использовавшая традиционное представление о паре электронов как носительнице химической связи (Гейтлер, Лондон, Дж. Слэтер, Полинг).

Квантовохимическое рассмотрение кинетических соотношений, установленных Аррениусом и Вант-Гоффом, привело к возникновению учения об абсолютных скоростях химических реакций, являющегося основой химической кинетики. Это позволило вычлнить очень важную теоретическую проблему современной химии - вопрос о природе переходного состояния, промежуточного активированного комплекса, внутри которого происходят во многом ещё неясные процессы перестройки структуры молекул.

Детальное изучение кинетики и механизмов реакций, исследование элементарных актов химических взаимодействий - важная задача химической физики. Большое значение приобрели работы в области цепных реакций, основы теории которых были разработаны Н.Н.Семеновым и С. Хиншелвудом. Кинетические исследования сыграли важную роль в развитии технологии переработки нефти, горения топлива, синтеза высокомолекулярных веществ. Показана возможность химической фиксации азота при обычных температуре и давлении, что может существенно изменить будущую технологию.

Ядерные превращения и сопутствующие им физико-химические явления, продукты ядерных реакций, радиоактивные изотопы, элементы и вещества служат объектами изучения ядерной химии и радиохимии. Работы в этом направлении имеют большое значение для получения и извлечения атомного сырья, разделения изотопов, использования расщепляющихся материалов.

Взаимодействие вещества с излучением и частицами высоких энергий различной природы, приводящее к химическим превращениям, изучается радиационной химии. Воздействие радиации инициирует многие процессы, в том числе синтез высокомолекулярных соединений из мономеров. В частности, под действием света происходят фотохимические реакции. Фотохимия исследует как связывание энергии электромагнитного излучения (например, в фотосинтезе, осуществляемом зелёными растениями), так и многочисленные реакции синтеза и распада, изомеризации и перегруппировок, возникающие в ходе указанного взаимодействия. Для промышленного производства перспективно использование мощной энергии лазера.

В электрохимии накоплен большой материал по исследованию электролитов, их электропроводности, электрохимических процессов, создана электрохимическая кинетика, изучаются неравновесные электродные потенциалы, процессы коррозии металлов, разрабатываются новые химические источники тока. Успехи теоретической электрохимии позволили дать более прочную научную основу многим промышленным электрохимическим процессам.

Влияние магнитных полей на химическое поведение молекул рассматривается магнетохимией. Область термохимических исследований расширилась в результате изучения взаимодействия вещества с плазмой, в частности в целях использования в плазмохимической технологии. Становление плазмохимии относится к 60-м гг., когда были выполнены основополагающие работы в СССР, США и ФРГ.

Химические превращения совершаются во всех агрегатных состояниях вещества - в жидком, газообразном и твёрдом. Всё большую актуальность приобретают исследования

химических реакций твёрдых тел (топохимические реакции).

В современной химии накапливаются данные о химической эволюции вещества во Вселенной, что позволяет составить общую картину эволюции природы. Современная ядерная физика и астрофизика сформировали представление о возникновении химических элементов. На основе изучения химии метеоритов, вулканических земных пород, лунного грунта постепенно вырисовывается картина химической дифференциации вещества на планетной стадии развития, в частности геохимической эволюции.

Обнаружение сложных органических молекул в межзвёздном пространстве, в метеоритах и древнейших горных породах Земли, а также модельные опыты по синтезу сложных органических веществ из простейших соединений (CH_4 , CO_2 , NH_3 , H_2O) в условиях искрового разряда, радиоактивного и ультрафиолетового облучения позволили представить этапы химической эволюции материи, предшествовавшие возникновению жизни.

Геохимия вулканогенных и осадочных пород, гидрохимия, химия атмосферы, биогеохимия постепенно формируют представления о планетарных миграциях химических элементов, биохимия - о жизненных циклах. На основе этих данных всё более наполняется конкретным содержанием учение В. И. Вернадского о решающей роли процессов жизнедеятельности для понимания судьбы химических элементов на нашей планете.

Большие успехи сделала органическая химия. Так, разработаны автоматические методы синтеза многих белков; установлена структура ряда важных природных веществ - тетродотоксина, гемоглобина, аспарат-аминотрансферазы, содержащей 412 аминокислот, и др.; синтезированы сложнейшие природные соединения - хинин, витамин В12 и даже хлорофилл. Огромное влияние оказала органическая химия на развитие молекулярной биологии. Органическая химия легла в основу создания мощной индустрии тяжелого органического синтеза.

Химия полимеров, которая сформировалась в самостоятельную химическую дисциплину лишь в 30-х гг.,

изучает весь комплекс представлений о путях синтеза высокомолекулярных соединений, их свойствах и превращениях, а также о свойствах тел, построенных из макромолекул. Для современного этапа химии полимеров характерно углублённое изучение механизмов каталитической полимеризации, вызываемой металлоорганическими соединениями, в частности синтеза стереорегулярных полимеров, исследование микроструктуры высокомолекулярных соединений. Установлено, что свойства полимеров зависят не только от химического состава, строения и размеров макромолекул, но и в не меньшей степени от их взаимного расположения и упаковки (надмолекулярной структуры). Важным достижением явилось создание термостойких полимеров (кремнийорганических, полиимидов и др.). Успехи химии полимеров позволили создать такие важнейшие отрасли химической промышленности как производства пластмасс, синтетического каучука, химических волокон, лакокрасочных материалов, ионитов, клеев и др.

На всех структурных уровнях организации живого важнейшую роль играют специфические химические процессы. Непрерывный обмен веществ в организме представляет собой сложнейшую систему согласованных химических реакций, осуществляемых с участием специфических белковых катализаторов - ферментов.

Воздействие химических процессов, происходящих во внешней среде, на сообщества организмов (биоценозы), химическая миграция элементов внутри экосистем, химическое стимулирование или подавление симбиотических или конкурентных видов исследуются в рамках химической экологии. Формирование поведения организмов в сообществах в значительной степени зависит от химических средств передачи информации (например, феромонов, используемых животными для привлечения или отпугивания др. особей, регуляции жизнедеятельности в семьях пчёл, муравьев и т.д.).

БИОЛОГИЧЕСКИЕ НАУКИ

*Е.А. Городничева,
студент 3 курса
напр. «Химическая технология»,
e-mail: gorodnicheva_helen@mail.ru,
науч. рук.: Т.Р. Сафиуллина,
к.х.н., доц.,
КНИТУ,
г. Нижнекамск*

ВЕГЕТАРИАНСТВО

Здоровье человека – это самый важный дар, который даётся ему от рождения и до конца жизни и чтобы его сохранить надолго и крепким нужно правильно и полноценно питаться.

Сейчас вегетарианство становится всё более популярным с каждым днём и множество человек по всему миру следуют этому течению. Даже мужское население Земли начинает придерживаться вегетарианства, а женщины уже давно освоили это направление.

Вегетарианство – это система, подразумевающая полный либо частичный отказ от приема в пищу мяса и продуктов животного происхождения (молоко, яйца, морепродукты животного происхождения).

С идеологической точки зрения, вегетарианство – это образ жизни, который не признаёт насилия над живыми организмами, в частности истребления их для употребления в пищу, используя их мясо.

Термин «вегетарианство» образован от латинского «*vegetus*» – бодрый, крепкий, полный сил членами «Британского вегетарианского общества» в 1842 году. [1]

Вегетарианство подразумевает не просто определенный набор правил питания, а скорее жизненную позицию человека. Многие люди, которые придерживаются вегетарианской системы питания, выступали в защиту животных, ощущая причастность к миру живой природы.

Некоторые вегетарианцы, кроме определённой пищи,

также исключают и:

– одежду и другую продукцию, части которой изготовлены из меха и кожи;

– продукцию, в состав которой входят компоненты животного происхождения (глицерин, желатин).

Виды вегетарианства:

1. Сыроеды (растительная пища без кулинарии);
 2. Строгие вегетарианцы (только растительная пища);
 3. Нестрогие вегетарианцы (продукты животного происхождения кроме мяса);
 4. Лактовегетарианцы (молоко и молочные продукты);
 5. Лактоово вегетарианцы (молоко, молочные продукты и яйца).
- б. Фрукторианцы (фрукты, семена, орехи).

Преимущества вегетарианской диеты.

Основу рациона вегетарианца составляет растительная пища, которая содержит большое количество витаминов С и Р, калия, магния, углеводов, омега-жирных кислот, диетической клетчатки, каротиноидов, фолиевой кислоты, витамина Е, железа и β -каротина, которые способствуют укреплению иммунитета. Растительные волокна содействуют выведению из кишечника шлаков и других вредных веществ. Фитонциды, которые также входят в состав многих растений, подавляют жизнедеятельность гнилостных бактерий. Растительная пища не содержит в себе холестерина, к тому же при употреблении в пищу орехов, овса и ячменя снижается уровень холестерина. Подобные свойства растительной пищи позволяют использовать ее для похудения, для профилактики атеросклероза, сердечнососудистых и онкологических заболеваний, болезней пищеварительной системы. [2]

Недостатки вегетарианства.

Организм человека, придерживающегося вегетарианства, не получает жизненно необходимых веществ, например, витаминов D и B12, белка, насыщенного жира, омега-3-жирных кислот, ретинола и цинка.

Человеческий организм не в состоянии синтезировать витамин B12, который необходим для нормального протекания процессов клеточного деления. Недостаток этого витамина

может привести к разрушению нервных волокон. Много его в мясе, почках, морепродуктах, особенно в крабах и устрицах. Лактовегетарианцы находятся в лучшем положении, поскольку они могут удовлетворять потребность организма в витамине В12, принимая в пищу сыры и нежирное молоко.

Нехватка витамина D чревата ломкостью волос и другими неприятными проявлениями. У детей его дефицит может спровоцировать возникновение рахита. Продукты растительного происхождения не содержат в своем составе этот витамин, он содержится в печени морских рыб и в рыбьем жире. Богато им сливочное масло, цельное молоко и свежие яйца. Организм человека устроен таким образом, что он может самостоятельно синтезировать витамин D. Как известно, он способен образовываться в коже под воздействием ультрафиолетовых лучей. Следовательно, недостаток этого витамина может быть практически полностью восстановлен.

Также фрукты и овощи практически не содержат рибофлавин, или витамин В2. Его нехватка проявляется в слабости, головокружении, повреждениях слизистых оболочек. Основные продукты, содержащие рибофлавин, – это печень, почки, яйца, молоко.

Во избежание йододефицита вегетарианцы могут употреблять в пищу шампиньоны, морскую капусту, шпинат, брокколи, йодированную соль. Много кальция в сухофруктах, капусте, молочных продуктах. Также в этих продуктах содержится небольшое количество йода.

Железо содержится в сухофруктах, гречке, чечевице, фасоли, в небольшом количестве – в горьком шоколаде.

Белок жизненно необходим организму. Поэтому все вегетарианцы должны включать в свой рацион бобовые, поскольку они содержат белок, наиболее близкий по своей структуре к животному. [3]

Необходимые для выработки гормонов, транспортировки витаминов и ряда других функций жиры можно получать с растительным маслом, орехами, авокадо.

Переход к вегетарианскому питанию.

Человек должен сам для себя решить, стоит ли ему быть вегетарианцем. Тем, кто его будет придерживается, необходимо

позаботиться о том, чтобы дополнительно принимать сбалансированные витаминные комплексы.

Детям вегетарианство не рекомендовано, если вы все же твердо намерены «посадить» своего ребенка на эту систему питания, ограничьтесь лакто– или лактоово вегетарианством.

Тем, кто хочет похудеть, придерживаясь вегетарианской системы питания, рекомендуется начать питаться таким образом в теплое время года, так как в это время активизируется обмен веществ, к тому же в этот период более богатый выбор овощей и фруктов.

В качестве альтернативы мяса и рыбы можно рассмотреть сою и бобовые. Иногда можно заменить их, в зависимости от блюда, грибами, картофелем, баклажанами. Вкус блюд, конечно, будет отличаться, но приправы и специи помогут исправить положение.

На замену молока животного происхождения подойдет соевое или кокосовое молоко.

Исследованием с участием более 96 тысяч испытуемых было установлено, что среди всех групп вегетарианцев уровень смертности в среднем оказался на 12 % ниже, чем среди невегетарианцев. Была выявлена значительная степень зависимости между приверженностью вегетарианской диете и снижением риска смерти от сердечно – сосудистых заболеваний, а также по другим причинам, не связанным с онкологическими заболеваниями. Наиболее выражено эта взаимосвязь проявляется в отношении мужчин, чем женщин.

В анализе результатов исследований продолжительности жизни утверждается, что очень низкий или нулевой уровень употребления мяса связан со значительным увеличением продолжительности жизни. Долгосрочная приверженность (>20 лет) вегетарианству может увеличить продолжительность жизни в среднем на 3,5 года. Одно из включённых в анализ исследований изучавшего продолжительность жизни более 34 тысяч испытуемых выявило, что средняя продолжительность жизни у вегетарианцев выше, чем у невегетарианцев – приблизительно на 7 лет для мужчин и на 4,5 года для женщин.

Индия, в которой количество вегетарианцев среди жителей самое высокое в мире, отличается не очень высокой

продолжительностью жизни населения – в среднем 62-63 года. Для сравнения, в странах Скандинавии, где традиционно в рационе преобладают жирная рыба и мясные продукты, – 70-75 лет. [4]

В заключение отмечу, что в последние годы вегетарианство приобрело буквально всемирную популярность. Тысячи рецептов немясной кулинарии ежедневно предлагаются нам по телевидению, радио, в прессе. Политики и артисты, спортсмены и ученые, люди буквально всех профессий нынче увлекаются вегетарианской кухней и находят в ней пользу для себя. Главное, при этом, подчеркнуть, что в каждом деле важно определить для себя необходимость и целесообразность. [5]

И, если все больше людей будет проповедовать здоровый образ жизни, одним из элементов которого является вегетарианство, на Земле уменьшится число больных атеросклерозом и ишемией, гипертонией и аллергопатологией, а также многими другими недугами. А это – важнейший путь к долголетию.

Для многих людей переход к вегетарианской системе питания означает начало нового витка в их жизни. Ведь вегетарианство является еще и жизненной философией, толкающей на путь более мирных взаимоотношений с окружающим миром.

Литература и примечания:

[1] Брокгауз Ф.А., Ефрон И.А. Энциклопедический словарь: словарь. – СПб.: ПОЛРАДИС, Иван Фёдоров, 1993 - 1998 – 86 тт.

[2] Медкова И.Л., Павлова Т.Н. Альтернативный мир: учебник. – М.: Интер-Соя, 2011. – 288 с.

[3] Щадилов Е.В. Идеальное питание: биография. – СПб: Питер, 2000. – 21 с.

[4] Марголина А. Вегетарианство и здоровье: статья в журнале Наука и жизнь №4. – М.: Наука и жизнь, 2010. – 134 с.

[5] Безрукова В.С. Психология: учебное пособие. – Екатеринбург: Деловая книга, 1999. – 18 с.

*К.Р. Макажанов,
магистрант I курса,
e-mail: makhazhanov.kanat@gmail.com,
КНМУ имени С.Д. Асфендиярова,
г. Алматы, Казахстан*

СРАВНИТЕЛЬНЫЙ АНАЛИЗ ТЕОРИЙ ПРОИСХОЖДЕНИЯ ЧЕЛОВЕКА

Креационизм (от лат. create – создавать, форма creatio – создаю) – философско-теистическая концепция, зародившаяся среди христианских ученых, утверждающая происхождение вселенной, Земли, человека и всех форм жизни в результате творческого акта личного сверхприродного Абсолюта, Творца всего сущего – Бога. Наиболее известна библейская версия, согласно которой первые люди - Адам и Ева - были сотворены из глины. Эта версия имеет более древние египетские корни и ряд аналогов в мифах других народов.

Креационизм имеет два источника. С одной стороны, своим становлением он обязан священным текстам христианской религии, утверждающим генезис бытия через творческий акт Создателя, сотворившего Вселенную из небытия (ничего), а затем все виды (роды) живого в земной биосфере и человека из различных форм неживой природы (шестидневное творение). С другой стороны, своим становлением он обязан целой серии научных фактов, объяснить которые невозможно с точки зрения эволюционизма.

Среди течений креационизма наиболее представительными и сильными являются младоземельный креационизм (Young-Earth Creationism), настаивающий на буквальном следовании шестидневному творению Книги Бытия Ветхого Завета, и староземельный креационизм (Old-Earth Creationism), где шесть дней творения интерпретируются как символическая формула - метафора, приспособленная к уровню восприятия людей различных эпох с различным уровнем знаний, что, возможно, имеет своим основанием в том, что слово день (евр. «йом») не означает в Священном Писании только сутки, но также часто указывает на неопределённый

отрезок времени.

Разновидностью теории творения можно считать также мифы о превращении животных в людей и о рождении первых людей богами.

Эволюционная теория – учение о развитии живой природы, разработанное главным образом Ч. Дарвином. Эволюционная теория предполагает, что человек произошел от высших приматов – человекообразных обезьян путем постепенного видоизменения под влиянием внешних факторов и естественного отбора.

В эволюционной теории были обобщены результаты многовековой селекционной практики, достижения биологии, геологии и палеонтологии, наблюдения самого Дарвина во время кругосветного путешествия. Главными факторами эволюции живых существ, по Дарвину, являются изменчивость, наследственность и отбор (в домашних условиях - искусственный, в природе - естественный). В ходе борьбы за существование, которая происходит в изменяющихся условиях внешней среды, из живых существ выживают и дают потомство лишь наиболее приспособленные. Естественный отбор постоянно совершенствует строение и функции организмов, вырабатывает приспособленность организмов к среде - эволюционная теория впервые дала научное объяснение многообразию биологических видов, их развитию, легла в основу современной биологии. Вместе с естественнонаучными теориями Канта, Ж. Ламарка, Ч. Лайеля эволюционная теория способствовала обоснованию не состоятельности метафизического способа мышления. Она также нанесла удар идеалистическим взглядам на живую природу и явилась естественно исторической основой диалектико-материалистического мировоззрения. Дальнейшее развитие эволюционной теории связано с открытиями в генетике механизма наследственной изменчивости, с исследованием видовых популяций и т. п.

Согласно теории внешнего вмешательства появление людей на Земле, так или иначе, связано с деятельностью иных цивилизаций.

В простейшем варианте ТВВ считает людей прямыми

потомками инопланетян, высадившихся на Землю в доисторическое время.

Более сложные варианты ТВВ предполагают:

- а) скрещивание иномирян с предками людей;
- б) порождение человека разумного методами генной инженерии;
- в) создание первых людей гомонукулярным способом;
- г) управление эволюционным развитием земной жизни силами внеземного сверхразума;
- д) эволюционное развитие земной жизни и разума по программе, изначально заложенной внеземным сверхразумом.

Существуют и иные в разной мере фантастические гипотезы антропогенеза, связанные с теорией внешнего вмешательства.

Последователи теории пространственных аномалий трактуют антропогенез, как элемент развития устойчивой пространственной аномалии - гуманоидной триады «Материя – Энергия – Аура», характерный для многих планет Земной Вселенной и ее аналогов в параллельных пространствах. ТПА предполагает, что в гуманоидных вселенных на большинстве пригодных для жизни планет биосфера развивается по одному и тому же пути, запрограммированному на уровне Ауры - информационной субстанции.

При наличии благоприятных условий этот путь приводит к возникновению гуманоидного разума земного типа.

В целом трактовка антропогенеза в ТПА не имеет значительных расхождений с эволюционной теорией. Однако ТПА признает существование определенной программы развития жизни и разума, которая наряду со случайными факторами управляет эволюцией.

Каждая из представленных выше теорий имеет ряд преимуществ перед остальными, но так же и явные изъяны. Например, теория создания человека Всевышним она хорошо объясняет, каким образом произошли все живые организмы, откуда и почему появились именно такие виды, а так же отвечает на вопрос о том, откуда у человека сознание и почему мы так отличаемся от остальных животных. Но, тем не менее, эта теория избегает вопроса о происхождении Бога, который

создал все вокруг.

Теория эволюции так же объясняет причину возникновения человека – эволюция, но не до конца и не совсем ясно объясняет по каким причинам возникла эволюционная адаптация человека, а так же до сих пор не ясно каким образом произошли живые организмы из неживых.

Теория внешнего вмешательства, на мой взгляд, является наиболее реальной и удобной для объяснения происхождения человека, т.к. она является интеграцией описанных ранее двух теорий. Становится примерно ясно, кто есть этот Бог, и как на неживой планете появились живые организмы. Но она так же не описывает происхождение и причины этого явления. Кто, как и с какой целью занес на нашу некогда неживую планету живые организмы.

Теория пространственных аномалий из всех представленных является наименее популярной и известной. В целом она похожа на эволюционную теорию и так же объясняет происхождение человека и жизни на планете. Но ТПА говорит об определенной схеме развития жизни, которая является универсальной для всех подобных планет. Но при этом нет объяснения, откуда появилась такая схема, и нет эмпирических данных относительно того, действительно ли работает. Возможности проверки этой теории, так же не имеется.

© К.Р. Макажанов, 2016

ТЕХНИЧЕСКИЕ НАУКИ

А.В. Александров,
студент 5 курса
напр. «Радиоэлектронные
системы и комплексы,
e-mail: alexa820@mail.ru,
науч. рук.: **В.Ю. Куприц,**
к.т.н., доц.,
ТУСУР,
г. Томск

СИНТЕЗ ДИАГРАММЫ НАПРАВЛЕННОСТИ

Сформулированная задача о независимом управлении главным лучом антенны и провалом в диаграмме направленности, строго говоря, не является задачей о разработке адаптивной антенной решетки. Тем не менее предложенная схема формирования «провала» в направлении помехи может быть использована как существенная часть полноценной адаптивной антенной системы. [1] Подобная антенная решетка может использоваться в помехозащищенных системах связи, в радиолокационных станциях или же в GPS-приемниках. Рассмотрим фазированную антенную решетку с ДН представленной на рисунке 1. 72 излучателя расположены в линию.



Рисунок 1 – Исходная диаграмма направленности

Быстрое преобразование Фурье (БПФ) для исходной ДН дает исходное амплитудное распределение токов на излучателях решетки показанное на рисунке 2.

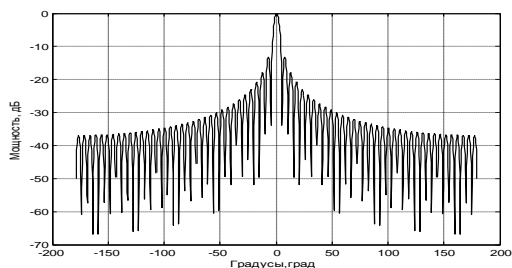

Рисунок 2 – Исходное амплитудное распределение токов на излучателях решетки

Предположим, что с некоторой стороны действует помеха, нам необходимо сформировать такую ДН, чтобы в направлении помехи был ноль ДН. На рисунке 3 представлена ДН с провалом.

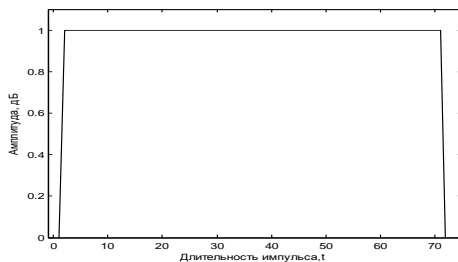

Рисунок 3 – ДН с сформированным нулем в направлении помехи

Далее применим ОБПФ, чтобы получить амплитудное распределение токов на излучателях решетки.

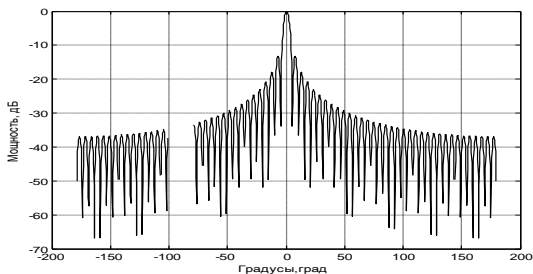

Рисунок 4 – Амплитудное распределение токов на излучателях решетки для формирования провала

Для полученной ДН представленной на рисунке 3 найдем распределение фаз для элементов решетки.

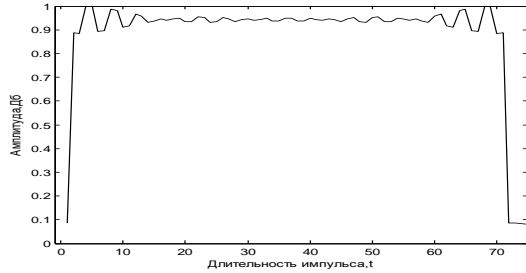

Рисунок 5 – Фазовое распределение токов на излучателях решетки для формирования провала

С помощью полученных данных построим синтезированную ДН антенной решетки состоящей из 72 элементов расположенных в линию.

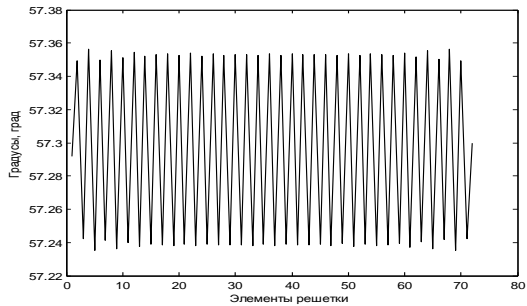

Рисунок 6 – Синтезированная ДН

Проведем анализ синтезированной ДН для исследования изменения глубины провала при увеличении ширины провала. На рисунке 7 представлена зависимость глубины от ширины провала.

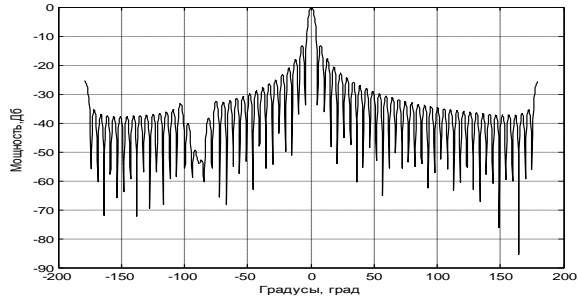

Рисунок 7 – Зависимость глубины от ширины провала

Из рисунка 7 видно, что при увеличении ширины провала уменьшается его глубина. Также были получены амплитудное и фазовое распределение антенной решетки с провалом.

Литература и примечания:

[1] Ратынский М.В. Адаптация и сверхразрешение антенных решеток – М.: радио и связь, 2003-200с.

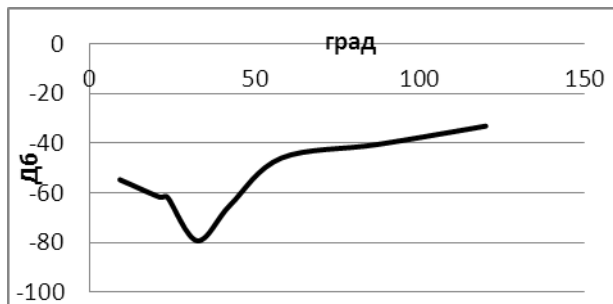
В.В. Грызунов,
д.м.н., проф.,
П.М. Киприянов,
студент 4 курса
напр. «Шахтное и
подземное строительство»,
Г.А. Фролов,
студент 4 курса
напр. «Шахтное и
подземное строительство»,
e-mail: **bajnnemech2@yandex.ru,**
kippavell@yandex.ru,
rocknfrol@yandex.ru,
ФГБОУ ВПО НМСУ «Горный»
г. Санкт-Петербург

ЧЕЛОВЕЧЕСКИЙ ФАКТОР КАК ПРИЧИНА ТЕХНОГЕННЫХ АВАРИЙ

Внедрение интегрированных автоматизированных информационно-измерительных систем на угольных шахтах позволило снизить риск аварий. Но несмотря на меры повышения безопасности, ситуация в горнодобывающей отрасли еще далека от совершенства, что предопределяет необходимость поиска новых парадигм теории промышленной безопасности. Ведь при добыче угля число несчастных случаев в угольной отрасли составляет 25-30 человек на 1000 работающих, а из каждых 10 тыс. шахтеров погибают 4 рабочих [1]. Предварительные расчеты показывают, что за добычу 1 000 000 тонн угля горнодобывающая отрасль расплачивается одной человеческой жизнью.

Для сложных технических систем, используемых в горнодобывающей промышленности, возрастает вероятность комбинации негативных событий [2], а причины отказов могут быть обусловлены не только конструктивными, технологическими, эксплуатационными дефектами, но и человеческим фактором [3]. Многие специалисты считают, что около 15 – 20% практически здоровых людей не в состоянии

освоить целый ряд различных по сложности профессий из-за несоответствия психофизиологических параметров уровню сложности решаемых задач, особенностям трудового процесса. Чрезмерная напряженность в профессиональной деятельности ведет к повышенной тревожности, снижению самоконтроля, безответственности, агрессивности, формированию дезадаптивных форм поведения с чертами девиантности, аддиктивности и делинквентности. Поэтому в последние годы человеческому фактору придается важное значение при анализе причин несчастных случаев, трагедий, катастроф. Этим фактором обуславливаются более 40-70% автодорожных происшествий, 65-80% производственных травм при угледобыче в глубоких шахтах, 80-90% нарушений работы тепловых станций связано с ним. Особенно важное значение человеческий фактор может приобрести в ближайшее десятилетие, ибо около 83% девушек и 62% юношей старших классов страдают пограничными психическими расстройствами [4]. За период обучения в общеобразовательной школе число здоровых детей сокращается в 4-5 раз, а у многих диагностируется 2-3 хронических заболевания. Около 60% дошкольников имеют функциональные нарушения, у 21,4% отмечается отставание биологического возраста на 2 года, а 45% детей не готовы к обучению и усвоению школьной программы [5]. И не учитывать, сложившуюся ситуацию, нельзя. Однако классическая парадигма промышленной безопасности ориентируется преимущественно на природные, технические и организационные факторы, способствующие аварийности, оставляет без особого внимания человеческий фактор, который может индуцировать риск развития техногенных катастроф и аварий. И с середины прошлого столетия непрерывно возрастает интерес специалистов к проблеме надежного функционирования организма в постоянно меняющихся условиях внешней среды. В рамках общей теории надежности формируются направления надежности системы «человек-машина-среда» и человеческого фактора. И если для оценки надежности технических конструкций используются разнообразные критерии, то для живых систем эта проблема еще окончательно не решена. В последние годы в рамках теории надежности функционирования

живых систем особое внимание некоторые специалисты уделяют проблемам виктимности технической безопасности. Рассматриваемое направление, синтезирует знания о предмете своего изучения – жертве, которая не связана с криминальным генезом. Поэтому сегодня выделяют виктимологию технической или промышленной безопасности, катастроф, экологических и стихийных бедствий, нарушения правил технической безопасности и т.д. И сейчас многие специалисты полагают, что одним из предметов исследования данного научного направления является индивидуальная и групповая уязвимость человеческого фактора, которая может найти свою реализацию через условия среды или остаться в потенции. Поэтому виктимность может рассматриваться в двух аспектах: индивидуальном и групповом. Сегодня виктимность анализируют с позиции способности личности, порождающей умение производить определенные действия, так и свойства личности при определенных условиях могут формировать уязвимость поведенческого паттерна. К сожалению, и в том и другом случаях, игнорируются условия среды, во многом детерминирующие выбор стратегий поведения человека. Поэтому виктимность целесообразно рассматривать с позиции сложного иерархического соподчинения психофизиологической, социальной составляющих в условиях действия внешнесредовых факторов, влияющих на уязвимость совладающего поведения при разрешении проблемной ситуации. Виктимность порождает процесс индивидуальной или групповой уязвимости, который отражает понятие «виктимизации». Процесс виктимизации обусловлен тем, что сам человек может: спровоцировать возникновение риск-индуцированных ситуаций, вследствие уменьшения числа контрольных и ориентирующих операций, уклонения от соблюдения алгоритма правил безопасности, предпочесть опасные способы действия из нескольких альтернативных; явиться непосредственной причиной аварии, техногенной катастрофы; принять участие в формировании аварийных условий.

Несоответствие психофизиологических возможностей работника требованиям производственной среды инициирует

рост состояния напряжения от стенических до астенических отрицательных эмоций. И если стенические реакции могут рассматриваться как биологически целесообразные, способные мобилизовать ресурсы организма для достижения поставленной цели, то астенические – выступают как защитные, воплощающие в себе отказ от достижения поставленной цели, что сопровождается неадекватной оценкой ситуации. Анализ копинг-стратегий у студентов с высоким уровнем личностной тревожности, но профессионально ориентированных к своей будущей специальности, показал, что около 15-20% обследуемых предпочитают стратегии избегания проблем. Обращают на себя внимание исследования, показавшие, что около 15 – 20% молодых специалистов после окончания высшего учебного заведения увольняются в течение первого года с первого места работы и около 15-20% работников выполняют свои трудовые обязанности с высоким уровнем психоэмоционального напряжения. Несомненно, что между вышеперечисленными фактами имеется тесная внутренняя взаимосвязь, порожденная влиянием человеческого фактора. Поэтому можно говорить еще об одном психофизиологическом феномене «15-20», который во многом обусловлен психофизиологическими особенностями личности, порождающий психоэмоциональное напряжение. Следует иметь в виду, что неопределенность ситуации, уровень психоэмоционального напряжения в условиях дефицита времени порождают процесс формирования психической уязвимости личности. И поэтому в каждом условном периоде трудовой деятельности у индивидуума отмечается флуктуация личностных черт профессиональной амбивалентности, обусловленные сложностью решаемых задач и человеческими возможностями, инициирующая процесс виктимизации. Таким образом, процесс личностной, ролевой виктимизации как отражение уязвимости поведенческого паттерна личности, основываясь на социальной, физиологической и психической составляющих, в ряде случаев может инициировать «негативную риск-индуцированную установку», индуцирующую механизмы формирования аварийной ситуации.

Литература и примечания:

[1] Саркисов А.А. Феномен восприятия общественным сознанием опасности, связанной с ядерной энергетикой // Научно-технические ведомости СПбГПУ.-2012. – Т.2, Вып.3(154). – С.9-21.

[2] Решикова И.П. Шахтерская территория как региональный бренд// Вестник Кемеровского государственного университета. – 2010. – №1.– С.119-125.

[3] Грызунов В.В., Грызунова И.В. Уязвимость поведенческого паттерна личности при реализации копинг-стратегии//Высокие интеллектуальные технологии и инновации в образовании и науке. – СПб.,2014. – Т.3.– С.65-69.

[4] Вайнер Э.Н. Реформа школьного образования и проблема здоровья учащихся// Валеология. – 2002.– №1.– С.27-39.

[5] Кулганов В.А., Сорокина Н.В. Состояние здоровья учащихся в современных детских садах, школах и гимназиях Санкт-Петербурга// Здоровье – основа человеческого потенциала: проблемы и пути их решения. – СПб.,2008. – С.166-171.

© В.В. Грызунов, П.М. Киприянов., Г.А. Фролов, 2016

*В.В. Денисов,
студент 4курса
напр. «Техносферная безопасность»,
К.Д. Киреев,
студент 4курса
напр. «Техносферная безопасность»,
e-mail: k.kireev361@yandex.ru,
науч. рук.: Н.И. Стуженко,
ст. преп.,
ИСОиП (филиал) ДГТУ,
г. Шахты*

ЗАЩИТА ОТ ЗАГРЯЗНЕНИЯ ВОЗДУШНОЙ СРЕДЫ

Источники загрязнения многочисленны и разнообразны и по своей природе. Различают естественное и антропогенное загрязнение воздушной среды. Естественное загрязнение возникает, как правило, в результате природных процессов вне всякого влияния человека, а антропогенное – в результате деятельности людей.

Естественное загрязнение воздушной среды обусловлено поступлением в неё вулканического пепла, космической пыли (до 150-165 тыс. т. ежегодно), растительной пыльцы, морских солей и т.п. Основными источниками природной пыли являются пустыни, вулканы и оголенные участки земель.

К антропогенным источникам загрязнения атмосферного воздуха относятся энергетические установки, сжигающие ископаемое топливо, промышленные предприятия, транспорт, сельскохозяйственное производство. Из всего количества загрязняющих веществ, выброшенных в атмосферу, около 90% составляют газообразные вещества и около 10% – частицы, т.е. твердые или жидкие вещества.

Существуют три основных антропогенных источника загрязнения атмосферы: промышленность, бытовые котельные, транспорт. Доля каждого из этих источников в общем, загрязнении воздуха сильно различается в зависимости от места.

Загрязнение воздуха – результат выбросов загрязняющих веществ из различных источников. Причинно-следственные

связи этого явления нужно искать в природе земной атмосферы. Так, загрязнения переносятся по воздуху от источников появления к местам их разрушающего воздействия; в атмосфере они могут претерпевать изменения, включая химические превращения одних загрязнений в другие, еще более опасные вещества.

Атмосферные загрязнители разделяют на первичные, поступающие непосредственно в атмосферу, и вторичные, являющиеся результатом превращения последних. Основными вредными примесями пирогенного происхождения являются следующие:

а) Оксид углерода. Получается при неполном сгорании углеродистых веществ. В воздух он попадает в результате сжигания твердых отходов, с выхлопными газами и выбросами промышленных предприятий. Ежегодно этого газа поступает в атмосферу не менее 1250 млн.т. Оксид углерода является соединением, активно реагирующим с составными частями атмосферы и способствует повышению температуры на планете, и созданию парникового эффекта.

б) Сернистый ангидрид. Выделяется в процессе сгорания серосодержащего топлива или переработки сернистых руд.

в) Серный ангидрид. Образуется при окислении сернистого ангидрида. Конечным продуктом реакции является аэрозоль или раствор серной кислоты в дождевой воде, который подкисляет почву, обостряет заболевания дыхательных путей человека. Выпадение аэрозоля серной кислоты из дымовых факелов химических предприятий отмечается при низкой облачности и высокой влажности воздуха. Листовые пластинки растений, произрастающих на расстоянии менее 11 км. от таких предприятий, обычно бывают густо усеяны мелкими некротическими пятнами, образовавшихся в местах оседания капель серной кислоты.

г) Сероводород и сероуглерод. Поступают в атмосферу раздельно или вместе с другими соединениями серы. Основными источниками выброса являются предприятия по изготовлению искусственного волокна, сахара, коксохимические, нефтеперерабатывающие, а также нефтепромыслы.

д) Оксиды азота. Основными источниками выброса являются предприятия, производящие азотные удобрения, азотную кислоту и нитраты, анилиновые красители.

е) Соединения фтора. Фторсодержащие вещества поступают в атмосферу в виде газообразных соединений – фтороводорода или пыли фторида натрия и кальция. Соединения характеризуются токсическим эффектом. Производные фтора являются сильными инсектицидами.

ж) Соединения хлора. Поступают в атмосферу от химических предприятий, производящих соляную кислоту. В атмосфере встречаются как примесь молекулы хлора и паров соляной кислоты.

Последствия загрязнения: а) Парниковый эффект. Климат Земли, который зависит главным образом от состояния ее атмосферы, на протяжении геологической истории периодически изменялся: чередовались эпохи значительного похолодания, когда большие территории покрывались ледниками, и эпохи потепления. Но в последнее время ученые метеорологи бьют тревогу: похоже на то, что атмосфера Земли разогревается значительно быстрее, чем когда-нибудь в прошлом. Это обусловлено деятельностью человека, которая, во-первых, разогревает атмосферу путем сжигания большого количества угля, нефти, газа, а также работы атомных электростанций. Во-вторых, и это главное, сжигание органического топлива, а также уничтожение лесов приводит к накоплению в атмосфере большого количества углекислого газа. За последние 120 лет содержание этого газа в воздухе увеличилось на 17%. В земной атмосфере углекислый газ действует как стекло в теплице или парнике: он свободно пропускает к поверхности Земли солнечные лучи, но удерживает тепло нагретой Солнцем поверхности Земли. Это вызывает разогревание атмосферы, известное как парниковый эффект. По подсчетам ученых, в ближайшие десятилетия среднегодовая температура на Земле за счет парникового эффекта может увеличиться на 1,5-2 С.

Проблема изменения климата в результате эмиссии парниковых газов должна рассматриваться как одна из самых важных современных проблем, связанных с долгосрочными

воздействиями на окружающую среду, и рассматривать её нужно в совокупности с другими проблемами, вызванными антропогенными воздействиями на природу.

б) Кислотные дожди.

Окиси серы и азота, которые выбрасываются в атмосферу вследствие работы тепловых электростанций и автомобильных двигателей, соединяются с атмосферной влагой и образуют мелкие капельки серной и азотной кислот, которые переносятся ветрами в виде кислотного тумана и выпадают на землю кислотными дождями. Эти дожди крайне вредно действуют на окружающую среду:

- снижается урожайность большинства сельскохозяйственных культур вследствие повреждения листы кислотами;

- вымывается из грунта кальций, калий, магний, который вызывает деградацию фауны и флоры;

- гибнут леса;

- отравляется вода озер и прудов, где гибнет рыба, исчезают насекомые;

- исчезают водоплавающие птицы и животные, которые питаются насекомыми;

- гибнут леса в горных районах, что вызывает селевые потоки;

- ускоряется разрушение памятников архитектуры и жилищных зданий;

- увеличивается количество заболеваний людей.

в) Смог.

Фотохимический туман (смог) представляет собой многокомпонентную смесь газов и аэрозольных частиц первичного и вторичного происхождения.

Исследования ученых показывают, что смог возникает в результате сложных фотохимических реакций в воздухе, загрязненном углеводородами, пылью, сажей и окисями азота под влиянием солнечного света, повышенной температуры нижних слоев воздуха и большого количества озона. В сухом, загазованном и теплом воздухе возникает прозрачный синеватый туман, который неприятно пахнет, раздражает глаза, горло, вызывает удушье, бронхиальную астму, эмфизему

легких. Листва на деревьях вянет, покрывается пятнами, желтеет.

Смоги – нередкое явление над Лондоном, Парижем, Лос-Анджелесом, Нью-Йорком и другими городами Европы и Америки. По своему физиологическому воздействию на организм человека они крайне опасны для дыхательной и кровеносной системы и часто бывают причиной преждевременной смерти городских жителей с ослабленным здоровьем.

г) Озоновая дыра в атмосфере.

На высоте 20-50 км воздух одержит повышенное количество озона. Озон образуется в стратосфере за счет молекул обычного, двухатомного кислорода O_2 , который поглощает жесткое УФ излучение. В последнее время ученые чрезвычайно обеспокоены снижением содержания озона в озоновом слое атмосферы. Над Антарктидой обнаружена «дыра» в этом слое, где содержание его меньше обычного. Озоновая дыра обусловила усиление УФ-фона в странах, размещенных в Южном полушарии, прежде всего в Новой Зеландии. Медики этой страны бьют тревогу, констатируя значительное повышение количества заболеваний, обусловленных увеличенным УФ-фоном, таких, как рак кожи и катаракта глаз.

Литература и примечания:

[1] Безопасность жизнедеятельности: учебник для вузов / С.В.Белов, А.В. Ильиницкая, А.Ф. Козьяков и др. – М.: Высш. шк., 2008. – 606 с.

[2] Безопасность жизнедеятельности и защита окружающей среды (техносферная безопасность): учебник / С.В. Белов – 2-е изд., испр. и доп. – М.: Издательство Юрайт: ИД Юрайт, 2011. – 680с. – (Основы наук)

© В.В. Денисов, К.Д. Киреев, 2016

*В.В. Денисов,
студент 4курса
напр. «Техносферная безопасность»,
К.Д. Киреев,
студент 4курса
напр. «Техносферная безопасность»,
e-mail: k.kireev361@yandex.ru,
науч. рук.: Н.И. Стуженко,
ст. преп.,
ИСОиП (филиал) ДГТУ
г. Шахты*

МЕТОДЫ ОТЧИСТКИ СТОЧНЫХ ВОД

В реках и других водоемах происходит естественный процесс самоочищения воды. Однако он протекает медленно. Пока промышленнобытовые сбросы были невелики, реки сами справлялись с ними. В наш индустриальный век в связи с резким увеличением отходов водоемы уже не справляются со столь значительным загрязнением. Возникла необходимость обезвреживать, очищать сточные воды и утилизировать их.

Производственные сточные воды загрязнены в основном отходами и выбросами производства. Количественный и качественный состав их разнообразен и зависит от отрасли промышленности, ее технологических процессов; их делят на две основные группы: содержащие неорганические примеси, в т.ч. и токсические, и содержащие яды.

К первой группе относятся сточные воды содовых, сульфатных, азотно-туковых заводов, обогатительных фабрик свинцовых, цинковых, никелевых руд и т.д., в которых содержатся кислоты, щелочи, ионы тяжелых металлов и др. Сточные воды этой группы в основном изменяют физические свойства воды.

Сточные воды второй группы сбрасывают нефтеперерабатывающие, нефтехимические заводы, предприятия органического синтеза, коксохимические и др. В стоках содержатся разные нефтепродукты, аммиак, альдегиды, смолы, фенолы и другие вредные вещества. Вредоносное

действие сточных вод этой группы заключается главным образом в окислительных процессах, вследствие которых уменьшается содержание в воде кислорода, увеличивается биохимическая потребность в нем, ухудшаются органолептические показатели воды.

Нефть и нефтепродукты на современном этапе являются основными загрязнителями внутренних водоемов, вод и морей, Мирового океана. Попадая в водоемы, они создают разные формы загрязнения: плавающую на воде нефтяную пленку, растворенные или эмульгированные в воде. Нефтепродукты, осевшие на дно тяжелые фракции и т.д. При этом изменяется запах, вкус, окраска, поверхностное натяжение, вязкость воды, уменьшается кол-во кислорода, появляются вредные органические вещества, вода приобретает токсические свойства и представляет угрозу не только для человека. 12 г нефти делают непригодной для употребления тонну воды.

Довольно вредным загрязнителем промышленных вод является фенол. Он содержится в сточных водах многих нефтехимических предприятий. При этом резко снижаются биологические процессы водоемов, процесс их самоочищения, вода приобретает специфический запах карболки.

На жизнь населения водоемов пагубно влияют сточные воды целлюлозно-бумажной промышленности. Окисление древесной массы сопровождается поглощением значительного количества кислорода, что приводит к гибели икры, мальков и взрослых рыб. Волокна и другие нерастворимые вещества засоряют воду и ухудшают ее физико-химические свойства. На рыбах и на их корме – беспозвоночных – неблагоприятно отражаются молевые сплавы. Из гниющей древесины и коры выделяются в воду различные дубильные вещества. Смола и другие экстрактивные продукты разлагаются и поглощают много кислорода, вызывая гибель рыбы, особенно молоди и икры. Кроме того, молевые сплавы сильно засоряют реки, а топляк нередко полностью забивает их дно, лишая рыб нерестилищ и кормовых мест.

Атомные электростанции радиоактивными отходами загрязняют реки. Радиоактивные вещества концентрируются мельчайшими планктонными микроорганизмами и рыбой, затем

по цепи питания передаются другим животным. Установлено, что радиоактивность планктонных обитателей в тысячи раз выше, чем воды, в которой они живут.

Сточные воды, имеющие повышенную радиоактивность (100 кюри на 1л и более), подлежат захоронению в подземные бессточные бассейны и специальные резервуары.

В реках и других водоемах происходит естественный процесс самоочищения воды. Однако он протекает медленно. Пока промышленно– бытовые сбросы были невелики, реки сами справлялись с ними. В наш индустриальный век в связи с резким увеличением отходов водоемы уже не справляются со столь значительным загрязнением. Возникла необходимость обезвреживать, очищать сточные воды и утилизировать их.

Очистка сточных вод – обработка сточных вод с целью разрушения или удаления из них вредных веществ. Освобождение сточных вод от загрязнения– сложное производство. В нем, как и в любом другом производстве имеется сырье (сточные воды) и готовая продукция (очищенная вода)

Методы очистки сточных вод можно разделить на механические, химические, физико-химические и биологические, когда же они применяются вместе, то метод очистки и обезвреживания сточных вод называется комбинированным. Применение того или иного метода в каждом конкретном случае определяется характером загрязнения и степенью вредности примесей.

Сущность механического метода состоит в том, что из сточных вод путем отстаивания и фильтрации удаляются механические примеси. Грубодисперсные частицы в зависимости от размеров улавливаются решетками, ситами, песколовками, септиками, навозоуловителями различных конструкций, а поверхностные загрязнения – нефтеловушками, бензомаслоуловителями, отстойниками и др. Механическая очистка позволяет выделять из бытовых сточных вод до 60-75% нерастворимых примесей, а из промышленных до 95%, многие из которых как ценные примеси, используются в производстве.

Химический метод заключается в том, что в сточные воды добавляют различные химические реагенты, которые вступают в

реакцию с загрязнителями и осаждают их в виде нерастворимых осадков. Химической очисткой достигается уменьшение нерастворимых примесей до 95% и растворимых до 25%.

При физико-химическом методе обработки из сточных вод удаляются тонко дисперсные и растворенные неорганические примеси и разрушаются органические и плохо окисляемые вещества, чаще всего из физико-химических методов применяется коагуляция, окисление, сорбция, экстракция и т.д. Широкое применение находит также электролиз. Он заключается в разрушении органических веществ в сточных водах и извлечении металлов, кислот и других неорганических веществ. Электролитическая очистка осуществляется в особых сооружениях – электролизерах. Очистка сточных вод с помощью электролиза эффективна на свинцовых и медных предприятиях, в лакокрасочной и некоторых других областях промышленности.

Загрязненные сточные воды очищают также с помощью ультразвука, озона, ионообменных смол и высокого давления, хорошо зарекомендовала себя очистка путем хлорирования.

Среди методов очистки сточных вод большую роль должен сыграть биологический метод, основанный на использовании закономерностей биохимического и физиологического самоочищения рек и других водоемов. Есть несколько типов биологических устройств по очистке сточных вод: биофильтры, биологические пруды и аэротенки.

В биофильтрах сточные воды пропускаются через слой крупнозернистого материала, покрытого тонкой бактериальной пленкой. Благодаря этой пленке интенсивно протекают процессы биологического окисления. Именно она служит действующим началом в биофильтрах.

В биологических прудах в очистке сточных вод принимают участие все организмы, населяющие водоем.

Аэротенки – огромные резервуары из железобетона. Здесь очищающее начало – активный ил из бактерий и микроскопических животных. Все эти живые существа бурно развиваются в аэротенках, чему способствуют органические вещества сточных вод и избыток кислорода, поступающего в сооружение потоком подаваемого воздуха. Бактерии

склеиваются в хлопья и выделяют ферменты, минерализующие органические загрязнения. Ил с хлопьями быстро оседает, отделяясь от очищенной воды. Инфузории, жгутиковые, амёбы, коловратки и другие мельчайшие животные, пожирая бактерии, неслипающиеся в хлопья, омолаживают бактериальную массу ила. Сточные воды перед биологической очисткой подвергают механической, а после нее для удаления болезнетворных бактерий и химической очистке, хлорированию жидким хлором или хлорной известью. Для дезинфекции используют также другие физико-химические приемы (ультразвук, электролиз, озонирование и др.)

Биологический метод дает большие результаты при очистке коммунально-бытовых стоков. Он применяется также и при очистке отходов предприятий нефтеперерабатывающей, целлюлозно-бумажной промышленности, производстве искусственного волокна.

Выбор оптимальных технологических схем очистки воды – достаточно сложная задача, что обусловлено преимущественным многообразием находящихся в воде примесей и высокими требованиями, предъявленными к качеству очистки воды. При выборе способа очистки примесей учитывают не только их состав в сточных водах, но и требования, которым должны удовлетворять очищенные воды: при сбросе в водоем – ПДС (предельно допустимые сбросы) и ПДК (предельно допустимые концентрации веществ), а при использовании очищенных сточных вод в производстве – те требования, которые необходимы для осуществления конкретных технологических процессов.

Для приготовления из сточных вод технической воды или обеспечения условий сброса очищенных сточных вод водоемов большое значение имеет технико-экономическая оценка способов подготовки воды. Экономическое преимущество имеют, как правило, замкнутые системы водоиспользования. Однако процесс замены современных производств безотходными, в том числе и с полностью замкнутой системой водоиспользования, достаточно длительный. Поэтому часть очищенных сточных вод сбрасывают в водоемы. В этих случаях необходимо соблюдать установленные нормативы для

относительной концентрации вредных веществ в очищенных сточных водах. Применяемые схемы очистки должны обеспечивать максимальное использование очищенных вод в основных технологических процессах и минимальный их сброс в открытые водоемы. При широком внедрении оборотных систем имеются дополнительные резервы по сокращению расхода свежей воды и уменьшению сброса в открытые водоемы. При широком внедрении оборотных систем имеются дополнительные резервы по сокращению расхода свежей воды и уменьшению сброса сточных вод в водоемы (совершенствование технологических процессов, повышение эффективности очистки сточных вод). Сточные воды являются чистыми, если их отведение в водные объекты не приводит к нарушению норм качества воды в контролируемом створе или пункте водопользования.

Степень очистки сточных вод при сбросе их в водоемы определяется нормативами качества воды водоема в расчетном створе и в большой степени зависит от фоновых загрязнений. Для снижения концентраций вредных примесей, присутствующих в сточных водах, до требуемых величин необходима достаточно глубокая очистка. Поэтому важное значение имеет надежный контроль степени очистки сточных вод, так как с ужесточением требований к качеству очищенных вод значение ПДК большинства вредных веществ снижается и, следовательно, возрастают трудности их определения. Кроме того, контроль усложняется при определении концентраций вредных веществ в сильно разбавленных сточных водах.

Литература и примечания:

[1] Евсеев, В.О. Безопасность жизнедеятельности: Учебник для бакалавров / В.О. Евсеев, В.В. Кастерин, Т.А. Коржинек; Под ред. Е.И. Холостова, О.Г. Прохорова. – М.: Дашков и К, 2013. – 456 с.

[2] Почекаева, Е.И. Экология и безопасность жизнедеятельности: Учебное пособие / Е.И. Почекаева; Под ред. Ю.В. Новиков. – Рн/Д: Феникс, 2010. – 556 с.

*Е.А. Картушин,
студент 2 курса
спец. «Программирование
в компьютерных системах»,
e-mail: kartushin_egor@mail.ru,
науч. рук.: Н.А. Шульга,
техникум ДИТИ НИЯУ МИФИ,
г. Дмитровград*

ИНФОРМАЦИОННЫЕ ТЕХНОЛОГИИ В ПЕДАГОГИЧЕСКОМ ПРОЦЕССЕ С ТОЧКИ ЗРЕНИЯ СТУДЕНТА

Важность информационных технологий в педагогическом процессе в учебном заведении связана с потребностью в повышении качества образования и вызывается тем, что при постоянном росте учебной и научно-технической информации количество учебных часов, отведённых на её изучение, остаётся прежним и нередко уменьшается [1].

Информационные технологии (ИТ) – это специальные программные и технические средства для работы с информацией. Эти средства включают в себя различные учебные фильмы, аудио– и видеосредства, компьютеры, интерактивные доски, сеть Интернет и т.д. Данные технологии применяются, чтобы модернизировать педагогического процесса, т.е. перехода от, главным образом, лекционных способов освоения учебного материала, к индивидуальным и групповым формам работы студентов. Организация самостоятельной деятельности студентов позволяет готовить достаточно сильного специалиста, также при этом осуществляется деятельность студентов в различных условиях. Но организацией такой деятельности должен заниматься компетентный преподаватель, т.к. применение ИТ может отрицательно сказаться на повышении качества образования [2].

Применение ИТ в педагогическом процессе реализует хорошие возможности современных технологий, а именно позволяет представить учебные материалы не только в печатном виде, но и в звуковом, графическом, анимированном виде. Это

способствует:

- более быстрому усвоению материала, за короткий период времени, за счёт его предоставления в наиболее наглядной и увлекательной для студента форме, а также за счёт появления возможности подойти к рассмотрению изучаемого материала с разных сторон;

- организация самостоятельного изучения студентом учебного материала, что позволяет повышать его интеллектуальный уровень, а также формировать его творческий потенциал;

- автоматизация контроля знаний, умений, способствующая усилению мотивации студента;

- реализации возможности студента управлять ходом учебного процесса, что позволяет ему выбирать темп и траекторию изучения материала что может повысить интерес обучающегося к дисциплине, а также это управление позволяет создать условия для индивидуального обучения и разделения задания на уровни сложности;

- формированию информационной культуры, т.е. обучению студента поиску и применению необходимой информации, что не маловажно в современном мире;

- организации дистанционного обучения для людей, нуждающихся в этом;

- организации внеучебной работы[2].

Функции компьютера, одного из средств ИТ, как инструмента деятельности студента, основаны на возможностях точной регистрации фактов, передачи и хранения информации, а также на возможностях группировки и обработки данных. Таким образом, ИТ применяются для оптимизации учебного процесса, повышении его эффективности и объективности.

На различных этапах работы, студент может применять компьютер по различным своим потребностям. Т.к. преподаватель предоставляет учебные материалы студенту посредством компьютера, компьютер часто используется для самостоятельной и домашней работы студента, позволяя студенту независимо изучать дисциплину и восполнять свои пробелы в знаниях.

Кроме предоставления возможности студентам

автономного изучения материала на компьютере, преподаватель также применяет интерактивные лекции с использованием презентаций. Они приобретают эмоциональный окрас, в процессе изложения материалов лекции с показом слайдов. Такой способ проведения лекции способствует лучшему усвоению материала студентами, потому что этот способ повышает интерес студентов к изучаемой дисциплине, а также позволяет достичь большей глубины их понимания учебного материала. Следовательно, улучшение качества знаний достигается одновременным участием в лекции и преподавателя, и ИТ.

С другой стороны, применение ИТ может иметь и отрицательные качества. Возникают некоторые проблемы в процессе использования ИТ в педагогической деятельности:

- не все студенты способны осмыслить и усвоить тот объём информации, что предоставляется ему компьютером, сетью Интернет. Поэтому студенту необходимо обучиться рациональному изучению материала;

- в процессе обучения на компьютере, мышление обучаемого может измениться так, что оно будет обрабатывать информацию только по алгоритму, предоставленному ему программистом, создавшим учебную программу. Для решения данной проблемы, необходимо сочетать традиционные лекционные занятия с информационными методами обучения, при этом программы, используемые в информационном обучении, должны оставить пользователю возможность строить свой алгоритм действий;

- многие студенты воспринимают материал с некоторыми сложностями, поэтому может возникнуть такая ситуация: из-за того что несколько студентов столкнулись с ними в процессе изучения материала, а другие преуспели в его изучении – обучающиеся находятся на разных уровнях освоения данного материала. Это приводит к тому, что преподаватель на может продолжить обучение по классической системе, т.к. для того продолжения обучения, необходимо чтобы студенты находились на одном уровне освоения материала;

- т.к. программы составляются высококвалифицированными экспертами, может случиться так,

что при получении подсказок, составленных на высоком научном уровне, у обучаемого может сложиться мнение о том, что его уровень слишком низок для изучения материала и это поспособствует снижению самооценки студента[2].

Моё мнение, по поводу применения информационных технологий в педагогическом процессе таково: для того, чтобы достигнуть повышения качества образования недостаточно только применение ИТ в процессе обучения, т.к. компьютер не может полностью имитировать воспитательную деятельность преподавателя, а также он не может заменить человеческого общения и понять тайну человеческой мысли, что приводит к невозможности достижения такой цели образования, как развитие коммуникативной способности человека.

Литература и примечания:

[1] Горбунова Л.И., Субботина Е.А. Использование информационных технологий в процессе обучения // Молодой ученый. – 2013. – №4. – С. 544-547.

[2] Мироненко О.В. Использование современных информационных технологий в образовательном процессе // Молодой ученый. – 2015. – №13. – С. 664-668.

© Е.А. Картушин, Н.А. Шульга, 2016

*М.Н. Катаев,
аспирант 2 года
напр. «Управление
в технических системах»,
e-mail: makc-kataev@ya.ru,
УрГУПС,
г. Екатеринбург*

АВТОМАТИЧЕСКАЯ ПЕРЕЕЗДНАЯ СИГНАЛИЗАЦИЯ НОВОГО ПОКОЛЕНИЯ

Проблема в обеспечении безопасности движения на железнодорожных переездах являются актуальными не только для России, но и для большинства промышленно развитых стран. На данных объектах железнодорожной инфраструктуры нередко происходят дорожно-транспортные происшествия, в том числе с особо тяжкими последствиями.

Пересечения железнодорожных путей и автомобильных дорог в одном уровне являются наиболее сложными и опасными элементами транспортной сети и оказывают существенное влияние на эффективность эксплуатации, как железнодорожного, так и автомобильного транспорта.

В создавшихся условиях особую значимость приобретают вопросы обеспечения безопасности движения через переезды, повышения их пропускной способности и сокращения непроизводительных простоев автотранспорта на них.

Очевидно, что кардинальным решением проблемы предотвращения дорожно-транспортных происшествий на переездах и повышения их пропускной способности является строительство путепроводов через железные дороги, но в связи с высокой стоимостью сооружения (порядка 100 млн рублей за один путепровод) строительство их во многих случаях оказывается экономически нецелесообразно.

В настоящее время в России эксплуатируется более 16 тыс. железнодорожных переездов, из которых 10 тыс. обслуживаются дежурными работниками.

Как известно, основную роль в организации технологического процесса движения поездов на

железнодорожном транспорте играют устройства и системы железнодорожной автоматики и телемеханики (ЖАТ). Системы автоматической переездной сигнализации (АПС) относятся к системам ЖАТ и реализованы на электромагнитных реле, поэтому им необходимо, во-первых, техническое обслуживание по наработке, что требует больших затрат; во-вторых, для этих систем сложно организовать автоматическую диагностику и контроль, что затрудняет переход к системе технического обслуживания по состоянию. Поэтому наблюдается тенденция реализации этих систем на микропроцессорной элементной базе.

Что касается систем автоматизации переездов, то из-за большого числа аварий наблюдается тенденция повышения безопасности работы переездов. Для этих целей они оборудуются устройствами защиты переезда (УЗП), контролем свободности зоны переезда (на основе использования доплеровских или электромагнитных датчиков), камерами для видеонаблюдения и регистрации. Переход на микропроцессорную элементную базу при реализации систем АПС позволяет:

- перейти на систему обслуживания «по состоянию», т. е. организовать прогнозирование, диагностику и удаленный мониторинг систем АПС;
- создать более надежные и более дешевые системы АПС;
- создать малообслуживаемые и необслуживаемые системы;
- создать резервируемые системы с повышенной живучестью (автономное резервирование).

С точки зрения обеспечения безопасности замена релейной элементной базы на микропроцессорную приводит к тому, что если в релейных системах концепция безопасности достаточно проста и базируется на свойствах реле I класса надежности, то в микропроцессорных системах такого простого свойства безопасности нет, поэтому безопасность элементной базы, методы обеспечения безопасности этих систем разнообразны и не столь очевидны и требуют специальной сертификации на безопасность [1].

Одним из основных элементов систем ЖАТ, в том числе и для АПС, являются рельсовые цепи (РЦ), которые предназначены для определения местоположения поезда. Однако существуют участки железных дорог, на которых нет возможности использовать РЦ из-за их низкой работоспособности, возникающей по причине низкого сопротивления изоляции балласта (засоленности или сильной загрязненности его металлической пылью). Низкая надежность работы рельсовых цепей в ряде случаев ставит под сомнение эффективность их применения, поэтому в качестве альтернативы РЦ используются устройства, реализованные на основе счета осей подвижного состава.

Разработка СЖАТ на основе счетчиков осей подвижного состава началась в 90-х гг. прошлого века, когда микропроцессорная техника еще не достигла современного уровня развития и ограниченно применялась на железнодорожном транспорте.

В настоящее время разрабатываются и проектируются отечественные системы ЖАТ на основе счетчиков осей для организации интервального регулирования движения поездов на перегодах, перегонах и для управления поездной и маневровой работой на станциях. Наблюдается также тенденция разработки и внедрения микропроцессорных систем автоматической переездной сигнализации (АПС-М). АПС-М нового поколения осуществляют объективный контроль зоны переезда и имеют возможность передачи этой информации (занят, свободен) для управления путевым железнодорожным светофором и в кабину машиниста для осуществления экстренного торможения подвижного состава перед переездом, если переезд занят.

Одной из первых микроэлектронных систем стала система, разработанная специалистами ООО «ВНТЦ «Уралжелдоравтоматизация» – УУ АПС СО, которая заменила собой РЦ, позволила сделать одинаковыми расчетные и фактические длины участков извещения, сократить эксплуатационные расходы на содержание устройств АПС и оптимизировать всю работу переезда [2].

К современным системам АПС нового поколения относятся такие системы, как АПС-МП (ООО «ВНТЦ

«Уралжелдоравтоматизация»), АПС-СО (ОАО «Алчевский меткомбинат», пост «Южный»), система автоматического управления переездной сигнализацией МАПС («НПЦ «Промэлектроника»).

Система АПС-МП, приведенная на рис. 1, способна контролировать до 5 путей, где к каждому пункту счета осей (ПС) при помощи специальной путевой разветвительной коробки (ПРК) укладываются групповые кабельные линии электропитания и связи.

Система АПС-МП в общем случае состоит из напольного и постового оборудования.

Напольное оборудование в зависимости от проектных решений включает в себя пункты счета осей ПС, переездные светофоры, автошлагбаумы, устройства заграждения переездов УЗП.

Пункты счета осей располагаются по границам участков приближения (удаления) и включают в себя путевой датчик (ПД), напольное счетное устройство (НСУ).

Расчет длин участков приближения производится исходя из установленной скорости движения поездов и длины проезжей части переезда на этапах проектирования и разработки.

К постовому оборудованию относятся счетно-решающие приборы СРП-У-02, устройства бесперебойного питания (УБП), исполнительные реле, терминал электромеханика (ТЭМ) и т. д.



Рисунок 1 – Структурная схема системы АПС-МП

Алгоритм работы системы АПС-МП аналогичен работе релейных систем переездной сигнализации, спроектированных по альбомам АПС-93 и АПС-04. Контроль участков приближения к переезду и самого участка переезда осуществляется методом счета осей, а прибор СРП-У-02 осуществляет выполнение алгоритмов работы переездной сигнализации и управляет работой включающих реле. Система АПС-МП отслеживает логику прохода поездом переезда, которая заключается в контроле, с учетом направления движения, последовательного занятия и освобождения поездом путевых участков переезда и времени занятия поездом участка удаления. В том случае, если установленная последовательность будет нарушена или поезд задержится на участке удаления больше расчетного времени повторного закрытия, то переезд вновь будет закрыт для движения автотранспорта. Открытие переезда в этом случае произойдет только после полного освобождения поездом всех контролируемых системой АПС-МП участков пути. К основным преимуществам системы АПС-МП (АПС МП-Н, АПС-МНР), по сравнению с переездными системами в основе, которых лежат реле, относятся [2, 3]:

- отсутствие рельсовых цепей и их элементов (приборов, дроссельтрансформаторов (при электротяге), изолирующих стыков, рельсовых соединителей и т. д.);
- снижение количества применяемого оборудования (в 3,7 раза для однопутного перегона);
- снижение (до 60 %) объема выполняемых работ по техническому обслуживанию АПС;
- повышение вандалозащищенности АПС ввиду отсутствия медесодержащих элементов;
- сохранение работоспособности системы при отключении фидеров питания за счет применения устройств бесперебойного питания;
- возможность технической диагностики и архивации данных;
- возможность осуществления удаленного мониторинга и контроля по кабельной или воздушной линии связи;
- снижение эксплуатационных расходов в хозяйствах пути и СЦБ;

- возможность дооснащения переезда устройствами оповещения оставшегося времени до закрытия переезда;
- возможность размещения оборудования системы как в релейном шкафу, так и в транспортбельном модуле.

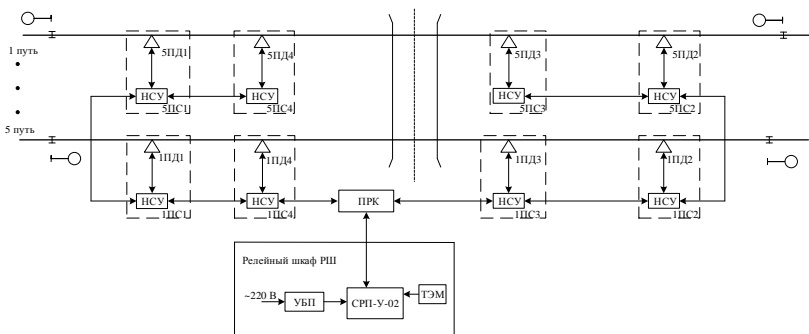
АПС-МП может применяться на участках железных дорог с любым видом тяги поездов, на перегонах с автоматической и полуавтоматической блокировкой, а также на станциях с любым видом централизации стрелок и светофоров.

В России вопросами разработки систем для автоматизации работы железнодорожных переездов занимаются ВНИЦ «Уралжелдоравтоматизация» и УО ВНИИЖТа, а вопросами разработки типовых материалов для проектирования 410703-ТМП «Переездная сигнализация с использованием аппаратуры счета осей для всех видов тяги и путевой блокировки» – институт «Гипротрансигналсвязь».

Наряду с отечественными разработками систем АПС существуют зарубежные аналоги. Так, например, немецкая система АПС Simis LC компании Siemens была адаптирована к требованиям последних типовых проектных решений головного института «Гипротрансигналсвязь» (ГТСС), признаваемых железными дорогами стран СНГ и Балтии. При этом в схемах управления переездами, а также их увязки с постом централизации полностью исключено привычное релейное оборудование, а также расширены возможности контроля за переездным оборудованием и управления им со стороны оператора. Расположенные в специальных шкафах переездные микропроцессорные системы нечувствительны к климатическим воздействиям и соответствуют уровню безопасности SIL4. Они передают на пост диагностическую информацию о состоянии сигнального и электромеханического оборудования переезда и практически не требуют участия линейного персонала в техническом обслуживании данных систем.

Аналогичные разработки переездной сигнализации проводятся и на Украине. Так, например, в статьях [4, 5] рассматривается радиомикропроцессорная гарантоспособная система автоматической переездной сигнализации (АПС-РМПГ) нового поколения с объективным контролем зоны переезда, обеспечением экстренной остановки подвижного состава перед

переездом в случае необходимости и передачей информации по радиоканалу. В этой системе предлагается повысить достоверность работы схемы счета осей парным использованием двух датчиков, позволяющих также измерить скорость подвижного состава и подключенных к специальной схеме счета и анализа сигнала.

В работах [4–6] предлагается решать такие вопросы, как оптимизация моментов закрытия и открытия переезда в зависимости от скорости движения поезда, объективный контроль состояния переезда и своевременное предупреждение машиниста об аварийной ситуации на переезде, автоматическое торможение поезда в случае аварийной ситуации на переезде, устойчивость системы к отказам оборудования, ее живучесть и безопасность.

Поскольку в большинстве случаев виновными в авариях на переездах являются водители автотранспортных средств, то в статье [7] предлагается устанавливать информационные системы для переездов (ИСП), за счет которых повышается степень информированности участников движения о ситуации на контролируемом объекте. ИСП являются автономными, не требуют схемной увязки с действующими системами АПС и автоматической блокировки (АБ), могут устанавливаться независимо от их наличия, и на них не распространяются требования по функциональной безопасности, которые предъявляются к системам железнодорожной автоматики и телемеханики (СЖАТ), связанными с обеспечением безопасности движения поездов. К таким системам можно отнести ИСП серии «Благовест», разработанные институтом проблем математических машин и систем Национальной академии наук Украины (ИМПС НАН Украины).

В этой работе, как и в работах [2–6], предлагается использовать счетчики осей [4–6] для увязки датчиков с центральным процессором. Для передачи актуализированной информации диспетчеру о количестве осей, прошедших через переезд и о количестве вагонов, которые находятся на конкретном участке пути предлагается использовать радиоканал.

В статье [7] для объективного контроля зоны переезда, с

целью повышения достоверности, рассмотрена установка трех датчиков перемещения (ДП), которые начинают работать с момента закрытия переезда, а ЦП, анализируя состояние ДП, делает вывод о свободности зоны переезда. В том же случае, если зона переезда в пределах габарита ПС оказывается занятой, то система с помощью сирены (С) оповещает окружающих об аварийной обстановке на переезде, включает дополнительное освещение с помощью прожектора (П) и на информационном табло (ИТ) появляется бегущая строка, например: «Внимание! Аварийная обстановка. Срочно покиньте зону переезда!».

В совокупности все технические данные современных систем на переездах позволяют с минимальными затратами значительно повысить безопасность железнодорожных перевозок, что является первоочередной задачей разработчиков систем автоматики.

Выводы

Как следует из статьи, современными тенденциями создания систем автоматизации переездов на железнодорожном транспорте являются:

1. Отказ от использования в системах АПС рельсовых цепей и заменой их датчиками счета осей.

2. Оборудование железнодорожных переездов устройствами заграждения – УЗП.

3. Контроль зоны переезда с возможностью передачи машинисту информации об аварийной ситуации на железнодорожном переезде.

4. Предпосылка перехода от планово-предупредительного технологического обслуживания устройств на переезде к технологии «по состоянию», благодаря самодиагностированию систем и возможности передачи контрольной информации (о состоянии систем) на станцию.

5. Основными достоинствами микропроцессорных систем является их автономность и отсутствие необходимости стыкования с существующими системами путевой блокировки. Системы позволяют оборудовать любой переезд (с дежурным и без дежурного работника), независимо от имеющегося на нем стандартного оборудования. Аппаратура систем может

размещаться как в транспортном модуле, так и в релейном шкафу.

6. Повышение контролепригодности микропроцессорных систем за счет применения диверситетных программ.

Литература и примечания:

[1] В.В. Сапожников, Вл.В. Сапожников, В.И. Талалаев и др.; под ред. Вл.В. Сапожникова Сертификация и доказательство безопасности систем железнодорожной автоматики. – М.: Транспорт, 1977. – 288 с.

[2] С.А. Щиголов Современные технические средства ЖАТ на службу железным дорогам. – Автоматика, телемеханика, информатика, 2014. – №12. – 38 с.

[3] А.П. Соловьев, В.А. Чеблаков, А.Ф. Петров Микропроцессорная переездная сигнализация с аппаратурой счета осей. – Автоматика, телемеханика, информатика, 2008. – №6. – 2 с.

[4] А.В. Федухин Радиомикропроцессорная система автоматической переездной сигнализации на железнодорожном транспорте. – Математические машины и системы, 2013. – №1. – 157 с.

[5] А.В. Федухин, В.А. Гладков, А.А. Муха Новый подход к автоматизации переездов на ж.-д.. – Математичні машини і системи, 2011. – №3. – 135 с.

[6] S.M. Sheikh, Md. Mahbub H., J.R. Khondker, M.R. Gazi. – A Radio Based Intelligent Railway Grade Crossing System to Avoid Collision. IJCSI International of Computer Science Issues, 2010. – Vol. 7. – Issue 6. 139 p.

[7] А.А. Муха Беспроводные микропроцессорные системы на железнодорожных переездах серии «Благовест». – Молодой ученый, 2014. – №11 (14). – 16 с.

© М.Н. Катаев, 2016

А.А. Киялбай,
соискатель КГУСТА им. Н. Исанова,
студент 4 курса напр. «Экономика»,
e-mail: aidar@aerpt.kz,
науч. рук.: Н.Ж. Маданбеков,
к.т.н., доц.,
КГУСТА им. Н. Исанова,
г. Бишкек, Киргизия

НАЗНАЧЕНИЕ ТЕХНИЧЕСКИХ ПАРАМЕТРОВ ПРИДОРОЖНЫХ СЕРВИСНЫХ ОБЪЕКТОВ НА АВТОМОБИЛЬНЫХ ДОРОГАХ С УЧЕТОМ МНЕНИЯ ПРОФЕССИОНАЛЬНЫХ ВОДИТЕЛЕЙ И АВТОПЕРЕВОЗЧИКОВ

Актуальность. Мировая практика показывает, что одним из основных механизмов расширения ресурсной базы и мобилизации неиспользованных резервов для экономического развития, повышения эффективности управления государственной и муниципальной (общественной) собственностью является государственно-частное партнерство (ГЧП). Такое партнерство представляет собой относительно новое явление в мировом хозяйстве, отражающее процессы расширения и усложнения форм взаимодействия государства и бизнеса.

В настоящее время в Казахстане финансирование строительства объектов инфраструктуры автомобильного транспорта и дорожной отрасли производится, как за счет государственных бюджетных ассигнований, так и за счет средств частного сектора. Таким образом, при использовании механизма ГЧП появляется возможность повышения эффективности взаимовыгодного сотрудничества государства и частного сектора, повышения качества предоставляемых услуг, ускоренной модернизации инфраструктуры, необходимой для диверсификации экономики.

Идея. В связи с вышеизложенным, в автодорожной отрасли Казахстана появляется необходимость разработать Программу, связанную с развитием придорожного

инфраструктурного комплекса за счет двух источников финансирования: для объектов, входящих в комплекс автодорог, за счет государственного бюджета; для второй группы объектов за счет средств частных предпринимателей.

Механизмы реализации предлагаемой программы должны быть тесно связаны с задачей отрасли, направленной на проведение научных исследований международных транспортных маршрутов в соответствие с международными требованиями, необходимо расширить исследования и анализ объективной информации о реальных объемах автомобиле- и грузопотоков [1,2,3]. Кроме того, для улучшения качества выполнения автоперевозок требуется решение задач, связанных с выбором видов инфраструктурного комплекса и оптимизацией их размещения в притрассовой зоне, а также проведение работ по анализу статистических данных таможенного и транспортного контроля углубляет содержание поставленных задач исследования.

Методология исследования. В связи с вышеизложенной, методологической базой данного исследования необходимо: во-первых, выбор системного подхода и базовых принципов стандарта ISO 2001, рассматривающие придорожный бизнес в автодорожной отрасли как систему бизнес-процессов; во-вторых, проведение теоретических исследований по созданию концепции придорожного сервисного объекта на основе бизнес-интегратора; в-третьих, выбор видов сервисных услуг и оптимизация их размещения в притрассовой зоне автомобильных дорог определить на основе проведения полевых исследований с проведением опроса среди участников дорожного движения и профессиональных перевозчиков.

Экспериментальные исследования по обоснованию оптимального размещения сервисных объектов на придорожной полосе автомобильных дорог общего пользования в основном состоит их 2-х направлений [1,4]: первое, учет интенсивности движения и определение состава транспортного потока; второе, определение потребительской способности сервисных объектов глазами участников дорожного движения и осуществляются в трех этапах:

Первый этап. Выбор экспериментального участка для

проведения полевых исследований по подсчету интенсивности движения и определения состава транспортного потока. В процессе выполнения данного этапа определяется общая интенсивность движения $N_{\text{общ}}$, которая состоит из количества международных транспортных средств $N_{\text{мт}}$, транспортных средств дальнего следования (внутри страны) $N_{\text{дс}}$ и местного движения $N_{\text{м}}$.

Второй этап. Проведение визуальной оценки эксплуатационного состояния земляного полотна и дорожных конструкций. При этом оцениваются прочностные показатели дорожных одежд и техническое состояние существующих объектов придорожного сервиса и параметры сопряжения их площадок и выездных дорог с проезжей частью существующей дороги.

Третий этап. Определение потребительской способности сервисных объектов с точки зрения участников дорожного движения по данной дороге. Цель – выяснение мнения участников дорожного движения по существующим объектам придорожного сервиса и их взгляд на развитие сервисных объектов по данному маршруту.

По результатам трех этапов собирается информация, необходимая для расчета оптимального размещения сервисных объектов, их расстояния между собой и потребного количества. Кроме того, в процессе полевых исследований уточняется состав транспортного потока, который необходим для прогнозирования потребного объема горюче-смазочных материалов с учетом эксплуатационного состояния дорожных покрытий и рельефа местности. По результатам опроса участников дорожного движения составляются аналитические сведения о качестве обслуживания существующих сервисных объектов и возможность прогнозирования новых сервисных объектов, их разновидности с учетом санитарной, экологической безопасности для повышения жизнедеятельности людей и безопасности дорожного движения в местах их расположения.

Данная методика, разработанная авторами, в 2014 году впервые апробирована соискателями КазАДИ им. Л.Б. Гончарова при полевых исследованиях на участках

автомобильной дороги «Алматы–Усть-Каменогорск» среди участников движения, водителей и профессиональных перевозчиков. Для этого были составлены опросные листы, направленные на оценку технического состояния существующих придорожных сервисных объектов и прогнозирования их потребительской способности (форма №1), а также для оптимизации места расположения придорожных сервисных объектов и определения их технических параметров с учетом режима труда и отдыха водителей и пассажиров (форма №2).

Опросный лист (форма №1) состоит из двух частей: первая – сведения об участниках движения; вторая – мнение участников движения. В опросе участвовали 2126 человек.

1. Во второй части, собранная от участников опроса информация начинается с цели их поездки. Цель поездки участников по данному маршруту разделена на 5 групп: выполнение служебных заданий; поездки, связанные с лечением; семейные обстоятельства (личные проблемы, домашние хозяйственно-бытовые проблемы и т.п.); учеба; другие поездки, связанные с малой коммерческой деятельностью, участие в торжествах и т.п. Здесь в опросе участвовали по служебным делам 854 чел. (40,17 %), по семейным обстоятельствам 740 человек (34,81 %), по причине лечения 67 чел. (3,15 %), по учебе 305 чел. (14,35 %) и по другим причинам 160 чел. (7,53 %).

2. К определению достаточности количества существующих придорожных сервисных объектов отрицательное мнение дали 986 человека (46,38 %), «да» – 610 чел. (28,69 %), а у 487 чел. (22,91 %) отсутствовало мнение. Из общего числа участников опроса 487 чел. (22,91 %) имели собственное мнение, некоторые из которых перечислены ниже:

- объекты, находящиеся на придорожной полосе должны быть государственными предприятиями;

- при проектировании сервисных объектов использовать опыт развитых стран мира;

- почему подъездные дороги и площадки не обустроены как в зарубежных, особенно европейских, странах;

- прежде чем открыть придорожный сервисный объект,

сервис-менеджеры должны пройти спецподготовку за рубежом и это должно быть сертифицировано и т.п.

По второй части были опрошены 1846 водителей и профессиональных перевозчиков автомобильного транспорта. В результате анализа результатов опросного листа (форма №2) на максимально-допустимой дальности суточной поездки ответили 325 водителя (17,61 %) – до 500 км, 610 водителей (33,04 %) – 600 км, 526 водителей (28,49 %) – 700 км, 210 водителей (11,38 %) – 800 км, 140 водителей (7,58 %) – 900 км и незначительное количество водителей (35 человек, 1,90 %) предложили расстояние между придорожными сервисными объектами 1000-1200 км. Зависимость между участниками опроса и максимальной дальностью поездки в течение суток представлена ниже на рисунке 1.

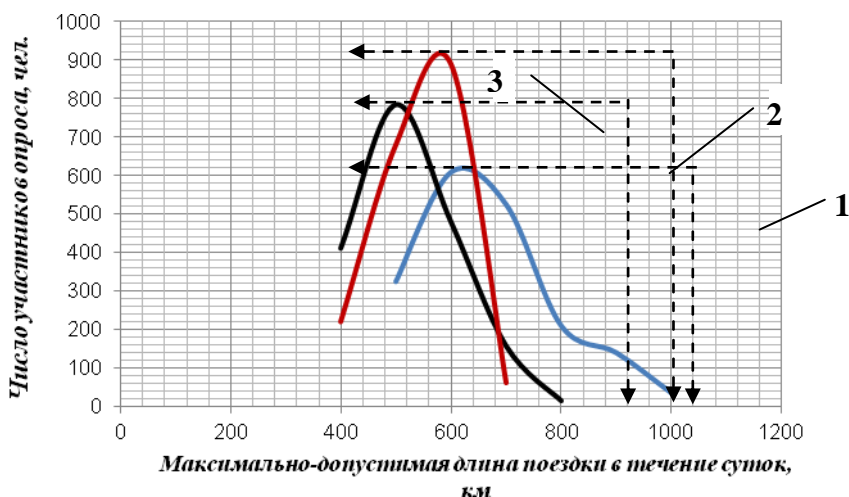

1 – по легковым автомобилям; 2 – по грузовым автомобилям внутри республики; 3 – по грузовым автомобилям международной связи

Рисунок 1 – Максимально-допустимая длина поездки в течение суток

Интервал между кратковременными отдыхами без учета

принятия пищи или других не предвиденных остановок по мнению водителей выглядит таким образом: 1 час – 73 чел. (3,85 %), 2 часа – 426 чел. (23,08 %), 3 часа – 991 чел. (53,68 %) и 4 часа – 358 чел. (19,39 %). Кривые, приведенные на рисунке 2 показывают, что подавляющее большинство водителей предлагает периодичность кратковременного отдыха равную 3-м часам.



Рисунок 2 – Периодичность повторения кратковременного отдыха

Достоверность результатов исследования. Возраст участников опроса, их место жительства, страна, пол и другие показатели отличаются друг от друга с большим разнообразием. На это, прежде всего, может повлиять специальность, качество участия опрошенных лиц (водитель, пассажир или др.), стаж работы у водителей и т.п. Поэтому, сочетание указанных факторов приводит к тому, что получаемые результаты на одном и том же учетном пункте дороги будут существенно отличаться друг от друга. Степень этого отличия оценивают величиной среднеквадратического отклонения σ или дисперсии σ^2 [4]:

$$\sigma = \sqrt{\frac{\sum_{i=1}^k (B_y - B_{cp})^2}{n_i}} \quad (1)$$

где n – число опрошенных лиц;

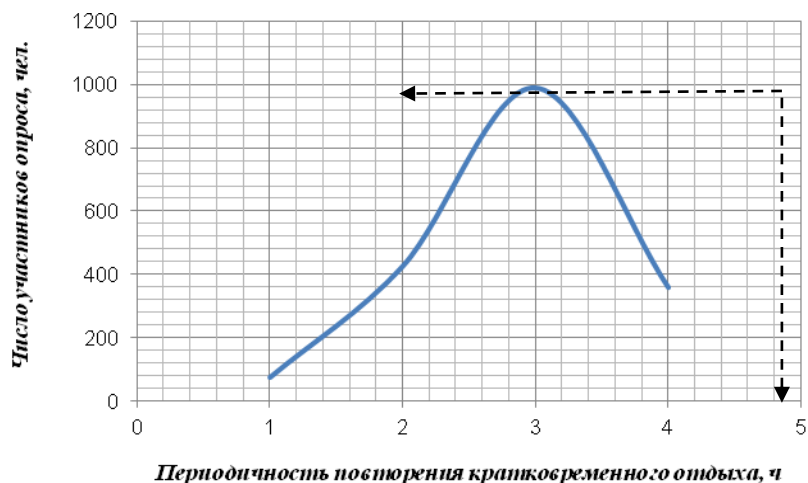
B_i – возраст i -ого участника на первом или на втором участке;

B_{cp} – средний возраст n -го количества участников.

Как видно на диаграммах, приведенных на рисунке 3, разброс точек при минимальном количестве участников в опросе значительно больше, чем большего их количества. Такой непорядочно большой разброс отмечается при возрасте участников от 18 до 25 лет. Исходя из разброса точек, можно сделать вывод, что самый надежный результат получается у людей, в возрасте от 40 лет и старше.

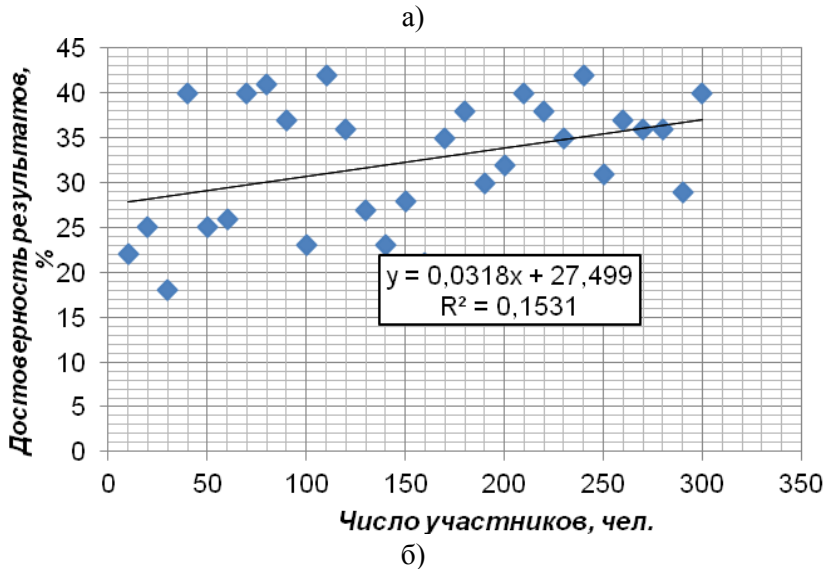

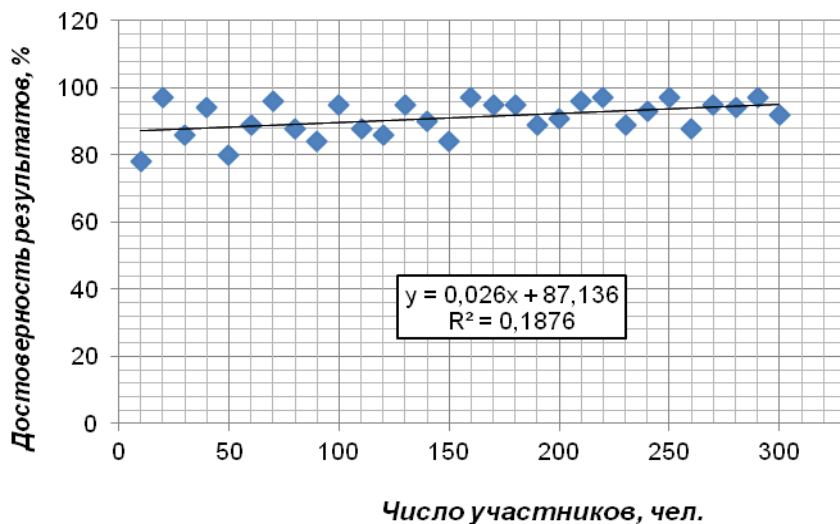
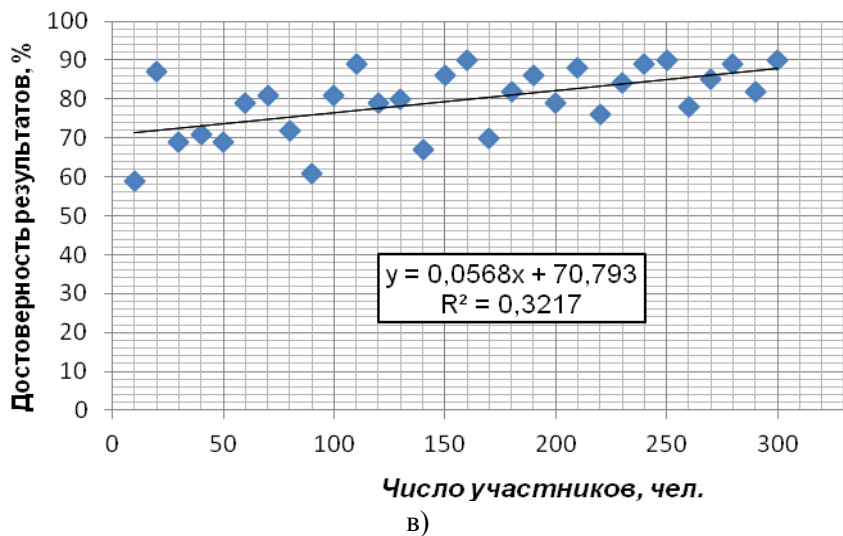

а – до 18 лет; б – 25-40 лет; в – 55-65 лет

Рисунок 3 – Корреляционная зависимость между точностью измерения возраста и числа участников опроса

Резюме. Результаты проведения опроса среди участников дорожного движения и расчетов по определению потребности горюче-смазочных материалов дают возможность сделать следующие выводы:

1. По результатам опросного листа, проведенного по форме №1, уточнялось количество придорожных объектов по их видам. Также уточнялись виды услуг и состояние технических условий, качество безопасности движения на подъездных дорогах к придорожным объектам и предложены меры по их улучшению. Данная информация собрана на различных участках автомобильной дороги «Алматы–Усть-Каменогорск». В опросе участвовало 2126 человек, из них 85 человек в возрасте до 17 лет, 528 чел. – 17-25 лет, 667 чел. – 25-40 лет, 220 чел. – 40-65 лет и 149 чел. – старше 65 лет.

2. По результатам опроса, выполненного по форме №2, установлена суточная максимально-допустимая длина поездки перевозчиков дальнего следования в течение суток и этот показатель соответствует 550-620 км в зависимости от вида транспортных средств.

3. По мнению профессиональных перевозчиков периодичность кратковременного отдыха в течение поездки или суток соответствует 3-м часам. Аналогичные показатели в существующих нормативных документах отсутствуют.

4. Техническое и другие состояния существующих кемпингов и мотелей удовлетворяет 30,34 % из общего числа опрошенных, 48,92 % ответили отрицательно, а 20,74 % указали различные причины, из числа которых большинство связано с оплатой услуг.

Литература и примечания:

[1] Аванесова Г.А. Сервисная деятельность. М.: Аспект Пресс, 2004. – 215 с.

[2] Сервис на транспорте. /под ред. д.т.н., проф. В.М.Николашина. – М.: Изд.центр «Академия», 2006. – 271 с.

[3] Сербинский Б.Ю., Напхоненко Н.В., Колоскова Л.И., Напхоненко А.А. Экономика автосервиса. Создание автосервисного участка на базе действующего предприятия: Учебное пособие. – М.: ИКЦ «МарТ»; Ростов на Дону:

изд.центр «МарТ», 2006. – 432 с.

[4] Управление автосервисом: Учебное пособие для вузов.
/под ред. д.т.н., проф. Л.Б. Миротина. – М.: Издательство
«Экзамен», 2004. – 320 с.

© *А.А. Киялбай, Н.Ж. Маданбеков, 2016*

*Е.В. Пальчевский,
студент 3 курса
напр. «Информатики и
вычислительная техника»,
e-mail: teelxp@inbox.ru,
науч. рук.: А.Р. Халиков,
к.ф.-м.н., доц.,
УГАТУ,
г. Уфа*

ИНФОРМАЦИОННАЯ БЕЗОПАСНОСТЬ ЦЕНТРА ОБРАБОТКИ ДАННЫХ

Аннотация. В данной статье рассматривается сетевая безопасность предприятия центра обработки данных, системных служб пользователей, а также защита от получения несанкционированного доступа к *DNS*-серверам, которые расположены в центре обработки данных, с целью устранения уязвимостей для полноценной и функциональной работы физического сервера, на котором размещен *DNS*-сервер. Приводится пример бизнес-построения центра обработки данных, и его практическое применение.

Ключевые слова: сетевая безопасность, системные службы, сетевая безопасность системных служб, центр обработки данных, защита пользователей и клиентов центра обработки данных.

1. Введение

На данном этапе сетевых технологий, вся сетевая структуризация строится таким образом, что для крупных предприятий требуется оборудование, которое имеет выход во внешнюю глобальную сеть. Для этого, как правило, физические серверы размещаются в специализированных стойках на определенных площадках в центре обработки данных.

Выбранная тема актуальна в связи с тем, что сетевая инфраструктура увеличивается с каждым годом и происходит наращивание мощности сетевых технологий и разработки новых

методов работы сетевого оборудования [1].

Сетевая безопасность – это метод решения сетевых проблем, связанных с безопасностью оборудования, с целью защиты от несанкционированного доступа и внешних атак [1].

CISCO – это американская международная компания, которое производит и поставляет сетевое оборудование для крупных и телекоммуникационных предприятий [2].

Структуризация, рис.1, как правило, распределяется во всех современных центрах обработки данных.

Также центры обработки данных являются основой для различных провайдеров, целью которых является предоставление различных услуг в сфере *IT*-технологий [2]. Для более качественного предоставляемых услуг, нужно организовать техническую часть так, чтобы клиенты «не ощущали» на себе атаки из внешней глобальной сети.

2. Уязвимость в *DNS*-серверах и реализация методов защиты

Для обеспечения безопасности, современные дата-центры заботятся, прежде всего, о защите информации и отказоустойчивости [5]. *DDoS* – это атаки, которые направлены на нарушение работы технической системы центра обработки данных. Физические серверы, на которых расположена рекурсивная служба «*DNS*», могут стать потенциальной целью «злоумышленников», так как такие серверы отвечают на реакцию амплификационного усиления, что дает возможность увеличения мощности атаки [6].

Одна из самых распространенных амплификаций – это *DNS*. Суть данной атаки состоит в том, чтобы совершить отправку *DNS*-запроса по *UDP*-протоколу к *DNS*-серверу с ложным *IP*-адресом, который вещает в себе *IP*-адрес самого физического сервера, на который будет направлена атака. В качестве ответа от *DNS*-сервера приходит пакет, который в несколько раз больше отправляемого запроса. Такое увеличение происходит за счет *ANY*-запроса. Структура *DNS*-амплификации представлена на рис.1.



Рисунок 1 – Структуризация *DNS*-амплификации для выполнения *DDoS*-атаки на определенную цель

Защита от данного вида атак может быть разносторонней и реализовываться может следующими способами [6]:

- полная блокировка запросов со всех *DNS*-серверов, оставляя определенные исключения. Исключениями могут являться доверяемые *DNS*-серверы, с которыми происходит синхронизация. Подобную блокировку нужно делать на центральном роутере центра обработки данных;

- переключение с *UDP* на *TCP*. Структура *DNS* устроена так, что заголовок находится после *TC*-флага. Устанавливая данный флаг, автоматически подтверждаем запрос за счет *TCP*-соединение, что дает подтверждение настоящего пользователя и после аутентификации подлинного запроса подобным образом, весь вторичный трафик не достигает своей цели. «Злоумышленник», как правило, отправляет запросы по *UDP*-трафику и не сможет сделать подключение с помощью *TCP*, так как данная процедура более ресурсоемкая и уязвимая;

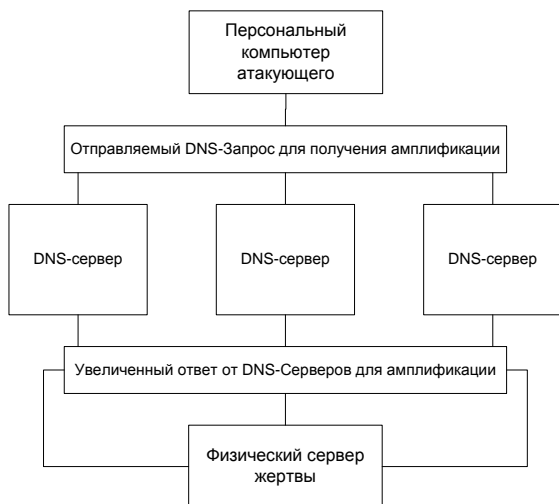
- форсирование определенных *IP*-адресов, что дает возможность отправки пакетов на определенный *DNS*-сервер, но ответ будет приходиться с обрезанными пакетами, что замедлит

отдачу *TCP*-трафика. «Обрезание» трафика будет происходить за счет того, что ускорение обработки входящего *TCP*-трафика значительно выше, чем скорость достигаемых запросов.

Работа метода «форсирование» выглядит следующим образом:

- задается лимитированный порог пакетов с каждого входящего *IP*-адреса в определенный промежуток времени;
- с помощью правила *IPtables* производится подсчет пакетов с определенного *IP*-адреса;
- заданное правило, в автоматическом режиме, производит проверку входящих пакетов с каждого *IP*-адреса. Если лимит превышен – запрос не обрабатывается и происходит блокировка текущего запроса, с целью недостижимости цели.

Данный метод в большом количестве снижает переключения контекста, который вызывает необходимость обработки подобных запросов. В свою очередь, аутентифицированный пользователь, повторным запросом, подтверждает свою подлинность [7].

Для стабильной работы вышеописанного метода, нужно скомпилировать модуль ядра и запустить его из командной строки, со следующими параметрами:

```
«insmod ./dnsmod.ko threshold=200 period=200  
hysteresis=10».
```

– «*insmod*» – это компилятор и одновременно программа для определенной вставки скомпилированного модуля в ядро системы;

– «*dnsmod.ko*» – название подключаемого модуля;

– «*threshold=200*» – это лимитированный порог, превышение которого означает включение *tc*-флага;

– «*period=200*» – это переменная, отвечающая за период входящих пакетов с каждого *IP*-адреса. В заданном периоде «200» будет задержка *200ms*, что означает достижимость входящих пакетов = 200 и при превышении данной квоты – будет задействован фильтр;

– «*hysteresis*» – это промежуток времени, который отвечает за срабатывание фильтра между порогом лимитирования и порогом отдачи запроса.

Данный модуль обязательно должен быть загружен в

данную директорию: «/proc/net/», чтобы можно было смотреть списки отфильтрованных IP-адресов [8].



Рисунок 2 – Нагрузка сетевого стека на процессор при *DDoS*-атаке методом «DNS-амплификации» (график с сетевого мониторинга «Zabbix»).

3. Тестирование полученных результатов

Тестирование проводилось на следующем оборудовании:

- CPU 2 x Intel Xeon E5-2620;
- RAM 32Gb DDR3-10600 ECC REG;
- HDD 4 x Western Digital RE4 WD1003FBYX 1Tb, 7200rpm, 64Mb Cache – RAID10;
- Ширина канала: 1Gb/sec;
- Размер проводимых атак: 900 MB/sec;
- Количество пакетов, отправляемых при *DDoS*-атаке: 200000.

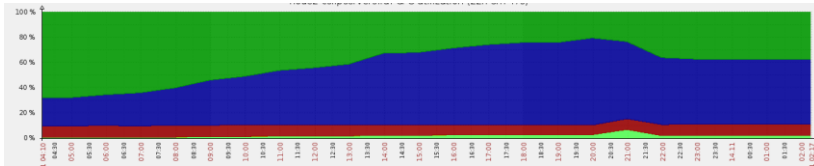
Целью является: проверка нагрузочной способности процессора за счет двух вышеописанных методов защиты:

- переключение с *UDP* на *TCP*;
- форсирование определенных IP-адресов.

Переключение трафика с одного протокола на другой – дает дополнительную аутентификацию и нагрузку, что видно на рис.2. Метод форсирования подразумевает снижение нагрузочной способности на сетевой стек, за счет снижения трафика и отдачи обрезаемых пакетов. Демонстрация нагрузки на процессор показана на рис. 3.



Рисунок 3 – Нагрузочная способность процессора за счет эффективности сниженного трафика (график с сетевого мониторинга «Zabbix»)

Разработанный метод форсирования показывает эффективное снижение нагрузки на процессор, по сравнению с методом переключения трафика, что демонстрируют выводимые результаты на графиках «Zabbix»:

- 5% нагрузки при защите первым методом;
- 2% нагрузки при защите вторым методом.

4. Вывод

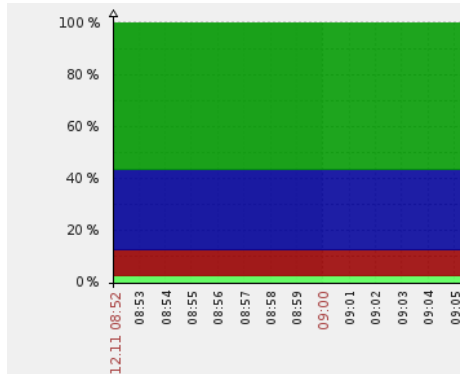
Для обеспечения защиты данных, в данной статье были рассмотрены распространенные виды уязвимостей в центрах обработки данных.

На данном этапе сетевых технологий, вся сетевая структуризация строится таким образом, что для крупных предприятий требуется оборудование, которое имеет выход во внешнюю глобальную сеть. Для этого, как правило, физические серверы размещаются в специализированных стойках на определенных площадках в центре обработки данных.

Описана структуризация центра обработки данных, а так же техническая система отказоустойчивости, главными целями которой, являются интеграция профилактических работ с работоспособностью всего дата-центра и профессиональная защита от различных амплификаций. Рассмотрев метод DNS-

амплификации, было рассмотрено две защиты, за счет которых можно снизить нагрузку как на канал центра обработки данных, так и на канал физического сервера, что даст полноценную работу сервера и его служб с высоким качеством.

Литература и примечания:

[1] Crist E.F., Keijser J.J. Mastering OpenVPN – «Packt Publishing», 2015.

[2] Ватаманюк А. Создание, обслуживание и администрирование сетей на 100% – «Питер», 2010.

[3] Dubrova E. Fault-Tolerant Design – «Springer», 2013

[4] Васильев Д. Как работает HTTP-сервер NGINX // Системный администратор. 2008. №10 (71). Стр. 70-76.

[5] Пальчевский Е.В., Халиков А.Р. Оптимизация беспроводной вычислительной сети «WI-FI» // Научные исследования в современном мире. НИЦ: «Наука и образование»; под общей редакцией Д.А. Ефремова. Стр. Нефтекамск, 2015. Стр. 81-84.

[6] Palchevsky E., Khalikov A. TCP/IP network STACK optimization under high load on UNIX-like systems // DSPTech'2015. Proceedings v.1. USATU, UFA, 2015. Стр. 130-135.

[7] Пальчевский Е.В., Халиков А.Р. Защита сетевого оборудования предприятия от DDoS-атак // Мавлютовские чтения, ТОМ 2. УГАТУ, Уфа, 2015 год. Стр. 30-31.

[8] Пальчевский Е.В., Халиков А.Р. Операционная система Debian под физический сервер // Мавлютовские чтения, ТОМ 2. УГАТУ, Уфа, 2015 год. Стр. 580-582.

© *Е.В. Пальчевский, А.Р. Халиков, 2016*

ИСТОРИЧЕСКИЕ НАУКИ И АРХЕОЛОГИЯ

*Н.Н. Курманалина,
PhD докторант 3-курса
спец. «История»,
e-mail: nurgulca@mail.ru,
КазНУ им. аль-Фараби,
г. Алматы, Казахстан*

БИБЛИОГРАФИЯ ВЕБРЕСУРСОВ ПО АНТИИСТОРИИ КАЗАХСТАНА

В настоящее время все значимые сферы общества активно развивают свою деятельность, используя информационно-коммуникационные технологии. Соответственно в Интернет сетях объем информации увеличивается, в том числе и по истории Казахстана. Этот процесс был отмечен и в 1999 г., когда академик М.К. Козыбаев принимая участие в научно-практической конференции «Современные информационные технологии в исторической науке» заметил, что историческая наука в перспективе неразрывно связана с ее информатизацией, широким использованием информационных технологий в научных исследованиях, обучении и управлении образованием [1, 222]. Но содержательное отражение исторических процессов в электронной среде Интернет, формулирует постановку ключевой проблемы – насколько объективна извлекаемая историческая информация и каковы формы, и способы ее применения в исследовательской практике [2, 84]. Эти моменты ни все пользователи, или даже ни все историки учитывают. В результате среди многочисленных интернет источников занимает место и альтернативные источники по истории Казахстана, то есть информации, которые по разным причинам искажают нашу подлинную историю. Они проникают в исследовательскую среду, на страницы отечественных учебников и учебных пособий. Одним из путей решения этой проблемы является проведение обобщающего исторического исследования феноменов альтернативной истории на критическом анализе материалов массовой коммуникации и

технологии Интернет ресурсов, что под силу истинным представителям научного мира, признанным ученым-историкам нашей страны.

Акебаев Б. Казахи не были кочевниками [3]. Автор вспоминает, как преподавали историю в школе и институте, тогда российскую историю изучали, а казахскую нет. По мнению автора, русские ученые прекрасно знали о том, что эту землю защищали казахи, и что в 1458 году ханы Керей и Жанибек основали первое казахское ханство, и еще они утверждали что «казахи – кочевники, что у них не было своей культуры, знаний».

Алпысулы С. Кто убил Чокана Валиханова? [4] Согласно мнению автора, в годы самодержавия, и в более позднюю эпоху тоталитаризма, было принято скрывать или фальсифицировать исторические факты. Автор приводит разные источники, где говорится о других версиях смерти ученого, великого сына казахского народа.

Данияров К.К. Кто по происхождению Чингисхан? [5] Книга «Альтернативная история Казахстана» – это сборник научных работ автора, опубликованных в разное время в периодической печати. В этом труде рассматривается период возникновения казахского этноса и первого Казахского государства. Несомненный интерес представляет в издании глава «Кто по происхождению Чингисхан?»

Ельдесов Д. Казахский апокалипсис [6]. Согласно мнению автора, самое «белое пятно» в истории Казахстана с XVIII века – не завоевание и колонизация казахских степей царской Россией (или «присоединение Казахстана к России»), не война казахских ханов против России, даже не джунгарское нашествие, а период новейшей истории, прошедший на глазах наших дедов и отцов, это 20-30-ые гг. XX века.

Кто и зачем искажает историю [7]. Ученые проанализировали 187 школьных учебников истории в 12 странах бывшего Советского Союза. По их мнению, масштабы искажения событий прошлого, которые они там обнаружили, потрясают потому, что одна из характерных черт учебников бывших советских республик – образ «заклятого врага», русские и Россия – источник бедствий.

Курманбаев Е. Очерки фальсификации казахской истории [8]. Основная идея автора сводится к тому, что Джамбул поэтом не был, его творения сочинялись русскими поэтами – очерки фальсификации казахской истории. По его мнению, Джамбул Джабаев, как таковой, существовал, переводы были, но оригиналов не было.

Лысенко Ю. А. К вопросу о приоритетах исторической науки современного Казахстана [9]. По словам автора, в 1991 году Казахстан обрел независимость и стал суверенным государством и перед отечественными историками, обществоведами четко определилась задача: «Воссоздание объективной, свободной от конъюнктуры картины исторического прошлого Казахстана, что является основой возрождения исторической памяти народа, одним из важнейших факторов формирования национального единства, воспитания гражданственности и патриотизма».

Наш ответ Жириновскому – казахи были почти всегда [10]. Е. Омаров презентовал свою книгу «Краткая история казахской цивилизации». В ней автор делает вывод – «территория современного Казахстана – это ареал всех мировых цивилизаций в прошлом».

Темиргалиев Р. Джунгары в истории Казахстана [11]. По мнению автора, все документальные сведения говорят лишь о том, что стычки джунгаров и казахов ничем не отличалась от таких же заурядных региональных столкновений.

Хидоятов Г. Казахская история в кривом зеркале лжеисториков [12]. Согласно мнению автора, каждая нация, ставшая независимой, проходит болезненный этап устройства своего прошлого в нужном свете, хорошо понимая, что кто контролирует прошлое, тот контролирует будущее и в ряде случаев правящие классы стремятся приукрасить его, выдвигая свои победы, преувеличивая прошлую славу, воспевая подвиги исторических личностей и вообще идеализируя свою прошлую жизнь. Это должен знать каждый Казахстанец: [13] как заявляет автор, Желтоқсан – выступление молодёжи под антисоветскими и сепаратистскими лозунгами в Алма-Ате, произошедшее 16 декабря 1986 года, вслед за Алма-Атой волнения распространились на Чимкент, Караганду, Кзыл-Орду, Усть-

Каменогорск, Актюбинск, Талдыкурган и др. регионы.

В статье дан краткий обзор некоторым вебресурсам, касающимся истории и антиистории Казахстана. Выявление таких источников лишь первый шаг в деле борьбы против фальсификации истории. Следующим важным этапом является рассмотрение выдвинутых вопросов специалистами своей тематики, которые могли бы дать обоснованные, с научной точки зрения правильные ответы по вышеизложенным интерпретациям авторов.

Литература и примечания:

[1] Жакишева С.А. ALTEREGO Ассоциация «История и компьютер» или начало эпохи информатизации исторической науки в Республике Казахстан // Очерки истории казахского Интернета / Сост. С. Жакишева. – Астана: Фолиант, 2007.

[2] Алимгазинов К.Ш. Historicale-Source: от дискурса идеи к научной проблеме // Отан Тарихы. №1. 2012.

[3] URL: <http://www.altyn-orda.kz/kazpressreview/kazaxine-byli-kochevnikami/>

[4] URL: <http://www.altyn-orda.kz/kazpressreview/serikbajalpysuly-cto-bubil-chokana-valixanova/>

[5] URL: <http://www.centrasia.ru/newsA.php?st=1075540620>

[6] URL: <http://old.abai.kz/node/1685>

[7] URL: <http://istorya.ru/forum/?showtopic=1585>

[8] URL: http://www.pavlodar-online.kz/forum/forum_posts.asp?TID=4115&PID=105231

[9] URL: <http://new.tist.asu.ru/biblio/vost/19.Pdf>

[10] URL: <http://www.zakon.kz/62503-nash-otvet-zhirinovskomu-kazakhi-byli.html>

[11] URL: <http://forum.freekalmykia.org/index.php?showtopic=612>

[12] URL: <http://www.centrasia.ru/newsA.php?st=1275889260>

[13] URL: <http://megaonlinez.net/?do=forum&showtopic=1309&cstart=>

*Н.В. Толмачева,
студент 4 курса
напр. «История и обществознание»,
e-mail: natasha.tolmacheva.94@mail.ru,
науч. рук.: Г.А. Рожков,
доц.,
Мичуринский ГАУ,
г. Мичуринск*

«МЕДАЛЬ ЗА ТРУД»: РЯЖСКИЙ РАЙОН РЯЗАНСКОЙ ОБЛАСТИ В 1941 – 1945 ГГ.

Сложно переоценить вклад всего советского народа в дело победы над гитлеровской Германией, борьба с фашистской агрессией действительно стала народной, все граждане – от мала до велика – внесли свой вклад как на фронте, так и в тылу в победу Советского государства. Ярким примером героической службы стране в 1941 – 1945 гг. может служить районный центр Рязанской области – г. Ряжск. Свыше 15 тысяч жителей г. Ряжска ушли сражаться на фронт. Из них 32 человека были удостоены за свой подвиг перед Родиной высоким званием Герой Советского Союза. Бесчисленное количество наших земляков погибло в сражениях, умерло от ран, многие и сейчас числятся пропавшими без вести.

Итак, уже 25 июля 1941 г. город и район были переведены на военное положение, а осенью – зимой того же 1941 г. район стал прифронтовым тылом. Армия противника в конце ноября 1941г. находилась в 15 км от границ г. Ряжска в соседнем городе Скопине. Авиация врага подвергала территорию района бомбежкам, пытаясь вывести из строя Ряжский железнодорожный узел. И только в 1942 г., когда г. Скопин был освобожден от гитлеровцев, угроза, нависшая над г. Ряжском, была ликвидирована. В период военных действий на улицах города создавались звенья самозащиты и противопожарной обороны. Так, по подсчетам В. Н. Трушина на 1943 г. в городе существовало 78 пожарных звеньев, 721 пожарный пост, 2 санитарные дружины и 18 санитарных постов [1].

Однако война все-таки делало свое дело – в городе и

районе резко сократились трудовые ресурсы: к 1945 г. в селах осталось только 13,5 % трудоспособных мужчин [2]. Значительную часть традиционно мужской работы пришлось взять на себя женщинам и детям, а из-за военного положения увеличивается и количество трудодней.

И, тем не менее, в 1941 – 1945 гг. в районе хорошо работала Ряжская МТС, самая крупная в области. Только за 1942 г. тракторными бригадами района было отчислено 325 пудов хлеба в фонд обороны [3]. В этот же период из села Чернава поступило в фонд Красной Армии 1000 кг зерна.

На 25-летие Красной Армии жители района увеличили число поставок в армию. Воодушевленные победами наших бойцов над гитлеровцами, колхозники всеми силами оказывали героическую помощь солдатам в тылу. Были увеличены поставки теплых вещей и денежных средств на постройку боевых машин. Население района занималось добычей торфа, подготавливали помещения под военные части, снабжали на протяжении всей войны Красную Армию и районы, пострадавшие от оккупации, зерном, мясом, овощами и т. д.

Район внес значительный вклад в дело оказания помощи семьям фронтовиков, детям-сиротам. Ряжским райсобесом на 1 января 1943 г. выдано денежных пособий семьям военнослужащих в размере 4 247 935 р., а в январе 1943 г. было собрано средств в этих же цели на сумму 964 882 р. В этом же месяце 53 семьям военнослужащих было выделено колхозами района 120 пудов хлеба. За зиму 1942 – 1943 городом было доставлено более 250 кубометров дров семьям фронтовиков и инвалидам Великой Отечественной войны [4].

По – мимо этого, за годы Великой Отечественной войны жители города и района вносили в фонд помощи Красной Армии продукты питания, скот, значительные денежные средства, теплые вещи. Так, трудящиеся района с начала войны по февраль 1943 г. собрали для нужд Красной Армии 13350 единиц теплых вещей, из них – 578 пар валенок, 2178 пар варежек и рукавиц, 222 тулупа и полушубка, 2345 овчин и овчинных жилеток и т. д., а также 720 пудов шерсти [5].

В районе были размещены и госпитали. Например, в здании Ряжской СОШ №1 с 1941 г. находился госпиталь №3005,

а с августа 1943 г. по октябрь 1944 г. – №5843. Организации Рязжского района по инициативе государственных и партийных органов брали шефство над госпиталями: в июле 1943 г. сельскохозяйственная артель им. «Карла Маркса» доставила в госпиталь 4 центнера овощей, 300 литров молока, 150 килограммов мяса, 500 штук яиц, 600 килограммов картофеля [6]. Сельхозартель Красный «Октябрь» Ново – Еголдаевского сельсовета доставила в госпиталь 500 литров молока, 5 центнеров махорки, а, в свою очередь, колхоз «Красный Октябрь» Александровского сельсовета отправил на нужды раненных бойцов 150 литров молока, 500 килограммов зерна, 100 килограммов махорки и 20 кур [7].

Помощь отправлялась и на фронт. Так жителями Рязжского района к ноябрю 1943 г. в Государственный банк было сдано наличными в фонд помощи Красной Армии 2 633 941 р., а в сберкассу на нужды фронта поступила сумма – 12 797 000 р. [8]. Только на строительство танковой колонны «Рязанский колхозник» в 1942 г. было собрано 810 000 р., из них в Дегтянском сельсовете – 77 000 р., в с. Поплевино собрано 51 000 р., а Михайловский сельсовет собрал сумму в 20 000 р. [9]. В январе 1943 г. на постройку эскадрильи самолетов «Рязанский колхозник» в артели им. 8 марта была собрана сумма 24 5000 р. [10]. Даже учащиеся школ принимали активное участие в сборе средств: вклад в оборону страны неоднократно вносили учащиеся Петровской школы, им удалось собрать 5800 р. [11]. Денежные средства жертвовал и медицинский персонал Рязжского района: строители танковой колонны «Медицинский работник» получили от них 10 000 р., а на строительство боевых самолетов «Рязанский медработник» собрали в Рязжске 8 000 р. [12]. В свою очередь, рабочие и служащие Рязжского вагонно-ремонтного пункта (ВРП), не только материально пытались помочь армии, внося средства для постройки бронепоезда «Рязанский колхозник», но и восстанавливали необходимые инструменты, станки для железнодорожных мастерских, т. к. во многих районах, бывших в оккупации, те были в основном уничтожены. В городе действовало и ремесленное училище, готовящее рабочие кадры для МТС и ВРП.

Бесспорно, Великая Отечественная война представляла

собой яркий пример войны, в которой нельзя одержать победу лишь только на одном театре военных действий. Это была та война, которую вело все советское общество, в которой экономика, политика, идеология и трудовой героизм сыграли не меньшую роль, чем сами сражения на фронте. Поэтому и возрастает значимость всестороннего исследования факторов победы Советского Союза в Великой Отечественной войне, в том числе, и в отдельно взятом районе Рязанской области – Рязском.

Литература и примечание:

- [1] Трушин В.Н. Рязанская книга памяти: монография. – Рязань: Издательство Стиль, 1967. – С. 96–97.
- [2] Горбунов Б.В. Рязская энциклопедия: монография. – Рязань: Поверенный, 2002. – С. 116–117.
- [3] Антипин А. Хлеб в фонд обороны // Колхозник. – 1943. – №1. – С. 4.
- [4] Колунтаев И. Забота об инвалидах Отечественной войны // Колхозник. – 1943. – №17. – С. 4
- [5] Савоськина П. Теплые вещи // Колхозник. – 1943. – №29. – С. 3.
- [6] Руденко Л. Колхозники взяли шефство над госпиталями // Колхозник. – 1943. – №23 – С. 4.
- [7] Полевик. Раненым бойцам // Колхозник. – 1943. – №23. – С. 4.
- [8] Каночкин В фонд обороны // Колхозник. – 1943. – №66. – С. 3.
- [9] Жуков И. На танковую колонну // Колхозник. – 1943. – №1. – С. 4.
- [10] Новикова Е. Трудящиеся Рязского района крепят военную мощь Советской отчизны // Колхозник. – 1943. – №6. – С. 4.
- [11] Хренюк П. Петровская школа // Колхозник. – 1943. – №32. – С. 4.
- [12] Новикова Е. Работники медицины – Родине // Колхозник. – 1943. – №14. – С. 3.

ЭКОНОМИЧЕСКИЕ НАУКИ

О.А. Долматова,
e-mail: dolmatova-77@mail.ru,
к.э.н., доц.,
СГТУ им. Ю.А. Гагарина,
г. Саратов

ПРОБЛЕМА ОПОРТУНИЗМА ЗАНЯТЫХ В МАЛОМ БИЗНЕСЕ В СОВРЕМЕННЫХ ЭКОНОМИЧЕСКИХ УСЛОВИЯХ

В России в современных экономических условиях положение занятых в малом бизнесе характеризуется кризисным характером, что, в свою очередь, отражает общие экономические тенденции и обусловлено эндогенными и экзогенными причинами текущего кризиса. Малый бизнес, являясь одним из звеньев системы рыночных отношений, испытывает трудности и, как следствие, недовольство сложившейся экономической ситуацией на рынке, чем и обуславливаются негативные проявления человеческого поведения и усиление оппортунизма.

Оппортунистическое поведение является ключевой концепцией неинституциональной теории и объясняет принципы поведения человека. Это способ действия экономического агента в соответствии с собственными интересами, противоречащий интересам других агентов. Это стремление реализовать занятым индивидом свои эгоистические интересы, используя при этом асимметрию информации. Оппортунизм усиливает проблемы координации и разрешения конфликтов. Наиболее явные формы оппортунистического поведения – ложь, воровство и мошенничество.

В основе оппортунистического поведения занятых малым бизнесом лежит высокая доля неопределенности. Партнер не знает всех обстоятельств заключения договоров с другими участниками, не знает он и всех деталей поведения партнеров после того, как контракт уже заключен. Зачастую занятость в малом бизнесе характеризует отсутствие заключения контрактов

работников с работодателем, с нарушениями трудового законодательства, при отсутствии социальных гарантий по договору, при их несоблюдении.

Оппортунистическому поведению занятых в малом бизнесе способствует сама специфика этого сектора деятельности, в значительной своей доле являющейся не до конца формализованным и прозрачным, скорее «серым».

Оппортунизм занятых в малом бизнесе (собственников, управляющих и работников) может проявляться в различных формах[2]: «тяжелых»: воровство, сокрытие, мошенничество (в финансовой, налоговой деятельности) и в более «легких», предполагающих в случае обнаружения лишь моральное порицание, чем преследование по закону. К числу таких «легких» форм относят «отлынивание» и «потребление на рабочем месте». Это недобросовестное исполнение контракта одной из сторон. К примеру, «отлынивание» управляющих, не исполняющих социальные обязательства перед работниками. В случае «потребление на рабочем месте» возникает ситуация, когда агент (управляющий либо работник) использует информационное преимущество перед принципалом (работником либо управляющим соответственно) для того, чтобы извлечь личную выгоду в форме потребления на работе благ сверх необходимого (например, использование служебного автомобиля или оборудования в личных целях и т. п.).

Зачастую фирма малого бизнеса представлена непосредственно её владельцем, он же и руководитель в одном лице и несколькими работниками; или частный предприниматель может сразу же быть и владельцем бизнеса, и руководителем и единственным работником, что исключает проблему оппортунизма различных уровней управления; сокращаются организационные издержки; повышается гибкость в реализации бизнес стратегий. Но та же особенность занятых в малом бизнесе как совмещение множества функций в одном лице, увеличивает сложность управления наряду с отсутствием административных рычагов контроля над этим лицом.

Наличие «узкого круга» занятых в субъекте малого бизнеса выдвигает межличностные отношения между руководителем и работниками и между работниками на первый

план. Что отражено в имплицитном характере контрактов занятых в малом бизнесе. От характера этих взаимоотношений, от желания к сотрудничеству зависит степень вовлеченности и мотивированности к работе, использование всего потенциала занятых. Так как в случае заключения имплицитных контрактов неопределенность выше [3], чем в случае классического контракта, значит и выше издержки исполнения и контроля, что для владельца бизнесом (принципала) обременительно и вынуждает полагаться на веру, то у работников, занятых в малом бизнесе (агентов) возникает возможность уклонения от выполнения договоренностей, небрежность их исполнения. Особенно если речь идёт о личных симпатиях, которые приводят к проблемам контроля над исполнением обязанностей, завышением вознаграждений, влиянием на принятие решений. Но, с другой стороны, тесные межличностные отношения сдерживают проявления оппортунизма, так как команда сплочена, особенно если это семейный малый бизнес. Существенным моментом является сфера, где занятый в малом бизнесе трудится. Как правило, малый бизнес – это сфера услуг, то есть процесс по роду деятельности творческий, а творческую деятельность контролировать и учитывать сложнее.

Среди основных предпосылок оппортунизма в бизнесе выделяют: раздутое запутанное законодательство; слабая конкурентоспособность товаров и услуг; высокие размеры налоговых ставок; коррупция. В ответ на установление властями нежелательных правил игры возникают различные виды оппортунистического поведения занятых в малом (МБ) и крупном бизнесе (КБ) [1].

По данным таблицы, большая часть занятых в сфере малого и крупного бизнеса быстрее пойдут на нарушение законодательства, чем будут соблюдать правила и нормы, при чем занятые в малом бизнесе предпочитают уйти в тень и вступать в неформальные отношения.

В современных условиях экономического кризиса проявление оппортунизма в сфере трудовых отношений среди занятых в малом бизнесе усиливается в первую очередь со стороны работодателя/ владельца бизнеса в целях сокращения издержек [4].

Таблица 1 – Виды оппортунистического поведения, %

Виды поведения	МБ	КБ
Ищут пути обхода новых правил в рамках правового поля	67	68
Вступают в неформальные соглашения с местными чиновниками и контролерами	32	28
Не торопятся выходить из теневой сферы, скорее расширяют ее	25	11
Пытаются опротестовывать действия власти через деловые ассоциации, союзы	9	16
Соблюдают новые правовые нормы, опасаясь санкций	19	31
Никак не реагируют	12	7

Во-первых, на предконтрактной стадии это сознательное сокрытие негативных сторон. Во-вторых, после приема на работу (постконтрактной стадии) это больший объем работ, чем установлено контрактом, сверхурочная неоплаченная работа, намеренное занижение и задержка заработной платы, отказ от льгот и т. д.

Но не только экономический кризис, сама сущность рыночных отношений для получения экономической выгоды лежит в основе оппортунистического поведения.

Совершенствование законодательства, снижение налогового бремени, разработка и внедрение эффективных в современных условиях программ поддержки занятых в малом бизнесе позволит снизить проблему оппортунизма занятых в малом бизнесе в нашей стране и ослабить причины, формирующие оппортунистические настроения.

Литература и примечания:

[1] Ломакин С.В., Дроботова О.О. Оппортунизм российского бизнеса // Молодой ученый. – 2013. – №1. – С. 150-153.

[2] Плетнёв Д.А., Козлова Е.В. Особенности проявления оппортунизма в российских корпорациях // Вестник Челябинского государственного университета. – 2010. – №27. – С. 74–80.

[3] Попов Е.В., Симонова В.Л. Оппортунизм экономических агентов. Екатеринбург: ИЭ УрО РАН, 2007. – С.89-102.

[4] Туаева Т.А. Факторы развития малого бизнеса и интерпретация мезо-логистической системы // Вестник Адыгейского государственного университета. Серия 5: Экономика . – 2014. – №4 (151). – С.241-245.

© О.А. Долматова, 2016

*А.В. Завидов,
магистрант 1 курса
напр. «Финансы и кредит»,
e-mail: zavidoff09@yandex.ru,
СПбГЭУ,
г. Санкт-Петербург*

ВОПРОСЫ СОВЕРШЕНСТВОВАНИЯ ПОЛОЖЕНИЯ ПО БУХГАЛТЕРСКОМУ УЧЕТУ «УЧЕТ РАСЧЕТОВ ПО НАЛОГУ НА ПРИБЫЛЬ ОРГАНИЗАЦИЙ» ПБУ 18/02

В настоящее время вопросы бухгалтерского учета обязательств по налогу на прибыль являются крайне важными для учетной службы и определяют уровень экономической безопасности организации. Принципы исчисления прибыли для целей финансового и налогового учета отличаются между собой, что делает крайне актуальным рассмотрение действующих бухгалтерских процедур по отражению в учете возникающих различий.

Существует дискуссионный вопрос о возможности применения в Положении по бухгалтерскому учету «Учет расчетов по налогу на прибыль организаций» ПБУ 18/02 (далее по тексту – ПБУ 18/02) термина «налог на прибыль», так как данный термин не вносит ясности о конкретных объектах учета относительно налога на прибыль организаций. Представляется, что помимо обязательства организации по налогу на прибыль перед бюджетом, существует вероятность возникновения обязательства бюджета перед организацией в случае уплаты излишней суммы налога. Кроме того, также существуют категории доходов и расходов по налогу на прибыль, имеющие собственный экономический смысл.

В российском бухгалтерском учёте выделяются постоянные и временные налоговые разницы между бухгалтерской и налоговой прибылью.

При расчете суммы налога возникает сложность с определением величины постоянных разниц, связанная с тем, что информация о них не структурирована должным образом. Для упорядочивания информации о постоянных разницах

целесообразно к счетам учета доходов и расходов открыть соответствующие субсчета, на которых учитывать информацию о доходах, учитываемых и не учитываемых для целей налогообложения, а также аналогичную информацию по расходам (например, «Доходы, учитываемые для целей налогообложения» и т.д.). Введение таких субсчетов позволит значительно ускорить процесс расчета текущего налога на прибыль в бухгалтерском учете, к тому же существенно уменьшится риск возникновения ошибок.

Что касается временных налоговых разниц, то в этом вопросе наиболее отчетливо проявляется различие подходов ПБУ 18/02 и Международного стандарта финансовой отчетности (IAS) 12 «Налоги на прибыль» (далее по тексту – МСФО 12).

В пункте 5 МСФО 12 отражается метод обязательств по балансу, при котором временная разница определяется как разница между балансовой стоимостью актива (обязательства) и их налоговой базой, которая возникнет в будущем по мере возмещения (погашения) балансовой стоимости актива (обязательства).

Сопоставляя ситуации, приводящие в появлении временных разниц, в российском и международном стандартах, необходимо отметить, что в МСФО 12 перечень таких ситуаций значительно шире, и соответственно, отложенные налоговые обязательства и активы, которые формируются согласно требованиям ПБУ 18/02, представляют лишь часть отложенных налоговых обязательств и активов, предусмотренных МСФО 12.

Кроме того, вызывают сомнения определения отложенного налогового актива и обязательства в ПБУ 18/02, которые построены с использованием понятия «отложенный налог на прибыль». Отметим, что при определении, например, отложенного налогового актива как части отложенного налога на прибыль, теряется экономическая сущность этого объекта как дебиторской задолженности. Аналогичная ситуация складывается и с определением отложенного налогового обязательства. Кроме того, данные определения являются достаточно громоздкими, так как в них присутствует другое понятие – «отложенный налог на прибыль», которое

определяется также не лучшим образом.

Представляется, что гораздо более удачным является использование вместо «отложенного налога на прибыль» категории «задолженность». Например, отложенным налоговым обязательством будет являться задолженность организации по налогу на прибыль, подлежащая погашению в будущих отчетных периодах. Аналогично, отложенный налоговый актив будет представлять задолженность перед организацией по налогу на прибыль, подлежащую возмещению в будущих отчетных периодах.

В отличие от действующей редакции ПБУ 18/02 прежняя редакция регламентировала, что отражение в учете отложенных налоговых обязательств производится по кредиту счета учета отложенных налоговых обязательств в корреспонденции с дебетом счета учета расчетов по налогам и сборам. Соответственно, образование отложенного налогового актива отражается записью по дебету счета учета отложенных налоговых активов в корреспонденции с кредитом счета учета расчетов по налогам и сборам.

Сумма текущего налога на прибыль по данным бухгалтерского учета равна сумме, отраженной в налоговой декларации по налогу на прибыль. Однако данная сумма не соответствует сумме, отраженной на счете 99 «Прибыли и убытки», существует определенное расхождение данного счета со счетом расчетов по налогам и сборам. Представляется, что данное расхождение можно устранить путем введения субсчета для учета информации о разнице налога на прибыль, исчисленного для целей бухгалтерского и налогового учета. Так как данная разница может быть как положительной, так и отрицательной, то соответствующий субсчет необходимо назвать «Сумма дополнительного налога на прибыль (убытка)». Представляется логичным открыть данный субсчет к счету 76 «Расчеты с прочими дебиторами и кредиторами».

Подводя итог вышесказанному, отметим, что в действующей редакции ПБУ 18/02 в целом не содержится исчерпывающих требований по учету обязательств по налогу на прибыль организаций. Для дальнейшего реформирования отечественного бухгалтерского учета было бы целесообразно

использовать ряд регламентаций МСФО 12. Так, в отечественные стандарты вполне возможно ввести требование учета отложенных налоговых обязательств на основе сопоставления их балансовой стоимости и налоговой базы, т. е. величины, присваиваемой им для целей налогообложения. С введением такой регламентации будет существенно сближен учет налоговых обязательств российских организаций с требованиями МСФО.

С целью упорядочивания в учете информации о постоянных разницах представляется целесообразным к счетам учета доходов и расходов открыть соответствующие субсчета, на которых учитывать информацию о доходах, учитываемых и не учитываемых для целей налогообложения, а также аналогичную информацию по расходам. Следует также усовершенствовать используемые в ПБУ 18/02 понятия и термины. Предлагается отказаться от использования понятия «отложенный налог», заменив его категорией «задолженность». В усовершенствовании нуждаются определения отложенного налогового обязательства и актива. Можно предложить следующее определение отложенного налогового обязательства: «задолженность организации по налогу на прибыль, подлежащая погашению в будущих отчетных периодах». Аналогично, представляется целесообразным использование следующего определения отложенного налогового актива: «задолженность перед организацией по налогу на прибыль, подлежащая возмещению в будущих отчетных периодах».

Литература и примечания:

[1] О бухгалтерском учете: федеральный закон от 06.12.2011 г. №402-ФЗ.

[2] Учет расчетов по налогу на прибыль организаций: Положение по бухгалтерскому учету (ПБУ 18/02) // Приказ Минфина России от 19.11.2002 г. №114н с изменениями.

[3] Налоги на прибыль: Международный стандарт финансовой отчетности (IAS) 12 // Приказ Минфина России от 25.11.2011 г. №160н с изменениями.

*О.А. Зуева,
докторант,
e-mail: vjnjh2005@rambler.ru
уауч. рук.: И.Д. Афанасенко,
д.э.н., проф.,
СПбГЭУ,
г. Санкт- Петербург*

ВЫСОКОТЕХНОЛОГИЧНЫЙ ПОДСЕКТОР НАЦИОНАЛЬНОГО ХОЗЯЙСТВА РОССИИ

Известно, что развитые национальные хозяйства, эффективно использующие такие факторы, как географическое положение, научные и технические достижения, кадровый и научный потенциалы, природные, климатические ресурсы, достигли значительных результатов в развитии реального и финансовых секторов национального хозяйства. К таким национальным хозяйствам относятся многие страны Европейского Союза, США, Япония.

В свою очередь, национальные хозяйства, не применившие современные научные, технические, технологические достижения, не могут приспособиться к современным условиям, системе взаимоотношений субъектов реального и финансового секторов в мировом хозяйстве и продолжают отставать в своём социально экономическом развитии. Данная тенденция будет продолжаться в будущем и усиливаться.

Для того, чтобы национальное хозяйство России заняло достойное место в мировом хозяйстве, в условиях глобализации и гиперконкуренции необходимо разработать стратегию совершенствования взаимодействия реального и финансовых секторов [1] Для выбора определенной стратегии необходимо руководствоваться основными трендами взаимосвязанных геоэкономических и технологических процессов в мировом хозяйстве, а также предвидеть их развитие в краткосрочном и долгосрочном периодах. Базисом данной стратегии является уровень научных и технологических достижений. Уровень развития науки и технологии является важным фактором

обеспечении безопасности устойчивого развития мирового хозяйства в целом, национальных хозяйств, в том числе и национального хозяйства России. На мировом форуме «Открытые инновации» в октябре 2015 года активно обсуждались проблемы, которые можно рассматривать в рамках четырехугольника: Национальное хозяйство, здоровье, безопасность, государство[2]. Степень развития науки и технологии и их применение являются определяющими факторами в разрешении проблемы безопасности и стабильного развития национальных хозяйств, в том числе и России. Эффективный научный и технический потенциалы национального хозяйства обеспечивают конкурентоспособность на мировом товарном и технологическом рынках, равноправные условия сотрудничества субъектов реального и финансового секторов благодаря интеграционной форме взаимосвязи исследуемых субъектах в глобальном инновационном пространстве.

В условиях глобализации наука и технологии на сегодняшний день подвержены гиперконкуренции. При этом, фундаментальные результаты исследований – научно-техническая продукция – являются главными факторами воплощения геополитических интересов национальных хозяйств в условиях глобализации и развития общественности.

В настоящее время производство научно-технической продукции является наиболее выгодным, прежде всего, для субъектов реального сектора. Хотя, доля научно-технической продукции России в мировом производстве не значительна. Дальнейшее отставание России, в том числе в условиях введенных санкций, вызовет достаточно серьезные негативные последствия в производстве новых информационных технологий, затруднит решение вопросов обеспечения безопасности государства: создания военной и специализированной техники, в частности, когда наиболее развитые национальные хозяйства осуществляют переход к шестому технологическому укладу. На наш взгляд, комплексная стратегия совершенствования взаимодействия субъектов реального и финансового секторов национального хозяйства России должна основываться как на инновационном прорыве,

который будет обеспечить качественное воспроизводство хозяйства, так и на импортозамещении, способствующим количественному воспроизводству. За счет реализации данной стратегии, будут созданы условия для структурно-технологической реконструкции высокотехнологичного подсектора национального хозяйства России, что сделает не только возможным высокие темпы экономического роста национального хозяйства России, но и улучшит благосостояние населения, приведет к развитию образования, науки, техники и культуры, обеспечит обороноспособность страны.

В высокотехнологичном подсекторе России имеется, научно-технологический задел, который необходимо реализовать. В настоящее время остаётся не реализованным научный и исследовательский потенциалы.

Будущее высокотехнологичного подсектора России необходимо рассматривать во взаимосвязи с фундаментальными основами становления и развития национального хозяйства России. На наш взгляд, эволюцию высокотехнологичного подсектора в настоящее время необходимо рассматривать не только исходя из его структуры: в приоритете определенных отраслей и видов экономической деятельности, но и высоких технологий в рамках нового технологического уклада.

Сохраняя прежние традиции, в настоящее время наиболее важным является поддержание и дальнейшее развитие инноваций в военно-промышленном комплексе (ВПК), так как он исторически имеет непосредственную взаимосвязь с высокотехнологичным подсектором России и образует его базис. ВПК России должен быть неотъемлемой частью национального хозяйства, в том числе диверсифицированный в отношении изготавливаемой продукции двойного назначения. Для организации взаимодействия реального и финансового секторов, необходим ВПК обеспечивающий кооперационные связи, в том числе благодаря международному сотрудничеству со странами ближнего и дальнего зарубежья.

В отраслевой структуре отечественного ВПК высокотехнологичного подсектора наибольший удельный вес занимает электронная, авиационная, и промышленность вооружений (рис.1).



Рисунок 1 – Отраслевая структура ВПК как важного элемента высокотехнологичного подсектора нации

Россия фигурирует на высокотехнологичных рынках мирового хозяйства: вооружения, авиакосмического оборудования, программного обеспечения.

В настоящее время в России субъекты топливно-энергетического комплекса (ТЭК) имеют эвентуальности (т.е. реальные возможности) для мобилизации свободного капитала, в основном за счет собственных источников и бюджетных средств в большей степени, чем остальные хозяйствующие субъекты. Однако, даже в условиях импортозамещения присутствует достаточно низкий внутренний спрос на продукцию высокотехнологичного подсектора, что не дает возможности российским компаниям эффективно совершенствоваться.

Так, если оценивать нефтедобывающую отрасль в России за 2015 г. коэффициент извлечения нефти не превышает 27%, в то время как США он составляет 49%, а общий по миру – 31% [3]. Возникает вопрос об альтернативности принимаемых решений о добыче большего количества нефти существующих месторождений или разработки новых. В настоящее время ПАО «Газпром» разрабатывает только одно месторождение. Кроме того, в условиях введенных санкций и отсутствия возможности привлечения новых технологий из-за рубежа, а также

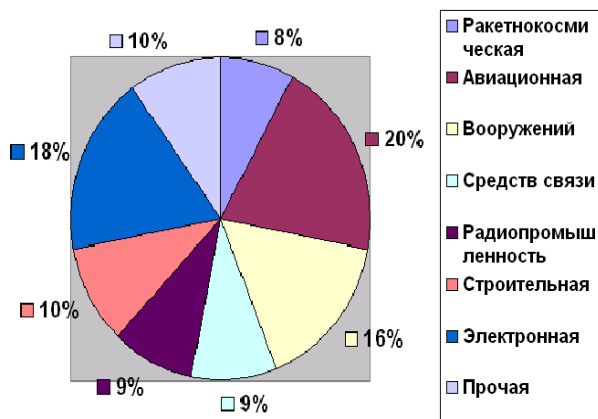
девальвации рубля альтернативным решением должны быть собственные технические разработки. Так, например, Уфимский государственный нефтяной технический университет, разрабатывает новые технологии по повышению нефтеотдачи, коммерциализацию которых планируют осуществить к концу 2016 года. Однако, при заморозке добычи нефти в России все инновационные проекты по нефтеотдаче могут стать неэффективными. В данном случае субъекты государственного сектора, выступающего в роли основного бенефициара, должны принимать существенные решения в данной области, балансируя интересы между государством и субъектами нефтяной отрасли. Кроме того, реализация программы приватизации государственных активов ОАО «НК «Роснефть», ПАО АНК «Башнефть» для пополнения средств государственного бюджета может иметь отрицательные последствия с юридической и экономической точки зрения. С юридической точки зрения до конца не решен вопрос обеспечения законности безопасности осуществления сделки, а также проверки личностей инвесторов: отечественных и зарубежных субъектов реального и финансового секторов. С экономической точки зрения отрицательными последствиями могут быть снижение налоговых доходов бюджета и доходов в виде дивидендов в результате функционирования приватизированных предприятий. В англосаксонской финансовой системе капитал привлекается в большей части за счет зарубежных хозяйствующих субъектов. В условиях существующих санкций, привлечь крупного зарубежного инвестора достаточно сложно. Кроме того, стоимость акций данных компаний занижена на данный период времени.

Таким образом, в условиях введенных санкций и структурного кризиса, высокотехнологичный подсектор национального хозяйства России требует структурной трансформации на основе стратегии совершенствования взаимодействия реального и финансового секторов, учитывающей прежние традиции развития национального хозяйства на инновационной основе. Кроме того, необходимо разработать меры нормативно-законодательного, финансового, экономического, административного характера для санации и

обеспечения экономического роста на базе инновационной модернизации ВТК и всего национального хозяйства России.

Литература и примечания:

[1] Zueva O.A. Strategy of improvement of convergence of real and financial sectors of national economy of Russia taking into account foreign experience // Economics, agriculture, engineering, education, psychology, clinical, history: 8th International Scientific Conference Science and Society» 24-29 November 2015./ London – 2015. pp. 87-94.

[2], [3] Информационно – аналитическое агентство «РБК»/ [Электронный ресурс]/ <http://www.rbc.ru/>

© О.А. Зуева, И.Д. Афанасенко, 2016

*В.В. Кандыбарова,
студент 2 курса
напр. «Банковское дело»,
e-mail: kandybarova.vlada@yandex.ru,
науч. рук.: Ф.Н. Барчо,
магистрант, преп.,
ККИ РУК,
г. Краснодар*

СОВРЕМЕННАЯ НАУКА: ПРОБЛЕМЫ, ИДЕИ И ТЕНДЕНЦИИ

Статья посвящена современной науке: её проблемам, идеям и тенденциям.

Вначале дадим определение современной науке. Наука – развивающаяся система знания, которая переходит в познании реальности с одного горизонта на другой. Но на каждом горизонте разрабатываются лишь «опорные точки», позволяющие продвинуться дальше в общем понимании реальности. Современная наука под углом трех признаков (познавательные методы, достоверность и общезначимость) характеризуется:

1. Современная наука универсальна по своему духу. Нет такой области, которая могла бы на длительное время отгородиться от нее. Все происходящее в мире подвергается наблюдению, рассмотрению, исследованию – явления природы, действия или высказывания людей, их творения и судьбы.

2. Современная наука принципиально не завершена. Она движима страстью достигнуть пределов, пройти через все завершающие представления познания, постоянно пересматривать все, начиная с основ. Отсюда повороты в прорыве к новому знанию и вместе с тем сохранение фактически достигнутого в качестве составной части новых замыслов. Здесь господствует сознание гипотетичности, т. е. гипотетичности предпосылок, которые в каждом данном случае служат отправным пунктом. Все существует только для того, чтобы быть преодоленным.

3. Современная наука ни к чему не относится

равнодушно. Т.е. для современности характерна широта обращения ко всему познаваемому в опыте, многомерность духовного интереса ко всему, что происходит в мире.

Современная наука многогранна и развивается во множестве направлений. Рассмотрим одно из них: экономическое направление.

Развитие современной науки.

На рубеже XIX и XX вв. сформировалась неоклассическая экономическая теория, составляющая основание современной экономической науки. Она использует общий подход, методы и инструменты маржиналистской экономической теории XIX века и вместе с тем опирается на методологические и теоретические основы, заложенные такими классиками, как Д.Рикардо и Дж. Милль.

Неоклассики расширили область применения подхода *laissez-faire* («позвольте-делать»), включив в рассмотрение не только свободу производства и накопления, но и свободу выбора при потреблении. Модель совершенной конкуренции представила дополнительные теоретические свидетельства того, что свободная конкуренция и неограниченное проявление потребительских предпочтений максимизируют экономическое благосостояние общества. Неоклассическая теория продолжила традиции экономического либерализма и «чистой» экономической теории, лишенной идеологических устремлений.[1]

В разработке теории стоимости в отличие от классиков экономисты неоклассической школы сосредоточили свое внимание не на внутренней ценности, а на факторах, определяющих рыночную цену. Они обратились к полезности товара, опираясь на предельный анализ. Существенное отличие неоклассической теории от классической политической экономии заключается и в том, что она имела микроэкономическую направленность; в этот период была создана микроэкономическая теория, в ее формирование внесли вклад многие экономисты, представляющие неоклассическое направление.

Благодаря Маршалу, родоначальнику предельного анализа, понятие «экономикс» вошло в широкий научный

оборот.

Участники школы экономической мысли, существовавшей в Лозаннском университете в Швейцарии, делали упор на использование математических методов для раскрытия взаимозависимостей в рыночной экономике.

На рубеже XIX и XX вв. предельный анализ получил распространение не только в Европе, но и в США. Американскую школу неоклассического направления представляют Джон Бейтс Кларк (1847-1938) и Ирвинг Фишер (1867-1947).[2]

В последней трети XIX в. – первой трети XX в. идеи маржинализма и неоклассической теории постепенно завоевали господствующие позиции в большинстве стран. В этот период были разработаны аналитические инструменты, необходимые для решения многих теоретических проблем экономической науки, что способствовало дальнейшей профессионализации этой отрасли научного знания и обособлению особой профессиональной группы людей, занимающихся экономическими исследованиями. Однако исследования неоклассиков имели узкопрофессиональный характер; за пределами неоклассической теории остались многие важные социально-экономические проблемы. Уже на рубеже XIX и XX вв. неоклассическая теория подвергалась критике со стороны институционального направления. Институциональная экономическая теория получила распространение в США в начале XX века под влиянием работ Торстейна Веблена (1857-1929), Джона Коммонса (1862-1945) и Уэсли Митчелла (1874-1948). Акцент на роли институтов в экономических явлениях связан с критикой неоклассической экономической теории, игнорирующей неэкономическую среду, в которой индивиды принимают решения. Институционалисты подчеркивали важность социальных и политических структур, в рамках которых работает экономика, и использовали более широкие методы экономического анализа, включающие методы политологии и социологии.

Социально-правовое направление, утверждавшее примат права над экономикой, в американском институционализме сформировалось на основе работ Коммонса. Он разрабатывал

процедуры мирного решения конфликтов и достижения социального согласия при помощи юридических процедур.

Американский институционализм подготовил идейную почву для «Нового курса» Рузвельта в период Великой депрессии 1929-1933 гг.; Митчелл и Коммонс активно поддерживали рузвельтовскую администрацию. Однако институционалистам не удалось разработать целостную систематическую теорию рыночной экономики, в которой активную роль играет государство.[3]

В первой трети XX века произошли события, которые поколебали веру в возможность стабильного и гармоничного развития, которая была характерна для неоклассической экономической теории. Наибольший удар по ортодоксальному неоклассическому тезису о совершенстве рыночного механизма, способного обеспечить равновесие в экономике и оптимальное использование ресурсов, нанесла Великая Депрессия 1929-1933 гг. Общество, обратившись к экономистам с вопросами о том, что нужно делать в ситуации затяжной депрессии, заставило их преодолеть узкопрофессиональную ограниченность и сосредоточиться на вопросах экономической политики.

Начало пересмотру традиционных взглядов на экономическую науку и экономическую профессию положила политика, получившая название «Новый курс», которую начал осуществлять американский президент Франклин Рузвельт в марте 1933 г. Она была направлена на восстановление американской экономики посредством специальных программ для безработных и бездомных, а также мер, направленных на реструктуризацию экономики. [4]

Целостная теория государственного вмешательства была обоснована в известной работе британского экономиста Джона Мэйнарда Кейнса (1883-1946) «Общая теория занятости, процента и денег» (1936).

Теоретическое обоснование государственного вмешательства в экономику, разработанное британским ученым, очень быстро получило широкое и повсеместное признание. Распространение идеи необходимости государственного регулирования в 30-40-е гг. XX в. получило название «кейнсианской революции».

Система Кейнса создала предметную область для современной макроэкономики, поэтому его считают основателем макроэкономического анализа. Особенность его методологии заключается в том, что он изучал поведение экономики в целом, используя агрегированные величины: совокупный спрос, совокупное предложение, совокупные инвестиции и сбережения, валовый национальный продукт, национальный доход и т.д.

Однако некоторые проблемы не получили рассмотрения в теории Кейнса. Его система имела статичный характер, он не рассматривал проблемы экономического цикла и экономического роста. В работах Кейнса недостаточно полно были рассмотрены проблемы инфляции, а также не получили рассмотрения вопросы микроэкономики.

Проблема взаимодействия реального и монетарного секторов получила развитие в теории кейнсианско-неоклассического синтеза, которая сформировалась в 50-е гг. XX в. Основы неоклассического синтеза заложили британский экономист сэр Джон Ричард Хикс (1904-1989) и американский экономист Пол Энтони Самуэльсон (1915).

Посткейнсианцы выступают против маржинализма и неоклассической микроэкономической теории, основанной на предельном анализе; они стремятся возродить классический подход в определении ценности товаров. В частности, британский экономист итальянского происхождения Сраффа попытался найти независимую от рыночной стихии меру стоимости и решить проблему, которая волновала многих классиков. Его теория стандартного составного товара была названа неорикардизмом, а попытка создать новую теорию ценности «антимаржиналистской революцией».

Влияние классической политэкономии на посткейнсианскую теорию сказывается так же и в теории экономического роста. Посткейнсианцы критикуют неоклассическую теорию за статичный подход к экономике, подчеркивая ее динамический характер. Следуя классической традиции, они признают влияние распределения доходов на темпы экономического роста. Согласно их концепции инвестиционное поведение и различные склонности к

сбережению у двух классов общества: наемных работников, получающих заработную плату, и собственников капитала, получающих прибыль, – различно. Следуя теории Кейнса, посткейнсианцы уделяют внимание проблеме эффективного спроса и признают необходимость государственного вмешательства для стабилизации экономики, а также для стимулирования экономического роста.

Кейнсианская теория сохраняла господствующее положение до начала 70-х гг. XX в. Однако она не сумела объяснить такое явление в экономике как стагфляция – одновременное повышение уровня цен и рост безработицы в период кризиса первой половины 70-х гг.; кейнсианская теория оказалась неспособной рекомендовать какие-либо пути ее преодоления. Это привело к кризису кейнсианской теории и восстановлению неоклассической традиции и «неоконсервативному возрождению» в экономической науке.

В результате «неоконсервативного сдвига» середины 70-х гг. XX вв. в экономической науке произошло возрождение неоклассических методологических и теоретических принципов. Для современного «основного направления» характерна значительная доля основных идей создателей неоклассической теории. Отказ от теории ценности на основе издержек производства в пользу субъективной теории цены, основанной на спросе и предложении, теория предельной производительности вместо определяемого социальными факторами распределения дохода, а также видение гармоничной экономической системы доминирует в неоклассической экономической теории после Кейнса так же, как это было и в XIX в.[5]

В отличие от неоклассики начала XX в. современная ортодоксия предпринимает попытки решать макроэкономические вопросы. Они появились в период господства кейнсианской теории, когда неоклассика находилась в оппозиции к ней.

Во второй половине 70-х гг. XX в. появилась экономическая теория предложения. Экономическая теория предложения получила особое распространение в начале 80-х годов после избрания в США консервативной администрации во

главе с президентом Рейганом, в честь которого ее экономическая политика была названа «рейганомикой».

Современная экономическая политика опирается на рекомендации новейших неоклассических теорий. Их основной императив невмешательство государства в экономику. В отличие от политики кейнсианского типа она направлена на реализацию долгосрочных целей и игнорирует текущие колебания экономической конъюнктуры.

Неоспоримым преимуществом демократического общества является свобода в научном творчестве. Несмотря на то, что в экономической науке господствуют теории неоклассического направления такие, как монетаризм, новая классическая макроэкономика, экономическая теория предложения, существует целый ряд теорий, выступающих с критикой «основного направления».

В России, так же как и в зарубежных странах, экономическая наука стала специальной областью научной деятельности в XIX в. В этот период широкое распространение получили идеи классической школы. Это было связано с особенностями развития капитализма в России после отмены крепостного права в 1861 г. После отмены крепостного права развернулась дискуссия о том, в каком направлении будет развиваться Россия. Последователи классической теории, а также теории Маркса считали, что в России необходимо способствовать созданию крупного промышленного производства; что она будет развиваться по капиталистическому пути.

В начале XX в. в России получили распространение идеи маржинализма. Особенность этого процесса заключалась в том, что некоторые ученые стремились синтезировать трудовую теорию стоимости и теорию предельной полезности.

Широкое распространение в России на рубеже XIX-XX вв. получил революционный марксизм. Владимир Ленин (1870-1924) и его соратники восприняли и теорию Маркса, и пролетарскую идеологию, заложенную в ней. После завершения гражданской войны в начале 20-х гг. XX в. началось строительство социалистической экономики. В отличие от капиталистического способа производства, основанного на

частной собственности и рыночной организации хозяйства, социалистическая экономика опирается на общественную собственность на средства производства и централизованное планирование.[6]

Уже в начале этого процесса обнаружилось очевидное противоречие с исторической концепцией Маркса, с его тезисом о том, что социалистическая революция должна победить в самой развитой стране. Существующие проблемы политической экономии социализма – это вопросы об объективном характере экономических законов социализма, значение товарно-денежных отношений при социализме.

Концепция Сталина легла в основу учебника политэкономии, вышедшего в 1954 г. Он состоял из двух основных частей: политической экономии капитализма и политической экономии социализма, что соответствовало исторической концепции марксизма-ленинизма. Такой подход в исследовании и преподавании политической экономии сохранялся вплоть до начала рыночных реформ в России.

Однако негативные тенденции застоя экономики, проявившиеся уже в 70-е гг. продолжали нарастать в 80-е гг., что привело на рубеже 80-90-х гг. к отказу от системы централизованного планирования и переходу к рыночной экономике.

Проблемы развития современной экономической науки.

В настоящее время во многих исследовательских работах присутствует тенденция, что наука подошла к своему естественному рубежу, за которым ничего конструктивного нет, дальше начинается своего рода метанаука. Не является исключением из общего правила и экономика.

Особенности в динамике экономических мыслей:

1. Постепенное исчерпание собственного объекта исследования экономической науки. Возможно, что с точки зрения науки вообще такой процесс является вполне нормальным, но с точки зрения самой экономической науки – это проявление факта исчерпания ее собственных, «внутренних» ресурсов развития. Фактически экономисты стали работать «на подхвате», стараясь вовремя уловить интересные идеи в других науках и окончательно «переварить» их с помощью своего

экономического инструментария. По-видимому, данный факт может определяться либо как своеобразный конец экономической науки, либо как временный кризис.

2. Снижение качества и значимости результатов экономических исследований. Здесь следует сказать о существовании методологического положения, в соответствии с которым в экономике нет и быть не может открытий. Открытие новых явлений и законов – это удел естественных наук.

3. Снижение масштабности личности исследователя-экономиста.[7]

Одним из признаков завершенности науки служит переход к таким теориям, понятиям и построениям, которые принципиально не верифицируемы, т.е. непроверяемы. Подобная картина в наибольшей мере характерна для физики, которая часто оперирует объектами (элементарными частицами), которые в принципе невозможно идентифицировать. Например, для обнаружения частиц, которыми оперирует современная теория поля, необходимо построить ускоритель, диаметр которого равнялся бы диаметру солнечной системы. К сожалению, нечто подобное наблюдается и в экономической науке.

Так, например, теория рефлексивности оперирует такими понятиями, как «фундаментальные условия» и «предпочтения». Однако на практике найти измерение таких понятий не представляется возможным. Дело в том, что фундаментальные условия предполагают целый вектор показателей, многие из которых невозможно измерить. Например, при оценке перспектив какой-либо фирмы должен учитываться психологический климат, установившийся между сотрудниками этой фирмы. Однако как его оценить? Кроме того, нынешнее состояние этой фирмы во многом зависит от будущей конъюнктуры, которую тоже непонятно, как оценить. В отношении предпочтений, т.е. существующих в головах субъектов мыслительных образов экономической реальности, вообще нельзя сказать ничего определенного. Если же мы не можем измерить фундаментальные условия и предпочтения, то мы не можем проверить и теорию, базирующуюся на этих понятиях.

Если мы не можем оценить основополагающие переменные экономической теории, то не можем проследить и тем более проконтролировать правильность всех логических цепочек этой теории. При желании одно и то же явление может быть одинаково успешно объяснено с помощью разных неverified теорий, и невозможно определить, какое объяснение лучше, правильней. Однако в данном случае важно другое, а именно: на современном этапе экономическая наука все активней использует абстрактные понятия и генерирует весьма красивые и мощные теории, которые при всей своей изощренности не могут быть проверены.

В настоящее время в недрах экономической науки действует несколько тенденций, которые отражают, с одной стороны, противоречия в самой науке, а с другой – тот кризис, в который попала экономика уже много лет назад. Одна из этих тенденций такова: нерешенность фундаментальных, базовых проблем на фоне тончайших исследований всяких несущественных мелочей.

Математизация экономики перешагнула все мыслимые границы, эконометрические исследования заполнили все научные издания, а целый ряд глобальных вопросов остается невыясненным. Однако если абстрагироваться от этой странной особенности экономической науки, то можно констатировать, что в целом исхожено уже все и вся. Иными словами, в настоящее время трудно удивить научную общественность новыми исследованиями. Фактически все проблемы уже ранее ставились, обсуждались и даже, быть может, решались. Следовательно, любое продвижение вперед становится малозаметным. Можно сказать, что все основное экономистам уже известно, остается выяснить некоторые детали, которые в любом случае не изменят лица современной науки. Данный факт сам по себе способен сильно подорвать энтузиазм многих амбициозных исследователей.

К сожалению, почти все захватывающие, интригующие экономические проблемы совершенно не предполагают автоматического применения их решений на практике. Например, изучение проблемы общего равновесия, исследование роли свободного времени, понимание

закономерностей конверсии социалистической системы в капиталистическую и т.п. не предполагают каких-либо серьезных практических рекомендаций. С другой стороны, целый ряд жизненных проблем в научном плане оказывается совершенно беззубым и неинтересным. К примеру, экономические аспекты приватизации имеют первостепенное значение для развития национальной экономики, но с чисто научной точки зрения они не несут в себе ничего нового.

Таким образом, на нынешнем этапе своего развития экономическая наука представляет собой весьма неоднородную массу знаний, отдельные элементы которой сильно различаются с точки зрения указанных четырех критериев. Можно сказать, что имеет место непропорциональное развитие и самой экономической дисциплины: выигрыш по одному критерию сопровождается явным проигрышем по другому. Доля экономических знаний, удовлетворяющих одновременно всем четырем критериям, весьма невелика.

Помимо перечисленных специфических проблем экономической науки есть еще одна проблема, присущая всей науке на современном этапе. Не рассмотрев ее, мы не поймем до конца тех сдвигов, которые претерпело экономическое знание. Представим логику развития науки, как она нам видится. Возможно, нарисованная нами картина будет несколько упрощенной, но, думается, в целом она правильно отражает социальную динамику.

Наука всегда развивалась на фоне развития потребностей в науке. При этом как наука, так и потребности в ней эволюционируют, с одной стороны, по своим собственным законам, а с другой – отнюдь не независимо друг от друга. Более того, связь между ними имеет рефлексивную природу, т.е. потребности людей стимулируют развитие науки, а развитие науки приводит к росту и качественной трансформации человеческих потребностей. Таким образом эти два явления (общественные потребности в науке и возможности науки) как бы подталкивают друг друга, увлекая человечество вверх по траектории социального развития к новым рубежам научных достижений и уровня жизни.[8]

Во-первых, на начальном этапе потребности человечества

значительно превосходили возможности только еще нарождавшейся науки. Для иллюстрации данного тезиса рассмотрим простейший пример с доисторическим человеком. Живя в сложных условиях, человек во многом нуждался. Даже чтобы охотиться на мамонта, нужно было иметь соответствующее оружие, для изготовления которого необходимы были соответствующие знания и навыки. Однако в то время и столь примитивное знание было большим дефицитом, ибо сфера знания того времени (которая, конечно, еще не существовала как социальный институт) не могла дать ответов даже на самые простые вопросы. Такое положение сохранялось на протяжении почти всей истории человечества.

Во-вторых, наука развивается по своим собственным законам и, как правило, более высокими темпами, чем потребности в ней. Можно сказать, что если общественные потребности возрастали линейно, то научные результаты – принципиально нелинейно. Причем на определенном участке истории наука стала продвигаться вперед по экспоненте, т.е. особенно быстро. Такая направленность процесса приводила к тому, что имевшееся вначале рассогласование между потребностями и возможностями с течением времени уменьшалось, и социальная система стремилась к некоему равновесию.

В-третьих, процесс саморазрастания науки обладает высокой степенью инерционности. Это означает следующее: когда наука достигает того уровня, что может удовлетворить все основные потребности человечества, она уже не может остановиться в своем развитии и продолжает свой рост. Таким образом, достигнутое равновесие снова нарушается и социальная система из состояния «недостатка» науки переходит в состояние ее «избытка» (фаза справа от точки равновесия). Точно диагностировать момент наступления равновесия довольно сложно. Это связано с тем, что как потребности в науке, так и результаты науки – векторные величины. Поэтому отставание науки от потребностей по одним показателям может сопровождаться их опережением по другим. На наш взгляд, баланс потребностей и возможностей науки был достигнут примерно в 60-е гг. XX в., когда были сделаны все основные

открытия и достигнута определенная стабильность мировой экономики.

В-четвертых, развитие науки на второй стадии фазы ее «избытка» существенно замедляется. Данный факт достаточно очевиден. На первой стадии наука получает мощный импульс к развитию, исходя из собственных потребностей. Иными словами, это период самодостаточности науки, когда она сама ставит перед собой задачи и сама же их решает. Однако такое дорогое удовольствие не может длиться долго, и начинается вторая стадия. Здесь уже общественные потребности в науке не могут стимулировать науку, так как сами отстают от нее. Наоборот, потребности, обладая по отношению к науке «притягивающим» свойством, начинают увлекать ее «вниз». Наука вынуждена подстраиваться под потребности и ограничивать свои горизонты, т.е. становится более приземленной. В этот период возникает необходимость не столько открытия нового, сколько использования уже имеющегося багажа. Именно на этой стадии развития находится современное мировое сообщество.

Все сказанное выше не позволяет однозначно утверждать, что современная экономическая наука находится в состоянии близком к кризисному. В формировании такой картины участвуют как общие факторы, характерные для развития современной науки вообще, так и частные, связанные со спецификой экономического знания. Налицо все симптомы переломного периода, когда экономическая наука должна получить «второе дыхание».

Литература и примечания:

[1] Экономическая теория / Под ред. А.И. Добрынина, Л.С. Тарасевича. – СПб.: Издательство СПбГУЭФ, 2007

[2] Экономика / Под ред. А.С. Булатова. – М.: Юристъ, 2002

[3] Самуэльсон П.А. Экономика

[4-5] Курс экономической теории / Под ред. М.Н. Чепурина, Е.А. Киселевой

[6] Экономическая теория / Под ред. А.И. Добрынина, Л.С. Тарасевича

[7] Станковска И.К. Экономическая теория: учебник / И.К. Станковская, И. А. Стрелец.– 3-е изд., испр. – М.: Эксмо: Мирбис, 2008

[8] Седов В.В. Экономическая теори: в 3 частях: учебное пособие / В.В. Седов. 2-е изд., доп. и перераб. – Челябинск: Челяб. гос. ун-т, Б.г. Ч. 3: Макроэкономика. -2007.

© *В.В. Кандыбарова, 2016*

*Е.А. Кателевская,
студент 3 курса
напр. «Экономика»,
e-mail: katelevskaja2012@yandex.ru,
науч. рук.: М.С. Демьяненко,
к.э.н., доц.,
СТИ НИТУ «МИСиС»,
г. Старый Оскол*

РАЗВИТИЕ ЭЛЕКТРОННЫХ ДЕНЕГ И ИХ ПРАВОВОЕ РЕГУЛИРОВАНИЕ

Первые электронные деньги появились в 1994 году. Выпуск электронных денег происходили в рамках компании DigiCash. Первые электронные купюры получили название Cash. Аналогичное название было и у платежной системы, которую в тот период тестировали в западной части США.

В силу того, что электронные денежные средства являются «продуктом» научно-технического прогресса, а также одним из рычагов, влияющим на глобализацию экономики, они могут оказывать воздействие и на развитие экономики конкретной страны.

Официальным первым документом, который регулировал деятельность электронных средств платежа, является Положение «Правовое руководство ЮНСИТРАЛ по электронному переводу», которое было принято ООН на общем собрании. В нем было четко зафиксированы правила перевода электронных денежных средств от держателя к получателю, процессы оплаты «виртуальными деньгами», способы защиты от мошеннических операций, связанные с переводом денежных средств. На их основе разработаны варианты разрешения конфликтных ситуаций, возникающие между держателем и получателем в процессе перевода [3].

Затем Европейским союзом была принята Директива 2000/28/ЕС «Об учреждении и деятельности кредитных организаций». В данном документе были изложены положения по правовому регулированию электронных денежных средств.

Далее следует Директива 2000/46/ЕС «об учреждении и деятельности организаций, эмитирующих электронные деньги, и о пруденциальном надзоре за их деятельностью», где юридически было закреплено общее для всех стран понятие «электронные деньги», которое действительно и в современных условиях. Директива установила общие для всех правила в области выдачи лицензий учреждениям, которые могли заниматься эмиссией электронных средств платежа, а так же требования по осуществлению контроля за их деятельностью.

Были выдвинуты условия величины минимального капитала, а так же ограничения на инвестиционные проекты за счет тех средств, которые были выручены в ходе эмиссии электронных средств платежа. На основе всех положений Директивы 2000/46/ЕС можно выделить определенный перечень критериев, который дает возможность отнести финансовый продукт к электронным деньгам [2, 4]. На рисунке 1 представлен ряд критериев.



Рисунок 1 – Критерии отнесения финансового продукта в категорию «электронные деньги»

Рассмотрим правовое регулирование электронных средств платежа в России. Самым первым документом, который координировал деятельность электронных денег был Указ от

3.07.1998 г. №277-У «О порядке выдачи регистрационных свидетельств кредитным организациям – резидентам на осуществление эмиссии предоплаченных финансовых продуктов». Данный документ регламентировал получение регистрационного свидетельства Банка России для осуществления эмиссии электронных финансовых продуктов. Резидентам необходимо было предъявить в Департамент платежных систем документы, в которых отражалась информация об эмиссии предоплаченного финансового продукта [3].

В 2011 году был принят Федеральный закон №161 «О национальной платежной системе», в котором четко было сформировано понятие электронных денег. В соответствии с данным законом электронные деньги есть «денежные средства, которые предварительно предоставлены одним лицом (лицом, предоставившим денежные средства) другому лицу, учитывающему информацию о размере предоставленных денежных средств без открытия банковского счета (обязанному лицу), для исполнения денежных обязательств лица, предоставившего денежные средства, перед третьими лицами и в отношении которых лицо, предоставившее денежные средства, имеет право передавать распоряжения исключительно с использованием электронных средств платежа [1]. Данный законопроект действителен в настоящее время.

Еще одним правовым актом, который регулирует электронные деньги, точнее их отражение в бухгалтерском балансе организации является план счетов. После вступления в силу нового плана счетов, электронные денежные средства теперь учитываются на счете 55 «Специальные счета банка». В определенных ситуациях открывают субсчет «Электронные деньги» на основании положений учетной политики организации [5].

Рассматривая, выше изложенный материал можно сделать вывод о том, что электронные деньги возникли в период развития высоких технологий и своим появлением поспособствовали развитию экономики каждой страны. Пройдя сложный путь эволюционирования, они практически вывели из оборота наличные деньги, но все же не смогли полностью

вытеснить их.

Появление и внедрение электронных средств платежа предопределило их правовое регулирование. В современных условиях осуществляется процесс разработки и согласования перечня нормативных документов, способствующих укреплению правового статуса электронных средств платежа на территории нашей страны.

Литература и примечания:

[1] Федеральный закон №161-ФЗ «О национальной платежной системе» (от 27.06.2011г) (последняя редакция 29.12.2014 г) <http://www.consultant.ru/>

[2] Панина Д.С. «Особенности регулирования индустрии электронных платежей: опыт зарубежных стран» / Д.С.Панина//Вестник Оренбургского государственного университета. 2015. №4.С.10-18

[3] Юрин И.Л. «Электронные деньги – экономическая сущность и правовая конструкция» / Юрин И.Л.//в сборнике: Государственное регулирование экономики: закономерности и противоречия: коллективная монография. Ростов-на-Дону, 2014. С. 182-193.

[4] Раченский Л.К. «Вопросы правового статуса и регулирование электронных денег в странах ЕС» / Л.К. Раченский //Вестник Всероссийского университета дружбы народов: Серия Юридических наук. -2011.№1.С.201-205

[5] Ращепкина К.О. «Особенности нормативного регулирования электронных денег и их отражение на счетах бухгалтерского учета» /Современные тенденции в экономике и управлении: новый взгляд. 2011. №12-1. С. 222-226.

© Е.А. Кателевская, М.С.Демьяненко, 2016

*Ю.П. Кобцева,
магистрант 1 курса
ф-та «Экономика и менеджмент»,
e-mail: ju.kobtseva2014@yandex.ru,
науч. рук.: В.И. Векленко,
д.э.н., проф.,
КГУ,
г. Курск*

ФАКТОРЫ ЭФФЕКТИВНОГО УПРАВЛЕНИЯ ПРИБЫЛЬЮ

Прибыль является основной целью деятельности предприятия. Прибыль предприятия зависит от производственной, снабженческой, сбытовой и коммерческой деятельности предприятия. Рост прибыли создает финансовую базу для экономического развития предприятия.

В связи с этим задачей предприятия является не только получение максимального размера прибыли в текущем периоде, а ее эффективное распределение и использование для обеспечения дальнейшего роста компании.

Актуальность темы исследования, определяется тем, что главной задачей функционирования любого предприятия является получение положительных финансовых результатов от реализации своей деятельности. Существование предприятия во многом зависит от степени эффективности управления ресурсами компании, в частности, прибылью.

Рост прибыли создает финансовую базу для самофинансирования, расширенного воспроизводства, решения проблем социального и материального поощрения персонала. Отсюда вытекает необходимость анализа прибыли, ее планирования, поиска путей повышения рентабельности и целенаправленной и постоянной борьбы каждого предприятия на всех этапах производства за прибыль.

Признание того факта, что в настоящее время у большинства российских предприятий существуют проблемы по управлению, формированию, распределению прибыли, требует рассмотрения определенных методов разрешения данных

вопросов.

Выбор метода управления прибылью зависит от формы собственности, масштабов предприятия, его обеспеченности необходимыми ресурсами, политики государства, конъюнктуры рынка и др. Эффективное использование прибыли возможно лишь при согласованности действий системы экономических рычагов. При этом первостепенное значение имеет реализация продукции. Это связано с тем, что, во-первых, в процессе продажи товара на рынке происходит возмещение израсходованных средств производства, а во-вторых, реализация продукции – это тот момент, когда произведенный продукт получает признание на рынке. Любая задержка в реализации вызывает нарушение ритмичности производства, а значит, ведет к снижению эффективности деятельности предприятия.

По мнению Л.Н. Григорьевой среди рекомендаций по совершенствованию управления прибылью можно выделить разработку грамотно составленных должностных инструкций, что позволит четко определить место и значение должности каждого сотрудника, внедрение такой современной разработки, как программа ДИСАН-Т в качестве информационно-программного обеспечения предприятия, продвижение продукции посредством такого вида рекламы, как баннерная реклама в интернете. В качестве мероприятий по увеличению прибыли, предлагается обратить внимание на расширение ассортимента товаров, за счет заключения дистрибьюторских договоров, а снижение затрат предприятия представляется возможным путем расторжения выявленных в ходе анализа «бесполезных» действующих договоров [3].

К факторам, влияющим на величину прибыли, относятся природные условия, государственное регулирование цен, тарифов; изменение объема средств и предметов труда, финансовых ресурсов; повышение производительности оборудования и его качества, ускорение оборачиваемости оборотных средств; снабженческо-сбытовая деятельность, природоохранная деятельность.

Величина прибыли предприятия зависит от двух групп экономических факторов: внутренних (эффективность

использования ресурсов организации) и внешних (экономическое состояние страны) [5].

Одним из внешних факторов, влияющих на прибыль предприятия, является банковская система страны, которая позволяет создать условия для развития производства. В настоящее время, коммерческие банки предоставляют кредиты по завышенным ставкам, а это тормозит развитие экономики страны.

К основным факторам, сдерживающими развитие производства, а, следовательно, приводящие к снижению получения прибыли, относятся: недостаток финансовых ресурсов, высокий уровень налогового бремени, неопределенность экономической ситуации и др.

В связи с этим необходимо создание законодательной базы, регламентирующей кредитование предприятий банками, создание долгосрочной ресурсной базы коммерческих банков, снижение кредитных рисков, введение ограничений по кредитным процентам.

Механизм управления прибылью на предприятиях должен строиться таким способом, чтобы способствовать созданию условий по наиболее рациональному использованию средств на развитие предприятия, принимая во внимание показатели уровней фондо- и энерговооруженности, оборачиваемости оборотных средств, производительности труда и т.д.

Таким образом, для эффективного управления прибылью предприятия необходимо учитывать множество различных факторов, связанных с деятельностью самого хозяйствующего субъекта, так и независимых от него факторов окружающей внешней среды (налоговой, денежно-кредитной, инвестиционной, банковской системы и т.д.).

Литература и примечания:

[1] Аксенов А.Г. Экономика предприятия: Учебник. – М.: Кно Рус, 2011. – 423 с

[2] Бухонова, С.М. Комплексная методика анализа финансовой устойчивости предприятия: / С.М. Бухонова // Экономический анализ: теория и практика. – 2011. – №7. – С.8-15

[3] Григорьева Л.Н., Разработка рекомендаций по совершенствованию управления прибылью и рентабельностью предприятия. Режим доступа: spbume.ru/up/rt/docs/site/grigorieva_lt.doc

[4] Ковалев В.В. Финансовый анализ: Управление капиталом. Выбор инвестиций. Анализ отчетности. – М.: Финансы и статистика. 2000. – 432 с.

[5] Малых Н.И., Борисова О.В. Ключевые аспекты управления прибылью организации. Режим доступа: <http://1fin.ru/?id=775>.

[6] Сергеев И.В., Еретенникова И.И. Экономика организации: Учебник. – М. Юрайт, 2011. – 235 с

[7] Повышение рентабельности сельскохозяйственного производства / В.И. Векленко, М.М. Булгакова, Р.В. Солошенко, В.А. Долгополов // Аграрная наука. – 2008. – №3. – С. 2-4.

© Ю.П. Кобцева, 2016

*Н.Н. Корсунова,
студент 3 курса
напр. «Государственные
и муниципальные финансы»,
e-mail: nadegdacorsunova2@gmail.com,
науч. рук.: Т.И. Демиденко,
к.э.н., ст. преп.,
РГЭУ «РИНХ»,
г. Ростов-на-Дону*

АНАЛИЗ РЫНКА ЖИЛОЙ НЕДВИЖИМОСТИ ГОРОДА РОСТОВА-НА-ДОНУ НА ПЕРИОД ЯНВАРЬ-МАРТ 2016 ГОДА

Актуальность данного исследования обусловлена тем, что на начало 2016 года ситуация на рынке недвижимости страны остается нестабильной и противоречивой. Причиной этому выступает мировой финансово-экономический кризис 2014-2015 г.г. Уровень благосостояния общества резко сократился. На данный период времени можно отметить резкое возрастание безработицы по сравнению с 2015 годом. По данным Минтруда, за период с 20-27 января 2016 года число безработных граждан увеличилось на 3,4% и составило 1 млн.1 тыс. 111 человек[5].

Следовательно наблюдается и резкое падение спроса на все виды жилья. Однако многие эксперты в области недвижимости отмечают, что первые месяцы наступившего года – самое подходящее время для выгодного приобретения. В большей степени это касается новостроек, поскольку многие застройщики продлевают действие предновогодних акций. К тому же предпосылок к снижению стоимости квартир не прогнозируется[1].

В целях проведения анализа рынка жилой недвижимости на первый квартал 2016 года, рассмотрим динамику цен на объекты жилой недвижимости, а также спрос и предложение на рынке жилой недвижимости в городе Ростове – на – Дону.

Следует отметить, что несмотря на все проявления кризисных явлений в экономике, рынок недвижимости Ростова на Дону показывает разную динамику формирования цен. По

данным сайта Оценщик.ру, по сравнению с последним месяцем 2015 г., в центре рост стоимости объектов в новостройках с черновой отделкой составил 11.8%, а жилые помещения в домах хрущевского фонда поднялись на 11.7%[1].

При этом снижение цены на 6% наблюдается в домах сталинской постройки и почти на 12% в высотных строениях, введенных в эксплуатацию в 70-х – 80-х годах. Недостатка площадей не испытывает ни один район города[1].

Недорогое жилье можно найти в Первомайском районе по средней цене 57-58 тыс. руб. за м², Советский по 61 тыс. руб. за м², Чкаловский – 60.5 тыс. руб./м².

Двухкомнатные варианты по низкой цене, от 49.5 – 50.5 тыс. руб., можно найти в Ленгородке и Первомайском районе. Чуть дороже 60 тыс. рублей – в Александровке, Стройгородке, Ворошиловском районе.

Желающим приобрести трехкомнатные квартиры недорого, стоит рассмотреть 2-й п. Орджоникидзе, Ленгородок, Северный жилой массив. Средняя стоимость объектов варьируется от 49 – 54.8 тыс. руб./м²[1].

Недвижимость в центре и прилегающих к нему районах стоит выше 75 – 80 тыс. руб. за м².

Проанализировав список предложений по продаже квартир в Ростове на Дону на rostov-na-donu.naydidom.com, получим примерно 300 тыс. объявлений, среди которых дешевое и элитное жилье, двухуровневые квартиры и студии[4].

При этом, самым дорогим традиционно оказался Железнодорожный район. Здесь недвижимость предназначена для состоятельных покупателей. Цены коттеджей и особняков средней площади колеблются в пределах 4,3-9 миллионов рублей.

На период 2016 года решить жилищный вопрос реально на выгодных условиях. По данным портала RegionalRealty.ru ожидается переориентация потребителей на более дешевый сегмент рынка. Роста цен не предвидится, а вот рублевые объекты могут потерять в стоимости до 15%[3].

Ценовые колебания в начале года, по мнению аналитиков, обусловлены курсовой нестабильностью, январскими скачками курса рубля, которые были вызваны обвалом нефтяных

котировок, большим оттоком капитала из страны, ухудшением благосостояния общества. Эксперты уверены, что в течение всего 2016 года стоимость жилья в сегменте частных домов в городе будет постепенно расти, совокупное увеличение цены по итогам года может достигнуть 3-5%. Незначительное снижение цен, как передает портал 2016-god.com, ожидается лишь в сегменте новостроек ввиду ужесточения конкуренции между застройщиками и не затронет сегмент частных домов[2].

По данным сайта Оценщик.ру в начале года рынок частных домов Ростова-на-Дону продемонстрировал незначительный рост цен. В феврале стоимость частного дома выросла на 2,53% и составила в среднем по городу 7 443 899 рублей. При этом рост стоимости квадратного метра достиг 1,65%, цена достигла отметки в 53 020 рублей[1].

Следовательно, в 2016 году недвижимость Ростова-на-Дону незначительно прибавит в цене[3].

Ввиду сложившейся нестабильной экономической ситуации не стоит отчаиваться. Данный анализ показал, что в приоритете остается жилье в новостройках, так как застройщику выгодно путем снижения цены на жилье привлечь как можно больше покупателей. Также «спальные» районы Ростова-на-Дону остаются также наиболее выгодными вариантами.

По моему мнению, во всех предложениях жилья на рынке недвижимости есть свои минусы и плюсы. Поэтому нужно грамотно и рационально оценить каждое предложение о выборе жилья.

Руководствоваться нужно состоянием рынка недвижимости. Большой упор необходимо сделать в выборе риэлторской компании. Необходимо удостовериться в ее квалификации.

При выборе жилья необходимо руководствоваться его расположением, условиями комфортного проживания. Приобретая жилье в новостройке, необходимо собрать всю необходимую информацию о компании – застройщике, а также уточнить все моменты по условиям строительства.

Убедившись в том, что все условия сторон по сделке купли-продажи будут удовлетворены, можно оформлять акт купли-продажи жилой недвижимости.

По моему мнению, в условиях нынешнего финансово–экономического кризиса вопрос о выборе гражданами жилья стоит достаточно остро. Проанализировав рынок жилой недвижимости города Ростова-на–Дону на первый квартал 2016 года, можно сделать вывод о том, что цены на квартиры выросли незначительно. При выборе жилья лучше всего отдать свое предпочтение «спальным» районам города, так как цена на квартиры здесь остается достаточно низкой.

Следует заметить, что в базе предложений риелторских агентств можно найти большое многообразие различных альтернативных предложений по рынку жилой недвижимости. При грамотном подходе к покупке жилья, можно приобрести новое жилье по доступной цене.

Литература и примечания:

- [1] www.ocenchik.ru (ФСОН№7)
- [2] 2016-god.com
- [3] RegionalRealty.ru
- [4] rostov-na-donu.naydidom.com
- [5] www.rosmintrud.ru

© Н.Н. Корсунова, 2016

*Е.Н. Краевская,
студент 3 курса
напр. «Экономика»,
e-mail: kraevskayaekaterina@mail.ru,
науч. рук.: Е.В.Полякова,
к.э.н., ст. преп.,
СТИ НИТУ «МИСиС»,
г. Старый Оскол*

КРИТЕРИИ ОЦЕНКИ ЭФФЕКТИВНОСТИ ИНВЕСТИЦИОННЫХ ПРОЕКТОВ

В современных условиях хозяйствования социально-экономическое развитие России предусматривает решение вопроса об инвестициях. Применение современных технологий, рост экономического потенциала, расширение производственной деятельности – эти факторы способствуют осуществлению инвестиционного процесса. Без учета данных факторов невозможно развитие как экономики в целом, так и отдельного предприятия в частности. Инвестиционная деятельность способствует увеличению доходов предприятия, наполняемости бюджета страны. Экономический рост заключается в создании оптимальных условий осуществления инвестиционной деятельности [3]. Существует множество критериев для оценки инвестиционных проектов: масштабы воздействия на окружающую среду, степень привлечения трудовых ресурсов, социальная значимость и другие. Главной компонентой таких оценок является эффективность инвестиционного проекта [4]. Если рассматривать эффективность инвестиционного проекта в целом, то ее понимают как соответствие результатов, которые получены от проекта: экономические (прибыль), внеэкономические (снятие социальной напряженности региона), в том числе и затраты на проект. Инвестиционные проекты следует оценивать по нескольким видам эффективности: эффективность проекта в целом и эффективность участия в проекте [2]. Для определения потенциальной привлекательности проекта, целесообразности его принятия для возможных участников применяется

рассматриваемая эффективность.. Основные задачи, которые возникают при оценке эффективности инвестиционных проектов представлены в таблице 1.

Таблица 1. Задачи для оценки эффективности инвестиционных проектов

Оценка реализуемости проекта	Проверка на реально существующие ограничения технического, экологического, финансового и другого характера. Обычно все ограничения, кроме финансовой реализуемости, проверяются на ранних стадиях формирования проекта. Финансовая реализуемость инвестиционного проекта – это обеспечение такой структуры денежных потоков, при которой на каждом шаге расчета имеется достаточное количество денежных средств для осуществления проекта
Оценка потенциальной целесообразности реализации проекта, его абсолютной эффективности	Проверка условия, согласно которому совокупные результаты по проекту не менее ценны, чем требуемые затраты всех видов.
Оценка сравнительной эффективности проекта	Оценка преимуществ рассматриваемого проекта по сравнению с альтернативным
Оценка наиболее эффективной совокупности проектов из всего их множества	По существу, это задача оптимизации инвестиционного проекта, и она обобщает предыдущие три задачи. В рамках решения задачи следует ранжировать проекты по выбору оптимального варианта

Социально-экономические последствия реализации инвестиционного проекта для общества в целом учитывает общественная эффективность. Также она учитывает непосредственные затраты на проект и его результаты, «внешние эффекты» – экологические, социальные и иные эффекты. Цель рассматриваемой эффективности заключается в заинтересованности проекта всех его участников и проверке финансовой реализуемости. Данная эффективность включает в себя следующие виды эффективности, которые представлены на рисунке 1.



Рисунок 1– Виды эффективности проекта

Общая схема оценки эффективности инвестиционного проекта выглядит следующим образом: определяется общественная значимость проекта, а затем в два этапа проводится оценка эффективности предприятия [1]. Из всего вышеперечисленного можно сделать вывод о том, что если эффективность неудовлетворительная, то проект не

рекомендуется к реализации и не может претендовать на государственную поддержку. Если же общественная эффективность оказывается приемлемой, то оценивается коммерческая эффективность. При недостаточной коммерческой эффективности общественно значимого предприятия необходимо рассмотреть различные варианты его поддержки, которые позволили бы повысить коммерческую эффективность предприятия до приемлемого уровня. Если условия и источники финансирования общественно значимых проектов уже известны, то их коммерческую эффективность можно не оценивать.

Литература и примечания:

[1] Ковалев В.В., Уланов В.А. Курс финансовых вычислений. Изд. 2 -е, перераб. и доп. М.: Финансы и статистика, 2012.

[2] Крушевиц Л. Инвестиционные расчеты / Пер. с нем. / Под общей редакцией В.В. Ковалева и З.А. Сабова. СПб: издательство «Питер», 2012.

[3] Максимова В.Ф. Инвестиционный менеджмент: Учебно – практическое пособие. – М.: Изд. Центр ЕАОИ. 2007. – М., 2014. – 214 С.

[4] Непомнящий Е.Г. Экономическая оценка инвестиций: Учебное пособие. – Таганрог: Изд-во ТРТУ, 2012. – 292 С.

© *Е.Н. Краевская, Е.В. Полякова, 2016*

*О.И. Мамонова,
студент 3 курса
напр. «Экономика»,
e-mail: olga060396@yandex.ru,
науч. рук.: Р.И. Найденова,
к.э.н., доц.,
СТИ НИТУ «МИСиС»,
г. Старый Оскол*

РАЗРАБОТКА ОСНОВНЫХ НАПРАВЛЕНИЙ ФИНАНСОВОЙ ДЕЯТЕЛЬНОСТИ ПРЕДПРИЯТИЯ НА ОСНОВЕ МЕТОДОВ ПРОГНОЗИРОВАНИЯ

В современных условиях хозяйствования усовершенствование технологии производства, активное продвижение новых товаров и услуг вызывают изменение предпочтений покупателей и клиентов. Вследствие этого растет значение таких элементов управления как прогнозирование и управление.

Прогнозирование – наиболее сложный вид деятельности в системе маркетинговых исследований, где источниками информации являются: аналогичная оценка путей развития явления, логико-методологическая процедура изменения тенденций, модель состояния явления в будущем на основе изменений известных показателей [2].

Главное назначение финансового прогнозирования – это прогноз доходов и соответствующих расходов, расчет потребности в дополнительном финансировании при увеличении объемов реализации товаров или предоставления услуг[1].

Цель финансового прогнозирования заключается в определении реально возможных объемов финансовых ресурсов, источников их формирования и путей использования. Полученная в ходе прогнозирования информация позволяет органам управления финансами наметить разные варианты и сценарии решения задач, стоящих перед всеми субъектами финансовой системы, предвидеть формы и методы реализации финансовой стратегии.

Прогнозирование в организации направлено на нахождение наиболее вероятных и перспективных путей развития компании в целом. Процесс прогнозирования устанавливает объект прогноза, предполагает выбор метода прогнозирования (например, метод экстраполяции, экспертных оценок, моделирования и др.) и производит разработку самого прогноза и его вероятностную оценку[5].

Методы финансового прогнозирования включают количественный и качественный подходы, которые отображают причинно-следственную зависимость (рисунок 1):



Рисунок 1 – Методы финансового прогнозирования

В ситуациях, когда внешняя среда не подвергается изменениям, используются количественные модели, в противоположных случаях – внешняя среда претерпевает существенные изменения – используются качественные модели[3].

Дубовский И.И. и Щепилова О.В. разработали последовательность процесса прогнозирования, представленная на рисунке 2:

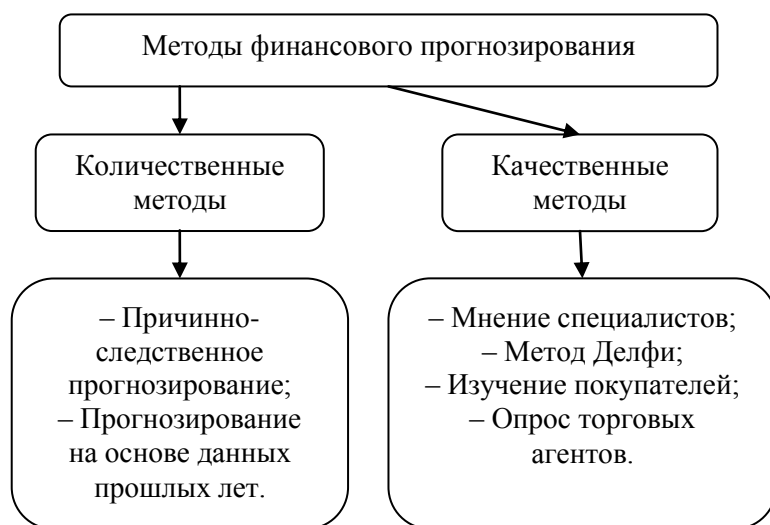

Рисунок 2 – Последовательность процесса прогнозирования

При прогнозировании составляются следующие прогнозы: краткосрочные – на 1 – 1,5 года, среднесрочные – на 4 – 6 лет и долгосрочные – на 10-15 лет.

Для краткосрочных прогнозов характерен анализ количественных и качественных изменений показателей, среднесрочных – прогноз спроса и предложения, а долгосрочный прогноз опирается на развитие НТП как в России, так и за рубежом[2].

Главный акцент при краткосрочном прогнозировании делается на количественной и качественной оценке изменений объема производства, спроса и предложения, уровня конкурентоспособности товара и индексов цен, валютных курсов, соотношений валют и кредитных условий, также учитываются временные и случайные факторы. Среднесрочное и долгосрочное прогнозирование основывается на системе прогнозов – конъюнктуры рынка, соотношения спроса и предложения, ограничений по защите окружающей среды, состояния международной торговли.

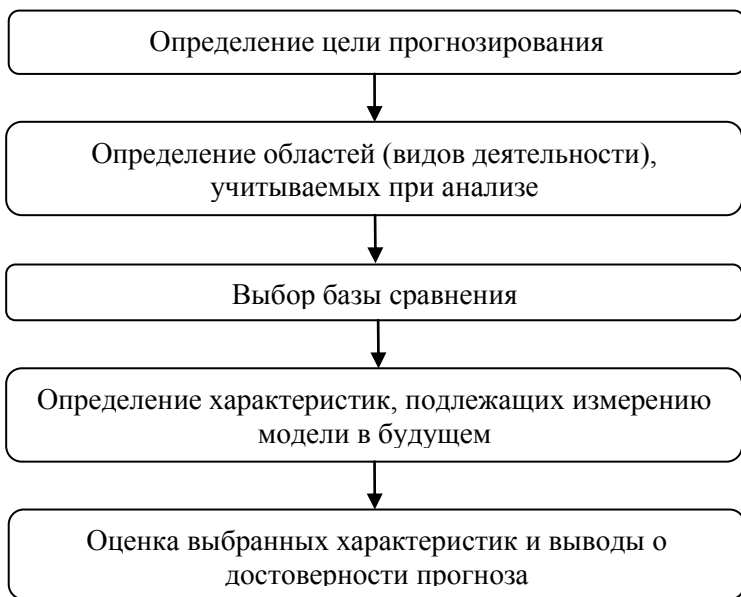
Одной из главных задач финансового менеджмента является прогноз финансовой устойчивости организации.

Устойчивое финансовое состояние является необходимым условием эффективной деятельности фирмы. Финансовое состояние предприятия и его устойчивость во многом зависят от оптимальности структуры источников капитала (соотношения собственных и заемных средств) и от оптимальности структуры активов предприятия, а также от соотношения основных и оборотных средств и от уравновешенности активов и пассивов организации[1].

Прогнозирование финансовой устойчивости базируется на анализе различных коэффициентов таких как: коэффициент финансовой зависимости, коэффициент автономии, коэффициент покрытия постоянных финансовых расходов.

В качестве инструментария прогнозирования применяются различные методы: статистические, математические, эконометрические и экономико-математические модели. Также используется метод сценариев, в том случае если необходимо проанализировать ситуацию по нескольким различным вариантам. Метод сценариев выполняется в два этапа:

- отбор вариантов сценариев;
- прогнозирование ситуаций в каждом конкретном сценарии [2].

Традиционные методы в данный момент не являются продуктивными, из-за того, что они требуют большого количества информации для создания модели. Эффективность применения того или иного метода зависит от конкретных условий и специфики хозяйственной деятельности предприятия и может быть определена только непосредственно самим предприятием. Обычно считается, что прогноз составлен правильно, если разница между предполагаемым и реальным сбытом составляет не более 5%. Многие фирмы начинают разработку нового, повторного прогноза, если на любом этапе реализации плана фирмы разница между фактическим и предполагаемым сбытом превышает 5%.

Марганова Р.Р. и Скипин Д.Л. определили, что наиболее перспективным методом прогнозирования является

имитационное моделирование, то есть расчет прогнозных форм отчетности, полностью моделирующих будущую деятельность предприятия. Имитационные модели позволяют спрогнозировать несколько вариантов развития ситуации, благодаря чему можно выбрать наиболее благоприятный сценарий развития деятельности предприятия[4].

Необходимость финансового прогнозирования как особой сферы плановой деятельности обусловлена относительной самостоятельностью движения денежных средств по отношению к материально-вещественным элементам производства в будущих периодах. Обособленность движения денежных средств и обратное воздействие через распределение на процесс воспроизводства обуславливают необходимость планомерного управления процессами формирования, распределения, перераспределения и использования финансовых ресурсов, которое и представляет собой содержание финансового прогнозирования.

Прогнозирование направлено на формулирование и конкретизацию перспективных целей развития любого предприятия и определение необходимых средств и сроков для решения отдельного комплекса и всех вместе взятых задач производственного процесса, создания и освоения выпуска новых изделий с необходимыми техническими и экономическими показателями. Основой такого прогноза являются установочная цель и требующиеся ее будущие параметры, на основании которых достигается цель и определяются возможные пути движения от настоящего к будущему[5].

В прогнозах, которые разрабатываются на предприятиях, предусматривается, как правило, использование целевого подхода, т.е. ориентация на удовлетворение потребностей владельца и решение стоящих перед предприятием социальных, экономических, технических, производственных и прочих задач, позволяющих определить и экономически обосновать перспективную политику компании. При этом просчитываются прогнозные показатели, на основе которых возможно получение более объективной картины будущего. Составление и согласование прогнозов способствует получению наиболее

полных данных для определения задач, целей и политики предприятия.

Литература и примечания

[1] Галицкая Ю.Н., Тхагапсо М.Б. Методические основы прогнозирования финансовой устойчивости организации // Управление экономическими системами: электронный научный журнал №4,2014.

[2] Дубовской И.И., Щепилова О.В. Прогнозирование и стратегическое планирование: сущность, содержание, различия // Вестник Воронежского государственного аграрного университета №4 (47) 2015.

[3] Лапшина З.В., Прахт К.С. Планирование и прогнозирования финансовой политики организации // Экономика и социум №2(15), 2015.

[4] Марганова Р.Р., Скипин Д.Л. Современные подходы к прогнозированию финансовых результатов деятельности предприятия // Экономика и управление в XXI веке: тенденции развития №15, 2014.

[5] Шестакова И.В., Маркова А.А. Диагностика и прогнозирование платежных возможностей и устойчивости финансового развития предприятия // STUDIUM, №4-3(33),2014.

© О.И. Мамонова, Р.И. Найденова, 2016

А.А. Саева,
к.э.н.; доц.,
e-mail: ama21@rambler.ru,
УГАТУ,
г. Уфа

ОСОБЕННОСТИ СОВРЕМЕННОГО КРИЗИСА В СВЕТЕ ТЕОРИИ ЦИКЛОВ

Современное общество стремится к постоянному улучшению уровня и условий жизни, которые может обеспечить только устойчивый экономический рост. Однако долговременный экономический рост не является равномерным, а постоянно прерывается периодами экономической нестабильности. Экономическая история последних двух столетий дает нам великое множество примеров неустойчивости рыночной экономики.

Цель работы состоит в раскрытии и изучении сущности экономических циклов и их роли в экономическом развитии.

Цель определила следующие задачи:

- изучить основные подходы к классификации циклов;
- исследовать роль циклического развития в экономике России в условиях экономического кризиса;
- проанализировать возможность антициклического регулирования.

Реальная экономика характеризуется неполной занятостью, колебаниями цен, процентных ставок, нормы прибыли в различных отраслях, что ведет к периодическим взлетам и падениям валового национального продукта. Таким образом, легко обнаружить большую группу экономических параметров, совершающих колебательные движения на средних и коротких временных интервалах. Это значит, что экономика под воздействием многих факторов, развивается волнообразно, или циклично. Причем цикличность – движение по спирали или форма прогрессивного развития. Экономические системы, в которых цикличность подавлена (например, гипертрофией государственного вмешательства в экономику), обречены в лучшем случае на экстенсивный рост. Для измерения силы

волнообразного движения в рыночной экономике используют особую «единицу» экономического колебания – экономический цикл.

Экономические циклы – это постоянные, периодически повторяющиеся во времени взлеты (подъемы) и падения (спады) рыночной конъюнктуры, экономической активности, отличающиеся друг от друга продолжительностью и интенсивностью при наличии долговременной тенденции к экономическому росту [1].

Таблица 1 – Экономические циклы

По продолжительности:	1. Краткосрочные 2. Среднесрочные 3. Долгосрочные (длинные волны)
По сфере действия:	1. Промышленные 2. Аграрные
По специфике проявления:	1. Нефтяные 2. Продовольственные 3. Энергетические 4. Сырьевые 5. Экологические 6. Валютные
По пространственному признаку:	1. Национальные 2. Межнациональные
По формам развертывания:	1. Структурные 2. Отраслевые

В настоящее время на характер современного цикла оказывает влияние комплекс факторов, которые приводят к изменению его качественных характеристик. К таким факторам относятся: монополистическая структура рынков; государственное регулирование экономики; научно-технический прогресс; процесс глобализации (интернационализации) производства.

В последнее время наибольшей популярностью пользуется теория, основанная на синтезе объективных и субъективных факторов, согласно которой внешние факторы (важные политические события, открытия новых

месторождений, демографическая ситуация, научно-технические открытия) дают первоначальный толчок к циклу, а внутренние (колебания спроса, предложения, инвестиций, потребления, занятости и т.д.) приводят к пофазным колебаниям.

После Второй мировой войны в механизме циклических колебаний конъюнктуры произошли существенные изменения. В период послевоенной относительной замкнутости национальных экономик, когда государства-победители на некоторое время разорвали хозяйственные связи с побежденными государствами, в мире появилась некая асинхронность циклов. В то время как одни страны, экономику которых война затронула незначительно, закономерно втягивались в кризисную фазу, другие – нуждавшиеся в восстановлении разрушенного хозяйства – вошли в период многолетнего экономического подъема. Такая асинхронность позволяла в течение двух десятилетий крупным частным фирмам маневрировать своими производственными ресурсами между странами, что способствовало сглаживанию циклических спадов и подъемов в рамках всемирного хозяйства – и последующему восстановлению синхронности циклических колебаний.

Финансовый кризис, начавшийся в США в конце 2008 г., принял глобальный характер. Его социально-экономические последствия: падение производства, рост безработицы, снижение реальных доходов населения. Современный финансовый кризис по праву можно считать наиболее глубоким и драматичным за последние несколько десятилетий развития мировой экономики [2]. Согласно теории Н. Д. Кондратьева, мировую экономику ожидает затяжная депрессия, которая возможно протянется с 2010 по 2025 годы. Проблему циклического развития в разрезе данного кризиса можно охарактеризовать как структурную трансформацию мировой экономики в преддверии нового роста за счет грядущего нового технологического уклада. Основными характеристиками шестого технологического уклада станут, прежде всего, нанотехнологии, биотехнологии (технологии клонирования, геновая инженерия), информационно-коммуникационные

технологии, квантовые компьютеры, альтернативные источники энергии, технологии новых материалов [3].

У глобального экономического кризиса в воздействии на Россию имеются специфические особенности, связанные с важнейшими проблемами российской экономики:

- высокая зависимость от экспорта природных ресурсов;
- низкая конкурентоспособность несырьевых секторов экономики;

- недостаточная развитость финансового сектора;

- низкий рост производительности труда по сравнению с ростом доходов;

- рост финансового сектора по сравнению с ростом реального сектора. В 2009 году антикризисные меры были направлены на оздоровление ситуации в финансовом секторе в ущерб реальному сектору;

- материально-техническая база не соответствует рыночной структуре хозяйства и не вписывается в мировую экономику, что вызывает постоянный структурный кризис в экономике;

- снижение инвестиционной привлекательности и отток капитала;

- отсутствие реальных источников долгосрочных инвестиций

- мировая политическая нестабильность, наблюдаемая с 2014 года и повлекшая за собой дефицит бюджета.

С 20-х гг. прошлого века волны Кондратьева обходили Россию стороной, развитие шло вне рамок мирового экономического цикла. Более того, на протяжении последней волны Россия двигалась в противофазе с общемировым циклом – последняя четверть века, принеся расцвет западной экономике, для России характеризовалась сначала застоем, а потом глубочайшей депрессией. Существующая экспортно-сырьевая структура экономики России является нежизнеспособной. В связи с этим любые антикризисные меры должны способствовать диверсификации экономики.

Литература и примечания:

[1] Кузнецов Б.Т. Макроэкономика: учебное пособие. – М.:

Юнити-Дана, 2009. – 463 с.

[2] Глазьев С.Ю. Стратегия опережающего развития России в условиях глобального кризиса. – СПб.: СПбГУП, 2011. – 48 с.

© *А.А. Саева, 2016*

*С.В. Яриков,
магистрант 1 курса
напр. «Финансы и кредит»,
e-mail: st.yarikov@bk.ru,
науч. рук.: И.Ф. Понадюк,
к.э.н., доц.,
СПбГЭУ,
г. Санкт-Петербург*

БИЗНЕС-МОДЕЛЬ КАК КЛЮЧЕВОЙ ЭЛЕМЕНТ ПОНИМАНИЯ КОРПОРАТИВНОЙ ОТЧЕТНОСТИ

Чтобы понять бизнес, необходимо понимать стратегию. Если растущий бизнес – ситуация из практики: жалобы со стороны директоров разных компаний, что слишком быстро растущий бизнес, торговая компания, растут продажи [1]. С точки зрения доходов и расходов – ситуация нормальная, продажи растут и прибыль есть, несмотря на такие тяжелые времена, но катастрофически не хватает денег. Денег нет, операционная деятельность даёт стабильно отрицательный денежный поток, компаниям постоянно приходится кредитоваться. В связи с этим от периода к периоду растёт доля заемных средств. А ведь всё это не так уж и сложно просчитать. Какая стратегия компании – рост. Чтобы компания росла, руководителю компании надо увеличивать продажи, а это повлечет за собой рост оборотного капитала (рост запасов, дебиторской задолженности). Это торговая компания, которая не предполагает какие-то инвестиции в основные средства, потому что берут в аренду помещения (небольшой бизнес). Если бы это была большая производственная компания, то руководителю компании необходимо было совершать инвестиции в производство, т.е. рост актива. Актив должен быть обоснован источниками. Он показывает: прибыль есть или нет. Можно сравнить насколько растёт актив и насколько рост актива может быть покрыт, зарабатываемой прибылью. В принципе, это возможно. В этом случае, как и в большинстве случаев, это не так. Возникает «дыра», которую компания постоянно должна чем-то заполнять. Они кредитуются. В

следующий период опять продажи выросли, и опять возникает этот разрыв и так можно довести компанию до банкротства. Банкротство это просто – согласно нашему законодательству, если компания неплатёжеспособна три месяца, это процедура банкротства.

Отсюда, возникает вопрос необходимости понимания бизнес-модели компании. Если не понимаем стратегию компании, то стратегия роста сопряжена с рисками денежных потоков компании. Естественно растущие компании – это всегда дефицит денежных средств от операционной деятельности, если быстрый рост. Значит, задача грамотного руководителя или аналитика – оценить возможности компании, не слишком ли компания перебрала с устойчивыми темпами роста? Это необходимо видеть. В противном случае, придется пожимать плечами, ведь, проблем с ОФР нет, но почему-то существует большая нехватка денежных средств. Или другой пример: директор обращается к главному бухгалтеру – мы заработал столько прибыли, куда ушли наши деньги? А наши деньги вот здесь – в запасах, в дебиторах, а «живых» денег нет, а кредиторы ждут их от директора.

Если руководитель хочет оставаться в этом бизнесе, понимание бизнес-модели, понимание стратегии развития, стадии жизненного цикла, это необходимо даже при анализе финансовой отчетности компании, не говоря уже об оценке долгосрочной устойчивости. Это необходимо. Соответственно в концепции интегрированной отчетности – что такое бизнес-модель любой компании, как её можно представить? Существуют некие входы – капитал или ресурсы, виды капитала и ресурсы, в силу происходящих исходя из бизнес-модели, исходя из особенностей бизнеса, бизнес-процессов, мы перерабатываем эти ресурсы в определённые продукты, каждый в своё. Соответственно эти продукты позволяют компании получать определённые результаты. Здесь важно: результаты для компании – это будет финансовый результат, прежде всего; и для заинтересованных сторон – это налоги, которые компания заплатила, с этой точки зрения, это только компании в убыток, а с точки зрения бюджетной эффективности, да – компания создаёт положительный результат для ключевого стейкхолдера

и т.д. Необходимо отражать, создаваемые результаты, всё это вместе позволяет оценить, как компания создаёт стоимость.

Подход, который целесообразно включить в интегрированную отчетность, да и любую отчетность компании для аналитических целей. Итак, понимание того, что «Интегрированная отчетность» огромная тема, заставляет смотреть на компании шире. Все аспекты осветить очень сложно. Но каждый сам выбирает для себя наиболее актуальный аспект. К примеру, возьмём вопрос, как для аналитика – бизнес-модель компании и как учет фактора бизнес-модели укладывается в раскрытие информации о капитале, или о ресурсах, используемых компанией. Есть проблема – нужно раскрыть капиталы, которые использует компания. Необходимо понять насколько эффективно это делает компания. Разумеется, оценки, которые аналитик или руководитель будут использовать, они будут варьировать по отраслям, они будут зависеть от стратегии компании. Значит, проблема с одной стороны бизнес-модель, которая должна показать ресурсы, бизнес-процессы и результаты компании, а с другой стороны капиталы, именно актуальные для данной компании [3]. Между прочим, для тех, кто занимается данной проблемой, нужно учесть МСФО, а также есть американские GAAP, также и здесь в отчетности по устойчивому развитию или интегрированной отчетности есть общий стандарт по устойчивому развитию или интегрированной отчетности, Американцы пошли своим путём – они разрабатывают свои стандарты по отраслям. Если говорить об основных стандартах, которыми мы руководствуемся, когда говорим об отчетности по устойчивому развитию, это стандарты GRI. Большинство стран, при составлении международной отчетности по устойчивому развитию руководствуются этими стандартами. Американские стандарты по устойчивому развитию – SASB. На их сайт можно зарегистрироваться, и они могут предоставить большой объем информации. Те аспекты, которые они выделяют для учета отраслевых особенностей, это очень полезно. Это американские стандарты и международные стандарты по устойчивому развитию. Как верно было отмечено Попадюк И.Ф. «Разумно разрабатывать систему показателей, учитывая отраслевую

специфику» [2].

Нельзя не согласиться в том, что разработка и проработка показателей отраслевой специфики может помочь не только заинтересованным пользователям в принятии обоснованных экономических решений, но и государственным органам в более ясном понимании того, как функционирует бизнес. Давеча было пленарное заседание съезда Российского союза промышленников и предпринимателей, где поднимался вопрос учета отраслевой специфики при контроле со стороны государства организаций. Предприниматели просят контрольно-надзорные органы подойти к этому вопросу централизованно, чтобы упростить порядок предоставления отчетности и сделать отчетность более доступной как для стейкхолдеров, так и для государства, сделать отчетность более единой. Интегрированная отчетность предполагает такой подход – всё это не вообще, а на тему того, что компания пытается показать стоимость, процесс создания стоимости через все финансовые и нефинансовые показатели. Это процедуры концепции Интегрированной отчетности.

Литература и примечания:

[1] Антонов Д.П. «Отчетность в области устойчивого развития – шаг к идеальному корпоративному отчету» // Журнал «Международные стандарты». 2014. – №2., С. 21-25.

[2] Попадюк И.Ф. «Современные тенденции развития корпоративной отчетности»// Сборник «Новые парадигмы общественного развития: экономические, социальные, философские, политические, правовые, общенаучные тенденции и закономерности», материалы международной научно-практической конференции в 4 частях . г. Новосибирск, г. Тихорецк, г. Саратов, 2016. С. 141-144.

[3] АО «КПМГ» [Электронный ресурс] // <http://www.kpmg.com>: В фокусе: корпоративное управление и устойчивое развитие. URL:<http://www.kpmg.com/ru/ru/issuesandinsights/articlespublications/in-focus-corporate-governance-sustainability/pages/default.aspx> (дата обращения: 05.02.2016).

ФИЛОЛОГИЧЕСКИЕ НАУКИ

М.В. Барсегян,
*магистрант кафедры русской и
зарубежной литературы,
e-mail:m.v.barsegyan@mail.ru,
науч. рук.: Т.Г. Симонова,
к.ф.н., доц.,
ГрГУ им. Я. Купалы,
г. Гродно, Белоруссия*

ТЕМА ТВОРЧЕСТВА И ТВОРЧЕСКОЙ ЛИЧНОСТИ В РОМАНАХ В. НАБОКОВА «ПРИГЛАШЕНИЕ НА КАЗНЬ», «ДАР»

Тема творчества и творца-создателя является одной из главных в произведениях В. Набокова. Герои его рассказов, романов – это писатели, поэты, искусствоведы, художники. Творческие личности, обладающие подлинным даром, выделяются среди остальных. В произведениях Набоков нередко противопоставляет настоящее искусство, подлинную творческую личность, способную к созданию прекрасного, псевдотворчеству. Способность к созданию духовно-культурных ценностей становится тем, что отличает, возвышает набоковских героев над пошлым, ограниченным миром обывателей.

Роман В. Набокова «Приглашение на казнь» был написан в 1935 году, в разгар работы над другим произведением – романом «Дар» (завершённым в 1937 году). Обе книги объединяют общие темы – творчества и творческой личности. В «Приглашении на казнь» главный действующий герой – Цинциннат Ц. находится в тюрьме в ожидании смертной казни за то, что он отличается от остальных своей непрозрачностью. В тексте нет прямого указания на то, что такое непрозрачность, но скорее всего это духовная сущность, отсутствующая у остальных – прозрачных существ. Персонажи, которые находятся в этом мире, одинаковы по своей сути и не терпят каких-либо признаков, отличающих их друг от друга. В таких

условиях, «производя диковинное впечатление одинокого темного препятствия в этом мире прозрачных друг для дружки душ» [1, С.12], Цинциннат вынужден тщательно скрывать свою непроницаемость. О том, что он творческая личность, свидетельствуют его первые пробы писать: именно в тюрьме он начинает вести дневник, записывая в него свои рассуждения и воспоминания о мире, в котором живет, об окружающих его существах, об утраченных ценностях. Первые попытки даются Цинциннату с трудом, в чем он неоднократно признается. Страх перед неизвестностью, ожидание смертной казни сковывают его мысли, чувства, не оставляя ни на минуту. И хотя ему сложно выразить свои мысли на письме, он в то же время интуитивно ощущает, что обладает писательским даром: «Не умея писать, но преступным чутьем догадываясь о том, как складывают слова, как должно поступить, чтобы слово обыкновенное оживало <...> я, однако, добиться его не могу, а это-то мне необходимо...» [1, С.52-53]. К середине повествования манера письма меняется, фразы становятся развернутыми, точными, страх перед смертью уменьшается, что свидетельствует о творческой эволюции Цинцинната. Последнее записанное в дневнике слово «смерть» он вычеркивает, тем самым окончательно преодолевая страх благодаря творчеству. Цинциннату важно сохранить свои записи, чтобы они были кем-то прочитаны, поскольку это – возможность жить вечно в своем творчестве.

Герой романа «Дар» – Федор Годунов-Чердынцев – начинающий писатель, поэтому процесс его становления и развития как писателя, процесс литературного творчества занимают одно из центральных мест. Первые попытки писать выливаются в создание книги «Стихи», которая содержит около пятидесяти стихотворений, посвященных теме детства. Федор обобщает свои юношеские воспоминания, впечатления. Этот первый опыт еще далек от подлинного искусства. Следующие стихотворения, которые Годунов-Чердынцев зачитывает на одном из эмигрантских вечеров, уже более серьезные. Это стихи, в которых он изливает свою тоску по Родине, пишет о чуждой ему Германии, а также о любви к девушке. Здесь чувствуется взросление автора. Затем происходит переход от

поэзии к прозе. Последующая проба пера (на которую Федора подталкивает прочтение «Путешествия в Арзрум» Пушкина), заключается в попытке создания биографии его отца – знаменитого энтомолога, без вести пропавшего в очередной экспедиции. Федор собирает множество материалов (в том числе переписывается с матерью, для того чтобы узнать об отце какие-то неизвестные факты), анализирует и обобщает свои воспоминания: «Из тьмы черновиков длинных выписок, неразборчивых набросков на разнородных листках, карандашных заметок, разбредшихся по полям каких-то других моих писаний, из полувычеркнутых фраз, недоконченных слов и непредусмотрительно сокращенных, уже теперь забытых, названий, в полном своем виде прячущихся от меня среди бумаг <...> из всего этого мне теперь нужно сделать стройную, ясную книгу [2, С.160]. Однако задумка остается не воплощенной. Еще более серьезная работа проводится по созданию жизнеописания Н.Г. Чернышевского, составляющего отдельную, четвертую главу романа «Дар». Годунов-Чердынцев перечитывает огромное количество трудов по литературе, философии и даже пропускает бал, на который собирался идти вместе со своей возлюбленной – Зинаидой Мерц, поскольку на него неожиданно находит вдохновение и он полностью переписывает часть книги. В результате трудов появляется гротескная биография о Чернышевском, вызвавшая шквал критики. Главная книга, которую создает Годунов-Чердынцев, – автобиография – сам роман «Дар». О том, что эта книга – автобиография главного героя, можно догадаться по словам Федора, который упоминает о том, что собирается написать роман: «Разве это не линия для замечательного романа? Какая тема! Но обстроить, завесить, окружить чащей жизни – моей жизни, с моими писательскими страстями, заботами» [2, С.369].

Творчество всегда находится в тесной взаимосвязи с воображением. И Цинциннат и Федор обладают воображением, свойственным творческой личности. Находясь в заключении, Цинциннат мысленно выходит за границы тюрьмы, путешествуя по ночным улицам своего города. Его воображение рисует фигуры в темноте: «На фоне каменной темноты он сейчас разрешал появляться освещенным фигурам всех своих обычных

посетителей... впервые, впервые воображение его так снисходило к ним» [1, С.90]. Он снимает с себя разные части тела, наслаждаясь прохладой и «окунаясь совсем в свою тайную среду» [1, С.18], т.е. вглубь себя, своего сознания. От него отделяется какой-то «добавочный» Цинциннат, более сильный духом, который не дрожит от страха, не боится казни. Добавочный Цинциннат – это его духовный двойник, внутреннее «я».

Воображение – это часть Годунова-Чердынцева. На одном из первых литературных эмигрантских собраний он знакомится с поэтом Кончеевым, талантом которого восхищается, и проигрывает в своем воображении их беседу, тогда как в реальности они простились на первом повороте: «Кому какое дело, что мы расстались на первом же углу и что я веду сам с собою вымышленный диалог по самоучителю вдохновения» [2, С.103]. Второй такой диалог происходит во время прогулки по лесу. Федор замечает молодого сутулого человека в черном костюме, в котором узнает Кончеева. В выдуманном диалоге Годунов-Чердынцев от лица другого поэта критикует свое творчество, дает себе советы, рассуждает об искусстве. Воображение подключается и тогда, когда он принимается за собрание материалов для написания биографии отца. Федор идет по его следам в воображаемое путешествие, ясно представляя себе детали походов, будто он участвует в них вместе с другими учеными: «Передвигаясь с караваном по Тянь-Шаню, я вижу теперь, как близится вечер, натягивая тень на горные скаты» [2, С.142].

Творческая личность часто одинока, вступает в конфликт с окружающим пошлым миром, не принимающим ее. Пребывая в мире одинаковых, прозрачных существ, которые «понимали друг друга с полуслова, – ибо не было у них таких слов, которые бы кончались как-нибудь неожиданно» [1, С.13], Цинциннат ощущает себя одиноким, никем не непонятым. С детства заметив свою особенность – непрозрачность, он вынужден тщательно скрывать ее от других. Учителя в школе, сверстники относятся к нему с опаской, настороженностью, избегают его, инстинктивно ощущая, что он не такой, как все. Цинциннат находится под пристальным наблюдением общества, становится

жертвой бесчисленных доносов, наблюдений и опытов. Даже близкие люди – жена, мать, отдалены от него. Мать – Цецилия Ц. – впервые за долгие годы приходит увидеть Цинциннату, когда он находится в тюрьме, но позже, боясь преследований со стороны государства, отказывается от того, что приходила с визитом к сыну. Жена, Марфинька, постоянно изменяющая Цинциннату, даже в тюрьму приходит под руку с молодым человеком. Содержание написанного Цинциннатом письма она не понимает, как, впрочем, и Родион, посоветовавший ему вместо этого заняться вязанием. Писательство пугает мсье Пьера, который старается выведать содержание письма, и директора. Именно поэтому на стенах тюрьмы рядом с полустертыми загадочными надписями выведена фраза «Писателей буду штрафовать» [1, С.14]. Следовательно, творчество становится запрещенным в этом мире, где нет людей, способных понять духовную сущность Цинциннаты.

Писательский дар Федора Годунова-Чердынцева также многими не понят. Прочитанные им на одном из литературных вечеров стихотворения о Родине, о любви к женщине остаются не оцененными. Более того, поскольку он выступал одним из последних, его никто не слушал: «многие продвигались к выходу, какая-то дама одевалась спиной к эстраде, ему аплодировали жидко» [2, С.119]. После выхода книги о Чернышевском на Годунова-Чердынцева сыплется шквал критики. Его упрекают в незнании эпохи, предмета, о котором он пишет, в том, что язык его мало похож на русский из-за огромного количества выдуманных слов и что он издевается над своим героем и т.д. Единственный поэт, способный понять глубину его произведения, – Кончеев, которого Федор с первого дня знакомства считает родственной душой и творчество которого приводит его в восторг. В своем отзыве Кончеев указывает, что едва ли найдется с десяток человек в России и за рубежом, способных оценить всю глубину этого сочинения. Кончеев и Годунов-Чердынцев – истинные писатели, пытающиеся противостоять пошлости мира, заурядным писателям.

По мнению исследователя В.Е. Александрова, истоки творчества набоковских героев располагаются в

потусторонности. Они «причастны трансцендентальной реальности, недоступной иным и бесконечно более богатой, нежели убогий во многих своих проявлениях материальный мир» [3, С. 109]. Окруженный пошлыми, фальшивыми куклами, Цинциннат чувствует, что рядом с миром, в котором он находится, существует какой-то еще мир, доступный лишь ему. И этот последний – настоящий, подлинный, который он с детства видит во снах: «В снах моих мир был облагорожен, одухотворен <...> в моих снах мир оживал [1,С.51]. Цинциннат знает, что смерть – это освобождение от фальшивой действительности, переход в истинный мир. Финал романа остается открытым. Восходя на эшафот, Цинциннат ложится на плаху и начинает считать. В этот момент от него отделяется «добавочный» Цинциннат, встает с помоста и уходит. Искусственный мир (а точнее декорации) начинают рушиться, зрители в ужасе разбегаются, а Цинциннат направляется в мир существ, подобных ему. Он «превозмогает свою смертную сущность <...>, освобождение от земной тяги перемещает героя в царство, где правит воображение» [3, С.107,121]. Цинциннат переходит в иную форму существования.

Почти каждый новый замысел произведения наводит Годунова-Чердынцева на мысль о том, что оно уже существует. Например, он признается матери, что ощущает, будто книга об отце уже написана: «Временами я чувствую, что где-то она уже написана мной, что вот она скрывается тут, в чернильных дебрях, что ее только нужно высвободить по частям из мрака и части сложатся сами...» [2, С.160]. Следовательно, талант Годунова-Чердынцева также берет свои истоки в потусторонности.

Таким образом, в обоих романах звучит тема творческой личности, ее столкновения с окружающим миром, процесса становления и развития писательского дара. Оба героя обладают писательским даром, который развивают на протяжении романов, они одиноки, поскольку окружающие не способны понять их талант. Цинциннат впервые пробует себя в качестве писателя, будучи взрослым (в тридцатилетнем возрасте), когда находится в заключении. Он эволюционирует, однако, несмотря на то что к финалу его слог письма становится более легким, он

еще далек от создания подлинных произведений искусства. Годунов-Чердынцев продолжает развивать писательский дар, который «передан по наследству» ему от Цинцинната, и проходит до конца эту эволюцию – от детских стихов до жизнеописания Чернышевского и автобиографии, т.е. становится настоящим писателем. Истоки творчества герои черпают в иной сфере бытия, недоступной восприятию окружающих. По сути, герой романа «Дар» – это реализовавшийся как писатель герой «Приглашения на казнь». Творчество помогает преодолеть не только страх смерти, но и саму смерть. Оно оказывается тем, что способно победить пошлость, убогость мира, возвысить над ним творческую личность.

Литература и примечания:

[1] Набоков В. Приглашение на казнь / В. Набоков // Собрание сочинений в 4 т. – М.: «ПРАВДА», 1990. – Т.4. – С. 5-132.

[2] Набоков, В. Дар / В. Набоков // Избранное – М.: Радуга, 1990. – С.35-372.

[3] Александров, В.Е. Набоков и потусторонность: метафизика, этика, эстетика/ В.Е. Александров. – СПб.:Алетейя, 1999. – С.105 – 166.

© М.В. Барсеян, 2016

*А.А. Библаева,
студент 2 курса
спец. «Право социального обеспечения»,
e-mail: ninel-76@mail.ru,
науч. рук.: Н.В. Гамула,
преп.,
Техникум ДИТИ НИЯУ «МИФИ»,
г. Димитровград*

ТЕМА ВЕЛИКОЙ ОТЕЧЕСТВЕННОЙ ВОЙНЫ В ТВОРЧЕСТВЕ ПОЭТЕСС ДИМИТРОВГРАДА

Тезисы: в статье рассматривается творчество димитровградских поэтесс, осмысливается трагедия женщины в годы Великой Отечественной войны.

1941 – 1945. Эти цифры для нашей страны не пустой звук. И сколько бы не прошло лет со дня последнего выстрела, раны на сердце не затянутся, тема не иссякнет. Читая стихи современных поэтов о той страшной войне, кажется, что не было прошедших уже 70 лет.

«У войны не женское лицо». В книге белорусской писательницы Светланы Алексиевич война впервые показана глазами женщин – участниц тех страшных событий. Женщине пришлось стать солдатом: она спасала, перевязывала раненых, стреляла из «снайперки», бомбила, подрывала мосты, ходила в разведку. Женщина убивала врага, обрушившегося на ее землю, дом, детей. Современные женщины – поэты по-своему видят события тех лет, но общим остается одно: ненависть к врагу, боль за родных, святая вера в победу.

Поэтессы Димитровграда в своем творчестве не обошли эту тему стороной. Яркие, берущие за душу стихи можно увидеть в творчестве А.Г.Беловой и А.Н.Зайцевой.

Александра Белова выпустила несколько сборников стихотворений. Один из них называется «Боль и радость моя». Это – лирические раздумья о времени, о себе, месте поэта в гражданском обществе, мироощущении. Особое место занимает тема войны. В ее стихах она идет рядом с любовью, которая в те годы спасала от смерти многих. Любовь матери, любовь

женщины. Стихотворение «Ворожея» посвящено русским женщинам, которые ждут, верят в то, что их отцы, мужья, дети вернутся с войны. Они верят и хотят услышать от гадалки подтверждение своей вере. И хоть редко сбываются предсказания, но гадалка дает надежду, а надежда помогает женщинам выстоять.

Ворожея

В глухомани, у края деревни
Ворожея когда-то жила,
По уживчивой прихоти
древней
Ясновидящей часто слыла.
Я одна с пятерыми осталась,
Чтоб тоска одолеть не
смогла,
Все на картах о нем
ворожила.
Вот молва по селу и
пошла...
Вечерами невесты и жены
Потянулись к избушке
моей,
И старушки просили с
поклоном
Погадать на своих сыновей.
Как откажешь? На картах
бросала,
Говорила: «Воюет, живой».

«На побывку придет», -
обещала, -
Может вовсе вернется
домой».
А молоденьким девкам
твердила:
«Жди и пуля его не
возьмет!»
У самой-то душа
заходилась,
Если с фронта письмо не
придет...
Дети спят, наревусь над
вязаньем.
Мы для фронта вязали
тогда.
Не сбывались мои
предсказанья,
В редкий дом не входила
беда... [1]

Война не щадит никого. Поэтесса родилась в конце войны – воспоминаний сохранилось мало. Но ярко запечатлела память радость взрослых каждой прожитой весне, страх от налетов самолетов и осознание того, как мать смогла все это пережить.

О войне

А жизнь текла и так же обновлялась:
Отец приехал раненый домой,

Потом – опять на фронт, а я осталась
Продолжить все, за что уходят в бой.
Мое рождение было нежеланным:
Шестой ребенок должен голодать,
Но в те года с судьбою окаянной
Не спорили, зато умели ждать.
Рассказывала мама, как трудились,
Средь голода и холода крепясь.
Детей для жизни будущей растили
В надежде: все же кончится напасть.
Я этого не помню, ведь родиться
Мне повезло уже в конце войны.
Но помню взрослых радостные лица
В разгаре каждой прожитой весны.
Да от рассказов ужас перед небом,
Когда на нем увижу самолет.
И очереди длинные за хлебом...[1]

Алевтина Николаевна Зайцева посвятила войне целый цикл стихотворений. Женщины особенно остро ощущают происходящее вокруг. Ни с чем не сравнимы чувства матери, проводившей на войну сына и не дождавшей его обратно. Вера в скорую встречу, мечты просто обнять, прижаться к плечу сына, помогла матери выстоять в тяжелые годы испытаний, ожидание той минуты, когда увидит дорогое лицо. И только бесконечные дни и звенящая тишина ночи не дают забыть, что сын никогда не войдет в отчий дом.

Не дожидаться

Сколько их в России необъятной,
Женщин, потерявших сыновей
В той войне Великой и отвратной,
Длившейся так много дней, ночей.

Сколько их, мечтавших лишь дожидаться,
Чтоб обнять, дотронуться плеча.
К сыну нежно, ласково прижаться,
Радости испытать, как из ключа...

Не дожидаться, не обнять, не встретить,
Не вернуть погибших сыновей.
Тишина ночная, сиплый ветер
Не дают забыть печальных дней. [2]

Враг пытался сломить наш народ, выжечь душу, лишить Родины. Но боль за судьбу родной земли не испугала, а наоборот, сплотила людей, ожесточила в борьбе за свободу и за мир. Погибли миллионы людей. Этого нельзя забывать. Это тот горький опыт, который нельзя забывать! Об этом и пишет в своем стихотворении Алевтина Зайцева.

Какая страшная война!

Какая страшная война
Отчизну нашу охватила.
Огнём смертельным жгла
она,
Селения до земли сносила.

Сирот рождала и калек,
В поту натруженные спины.
Не счесть в ней сколько
человек
В кровавой кануло пучине.

Такое не забыть века,
Нести, хранить всем
поколениям,
Народной памяти река
Не обмелеет, без сомнения.
[2]

Но женщина у обеих поэтесс не замыкается на личном горе: оно было практически у каждого. Собирали всю волю в кулак и шли восстанавливать разрушенную врагом страну.

Жизнь человека коротка и уязвима, но как много может сделать человек — отдать свою жизнь во имя счастья других. Мы должны помнить их, отстаивших свободу и независимость народов, должны быть достойными их подвига!

Литература и примечания:

[1] Белова А.Г. Боль и радость моя: Стихи / А.Г.Белова.— Россия молодая, 1996.

[2] <http://www.stihi.ru/2013/03/16/6407>

© А.А. Библаева, 2016

*А.Е. Деникина,
студент 2 курса
напр. «Филология»,
e-mail: anna.denikina@mail.ru,
науч. рук.: Е.С. Шевченко,
д.ф.н., доц.,
СГАУ им. академика С.П. Королева,
г. Самара*

**СИМВОЛ ЗЕРКАЛА В ТЕАТРАЛЬНОЙ ПОСТАНОВКЕ
ПЬЕСЫ Н.В. ГОГОЛЯ «ЖЕНИТЬБА» (НА ПРИМЕРЕ
СПЕКТАКЛЯ САМАРСКОГО РЕЖИССЁРА Е.Б.
ДРОБЫШЕВА)**

Зеркало – предмет мистический. Выходя за рамки своей основной функции, зеркало приобретает символическое значение в фольклоре и литературе. С зеркалом связано множество суеверий, обряд гадания. В литературе впервые встреча человека со своим отражением происходит в «Метаморфозах» Овидия, где рассказывается о Нарциссе.

В эпоху Средневековья считалось, что блеск зеркала обманчив, оно способно заманить человека в ловушку дьявола. Но у зеркала было и другое значение, передающееся формой «зерцало» – особый жанр морализаторских, дидактических повествований («Зерцало учености» Винценция из Бове, «Рыцарское зерцало» И.Роте).

В эпоху Ренессанса зеркало становится выражением тождества мира чувственного со сверхчувственным, средством сопоставления космоса и осязаемого мира.

В литературе XVII века зеркало становится средством поиска скрытого «внутреннего» человека.

Театр как культурная реалья связан с мотивом зеркала. Сама пространственная конструкция театра – это модель двоения реальности на действительную (зрительный зал) и мнимую (сцена) [3]. Как отмечает Ю.В. Манн, с XVII века действует тенденция к незамкнутой, уходящей вдаль и вглубь универсальности. Зритель смотрит через сцену как в окно, за которым открывается необозримая даль мира. В пьесе Гоголя

«Ревизор» эта перспектива соединяется с тенденцией к «ограниченной универсальности» [4]. Эпиграф к этой пьесе («На зеркало неча пенять, коли рожа крива») говорит о том, что «Ревизор» – это зеркало социального устройства жизни, нравов людей. Такое же объяснение Гоголь дает и книге «Выбранные места из переписки с друзьями» в «Авторской исповеди»: «Справедливее всего следовало бы назвать эту книгу верным зеркалом человека... Здесь слетели все условия и приличия и все, что таит внутри человек, выступило наружу, с той еще разницей, что завопило это крикливей и громче» [1].

Главный герой пьесы «Женитьба» Подколесин, услышав от Фёклы про свой седой волос, идёт за зеркалом, чтобы убедиться в том, что сваха врет. Как уточняется в ремарке, он вглядывается в него очень внимательно. Зеркало для него – предмет, дающий информацию исключительно о внешнем виде, который для Подколесина имеет очень большое значение. Вряд ли гоголевские герои думают о времени, его неумолимом ходе. Абстрактное, отвлеченное мышление им не свойственно. Они погружены в мир окружающих их вещей и предметов. Ход времени они могут заметить только через конкретную деталь. Возможно, что седой волос Подколесина – знак пугающей старости. Ему нужно принять решение, нужно жениться. Он медлит, откладывает решение, боится сделать ответственный выбор. Но ведь он может не успеть, поэтому его седой волос так пугает.

В постановке Е.Б. Дробышева Подколесин смотрится сразу в два зеркала: одно стоит посередине гостиной, а второе он держит в руках. Зеркало в спектакле театра «Самарская площадь» является составляющей интерьера гостиной не только Подколесина, но и Агафьи Тихоновны. В тексте пьесы подобных указаний нет, это привнесение режиссера. В постановке Е.Б. Дробышева зеркало – это не просто часть интерьера. Оно также приобретает новые смысловые функции.

Зеркало выступает границей между настоящим и будущим. Кочкарев и Подколесин переступают через раму зеркала и оказываются в будущем: у Подколесина семья, дети, как две капли воды похожие на него. Сходную роль играет зеркало и в обряде гадания. Оно наделено способностью давать

информацию о будущем, в частности, о суженом. В спектакле предсказание дается не потусторонними силами, а человеком – Кочкаревым. Но переход в зазеркалье придает этому процессу особую таинственность и делает решение Подколесина немедленно ехать к невесте более закономерным.

Зеркало становится средством визуализации мыслей. Агафья Тихоновна видит в зеркале своих женихов и рассуждает: «если бы губы Никанора Ивановича да приставить к носу Ивана Кузьмича, да взять сколько-нибудь развязности, какая у Балтазара Балтазарыча, да, пожалуй, прибавить к этому еще дородности Ивана Павловича – я бы тогда тотчас же решилась» [2]. Этот эпизод говорит о механистичном подходе Агафьи Тихоновны к выбору жениха. Она не стремится узнать их как личности, а относится к ним, как к механизмам, состоящим из отдельных элементов. Противоестественность её мыслей ещё острее ощущается зрителями, когда они видят в зеркале живых людей. Также зеркало в данной сцене символизирует ситуацию выбора, перед которым стоит Агафья Тихоновна. Для нее этот выбор чрезвычайно сложен, потому что она стремится его сделать исходя из внешности женихов, а не из своих чувств к ним.

О зеркало разбиваются мечты персонажей. Невеста мелькает в зеркале перед их взором, словно призрак, несостоявшееся счастье. Зеркало предстает как хрупкий мир, мир мечты, которой не суждено сбыться. Реальность раздваивается на ту, которая есть, и на желаемую, чаемую. И эта последняя призрачна. Женихам в зеркале видится Агафья Тихоновна, когда они, стараниями Кочкарева, разочаровываются в ней и отказываются от намерения жениться. Анучкин узнает, что она совсем не говорит по-французски, Яичница понимает, что дом построен в один кирпич. Жевакину Кочкарёв обещает, что женит его на Агафье, а сам говорит невесте, что он пьяница. Созерцая Агафью Тихоновну в зеркале, герои расстаются со своими мечтами о женитьбе.

Образ зеркала появляется в финале пьесы. После бегства Подколесина они с Агафьей Тихоновной встречаются у зеркала. Звучат слова, которые уже были произнесены невестой, когда

она гадала на картах: «интересуется какой-то бубновый король, слёзы, любовное письмо».

Агафья Тихоновна теперь переосмысляет пророчество. Она понимает, что оно не сбылось, и, возможно, продолжает надеяться на встречу с «бубновым королем». Зеркало здесь снова отсылает нас к ситуации гадания. Но нового предсказания не происходит, зрители вместе с Агафьей осмысливают сложившуюся ситуацию, сопоставляя ее с пророчеством карт.

Образ зеркала в театральной постановке позволяет режиссеру решить ряд задач. В спектакле делается акцент на нерешительности персонажей, их стремлении уйти от ответственных решений. В тексте пьесы герои хотят узнать своё будущее, облегчить свой выбор (Агафья Тихоновна гадала на картах, пытается выбрать жениха при помощи жребия) – образ зеркала в спектакле делает мотив гадания сквозным. Кроме того, зеркало становится способом визуализации мыслей персонажей, воплощает мир несбыточной мечты.

Литература и примечания:

[1] Гоголь Н.В. Духовная проза. М.: Астрель, 2012. – 352 с.

[2] Гоголь Н.В. Избранные сочинения в 2-х томах. Т. 2. М.: Худож. лит., 1984. – 495 с.

[3] Лебедева О. Поэтика русской высокой комедии XVIII – первой трети XIX веков. М.: Языки славянской культуры, 2014. – 472 с.

[4] Манн Ю.В. Поэтика Гоголя М.: Худож. лит., 1978. – 395 с.

[5] Осьмухина О.Ю. Зеркало (зеркальность) // Информационный гуманитарный портал «Знание. Понимание. Умение» / №1(2), 2008.

© А.Е. Деникина, 2016

*Е.Н. Дьячкова,
аспирант 1 курса
напр. «Филологические науки»,
e-mail: dyachkova_92@inbox.ru,
науч. рук.: О. И. Налдеева,
д.ф.н., проф.,
МГПИ им. М.Е. Евсевьева,
г. Саранск*

ИЗОБРАЗИТЕЛЬНО-ВЫРАЗИТЕЛЬНЫЕ СРЕДСТВА В ЛЮБОВНОЙ ЛИРИКЕ РАИ ОРЛОВОЙ

Любовь – вечная тема поэзии. В современном поэтическом пространстве Мордовии сложно найти автора, игнорирующего любовную тематику. Для каждого поэта она имеет особое, личное значение.

Много красоты и богатства таится в любовной лирике поэтессы Раи Орловой. Её перу принадлежат великолепные образцы, созданные на разных этапах творческого пути и в самых различных жанрах. Достаточно назвать «Воскресная любовь», «Посади у окошка рябину», «Милый мой, все мысли о тебе!», «Разбитое зеркало», «Ты ждал, тебя я снова позову...», «Люби меня такой, какая есть», «Заболела я тобой», «Ты со мной», «Как воздуха, тебя мне не хватает», «Белые ночи в Сургуте», «Хочу быть крылатой», «Живи во мне» – все эти стихотворения и многие другие представлены в сборнике Раи Орловой «Письма странницы». Лирические произведения раскрывают внутренний мир автора, поражают читателя яркостью и глубиной чувств, волнуют, заставляют думать и сопереживать. Тем не менее, несмотря на многогранность лирики Раи Орловой, творчество поэтессы не в достаточной степени проанализировано в мордовском литературоведении. Некоторые вопросы поэтики затронуты в работах О. И. Налдеевой [3], М. И. Малькиной [2], Е. И. Азыркиной [1] и др. Кроме того, с появлением новых произведений, сборников возникают новые аспекты исследования.

Одной из особенностей любовной лирики Раи Орловой является мастерское использование изобразительно-

выразительных средств, что придаёт её творчеству индивидуальное звучание, помогает глубже передать мысли, переживания лирического героя.

В словаре литературоведческих терминов отмечено, что «изобразительно-выразительные средства – способы воссоздания действительности в художественном произведении» [5, с.95]. В широком понимании изобразительно-выразительные средства – это «все способы воссоздания художественной ткани произведения» [5, с. 95], приёмы, детали и элементы художественной речи; в узком смысле термин «изобразительно-выразительные средства» – обозначение известного круга художественно-речевых явлений, прежде всего, тропов, фигур, ритмико-интонационной композиции. «Целесообразно, по-видимому, называть изобразительными средствами те элементы литературного произведения, которые создают чувственно-предметные, как бы зримые, слышимые, осязаемые картины мира» [5, с. 96].

Наиболее употребляемым изобразительно-выразительным средством в стихотворениях Раи Орловой является лексический повтор. Как известно, одной из разновидностей лексического повтора является анафора.

Анафора – единоначатие – стилистическая фигура, «состоящая в повторении начальных частей двух и более относительно самостоятельных отрезков речи (слов, полустихий, строк, строф, фраз и т. д.)» [5, с. 81]. Анафора усиливает речь, придаёт тексту экспрессивность и динамичность. Раи Орлова путём постоянного включения анафоры в художественный текст передаёт читателю некую взволнованность, эмоциональность:

И не будет конца этим «если бы...?»

И не будет конца этим «может...?»

Мы однажды с тобою встретились,

Чтобы шар земной сделать моложе [4, с. 60].

Явление анафоры наблюдаем в стихотворении «Подарок Судьбы»:

Подарок Судьбы – так тебя назову.

Подарок Судьбы, днём и ночь зову.

Подарок Судьбы, я так люблю делать подарки,

Но тебя никому не отдам,
Подарок осенний мой, яркий...[4, с. 22].

В стихотворении «Опять пишу без света, в тёмной комнате...» также мы видим анафору:

*Опять пишу без света, в тёмной комнате,
И сумерки светлы.*

*Опять грущу о лете, ярких звёздах,
Что подаришь ты.*

*Опять молчишь как тайна, как признание,
Как гордые цветы [4, с. 17].*

В стихотворении «Разбитое зеркало» почти все строки начинаются с одной и той же фразы, что даёт нам право говорить о присутствии в произведении анафоры:

В каждом осколке – пара любимых глаз.

В каждом осколке – признание, здесь и сейчас.

В каждом осколке – Солнце, Звёзды, Луна.

В каждом осколке – я. Я тебе нужна [4, с. 49].

Неоднократное использование поэтессой во многих стихотворениях анафоры привносит в произведение некую пикантность, придаёт яркость и выразительность, направляя внимание читателя к тому или иному слову или мысли.

Другим изобразительно-выразительным средством, встречающимся в лирике Раи Орловой, является рефрен. Рефрен, или припев – «ритмически повторяющиеся вслед за строфой слово, стих или группа стихов» [5, с. 95], это повторение одинаковых, сходных звуковых сочетаний в художественной речи.

Рефрен прослеживаем в стихотворении «Васильки»:

Ты свиданье мне назначил

За рекой у полюшка.

А любовь, ее не спрячешь,

Хочет жить на волюшке.

Смеялись в поле васильки,

Мы обнимались.

Смеялись в поле васильки,

Мы целовались.

Дарило небо нам тогда так много света,

Что никогда мне не забыть тебя и лето.

Поскорей назначь свиданье,
Сшито платье новое.
Ждёт тебя в любви признание,
Поле васильковое.
*Смеялись в поле васильки,
Мы обнимались.*
*Смеялись в поле васильки,
Мы целовались.*
*Дарило небо нам тогда так много света,
Что никогда мне не забыть тебя и лето* [4, с. 91].

Рефрен способствует эмоциональному усилению настроения лирического произведения. Музыкальность стихотворению придают повторяющиеся рефреном строки: «*Смеялись в поле васильки, / Мы обнимались. / Смеялись в поле васильки, / Мы целовались. / Дарило небо нам тогда так много света, / Что никогда мне не забыть тебя и лето*» [4, с. 91].

Любовная лирика Раи Орловой насыщена художественными тропами. Самым распространённым из них является эпитет. «*Эпитет* – слово, определяющее предмет или явление и подчеркивающее какие-либо его свойства, качества или признаки» [5, с. 469]. Тщательный подбор эпитетов в качестве изобразительно-выразительных средств характеризует художественную манеру автора. Как правило, поэтическая функция эпитета Р. Орловой выражается в конкретизации наиболее отличительного признака или явления, например:

Среди кедров *божественных, сильных* и *неумолимых*,
Среди сосен и елей *священной суровой* земли
Ты пройдёшь, грузом *вечных забот замороченный*, мимо.
И друг другом не узнаны снова останемся мы.
Не ищи ты меня среди *белых цветов морошковых*,
Среди сосен и елей *священной суровой* земли.
Золотыми из снов и желаний моих дорожками,
Попрошу журавлей, чтоб тебя в дом ко мне привели [4, с. 37].

В данном случае эпитеты «*божественный*», «*сильный*», «*неумолимый*», «*священная*», «*суровая*» применяются для образного показа величия, красоты, могущества природы, на фоне которой чувство любви приобретает особый статус

торжественности и недостижимости.

Эпитеты, используемые поэтессой, помогают, с одной стороны, передать настроение, с другой – красочно, ярко, с наибольшей чёткостью изобразить явления или предметы, подчеркнуть их индивидуальность, неповторимость, поэтому лирика Раисы Константиновны носит индивидуальный, неординарный характер. Мир ощущений, впечатлений, переживаний Р. Орловой как поэта-художника прекрасен. Живопись, поэтическое слово передают свежесть, откровенность восприятия мира.

Любовь в лирике Раи Орловой – реки чувств. Лирическая героиня купается в этом поэтическом источнике, то радуясь, то печалась. Читателя охватывают волны этой реки и уносят в мир переживаний, надежд и грёз:

Любовь – река. Чиста, как Хлеб, как Свет,
Как Истина, как Память, как Завет.
О Дар Небес! Ей миллионы лет,
Но скверны в ней (преступной даже!) нет.
Течет река. Моей любви река.
Ты опусти в нее свою ладонь,
Пусть пламя вечное, любви огонь,
Благословит родные берега [4, с. 101].

Часто встречающимся тропом в художественной ткани стихотворений Раи Орловой является метафора. Метафора (в переводе с греческого означает «перенос») – «вид тропа, в котором отдельные слова или выражения сближаются по сходству их значений или по контрасту» [5, с. 208]. Это изобразительно-выразительное средство широко применяется автором для передачи душевного состояния, например: *«Годы чудесные, годы бессмертные / В вечную даль улетят, утомлённые»* [4, с. 18], *«Целовала я во сне твои ладони / Утонула я в озёрах твоих глаз»* [4, с. 33].

Особенно привлекает к себе внимание образность метафоры. Сравнение одного предмета с другим помогает другому посмотреть на обыденное, привычное. Раи Орлова сравнивает глаза любимого человека с озёрами, в которых можно утонуть: *«утонула я в озёрах твоих глаз»* [4, с. 33].

Поэтесса не оставляет без внимания и олицетворение.

Олицетворение – «такое изображение неодушевленных или абстрактных предметов, при котором они наделяются свойствами живых существ – даром речи, способностью мыслить и чувствовать» [5, с. 252].

В белую ночь над иртышской водой

Манит-шаманит луна молодая.

Жизни экзамен по сути простой,

Я же стою на краю и гадаю [4, с. 36].

Образ луны всегда несёт в себе некую магическую силу, тайну. Луна является символом циклического ритма времени. Этот образ зачастую соотносится с понятием «женщина». Неспроста поэтесса наделяет луну человеческими качествами. В данном стихотворении предстаёт перед нами образ молодой девушки, которая шаманит-колдует ночью на берегу Иртыш реки. Художественный образ в лирическом произведении – одно из средств познания и изменения мира, «синтетическая форма отражения и выражения чувств, мыслей, эстетических эмоций художника...» [5, с. 241], в нашем случае поэта-художника. Художественный образ, воссозданный поэтессой, – ответ на интересующие её вопросы, он несёт недосказанность.

Яркий пример метафоры видим в стихотворении «Я верю вновь»:

Себе твержу: «Зачем любовь я мучаю?!»

Но сердце говорит: «Не прекословь,

Доверься ей, она у тебя – лучшее,

Что может быть!..» Я сердцу верю вновь! [4, с. 74]

Таким образом, средства поэтической выразительности в любовной лирике Р. К. Орловой разнообразны. Использование образных средств языка позволяет поэтессе раскрыть многогранность чувств, оказывает на читателя эмоциональное воздействие, помогает представить картину образного мира автора. Следует отметить, что такие средства выразительности в лирике Р. К. Орловой, как лексический повтор, анафора, рефрен придают музыкальность, напевность многим произведениям, поэтому неслучайно на многие стихотворения поэтессы положена музыка, преобразовав их в простую, распространённую форму вокальной музыки – песню.

Литература и примечания:

[1] Азыркина Е.И. Катк улихть аруфт-аруфт ваймоньке = Пусть наши души будут чище / Е.И. Азыркина // Мокша. – 2011. – №3. – С. 113–119.

[2] Малькина М.И. Эряфть вайгяленза: критиконь мяльхть-арьсемат = Голоса жизни: размышления критика / М.И. Малькина. – Саранск: Мордов. кн. изд-во, 2005. – 296 с.

[3] Налдеева О.И. Современная мордовская поэзия: основные тенденции и художественные ориентиры / О.И. Налдеева; Мордов. гос. пед. ин-т. – Саранск, 2013. – 285 с.

[4] Орлова Р.К. Письма странницы: стихотворения, песни / Р.К. Орлова. – Саранск, 2014. – 104 с.

[5] Тимофеев Л.И. Словарь литературоведческих терминов / Л.И. Тимофеев, С.В. Тураев. – М.: Просвещение, 1974. – 509 с.

© *Е.Н. Дьячкова, О.И. Налдеева, 2016*

*А.В. Еремеева,
студент 3 курса
напр. «Иностранные языки
и методика преподавания
иностранных языков»,
e-mail: anastasia.yeremeeva@gmail.com,
науч. рук.: Е.Н. Морозова,
к.ф.н., доц.,
ПГУ,
г. Пенза*

ОСОБЕННОСТИ ПЕРЕВОДА РЕКЛАМНЫХ ТЕКСТОВ

В настоящее время реклама стала неотъемлемой частью жизни современного общества. Она справедливо определяется как часть общечеловеческой культуры, которая развивается по своим внутренним законам. Реклама, используя различные механизмы воздействия, такие как средства эстетического воздействия, в качестве манипулятивных, оказывает огромное влияние на жизнь современного человека и во многом регламентирует ее.

Проблема перевода рекламы в отечественной теории перевода только начинает разрабатываться. Во многом это объясняется тем, что реклама как феномен культуры появилась в России не так давно. Два с небольшим десятилетия не являются достаточным сроком, для того чтобы в полной мере изучить и охарактеризовать это явление.

Дело в том, что рекламный текст по своей структуре, целям и задачам сильно отличается от художественного или технического текста. В процессе перевода рекламных текстов переводчику приходится решать не только лингвистические проблемы, обусловленные различиями в семантической структуре языка оригинала и языка перевода, но и проблемы социолингвистической адаптации текста. Для того чтобы рекламный текст в полной мере выполнял свою коммуникативную функцию, его недостаточно просто перевести, он должен быть включен в культурную среду языка перевода. Другими словами, он должен вызывать у целевой

аудитории ту же реакцию, что и текст оригинала [1]. Знание и понимание специфических характеристик рекламных текстов необходимы для их адекватного перевода.

Главный признак правильного перевода рекламного текста на иностранный язык – это сохранение силы его воздействия и способность вызывать у потенциального потребителя ту же реакцию, что и у получателей оригинального варианта текста [2].

Обратимся к рекламному тексту гигиенической помады lip massage, выпускаемой компанией Blistex:

New Blistex lip massage has a very clever tip. It massages the formula into your lips leaving them smooth and hydrated. (Новая гигиеническая помада lip massage от Blistex обладает весьма умным кончиком. Его питательные вещества смягчают и увлажняют ваши губы.) Данный рекламный текст является в большей степени информативным, нежели эмоционально нагруженным. В нем присутствует минимальное количество образных выражений. Примером употребления стилистических приемов служит эпитет «a very clever tip». В переводе на русский язык он звучит как «очень умный кончик». Перевод является пословным, зато не нарушает изначального замысла производителей обратить внимание покупателя на качество данной продукции. Во второй фразе использован морфолого-синтаксическая замена. Определения «smooth» и «hydrated» в английском тексте заменены на глаголы «смягчают» и «увлажняют» в русскоязычной версии. Рекламный ролик не является навязчивым, он – логичен, ясен, доступен и тем самым внушает доверие у потребителей.

Вот еще один удачный пример перевода рекламного текста (Реклама итальянского мороженого Carte D'Or Strawberry):

Looking for love? Ice cool temptress with melting strawberry heart would love to meet discerning taste buds for deeply rewarding relationships. Carte D'Or Strawberry. (Ищешь любовь? Леденящая душу искушительница с нежным клубничным сердцем познакомится с тем, кто имеет хороший вкус, для долгих глубоких отношений. Carte D'Or Strawberry.) Весь ролик является метафоричным и представлен в виде

объявления. Текст начинается с вопроса для привлечения внимания зрителя. Это пример заголовка-вопроса. Далее следует основной текст, в котором мороженое сравнивается с соблазнительной девушкой, которая ищет идеального мужчину. Им, по замыслу составителей рекламы, должен являться покупатель. В тексте покупатель представлен как «discerning taste buds», что на русский язык дословно переводится «распознающие вкусовые рецепторы, расположенные на языке». Использование такого соответствия в переводе было бы грубой стилистической ошибкой. Поэтому было необходимо произвести замену. В итоге получился вариант «тем, кто имеет хороший вкус», в котором изменена функция определения. Более того, мы наблюдаем стилистический прием персонификации в этом выражении. Перевод словосочетания «ice cool» на «леденящая душу», основывающийся на конкретизации и вставке, тоже является достаточно ярким и эмоциональным.

По мнению Г.В. Порческу, переводчику необходимо спрогнозировать реакцию рядового потребителя рекламы на текст сообщения на языке перевода. Такой прогноз опирается не только на знание исходного и переводящего языков, но и на знание особенностей национальной психологии, различий в культурно-исторических традициях, знание реалий. В связи с этим он выделяет три этапа в процессе перевода рекламных текстов:

- 1) Вычленение характерных особенностей языка рекламного слогана;
- 2) Понимание их воздействия на рациональную и эмоциональную сферы сознания потребителя;
- 3) Устранение языкового и культурно-этнического барьера между коммуникантами [3].

Также, В.Н. Комиссаров считает, что авторы рекламы экспортируемых товаров должны писать их с учетом характера и познаний иностранного читателя или слушателя. В таких случаях задача переводчика упрощается: ему не надо заботиться об обеспечении полного понимания сообщения потенциальным потребителем, так как это уже сделал автор оригинала. Перевод рекламного текста может быть довольно стандартен, и для

достижения адекватности переводчику иногда достаточно использования переводческих соответствий и трансформаций, таких как модуляция, конкретизация, антонимический перевод и др. Однако нередко вышеназванное условие оказывается в оригинале невыполненным, и переводчику, обладающему более обширными сведениями об иностранной аудитории, приходится вносить дополнительные коррективы в текст с учетом его прагматического аспекта. Задача рекламы – обеспечить необходимую реакцию на текст перевода со стороны определенной группы потребителей – является, по мнению В.Н. Комиссарова, одной из наиболее сложных. Если переводчик ставит перед собой задачу добиться заданного коммуникативного эффекта, то ему часто приходится прибегать к прагматической адаптации текста, выходящей за рамки перевода. Подобная адаптация при передаче на иностранный язык, например, текста рекламы, который должен обеспечить сбыт данного товара, нередко приводит к составлению нового параллельного текста на языке перевода (co-writing), учитывающего специфические вкусы и наклонности будущих покупателей. При переводе рекламных текстов переводчику в определенных обстоятельствах дозволено в большей степени, чем при переводе других текстов, отклоняться от содержания и формы оригинала. При оценке перевода следует в первую очередь учитывать, удалось ли переводчику в достаточной мере проникнуться экстралингвистической и экстралитературной целеустановкой соответствующего текста, содержит ли его вариант перевода то же самое обращение, способен ли он оказывать то же воздействие, какого достиг автор оригинала и др [4].

Как специфичность, так и универсальность рекламы связаны с тем, на какую аудиторию они рассчитаны. Если реклама предназначена для выхода на глобальный рынок, черты национальной специфичности будут сведены к минимуму. Такая реклама отличается высокой степенью переводимости по сравнению с рекламой, создаваемой для отдельной лингвокультурной аудитории. Прагматический аспект рекламных текстов непосредственно связан с их своеобразной организацией (выбор грамматических и лексических единиц,

стилистических приемов, использование элементов разных знаковых систем) и имеет своим итоговым содержанием установку на конкретные действия со стороны партнеров по коммуникации. В рекламе в упрощенном виде отражается самосознание, самооценка собственной лингвокультурной общности, формируется отношение к иным лингвокультурным общностям. Прагматическая адаптация является одним из важнейших элементов перевода рекламы, необходимым для обеспечения адекватного перевода [5].

Таким образом, перевод рекламных слоганов является достаточно трудным процессом, так как переводчику необходимо не только владеть языком оригинала и перевода, но и понимать когнитивную картину мира (концептосферу) обоих народов, уметь соотнести статус концептов в исходной и целевой культурах, предвидеть реакцию потенциального потребителя. От этого зависит стратегия переводчика: сохранять или изменять концептуальную составляющую исходного слогана, чтобы не утратить главный смысл текста оригинала.

Литература и примечания:

[1] Нойберг А. Прагматические аспекты перевода // Основы практики. Лейпциг, 1996. с. 36–82.

[2] Комиссаров В.Н. Теория перевода (лингвистические аспекты). М.: Высш. шк., 1990. 253 с.

[3] Порческу Г.В. Лингвистические особенности рекламных слоганов и способы их перевода. СПб., 2006–2007. URL: <http://www.lingvomaster.ru/files/227.pdf>.

[4] Николенко Г.А., Гулакова И.А. Лингвистические характеристики рекламных текстов и способы их перевода. URL: http://librar.org.ua/sections_load.php?s=philology&id=1495.2004

[5] Райс К. Классификация текстов и методы перевода // Вопросы теории перевода в зарубежной лингвистике. М., 1988. С. 202–228

*С.В. Надейкина,
студент 3 курса
проф. «Русский язык.
Родной язык и литература»,
e-mail: nadeykina.s@mail.ru,
науч. рук.: О.И. Налдеева,
д.ф.н., проф.,
МГПИ им. М.Е. Евсевьева,
г. Саранск*

ОСНОВНЫЕ ТЕНДЕНЦИИ РАЗВИТИЯ ФИЛОСОФСКОЙ ЛИРИКИ МОРДОВИИ

Современный литературный процесс Мордовии представляет большой интерес для исследователей и критиков литературы. Это связано с тем, что в художественных произведениях писателей республики отразились серьезные изменения современной жизни, которые мы наблюдаем в последнее время. Свойственное данному времени «переосмысление нравственных и художественных ценностей во многом определяет трансформацию поэтического мышления» [1, с. 3]. Концентрированность внимания писателей к духовному миру современного человека открыло новые возможности в национальной литературе. Современные поэты по-новому смотрят на происходящие события в обществе, они стараются переосмыслить, по-иному раскрыть размышления и переживания лирического героя. В центре художественных произведений стоят философские раздумья о сложных проблемах бытия, познания мира, накопления нравственного опыта.

Сам термин «философская лирика» все чаще вызывает много споров и зачастую заменяется другим определением, таким как «поэзия мысли». Говоря о неоднозначности данного термина, нельзя не согласиться с русским критиком Е.А. Майминым: «Термин философская поэзия не устойчив по своему значению и, взятый сам по себе, вне исторического контекста, в достаточной мере условен» [2, с. 82]. Действительно, поэтический мир всегда эмоционально окрашен.

Поэт представляет свое поэтическое осмысление реальности, суть которого состоит в понимании и глубоком эмоциональном выражении нашей современности. Специфика рассматриваемой философской поэзии заключается в том, «что она не отрывает философию от предметно-изобразительной основы, не увлекается абстрактным мышлением, отвлеченными рассуждениями-выводами» [3, с. 54].

Поиски ответов на вечные вопросы приводят поэтов к философскому осмыслению мира, «извечных» тем о месте и роли человека. Одним из таких авторов является С. Кинякин, пытающийся найти истину в нашем переменчивом мире («Сизеф алашань вайгяль» («Голос уставшей лошади»), «Модать ваймоц» («Душа земли»), «Эряфсь» («Жизнь») и др.).

Для его стихотворения «Эльбятксь» («Ошибка») характерны философские размышления о жизни, о душевных метаниях человека:

И тага сяконь колга шавандсь пря:
Аф содасы сон эльбядсь или аяш,
Мес кельгомати (зря?? или аф зря??)
Эсь эряфсонза шама ланга каясь.
Да стане каясь, нльне сонцьке прась,
И кельгомац килькштазе кеме килькшенц... [4]

И опять о том же ломает голову:
Не понимает, ошибся или нет,
Почему любовь свою (зря?? или не зря??)
Ударил по лицу.
Да так ударил, что даже сам упал,
И любовь связала его в тугой узел... (Перевод здесь и далее подстрочный, наш – С.В., О.И.).

С. Кинякин утверждает, что человеческая жизнь напрямую связана с природой, что сам человек не мыслим без нее. Он приводит читателя к выводу, раскрывая гласную идею не через описание картин окружающей его природы, а через показ человеческих конфликтов:

Вирсь сетьме.
Аньцек сргозсь тьялонь онцта.
Аш вельхтердац – тундась изь кенерь стамс.

Нуварготкшни вов тяфта ломанць одста –
И ваймясь лац, и аяш мялец стямс. [4]

Лес затих.

Только проснулся от зимнего сна.

Нет одеяла – весна не успела еще сшить.

Зевает, как человек в молодости –

И отдохнул хорошо, и нет желания встать.

Лес в поэтическом мире С. Кинякина выступает как олицетворение всей человеческой жизни. Лирический герой его стихотворения из сборника «Сизеф алашань вайгяль» («Голос уставшей лошади») просит читателя «не заблудиться» в этом лесу, не сходить с выбранного пути:

Тон мяляфтка, цёрай,

Эряфське сонць – вирь.

Тон мяляфтка, козк суват и поват вири:

Ков вяти янць,

Кись кона пяльде сась.

А васькафтовоть –

Васькафттанза шири

Аф аньцек таньфсь, а ньльне шиненясь. [5]

Ты запомни, сынок,

Сама жизнь – лес.

Ты запомни, как зайдешь и попадешь в лес:

Куда ведет дорога,

С какой стороны пришла.

А обманешься –

Обманет в сторону

И не только вкус, а даже запах.

Философское понимание действительности характерно и для авторского стиля А. Терентьева. Душа, в понимании автора есть своеобразный ведущий «рычаг» самоотдачи. В стихотворении «Не бойся правды и ошибок» автор отмечает, что все в жизни зависит от самого человека, от его желания и веры что-либо изменить или сделать:

Не бойся правды и ошибок,

Стань мудрым, и уйти сумей –

От лестной лжи и от ошибок,
Поспешно найденных друзей. [6]

Немаловажное место в философской лирике А. Терентьева занимает идея «божественного начала». Человек для него своеобразная модель Бога. В этом плане стихотворение «Сам не знаю, как случилось» и др. – итог «самоотдачи», как возмещение за содеянные поступки.

Философскую окрашенность имеет и лирика В.А. Кригина. Специфика его творческой манеры выражается в использовании прозаических элементов, которые автор использует при осмыслении темы судьбы человека, и способствующие усилению художественности («Кафта аськолкст ляй трвати!» («Два шага до берега реки!»), «Ванома» («Зеркало»), «Шахматт» («Шахматы») и др.).

Элементы философской сюжетности представлены автором в стихотворении «Кафта аськолкст ляй трвати!» («Два шага до берега реки!»):

Кизот фкя-фкянь эса полафтсть,
Эсон сизефтсть оцю китне.
Эсон эльбятьксоне тонафтсть,
Аньцек сявсть пяк оцю питне [7]

Годы сменяли друг друга,
Выматывали меня большие дороги.
Ошибки мои учили меня,
Только очень большой ценой.

Лирический герой задается вечным вопросом – быть или не быть, идти вперед или назад, сделать выбор или отказаться. Порой, бывают такие ситуации, что кажется, нет выхода, и сомнения терзают душу. Автор стихотворения, возможно, также оказывается в таком положении и перед читателем предстает своего рода исповедь человека, пережившего много страданий в своей жизни.

В. Кригин обращает внимание читателя и на унижительное положение людей в обществе, продолжая тем самым тему «маленького человека». Для осмысления судьбы человека в стихотворении «Шахматт» («Шахматы») автор использует образы шахматных фигур. В шахматах ферзь – самая сильная

фигура, которая передвигается во всех направлениях. Пешки же нередко даже не считаются фигурами, ими жертвуют первыми, делая ход:

Мон ёмланян ёфси,
Мон пешкан,
Мон оцю ферзять сурбешкан.
И кона фигурать мялец.
Ся сяви и ланган кяли... [7]

Я маленькая вовсе,
Я пешка,
Я как маленький палец большого ферзя.
И какая фигура захочет,
Та возьмет и по мне пройдетя.

В многочисленных стихотворениях И.Д. Пиняева философские идеи обусловлены активной позицией человека, видящего происходящие в ней изменения и анализирующего их причины. Для лирического героя стихотворений И.Д. Пиняева характерна жажда познания смысла жизни.

К этой философской теме поэт обращается в целом цикле своих произведений, одним из которых является стихотворение «Жизнь»:

Жизнь – наивысшая награда.
Наград дороже, видно, нет.
Как оправдать, однако, надо
Свое пришествие на свет? [7]

Поэт видит смысл жизни в активной трудовой деятельности, направленной на благо общество. Он пытается проникнуть в суть неоднозначных жизненных ситуаций, найти их первоисточник и обрести спокойствие в своем внутреннем духовном мире:

Пришел –
Так надобно ответить,
Зачем живешь и хлеб жуешь,
Зачем тебя ласкает ветер,
Навстречу кати волны рожь. [9]

Таким образом, в современной поэзии Мордовии обращение к философской лирике чаще всего свойственно для

поэтов старшего и среднего поколений – А.В. Арапова, Н.И. Ишуткина, С.В. Кинякина, В.А. Кригина, Числава Журавлева и др. Поэзия перечисленных авторов – это волнующий разговор с читателем о пройденных путях-дорогах, о судьбах России и мира; размышления о том, что пришлось пережить и прочувствовать на жизненном пути. Центральными становятся самые разнообразные темы: жизни и смерти, любви и ненависти, милосердия и жестокости, героизма и трусости и др. Поэтический стиль в их стихах весом и обстоятелен, соответствует поднимаемой теме, глубине философской мысли.

Литература и примечания:

[1] Налдеева О.И. Жанровая система современной мордовской поэзии: основные тенденции развития, поэтика: автореф. дисс. на соискание ученой степени докт. филол. наук: 10.01.02. – Саранск, 2013. – 40 с.

[2] Маймин Е.А. Русская философская поэзия. Поэты-любомудры: А.С. Пушкина, Ф.И. Тютчева. – М.: Наука, 1986. – 240 с.

[3] Степин С.Н. Своеобразие философской поэзии Мордовии 1970-90х годов // Филологические заметки: межвузовский сб. науч. работ. – Мордов.гос.пед.ин-т. – Саранск, 1999. – 252 с.

[4] Кинякин С.В. Эряфозе, кельгомазе, пингозе = Жизнь моя, любовь моя, время мое. – Саранск: Мордов. кн. изд-во, 2007. – 360 с.

[5] Кинякин С.В. Сизеф алашань вайгяль = Голос уставшей лошади. – Саранск: Мордов. кн. изд-во, 1997. – 128 с.

[6] Терентьев А. Ночная радуга: стихи. – Саранск: Мордов. кн. изд-во, 1979. – 83 с.

[7] Кригин В. Эряфозень пяле шиц = Полдня моей жизни. – Саранск: Мордов. кн. изд-во, 2004. – 80 с.

[8] Маскаева С.Н. Эволюция творчества И. Д. Пиняева: монография. – Мордов. гос. пед ин-т. – Саранск, 2012. – 135 стр.

[9] Пиняев, И.Д. Мой край заветный: стихотворения. – Саранск: Мордов. кн. изд-во, 2005. – 120 с.

*В.Б. Сангаджиева,
e-mail: zgerel@list.ru,
Ухтинский государственный
технический университет,
г. Ухта*

РУКОПИСНАЯ ИСТОРИЯ КАЛМЫЦКИХ ХАНОВ В ПЕРЕВОДЕ КОМИ УЧЁНОГО Г.С. ЛЫТКИНА

Историческая рукопись «История калмыцких ханов» была найдена Г.С. Лыткиным в фамильной библиотеке князей Тюменевых, переведена им и сохранена для потомков. Коми ученый перевел старинную рукопись на русский язык, передав сложную историческую обстановку калмыцкого ханства конца XVII – начала XVIII веков.

Ученые – востоковеды Б.Я. Владимирцов и В.Л. Котвич, изучая письменные памятники калмыцкого народа, отмечали, что «среди оригинальных произведений ойратской литературы на первом месте находятся исторические произведения, которые составили особый род монгольской литературы из «исторических преданий», «героических поэм», «дидактических поэм» [6].

По свидетельству В.Л. Котвича «Краткая история калмыцких ханов» подтверждает «разнообразие имевшейся у ойратов исторической литературы» [7].

Имя автора калмыцкой рукописи XVIII века «История калмыцких ханов» до сих пор неизвестно, нет и точной даты написания этого произведения. Неизвестный автор летописной истории многогранно повествует краткую историю волжских калмыков с момента их прихода в Россию и до трагического ухода части населения в 1771 году в Китай. Он художественно изображает почти 150-летнюю историю царствования калмыцких ханов: Хо Орлюка, Шукур Дайчина, Пунцука, Аюки, Дондок Норбо, Дондок Омбо, Дондок Даши, Убаши [1].

Старинная рукопись издавалась на старокалмыцкой письменности «ясное письмо» несколько раз.

В 1885 году профессор А.М. Позднеев впервые литографическим способом опубликовал сборник «Памятники

исторической литературы астраханских калмыков», среди которых был представлен полный текст «Краткой истории калмыцких ханов» (СПб., 1885. – С. 1-48). Затем этот текст еще трижды печатался в «Калмыцкой хрестоматии» (СПб., 1892. – С.1-23; СПб., 1907. – С-1-23; Пг., 1915. –С. 1-23).

На современном калмыцком языке летопись впервые была представлена в 1975 году ученым А.В. Бадмаевым [5].

Г.С. Лыткин стал первым переводчиком «Истории калмыцких ханов» с «ясного письма» на русский язык. Рукописи были обнаружены коми ученым в 1859 году в фамильной библиотеке князей Тюменевых. Познакомившись с содержанием летописи, он высоко оценил это сочинение, отметив, что «настоящий труд замечателен, во-первых, как труд национальный; во-вторых, как заключающий в себе несколько новых данных, не внесенных в труды русских ученых... писавших о Приволжских Ойратах, или калмыках» [1]. Лыткин опубликовал свой перевод в газете «Астраханские губернские ведомости» в 1860 году в №19, 26, 33, 39, 44, 47, 51-53.

Свой перевод коми ученый сопроводил подробными комментариями, употребив различные источники, в числе которых есть и статьи из «Полного собрания законов Российской империи».

Летописная история калмыцких ханов начинается с предисловия переводчика, в которой автор сообщает о своих находках в библиотеке «просвещенного владельца Хошутского улуса подполковника нойон Церенчжаб Тюмень». Здесь Лыткин находит «богатое ойратскими рукописями книгохранилище», которое не мог обойти вниманием. Сочинения исторического содержания, по свидетельству переводчика, были известны в ограниченном количестве. Лыткин отмечает, что «составление ее должно отнести к позднему времени, но к какому именно году, трудно определить, потому что в конце рукописи приписка карандашом гласит только о времени её перевода на ойратский язык: «6-го числа месяца Тулай года Усун Тулай (т.е. 1843 г. По Р.Х.) с монгольского языка переложил (кто?) на язык ойратский» [1].

Также Лыткин подчеркивает, что автору «Истории калмыцких ханов» были известны источники монгольские,

ойратские и, по всей видимости, русские» [1].

Представляя рукопись как «труд национальный», он также отмечает, что в ней заключено «несколько новых данных, не внесенных в труды русских ученых о. Иакинфа, Нефедьева, А.В. Попова и барона Ф. Бюлера, писавших о Приволжских Ойратах, или Калмыках» [4].

В первой части летописной истории калмыков, «ныне при Волге сидящие», относят к монголам, так как они имеют «одну религию, один язык». В повествовании говорится о торгутском хане Хо Орлеке, который не желая притеснять своих соплеменников, сам откочевал к народам «чуждого происхождения», им же завоеванных. В сопровождении своих шести сыновей Хо Орлек пришел к берегам Каспийского моря, которые в то время никем не были заняты, основал свои кочевья и двинулся на запад, к берегам Волги. Таким образом, постоянные кочевья его ханства расположились от Урала до Волги, от Астрахани до Самары. Автор летописи отмечает, что завоеватели знали, кому принадлежали эти земли, но довести до сведения Белого Царя этого не смогли. Мало того, ойратские ханы и нойоны собрались на сейм и утвердили свои законы. А по возвращении с сейма, Хо Орлек напал на Астрахань, жители которого отчаянно защищая свой город, разгромили завоевателей.

После смерти Хо Орлека правил его старший сын Шукур Дайчин, который подчинил своей власти ногайских татар, нанёс вред русским землям. Царь был вынужден выслать из Астрахани войско, разбившее завоевателей. Дайчин, желая примириться с русскими, отправил в Москву послов Дурал Дархана, Церена и Чихула, которые дали клятву, что «калмыцкий тайши Шукур Дайчин, все нойоны и весь Калмыцкий улус будут верными подвластными (итегельту албату) русского царя Алексея Михайловича, что они не будут нападать на Астрахань, ни грабить, ни разорять» [1].

После смерти Шукур Дайчина во главе ханства стал его сын Пунцук, при его правлении хошутский тайши Кундулен Убаши прибыл из Зюнгрии с тремя тысячами кибитками и расположился кочевьем на берегах Волги, присоединившись к калмыкам[1].

Прославленному хану Аюки власть перешла после смерти его отца Пунцука. Во время правления Аюки Калмыцкий улус пополнился несколько раз братьями из Зюнгарии. Аюки не раз ходил войною на Кубань, сражался с ногайскими татарами, уходивших от русского царя, вернув их на Волгу. Так же, как и его отец, он в 1673 году дал присягу на речке Шара Цеке, о том, что калмыки не только не будут нападать на русские города, но и не будут вести дружбы ни с турецким султаном, ни с крымским ханом, ни с персидским шахом. Более того, они будут защищать русскую страну от её врагов. Так, великий царь Петр, уезжая в западные страны для изучения там искусства и науки, поручил Аюки хану охранять русское государство от внешних врагов на южной границе. Об этом свидетельствует встреча князя Бориса Голицына с Аюки ханом на реке Шара Цеке [8].

Краткое содержание старинной летописи, переведенное на русский язык Г. Лыткиным, сохранилось в том виде, в каком нами здесь представлено. Как учёный Лыткин подробно описал в предисловии, где и как была найдена рукопись, оценив всю ценность исторического произведения, он сделал его перевод, который сопроводил своими подробными комментариями.

Калмыцкий учёный А. В. Бадмаев отмечает, что публикация переводов не была доведена до конца и на русском языке вышла в свет только пятая часть калмыцкого текста – до событий 1710 года [1].

Что явилось причиной того, что публикации перевода перестали печатать на страницах газеты «Астраханские губернские ведомости» неизвестно. Г.С. Лыткин сделал полный перевод старинной летописи «Истории калмыцких ханов», но его переводы исторических рукописей до сих пор не найдены.

Летопись «История калмыцких ханов» представляет собой памятник калмыцкой историографии конца XVIII века, в которой художественно изображена средневековая жизнь калмыка-степняка, отображены драматические события самой эпохи, а также приводятся рассуждения о судьбе народа и родного края.

Литература и примечания:

[1] Бадмаева, А.В. Лунный свет: Калмыцкие историко-

литературные памятники: Пер. с калм. / Сост., ред., вступ. ст., предисл., коммент. А/В. Бадмаева. – Элиста: Калм. Кн. изд-во, 2003. –477 с.

[2] Бадмаев, А.В. Г.С. Лыткин как калмыковед. // К истории калмыцкой письменности // УЗ КНИИИЯЛИ. – Элиста. 1967. С. 115-124.

[3] Бадмаев, А.В. Научный вклад Г.С. Лыткина в калмыковедение // Из истории отечественного калмыковедения // Актуальные проблемы калмыцкой филологии. – Элиста, 1979. – С. 191– 213.

[4] Бичурин, Н.Я. (Иакинф). Историческое обозрение ойратов или калмыков с 15 столетия до настоящего времени. Элиста. Калмыцкое книжное издательство. 1991.

[5] Вестник института. №12. Сер.филол. /Калм. НИИЯЛИ. Элиста, 1975. – С.50 – 66), затем с небольшими сокращениями вышла в Сборнике «Сарин герл» (Элст, 1991. – С.183 – 196).

[6] Владимирцов, Б. Монгольская литература // Литература Востока: Сб. ст. Вып. Второй. Пг., 1920. С. 90 – 115).

[7] Котвич, В.Л. Русские архивные документы по сношениям с ойратами в 17-18 вв.1-3. Пг., 1921. С.793, 799.

[8] Лыткин, Г.С. Аюки – хан калмыцкий. // Энциклопедический словарь, сост. Русскими учеными и литераторами.отд.1-е – ТУ-СПб, 1862. – С.734 – 738.

© В.Б. Сангаджиева, 2016

*Ю.В. Синягина,
учитель русского языка и литературы
высшей квалификационной категории
e-mail: ху6313@mail.ru,
МОАУ «СОШ №25»,
г. Орск*

ИСПОЛЬЗОВАНИЕ МЕТОДА ПРОЕКТОВ НА УРОКАХ ЛИТЕРАТУРЫ

Успех в современном мире во многом определяется способностью человека организовать свою жизнь как проект: определить дальнюю и ближайшую перспективу, найти и привлечь необходимые ресурсы, наметить план действий и, осуществив его, оценить, удалось ли достичь поставленных целей. Для этого необходимо развивать у учащихся проектное мышление с помощью особого вида деятельности учащихся – проектной деятельности.

Литература как учебный предмет – замечательная, плодородная почва для проектной деятельности. Интересная работа в группе даст ребятам почувствовать предмет, получить новые знания. Знания по истории, мировой художественной культуре, музыке, литературному краеведению – дисциплинам, смежным с литературой, – могут и должны помогать в работе над литературным проектом. Предлагаю вашему вниманию уроки с применения метода проекта на уроках литературы.

1. Проект: «Портрет: словом и кистью» проводится после изучения в 9 классе поэмы Н.В. Гоголя «Мертвые души».

Цели проекта: расширить знания учащихся о творчестве Н.В. Гоголя, познакомить с шедеврами портретного искусства второй половины 18 века на примере творчества Д.Г. Левицкого, с особенностями его живописной техники. Гоголь – мастер детали как средства индивидуализации и типизации. В литературном портрете автор раскрывает типический характер своих героев и выражает идейное отношение к ним через изображение внешности: их фигуры, лица, одежды, позы, движения, манер и жестов, иллюстрирует те стороны натуры героя, которые представляются ему наиболее важными. В свою

очередь, и знакомство с творчеством Д.Г. Левицкого, мастера портретной живописи, поможет детям увидеть в его работах неповторимый характер с неповторимой судьбой каждого героя портрета, жизненное содержание культуры 18 столетия. В результате исследования у учащихся сформируется представление о литературе и искусстве как едином целом. Следовательно, основополагающий вопрос проекта «Портрет: словом и кистью» – как раскрывается внутренний мир и характер героев в поэме Н.В. Гоголя и в портретной живописи художника 18 века Д.Г. Левицкого.

Формируются 2 группы, исходя из интересов и возможностей учащихся: *литературоведы, искусствоведы.*

Группа литературоведов изучает информацию о портрете в литературоведении, выявляет особенности образа главных героев поэмы «Мертвые души» в системе образов поэмы; роли художественной детали как средства создания образа.

Группа искусствоведов изучает информацию о видах портрета в живописи, знакомится с портретной живописью Д.Г. Левицкого, с историей создания картин, интересными фактами из жизни изображенных людей, делает искусствоведческий анализ.

Результат работы: буклет, презентация

2. Проект: «По страницам великой жизни Л.Н. Толстого»

Цели: создать представление о Л.Н. Толстом – человеке и писателе; формировать умение работать с дополнительной литературой.

Формируются 4 группы, исходя из интересов и возможностей учащихся: *комментаторы, архивисты, искусствоведы, смекалистые.*

Группа комментаторов создает хронологическую таблицу жизни и творчества.

Группа архивистов анализирует дневниковые записи и пишет аналитическую статью.

Группа искусствоведов готовит рассказ о портретах писателя (работы И.Е. Репина, Н.Н. Ге, И.Н. Крамского).

Группа смекалистых составляют викторину или тест о Л.Н. Толстом.

Результат работы: таблица, статья, презентация, викторина.

3. Проект: «Н.В. Гоголь «Ревизор».

Цели: изучить произведение посредством информационных технологий.

Формируются 6 групп, исходя из интересов и возможностей учащихся: *историческая, театральная, ИКТ, художники-декораторы, интеллектуальная, лингвисты.*

Группа историков готовит рассказ об исторической обстановке в России во время написания пьесы.

Группа театральная готовит заочную экскурсию в театр.

Группа ИКТ создает презентацию о героях комедии.

Группа художников-декораторов воссоздает детали одежды героев, рисует декорации к действиям.

Группа интеллектуалов готовит итоговую игру и тест по комедии.

Группа лингвистов создает словарь устаревших и непонятных слов из комедии.

Результат работы: сообщения, словарь устаревших слов, выставка рисунков, презентация, викторина.

4. Проект: «Образ малой родины в современном искусстве»

Цели: показать изображение малой родины мастерами разных видов искусства. Формируются 3 группы, исходя из интересов и возможностей учащихся: *художники, лирики, композиторы.*

Группа художников собирает информацию об орских художниках, подбирает стихи к их картинам; оформляет выставку рисунков, презентацию.

Группа лириков готовит выразительное чтение стихов об Орске, презентацию об орских поэтах; оформляет выставку сборников стихотворений орских поэтов.

Группа композиторов собирает информацию об орских композиторах, делает видеофильм о достопримечательностях города Орска.

Результат работы: презентации, выставка рисунков, выставка сборников стихотворений орских поэтов, видеофильм о достопримечательностях города Орска.

Итоги проведённой работы в целом свидетельствуют о выполнении поставленных задач, дают право утверждать, что применение технологии проектного обучения повышает эффективность развития познавательного интереса учащихся, уровень их информационной и коммуникативной компетентности, способствует формированию системности в знаниях, развитию умения применять усвоенные знания в практической деятельности и повседневной жизни.

Перспектива дальнейшей разработки темы «Использование технологии проектного обучения на уроках литературы» может быть связана с поиском путей устранения возникающих трудностей, выявлением наиболее эффективных приёмов реализации проектной деятельности, с оптимизацией соотношения урочной и внеурочной деятельности при выполнении учебного проекта.

Литература и примечания:

[1] Озеров А.Г. Историко-этнографические исследования учащихся. – Москва, 2007. – 157 с.

[2] Полякова Т.Н. Метод проектов в школе. – М., 2011. – 77 с.

[3] Ступницкая М.А. Новые педагогические технологии: учимся работать над проектами: рекомендации для учащихся, учителей и родителей. – Ярославль: Академия развития, 2008. – 255с.

© Ю.В. Синягина, 2016

Т.В. Терентьева,
студент 3 курса
проф. «Русский язык.
Родной язык и литература»
e-mail: tatochka952010@mail.ru,
науч. рук.: Н.Н. Горшкова,
к.филол.н., доц.,
МГПИ им. М.Е. Евсевьева,
г. Саранск

ОБРАЗ ЖЕНЩИНЫ В РУССКОЙ ПАРЕМИОЛОГИИ

Мудрость и дух народа проявляются в его пословицах и поговорках, а знание пословиц и поговорок того или иного народа способствует не только лучшему знанию языка, но и лучшему пониманию образа мыслей и характера народа. Н.Д. Арутюнова отмечает, что «человек запечатлел в языке свой физический облик, свои внутренние состояния, свои эмоции и свой интеллект, свое отношение к предметному и внепредметному миру, природе – земной и космической, свои действия, своё отношение к обществу людей и другому человеку» [1, с. 3].

Важными аспектами, вызывающими пристальный интерес во все времена, являются роль женщины в обществе, ее поведение и отношение самого общества к женщине.

Замечено, что в языке преобладает отрицательная коннотация единиц, в частности пословиц и поговорок, и всего, что связано с женщиной, где ее образу приписываются отрицательные качества:

1) женщина – это лицемерное, хитрое, коварное, существо:

– *«лиса семерых волков проведёт»* (о женщине очень хитрой, которая может обмануть и не одного человека);

– *«змея подколотная»* (о женщине лицемерной и коварной).

2) женщина злая, сварливая, с вздорным нравом:

– *«бой-баба»* (женщина бойкая, сварливая);

– *«базарная баба»* (о женщине с вздорным нравом).

3) женщина – это змея, искусительница, дьяволица:

– *«баба, что глиняный горшок: вынь из печи, он пуще шипит»* (о женщине, которая характером сравнивается со змеей);

– *«баба да бес – один у них вес»* (о женщине дьявольского характера).

С точки зрения мужчин, женщины – злокозненные и демонические создания; они воплощают зло того или иного рода. Придерживаясь мнения, широко распространенного среди мужчин, что женщины созданы для того, чтобы их соблазнить и сбивать с пути истинного, те же мужчины создали почти недостижимый идеал целомудренной жены (*«береги платье снову, а честь смолоду»*).

Во все времена женщина уделяет большое внимание своей внешности и ищет всевозможные возможности сделать себя еще красивее. В русском языковом сознании красота связана с хорошим цветом лица: красивый цвет лица – внешнее свидетельство здоровья, а красота и здоровье неразделимы. Например, устойчивые сравнения, в основе которых лежат образы растений и веществ: *«щечки как маков цвет»* (о цвете лица молодой девушки), *«как наливное яблочко»* (о румяных щеках молодой). С образами искусства, мифологии и религии в русском языке связаны представления о неземной красоте: *«красива как богиня / как ангел»*.

Под красотой подразумевается не только красивое лицо, но и красивое тело, которое является важным объектом общеэстетической оценки женщин. Например: *«как лозинка»* (о тонкой и гибкой женщине), *«как у осы»* (о женской талии).

При оценке женской внешности особое внимание в пословицах и поговорках русского языка акцент ставится на том, что красивая женщина – опасная женщина, яд для мужчин (*«лицом красавица, а нравом только черту нравится»*).

По своей тематике пословицы и поговорки о женщине можно объединить в следующие группы:

1) замужество:

– *«мужик тянет в одну сторону, баба в другую»;*

– *«муж не башмак, с ноги не сбросишь»;*

– *«жена на мужа не доказчица»;*

2) родственные отношения:

– «*был у тещи, да рад утекиши*»;

– «*жена с советом, тёща с приветом, а родимая матушка с лаской*»;

– «*три друга: отец, мать да верная супруга*»

3) материнство, деторождение и воспитание:

– «*при солнце тепло, а при матери добро*»;

– «*мать праведна – ограда каменна*»;

– «*матушкин сынок*»;

4) любовь и привязанность:

– «*без солнышка нельзя пробыть, без милого нельзя прожить*»;

– «*без тебя не цветно цветы цветут, не красно дубы растут в дубравушке*»;

– «*ближняя – ворона, а дальняя – соколена*».

Русские пословицы и поговорки наделяют женщину рядом черт, создающих негативный образ:

1) слабый ум («*бабы умы разоряют дома*»);

2) вздорный нрав («*ехал бы прямо, да жена упряма*»);

3) коварство («*не верь жене в подворье, а коню в дороге*»);

4) болтливость («*бабья вранья и на свинье не объедешь*»).

В этой связи процессу женского говорения приписывается малая ценность. Примечательно, что сочетание слов *баба/женщина* и *говорить* практически не встречается. Женщины *брежут, метут языком, бредят, сплетничают* («*языком метет, что коклюшками*»).

Стоит отметить, что внешность женщины не существенна, но важна хозяйственность. Работе и хозяйственности как необходимым женским качествам посвящено большинство русских народных пословиц и поговорок («*не та хозяйка, которая говорит, а та, которая щи варит*»; «*от хозяйского глаза жиреет и кот*»).

В паремиологии подчеркивается вторичность красоты и первичность хозяйственных или нравственных качеств («*не будь красна и румяна, а чтобы по двору прошла да кур сочла*») [2, с.115].

Таким образом, пословицы и поговорки в русском языке

характеризуют женщину как спутницу мужчины. Ее дело вести хозяйство, создавать уют в доме, воспитывать детей. Паремии отмечают негативные качества личности женщины: болтливость, хитрость, коварство, глупость. Отдельным особняком стоят пословицы и поговорки о женщине-матери. Перед ней преклоняются, её воспевают и возвеличивают; она является продолжательницей рода, а значит и будущего на Земле.

Литература и примечания:

- [1] Арутюнова Н.Д. Язык и мир человека: Монография / Н.Д. Арутюнова // Языки русской культуры. – М., 1999. – 896 с.
- [2] Телия В.Н. Русская фразеология / В.Н. Телия. – М.: МГУ, 2001. – 324 с.

© Т.В. Терентьева, Н.Н. Горшкова, 2016

*Н.В. Храмушина,
студент 3 курса
напр. «Русский язык и литература»,
e-mail: dashylechka.lapa@mail.ru,
науч. рук.: Н.В. Никерова,
к.филол.н., доц.,
МордГПИ им. М.Е. Евсевьева,
г. Саранск*

ОБРАЗ РОЛАНДА В ЗАРУБЕЖНОЙ ЛИТЕРАТУРЕ СРЕДНИХ ВЕКОВ И ЭПОХИ ВОЗРОЖДЕНИЯ.

Образ Роланда в мировой литературе знаком читателю уже много столетий. На протяжении этого времени сказания о нем сильно менялись, а образ трансформировался.

Первое упоминание о Роланде встречается в «Жизни Карла Великого» (XI век) и основывается на обрывочных историях жизни реального исторического лица.

Во всех произведениях, где встречается Роланд, он предстает как племянник Карла Великого, но до нас дошла и легенда, связанная с его порочным рождением. Отважный и признанный всеми герой был рожден от союза дяди – императора и его сестры, тем самым, обретая нечистое клеймо уже в утробе матери. Несмотря на этот факт, лишь Роланда в данной книге является носителем черт, которые близки национальной французской культуре [3].

В литературе XII века образ Роланда предстает как самостоятельный объект, которому посвящено целое произведение – «Песнь о Роланде», написанное на старофранцузском языке. В настоящее время существует две теории на историю создания «Песни», а именно на его авторство. Бедье считает, что рукопись принадлежит Турольду, а Рамон Менендес Пидаль выдвигает теорию постепенного возникновения эпоса, ядро которого развивается сказителями [2].

«Песнь о Роланде» повествует о походах Карла Великого в Испанию, которые наносят огромный урон сароцинским королям, но лишь правитель Сарагосы, отказывается признавать

господство над своими землями Карла. После долгих переговоров между слугами Мухаммеда было решено обманным путем заполучить мир. План заключался в том, чтобы одарить всяческими богатствами войско и согласиться на принятие христианской веры в Михайлов день, но последнее условие не будет выполнено.

Далее происходит знакомство читателя непосредственно с самим графом Роландом. Читатель узнает, что, как и ранее было сказано, главный герой доводится племянником Карла Великого, который его очень любил и был обязан ему многими победами. По ходу изложения истории, читатель узнает, что в дружине Карла находится отчим Роланда, явно недолголюбивающий своего пасынка.

В этом эпизоде главный герой предстает как довольно умный и сообразительный, ведь именно он, не побоявшись пойти против всеобщего решения согласиться на условия язычников, советует дяде не поддаваться на уговоры и подкупы, тем более что за плечами имелся горький опыт расправы Марсила с послами Карла.

Из разговора отчима Ганелона с Бланкандрином становится понятно, что успех в сражениях Карл и его дружина одерживают именно благодаря доблести его племянника. И тогда, между заговорщиками заключается клятва – во что бы то ни стало погубить Роланда.

Отличительные черты характера главного героя проявляются в тот момент, когда войско разделилось на две части у Ронсевальского ущелья – одна часть войска осталась в Испании, для обеспечения покоя на захваченных землях, во главе с Роландом, а другая большая часть во главе с Карлом отправилась домой во Францию. Именно в этот момент на лагерь Роланда напали мавры. Граф Оливьер предлагает герою трубить в рог, чтобы Карл смог повернуть войско и подоспеть на подмогу, но гордость и честь превыше всех качеств в личности Роланда и он призывает воинов бесстрашно ринуться в бой. Так призывал три раза Оливьер, но граф отвергал эти «припадки позорного безумства» и с криком «Монжой» ведет свое войско в бой.

Жестокий бой завязался между двумя враждующими

сторонами. Многие гибли и с той и с другой стороны. Только тогда он решается затрубить в рог так, что даже кровавая пена появилась на губах его, что даже жилы на висках вздулись.

Оставшись один наедине с врагом, Роланд проявляет особую доблесть и мстит за смерть своих соратников, в итоге войско противника вынуждено спасаться бегством. Умирает племянник Карла, когда силы его, упавшего на траву, совсем покинули, от рук подкравшегося в темноте испанского мавра, лицом к врагу.

В данном произведении Роланд не что иное, как воплощение доблести, ума, смелости, гордости, и мощи. Таким образом, он становится образцом христианского рыцаря, а в дальнейшем и рыцаря французского.

В период перехода от Средневековья к эпохе Возрождения, по мнению Жака Ле Гоффа «это фаза длительного исторического периода Средних веков, продолжавшаяся до XVIII столетия» с Роландом происходят кардинальные перемены [3]. «В Италии его подхватывает идеологическое и культурное течение, и у крупной княжеской семьи дель Эсте он попадает в настоящий фавор. Тут Роланд становится героем тех новых эпических поэм, в которых рыцарский дух переживает бурный расцвет», – пишет Ле Гофф в своем труде «Герои и чудеса Средних веков» [3].

Произведения, в которых встречается этот «новый» Роланд, принадлежат перу Боярдо – писателю – гуманисту, написавшему «Влюбленного Роланда» и Аристо, который пишет «Неистового Роланда».

Свою поэму Боярдо пишет между 1476 и 1494 годом. Особую и ведущую роль в этом произведении занимают взаимоотношения между героем и Анджеликой. Действие поэмы разворачивается на фоне борьбы за руку прекрасной Анджелики, и многие рыцари, без памяти влюбившись, устраивают поединки, а в дальнейшем и целую войну.

Не обошла стороной любовь и Роланда, он полюбил девушку, но та не могла ответить ему взаимность, так как испила воды из фонтана любви и испытала пламенное чувство к Ринальду, который отдыхал рядом с этим фонтаном.

Кроме изображения влюбленного Роланда, автор

показывает своего героя и воинственным персонажем (схватка с Агриконом, удар по сарацинам во время штурма Парижа).

Во второй книге Роланд совершает целый ряд подвигов: уничтожает сад Фаларены, в который послала его Анджелика, чтобы спасти Ринальда, и забирает у нее волшебный меч Бализарда. А потом спасает пленников из тюрьмы подводного лабиринта феи Морганы, в числе которых Ринальд и Дудон.

Произведение эпохи Возрождения по-новому трактует образ героя, что кардинально отличает «старого» и «нового» Роланда: если в «Песни о Роланде» герой на все идет ради своего дяди Карла Великого, то здесь, напротив, он игнорирует просьбу короля пойти под его знаменем вместе с Ринальдом и вновь устремляется к своей возлюбленной.

Поэт начала XVI века Людовико Аристо пишет «Неистового Роланда» с 1516 по 1532 год. Данная поэма повествует о войне между нечестивыми королями Аграмантом и Родомонтом и предводителями христиан Карлом и Роландом. Как и во «Влюбленном Роланде» в Роланде Аристо есть место неразделенной любви графа Роланда к Анджелике, из-за которой он и впадает в неистовство.

Следует сказать, что слово «неистовый» в словаре С. И. Ожегова трактуется как «необычайно сильный в проявлении чего-н., буйный, безудержный», о чем и пойдет речь в поэме [4].

Главное место в поэме занимает далеко не Роланд, но все-таки его образу уделяется особое внимание и автор присуждает ему многие благие поступки. Например, когда он рыщет в поисках Анджелики, он все же спасает по дороге от разбойников Изабеллу и Олимпию, которая была брошена любовником на необитаемом острове, а впоследствии и распятая в жертву морскому чудовищу.

В середине поэмы образ резко меняется. Происходит Превращение от Роланда героя – освободителя и страдающего любящего в Роланда буйного и безумного. Начинается это с того, когда он, объехав пол-Европы, забрел в рошу, где ранее Медор изнемогая от любви к Анджелике вырезал на коре деревьев их имена, которые читает Роланд. Убедившись в том, что его возлюбленная полюбила другого его переживания сопровождается целая цепочка сменяющих друг друга эмоций:

сначала он отказывается верить своим глазам, потом мыслям, немеет, плачет, берется за меч и сносит все деревья и скалы. В этот момент и рождается страшный герой.

Он рвет на себе одежду, волосы, с корнями выкорчевывает многолетние деревья, губит животных, сокрушает целые полки. Но рассудок его спасает Астольф, который достал его с одной из долов на Луне и возвращает его хозяину. Получив свой ум, племянник Карла Великого одновременно освободился и от злосчастной любви, после чего он убивает Агроманта, тем самым, положив конец войне.

Образ Роланда постоянно меняется. Это перевоплощение, которое претерпел образ, породило новый тип героя – паладина. Это слово впервые употребляет Аристо в «Неистовом Роланде», так появляется отнесенность Роланда к особому типу героя – паладина [3].

Главное различие этих произведений заключается в том, что «Песнь о Роланде», прежде всего, направлена на то, что бы показать именно национальный характер героя, показать Роланда в военных действиях, а во «Влюбленном Роланде» и «Неистовом Роланде» эта цель отодвигается на второй план, а на первый выступает взаимоотношения героя.

Несомненно, следует отметить, что во всех трех произведениях, Роланд изображается как герой, обладающий силой, смелостью и доблестью, но у Боярдо и Аристо он представлен читателю и влюбленным и все различия в характере, появляются именно из-за вкрапления темы любви. Но следует отметить, что в этих двух произведениях могущество Роланда возрастает, и если в «Песни» он предстает как рыцарь, то в двух последующих он является исполином, который крушит все на своем пути, убивает в одиночку целый полки людей.

Кроме этого все произведения включают в себя тему войны, но в каждом произведении она имеет разный характер. Если в первом произведении действие разворачивается во время войны между Францией и Испанией, то у Боярдо и Аристо масштабная война между христианами и мусульманами. Но, так или иначе, всегда победу одерживает Франция и все благодаря непосредственно Роланду.

Литература и примечания:

[1] Аристо, Л. Неистовый Роланд [Электронный ресурс] / Л. Аристо. – Режим доступа: http://bibleoteka.narod.ru/Neistovuj_Roland1.pdf – Загл. с экрана.

[2] Википедия, Свободная энциклопедия [Электронный ресурс]. – Режим доступа: https://ru.wikipedia.org/wiki/%CF%E5%F1%ED%FC_%EE_%D0%EE%EB%E0%ED%E4%E5– Загл. с экрана.

[3] Ле Гофф, Жак. Герои и чудеса Средних веков / Жак Ле Гофф. – М.: Текст, 2011. – 126 с.

[4] Ожегов, С. И. Словарь русского языка / С. И. Ожегов. – М.: Мир и Образование, 2004. – 516 с.

[5] Песнь о Роланде / под ред. Т. Федориной. – М.: Белый город, 2006. – 152 с.

[6] Пурешов, Б. И. Зарубежная литература. Эпоха Возрождения / Б. И. Пуришов. – М.: Альянс, 2011. – 115 с.

© *Н.В. Храмушина, 2016*

ЮРИДИЧЕСКИЕ НАУКИ

**П.Б. Волков,
Т.Ф. Наговицына,
Ю.Г. Максимов,
А.А. Гуляев**
*e-mail: pbvolk@mail.ru,
ГТПИ,
г. Глазов*

ВОЗМЕЩЕНИЕ ВРЕДА ЗДОРОВЬЮ, СВЯЗАННОГО С ПОСЛЕДСТВИЯМИ СПОРТИВНОЙ ДЕЯТЕЛЬНОСТИ ИЛИ В ПРОЦЕССЕ ЭТОЙ ДЕЯТЕЛЬНОСТИ

Основой выполнения функциональных обязанностей в тренировочной и спортивной деятельности является здоровье. Однако, в данных видах деятельности возникают ситуации, при которых здоровье человека подвержено негативному влиянию. Следствием этого является травма или профессиональное заболевание. В этой связи возникает случай – возмещение вреда.

Возмещение вреда – это фактическое исполнение решения суда путем получения пострадавшим денежной суммы, необходимой для восстановления здоровья, жизненного уровня, социального положения гражданина [5].

Цель состоит в анализе законодательства, регулирующих институт возмещения вреда, причиненного жизни или здоровью гражданина, связанного с последствиями спортивной деятельности или в процессе этой деятельности.

Задачи:

– выделить в основах законодательства об обязательствах из причинения вреда жизни или здоровью гражданина обязанности и гарантии государства в обеспечении охраны здоровья;

– дать определение и кратко охарактеризовать объем и характер возмещения вреда, причиненного здоровью гражданина, связанного с последствиями спортивной деятельности или в процессе этой деятельности.

Охрана труда и здоровья людей провозглашены

Конституцией РФ в ст. 7. Главным нормативным актом в области охраны жизни или здоровья гражданина являются Основы законодательства Российской Федерации об охране здоровья граждан от 22 июля 1993 г. [3]. В настоящее время в гражданском законодательстве меры по предупреждению причинения вреда жизни или здоровью гражданина осуществляются посредством ст. 1065 Гражданского кодекса РФ (далее – ГК).

В Основах законодательства РФ об охране здоровья граждан выделены обязанности и гарантии государства в обеспечении охраны здоровья независимо от пола, расы, национальности, языка, социального происхождения, должностного положения, места жительства, отношения к религии [4].

Определения обязательства из причинения вреда закон не дает. Однако основная идея, характеризующая его, содержится в п. 1 ст. 1064 ГК РФ, согласно которой вред, причиненный личности или имуществу гражданина, а также вред, причиненный имуществу юридического лица, подлежит возмещению в полном объеме лицом, причинившим вред [2, ст. 410].

Таким образом, в силу обязательства вследствие причинения вреда лицо, причинившее вред личности или имуществу другого лица (физического или юридического), обязано возместить причиненный вред в полном объеме, а лицо потерпевшее имеет право требовать, чтобы понесенный им вред был возмещен.

Под объемом возмещаемого вреда предлагается понимать устранение возникших в жизни потерпевшего (его имущественном и неимущественном положении) негативных последствий, выраженных в противоправном виновном поведении причинителя вреда, а под характером возмещения вреда – способы возмещения материального положения потерпевшему (возмещение утраченного заработка (ст. 1085, 1089 ГК РФ), дополнительных расходов, возмещение работнику нравственных и физических страданий согласно нормам ст. 1101 ГК РФ [5].

Статья 1085 ГК РФ устанавливает виды, объём и характер

возмещения причинённого вреда. Вред, причинённый здоровью, состоит:

- а) из утраченного потерпевшим заработка.
- б) из утраченного потерпевшим дохода.
- в) из дополнительно понесённых расходов, вызванных повреждением здоровья.

Приведем примеры. Готовясь к выступлению на Олимпиаде – 80 в г. Москве, гимнастка Е. Мухина на тренировке, выполняя кувырок на бревне, упала на жесткую опору и повредила позвоночник. Травма приковала спортсменку на долгие десятилетия к кровати. Гимнастка лишилась трудоспособности, утраченного заработка и дохода. Согласно, действующему на то время законодательству, все расходы по возмещению, вызванных повреждением здоровья гимнастки, взяло на себя государство. Основания: все спортивные организации, тем более сборные команды страны, находились под юрисдикцией государства, поэтому государство обязано было возместить вред, причиненного здоровью гражданина, связанного с последствиями спортивной деятельности или в процессе этой деятельности.

Нелепый случай произошел на бобслейной трассе с российской саночницей: по вине диспетчера трассы российская саночница столкнулась на высокой скорости с бобом зарубежных атлетов. В результате аварии спортсменка получила тяжелейшую травму, в результате которой она была вынуждена долго лечиться за границей и проходить курс реабилитации. Отечественная федерация бобслея, с которой спортсменка имела контракт, не имела финансовых возможностей оплатить курс восстановления. Согласно статья 1085 ГК РФ, которая устанавливает виды, объём и характер возмещения причинённого вреда. Федерация бобслея РФ своевременно выплачивала спортсменке заработок, возместила утраченный доход. Дополнительно понесённые расходы, вызванные повреждением здоровья спортсменки, взяло на себя одно из крупных предприятий, которое спонсировало затраты на лечение и восстановление спортсменки.

Пример с биатлонистом С. Черезовым, членом сборной России по биатлону. Находясь на летнем сборе биатлонистов,

атлет на одной из тренировок на лыжероллерах получил разрыв связок голеностопа. Поскольку биатлонист заключил контракт со спортивным клубом Тюменской области, то согласно ст. 1085, 1089 ГК РФ спортсмену организация производила в течение всего времени его лечения и восстановления возмещение утраченного заработка. Биатлонист предпринимал попытки вернуться на прежний спортивный уровень и закрепиться в составе сборной команды России по биатлону.

Во время матча Континентальной хоккейной лиги омский хоккеист А. Черепанов почувствовал недомогание и вскоре скоростно скончался. Омский хоккейный клуб «Авангард», согласно ст. 1085, 1089 ГК РФ и статьи 1085 ГК РФ выплатил родственникам хоккеиста финансовые обязательства по контракту и возместил все расходы на погребение спортсмена.

Сложнее обстоит положение дел в любительском спорте. Атлеты не имеют контрактов с клубами, спортивными организациями, поэтому, получив травму, увечье на тренировке или соревновании, им не возмещаются убытки. Все процедуры, связанные с лечением и восстановлением физкультурники несут из собственных средств. Одним из путей возмещение расходов на лечение является добровольное страхование жизни и здоровья, чем больше сумма страховки, тем ощутимее помощь страховой компании на возмещение последствий утраты здоровья.

Таким образом, в результате увечья или иного повреждения здоровья убытки потерпевшего могут выражаться: 1) в потере им заработка и иных доходов, которых он лишился полностью или частично вследствие утраты трудоспособности или ее уменьшения; 2) в расходах на лечение и других дополнительных расходах, в которых потерпевший нуждается в связи с повреждением здоровья [1].

Физкультурники, при увечьях или иных повреждениях здоровьем убытки возмещаются страховыми компаниями, в том случае, если граждане имеют страховое свидетельство данной страховой компании. Страховой случай компания обязана возместить.

При том, что физкультурник не имеет страхового свидетельства (не заключил договор о страховании жизни и

здоровья со страховой компанией), то страховые обязательства не наступают и гражданин возмещает из собственных средств убытки по нетрудоспособности.

Литература и примечания:

[1] Конституция Российской Федерации (с учетом поправок, внесенных Законами РФ о поправках к Конституции РФ от 30 декабря 2008 г. №6-ФКЗ, от 30 декабря 2008 г. №7-ФКЗ) // Российская газета. – 1993. – 25 декабря.

[2] Гражданский процессуальный кодекс Российской Федерации от 14 ноября 2002 г. №138-ФЗ (ред. от 28 декабря 2013) // Сборник законодательства РФ. – 2002. – №46. – Ст. 4532.

[3] Федеральный закон от 4 декабря 2007 г. №329-ФЗ «О физической культуре и спорте в Российской Федерации». // Сборник законодательства РФ. 2007. №50. Ст. 6242.

[4] Федеральный закон от 24 июля 1998 г. №125-ФЗ «Об обязательном социальном страховании от несчастных случаев на производстве и профессиональных заболеваний» // СЗ РФ. – 1998. – №31. – Ст. 3803.

[5] Гатин А.М. Гражданское право. – М.: Дашков и К, 2009. – 384 с.

*© П.Б. Волков, Т.Ф. Наговицына,
Ю.Г. Максимов, А.А. Гуляев, 2016*

*А.А. Гордиенко,
студент 3 курса,
e-mail: mr.a-gordienko@yandex.ru,
науч. рук.: Л.В. Шупика,
ст. преп.,
ТИУиЭ,
г. Таганрог*

РЕАЛИЗАЦИЯ ПРИНЦИПОВ ДОСТУПНОСТИ, ПРОЗРАЧНОСТИ И ГЛАСНОСТИ НА ПРИМЕРЕ БЮДЖЕТА МУНИЦИПАЛЬНОГО ОБРАЗОВАНИЯ ГОРОД ТАГАНРОГ

Важнейшим финансовым документом для любого публичного образования является бюджет соответствующего уровня, и город Таганрог не является исключением в этом плане. В Таганроге, также как и в любом ином городе принимается годовой бюджет и бюджет на определенный плановый период. В формировании бюджета нельзя недооценить роль граждан, жителей города Таганрога, как простых налогоплательщиков, уплачивающих налоги и сборы в федеральную и муниципальную казну. Поскольку отчисления граждан являются одним из основных источников формирования бюджета, следовательно, граждане имеют право знать каким образом и в каких целях используются и расходуются средства из бюджета муниципального образования.

Граждане и как налогоплательщики, и как потребители общественных благ – должны быть уверены в том, что передаваемые ими в распоряжение государства средства используются прозрачно и эффективно, приносят конкретные результаты как для общества в целом, так и для каждой семьи, для каждого человека.

Годовой бюджет города Таганрога, после его принятия и утверждения публикуется в средствах массовой информации, тем самым соблюдается один из важнейших принципов бюджетной системы Российской Федерации – принцип прозрачности (открытости) бюджетной системы и принцип гласности финансовой деятельности. Таким образом, каждому

гражданину предоставляется возможность ознакомиться с главным финансовым документом города Таганрога и сделать соответствующие выводы о доходах и расходах муниципального образования. На мой взгляд, это правильная мера, поскольку это позволяет отследить каким образом и в какие периоды происходят траты на те или иные нужды города. Например, в отчете о расходовании средств на 2015 год можно проследить, что основная масса трат задействована на образование, порядка 2270,6 млн. рублей, около 39,4% от всей суммы бюджета, которая составляла на 2015 год около 5501,3 млн. Рублей [1]. Из приведенного примера следует, что основные траты из городского бюджета идут на образование, этот показатель является самым высоким среди всех категорий требующих финансирования. Одним из самых низких показателей трат производимых зачет муниципального бюджета составляют расходы на обеспечение общественного порядка и противодействие преступности в городе Таганроге, порядка 5,5 млн. рублей, что является довольно низким показателем. Эти траты, на мой взгляд, во многом недостаточны, поскольку уличная преступность по сравнению с 2013, 2014 годами заметно выросла, следовательно, необходимо перераспределять средства в данную категорию для поощрения негосударственных организаций содействующих правоохранительным органам в противодействии уличной преступности.

Формирование бюджета Таганрога во многом зависит не только от непосредственных отчислений граждан в муниципальную казну, но и от безвозмездных перечислений из средств регионального бюджета в виде дотаций, субвенций, субсидий. Доля безвозмездных перечислений от общей доли бюджета составляет порядка 55,7% на основании этих данных, напрашивается следующий вывод о том, что город в основном живет за счет государственной подпитки, при этом практически ничего не зарабатывая. Доля заработка города составляет около 7,7% от всей суммы бюджета города. При сохранении такого положения дел в экономике города и в налоговых отчислениях, тенденция на увеличение негосударственных отчислений будет только увеличиваться, что негативно сказывается на

финансовой самостоятельности города.

Проводя анализ полноты бюджета, на основании отчета за 2014, 2015 года можем увидеть, что дефицит составляет около 83,3 млн. рублей, данный показатель составляет очень большую долю. К примеру, на ремонт дорог и развитие транспортной системы приходится порядка 176 млн. рублей, следовательно, дефицит бюджета составляет примерно половину от общих расходов на ремонт дорожного покрытия. Во многом, дефицит и недостаточное финансирование развития транспортной инфраструктуры, отрицательно сказывается на качестве дорог и достаточности общественного транспорта на линиях.

Для решения задач по наполнению муниципального бюджета необходимо принимать соответствующие муниципальные программы, являющихся системой мероприятий, взаимоувязанных по задачам, срокам осуществления и ресурсам, направленных на достижение конкретных целей муниципальной политики в определенной сфере социально – экономического развития города. Посредством принятия данных программ необходимо улучшать экономическое положение дел в Таганроге, к примеру, привлекать инвесторов для вложений в отдельные отрасли экономики города, также необходимо привлекать туристов.

Во многом, как мне кажется, категории финансирования в городе необходимо пересмотреть, путем перераспределения средств и рационализации по сбору, использованию и распределению средств из муниципального бюджета. При принятии и реализации муниципальных программ необходимо учитывать степень их эффективности. Преимуществом программного бюджета является распределение расходов не по ведомственному принципу, а по программам. Муниципальная программа имеет цель, задачи и показатели эффективности, которые отражают степень их достижения (решения), то есть действия и бюджетные средства, направленные на достижение заданного результата. При этом значение показателей является индикатором по данному направлению деятельности и сигнализирует о плохом или хорошем результате, необходимости принятых новых решений.

Поднимая вопрос о доступности муниципального

бюджета, во многом здесь можно отметить положительную роль Положения «О порядке организации и проведения публичных слушаний в городе Таганроге» [2], поскольку именно благодаря существованию данного документа, регулирующего широкий круг вопросов, граждане могут участвовать в принятии проекта бюджета. В п.2 ч.1 ст.3 вышеуказанного Положения говорится, что на публичные слушания, проводимые на территории муниципального образования, выносятся проект бюджета города Таганрога и отчет о его исполнении. Следовательно, в принципе, можно говорить о доступности муниципального бюджета для граждан достигших возраста 18 лет и пришедших на публичные слушания в целях ознакомления с проектом бюджета, а также для представления своих замечаний, которые должны быть занесены в протокол публичных слушаний.

Что касается полноты муниципального бюджета, то здесь, имеются определенные проблемы, поскольку расходы превышают все совокупные доходы, в связи, с чем образовался дефицит, достигающий порядка 1,5% от суммы бюджета. Такая ситуация неприемлема для современного Таганрога, город фактически не развивается, а наоборот откатывается назад, далее так продолжаться не может, поэтому для поддержания стабильного экономического роста города, необходимо определить рациональный уровень расходования бюджетных средств. Пересмотрев категории подлежащих финансированию, можно направить средства, найденные в бюджете на более необходимые, экономические, социальные, инфраструктурные проекты, которые помогли бы городу в большей степени избавиться от зависимости государственных безвозмездных поступлений. Принятие целевых программ, с соответствующей оценкой их эффективности, а также развитие экономики города может способствовать созданию благоприятной инвестиционной среды в городе для частных вкладчиков, что, несомненно, может повысить поступление средств в бюджет. Развитие рекреационных зон, привлечение туристов из других городов, могут создать условия для увеличения населения в городе, которое в течение 10 лет сократилось на 20 тыс. человек, что также сказывается и на бюджете города, поскольку ушла значительная часть населения имеющего возможность платить

налоги.

Подводя итог, можно смело заявить, что в бюджетной сфере города имеется достаточное количество проблем, время для решения которых уже давно настало. Плюсом в формировании бюджета можно отметить институт публичных слушаний, по вопросам разного характера, в том числе и бюджета города Таганрога. Минусом же, является не полнота бюджета, превалирование расходов над доходами, образование «дыры в бюджете», существование постоянного муниципального долга, что является серьезной проблемой, требующей постепенного решения.

Примечания и литература:

[1] Официальный портал Администрации города Таганрога URL: <https://tagancity.ru/page/biudzhiet-dlia-ghrazhdan-1> (Дата обращения 20.03.2016).

[2] Официальный портал Администрации города Таганрога <https://tagancity.ru/page/poriadok-orghanizatsii-i-proviedeniia-publichnykh-slushanii-v-ghorodie-taghanroghie> (Дата обращения 20.03.2016).

© А.А. Гордиенко, 2016

*Т.Е. Лозгачева,
студент 3 курса,
e-mail: telozgacheva@mail.ru,
науч. рук.: Л.В. Шупика,
ст. преп.,
ТИУиЭ,
г. Таганрог*

УЩЕМЛЕНИЕ ПРАВ КРЕДИТОРА ПРИ НАСЛЕДОВАНИИ ЖИЛОГО ПОМЕЩЕНИЯ МАЛОЛЕТНИМ НАСЛЕДНИКОМ

В состав наследства входят принадлежащие наследодателю на день открытия наследства вещи, иное имущество, а также имущественные права и обязанности (статья 1112 Гражданского кодекса РФ (далее ГК РФ) [1].

Соответственно наследник приобретает наследство непосредственно от самого наследодателя, замещает его во всех правоотношениях, в которых участвовал умерший при жизни и исполняет неисполненные им обязательства перед кредиторами. Обязательства гражданина-должника не прекращаются с его смертью, за исключением случаев, когда исполнение такого обязательства тесно связано с личностью самого должника. Долги наследодателя, например, по кредиту после его смерти не прекращаются, так как они не связаны с заемщиком неразрывно.

Таким образом, после смерти наследодателя кредиторы вправе предъявлять свои требования к наследникам, принявшим наследство, либо к исполнителю завещания, либо непосредственно к наследуемому имуществу.

Кредиторы наследодателя вправе предъявить свои претензии как до, так и после принятия наследниками наследства. До принятия наследниками наследства претензия адресуется либо исполнителю завещания, либо наследственному имуществу, а после принятия наследниками наследства – принявшим наследство наследникам. Претензия должна быть заявлена в письменной форме. Нотариус регистрирует поступившую претензию в книге учета наследственных дел. По ней заводится наследственное дело, если оно еще не было

заведено по заявлению кого-либо из наследников. О поступившей претензии нотариус извещает наследников. Следует иметь в виду, что наличие претензии кредиторов наследодателя не приостанавливает выдачу свидетельства о праве на наследство, о чем нотариус должен разъяснить кредитору. Подача претензии необходима, главным образом, для того, чтобы известить наследников о наличии у наследодателя неисполненных имущественных обязательств. Кредиторы вправе предъявить требования к наследникам в течение установленного срока исковой давности (три года).

По смыслу ст. 1116 ГК РФ, в качестве наследников могут выступать любые субъекты гражданского права: граждане (физические лица), юридические лица, а также публично-правовые образования. Среди последних возможно выделить саму Российскую Федерацию, субъекты Российской Федерации, муниципальные образования.

В отношении граждан-наследников, при разрешении вопроса о наследовании долговых обязанностей наследодателя, большое значение приобретает их дееспособность. Так, если бы в качестве наследников выступали лишь полностью дееспособные лица, эта проблема не имела бы особой остроты. Это связано с тем, что когда среди наследников присутствуют малолетние, вопросы возложения на них ответственности по долгам наследодателя представляются не совсем корректными.

Согласно гражданскому законодательству, малолетними признаются несовершеннолетние, не достигшие возраста четырнадцати лет. В соответствии с законом, малолетние могут самостоятельно совершать мелкие бытовые сделки, сделки, направленные на безвозмездное получение выгоды, не требующие нотариального удостоверения либо государственной регистрации, сделки по распоряжению средствами, предоставленными законным представителем или с согласия последнего третьим лицом для определенной цели или для свободного распоряжения. Остальные сделки могут быть совершены от их имени только их родителями, усыновителями или опекунами.

Каждый из наследников, в том числе и несовершеннолетние, отвечает по долгам наследодателя. Но

ответственность наследника ограничивается стоимостью перешедшего к нему наследственного имущества, и кредитор не вправе требовать удовлетворения его требований за счет личного имущества наследников.

Наиболее остро встает вопрос об ответственности по долгам наследодателя в том случае, если в состав наследственного имущества входит, например, лишь недвижимое имущество, являющееся единственным местом проживания несовершеннолетнего наследника. С одной стороны, на несовершеннолетнего возложена ответственность по долгам наследодателя. В то же время реализовать недвижимое имущество, принадлежащее несовершеннолетнему, без предоставления полноценной замены не представляется возможным. Как известно, имущественную ответственность по сделкам малолетнего, в том числе по сделкам, совершенным им самостоятельно, несут его родители, усыновители или опекуны, если не докажут, что обязательство было нарушено не по их вине. Эти лица в соответствии с законом также отвечают за вред, причиненный малолетними. Однако долг, входящий в состав наследства, приобретался не малолетним и даже не в силу его виновного поведения. Таким образом, ответственность по долгам наследодателя на родителей и законных представителей наследника не может возлагаться. И все же судебная практика свидетельствует о том, что именно на них ложится бремя наследуемого долга, именно им необходимо являться в судебное заседание, выступая в качестве представителей ответчика, исполнять судебное решение. В то же время, если непосредственно у самого малолетнего отсутствует какое-либо имущество, за счет которого возможно выплатить долг наследодателя, исполнить судебное решение будет невозможно.

Согласно действующему законодательству опекун распоряжается доходами подопечного, в том числе доходами, причитающимися подопечному от управления его имуществом, за исключением доходов, которыми подопечный вправе распоряжаться самостоятельно, исключительно в интересах подопечного и с предварительного разрешения органа опеки и попечительства.

Также опекун не вправе без предварительного разрешения органа опеки и попечительства совершать сделки по отчуждению, в том числе обмену или дарению имущества подопечного, сдаче его внаем (в аренду), в безвозмездное пользование или в залог, сделок, влекущих отказ от принадлежащих подопечному прав, раздел его имущества или выдел из него долей, а также любых других действий, влекущих уменьшение имущества подопечного. Более того, согласно ст. 446 Гражданского процессуального кодекса РФ [2], не может быть обращено взыскание на жилое помещение, если для гражданина-должника и членов его семьи, совместно проживающих в принадлежащем помещении, оно является единственным пригодным для постоянного проживания помещением, за исключением имущества, являющегося предметом ипотеки. Тем самым, если малолетний наследник унаследовал лишь подобное жилое помещение, удовлетворить требование кредитора будет практически невозможно.

Ситуация с обязыванием возместить задолженность наследодателя несколько изменилась с принятием 17 ноября 2015 г. Постановления Пленума Верховного Суда Российской Федерации №50 «О применении судами законодательства при рассмотрении некоторых вопросов, возникающих в ходе исполнительного производства» [3].

Так в пункте 43 данного постановления указывается, что арест в качестве обеспечительной меры либо запрет на распоряжение могут быть установлены на перечисленное в абзацах втором и третьем части 1 статьи 446 ГПК РФ имущество (жилое помещение (его части), если для гражданина-должника и членов его семьи, совместно проживающих в принадлежащем помещении, оно является единственным пригодным для постоянного проживания помещением), принадлежащее должнику-гражданину.

Например, арест в качестве обеспечительной меры принадлежащего полностью или в части должнику-гражданину жилого помещения, являющегося единственно пригодным для постоянного проживания самого должника и членов его семьи, равно как и установление запрета на распоряжение этим имуществом, включая запрет на вселение и регистрацию иных

лиц, сами по себе не могут быть признаны незаконными, если указанные меры приняты судебным приставом-исполнителем в целях воспрепятствования должнику распорядиться данным имуществом в ущерб интересам взыскателя.

Наложение ареста либо установление соответствующего запрета не должно препятствовать гражданину-должнику и членам его семьи пользоваться таким имуществом.

Подводя итог, хотелось бы отметить следующее, если кредитор наследодателя пытается вернуть долг, обращая взыскание на жилое помещение, являющееся единственно пригодным для постоянного проживания должника, то максимально положительным возможным исходом для него является наложение ареста на такое имущество, то есть возникновение дополнительной стимуляции должника к возврату. Получить фактическое возмещение у кредитора не получится, принимая во внимание даже Постановление Пленума Верховного Суда Российской Федерации №50 от 17 ноября 2015г. А обращение взыскание на жилое помещение, принадлежащее малолетнему должнику, отягчается еще и разрешением Органа опеки и попечительства.

Примечания и литература:

[1] Гражданский кодекс Российской Федерации (часть первая) от 30.11.1994 N 51-ФЗ // «Собрание законодательства Российской Федерации». 1994. N 32. Ст. 3301.

[2] «Гражданский процессуальный кодекс Российской Федерации» от 14.11.2002 N 138-ФЗ (ред. от 30.12.2015) (с изм. и доп., вступ. в силу с 01.01.2016). // «Собрание законодательства РФ» 18.11.2002, N 46, ст. 4532.

[3] Постановление Пленума Верховного Суда РФ от 17.11.2015 N 50 «О применении судами законодательства при рассмотрении некоторых вопросов, возникающих в ходе исполнительного производства». // «Российская газета», N 270, 30.11.2015.

*Н.А. Чеснокова,
асс.,
e-mail: skakalina.nadezh@mail.ru,
БашГУ,
г. Уфа*

ПОНЯТИЕ КРИМИНАЛИСТИЧЕСКОЙ ХАРАКТЕРИСТИКИ ПРИЧИНЕНИЯ ВРЕДА ЗДОРОВЬЮ, СОВЕРШЕННОГО ИЗ ХУЛИГАНСКИХ ПОБУЖДЕНИЙ НЕСОВЕРШЕННОЛЕТНИМИ

Криминалистическая характеристика преступлений играет важную роль в расследовании преступлений. Указанное обстоятельство объясняется тем, что именно криминалистическая характеристика преступлений уже на первоначальном этапе предварительного расследования даже при наличии незначительной исходной информации о произошедшем позволяет выдвигать следственные версии, организовывать первоначальные мероприятия по расследованию преступлений.

Криминалистическая характеристика вводит в атмосферу борьбы с преступлениями определенного вида, выполняет прогностическую (В.И. Беджашев), информационно-поисковую (Л.Я. Драпкин, Е.А. Бородина), эвристическую, познавательную, организационно-методическую и оценочную функции (И.М. Лузгин), позволяющие оказывать влияние на содержание всех последующих структурных элементов методики расследования преступлений (И.Ф. Герасимов), выдвигать и проверять версии, распознавать такие преступления и определять направления их расследования (С.И. Анненков)[3].

С учетом разнообразия мнений по данному вопросу, мы разделяем позиции С.И. Анненкова и И.Ф. Герасимова, поскольку систематизация криминалистически значимых сведений об определенной группе (категории) преступлений позволяет установить корреляционную связь между элементами криминалистической характеристики, знание которой при наличии сведений об определенном элементе системы способствует выявлению при расследовании преступления

недостающих звеньев этой цепи. Особенно указанное обстоятельство актуально для преступлений, совершенных в условиях неочевидности, так как выявление корреляционной зависимости между способом, обстановкой, временем совершения преступления, личностью преступника и личностью потерпевшего определяет выдвижение версий о личности преступника и основных направлениях расследования[4].

Между тем, не все криминалисты столь высоко оценивают значение криминалистической характеристики в расследовании преступлений, вот почему этот вопрос на протяжении долгого времени выступал в качестве предмета острых научных дискуссий[1]. Не углубляясь в содержание данных позиций укажем, что мы поддерживаем точку зрения тех авторов, которые считают необходимым дальнейшее развитие учения о криминалистической характеристике преступлений, полагая, что криминалистическая характеристика преступлений «это единственный путь к тому, чтобы каждое действие следователя по расследуемому делу становилось целенаправленным, сводило бы к минимуму непродуктивную его работу методом «проб и ошибок», обусловило бы эффективность каждого проводимого по расследуемому делу действия и общих результатов расследования при условии минимально затрачиваемого времени» [2].

Анализ научной литературы позволяет сделать вывод о том, что в криминалистике существует многообразие взглядов относительно определения понятия и сущности криминалистической характеристики. Различные авторы рассматривают криминалистическую характеристику в качестве: научной абстракции (Р.С. Белкин); системы данных (В.Г. Танасевич, В.А. Образцов); системы сведений (А.В. Самойлов, В.П. Анциферов, С.Н. Чурилов); совокупности данных (И.А. Возгрин, И.Ф. Пантелеев); совокупности элементов, их внутренних и внешних связей (Л.Г. Горшенин); описания преступления (Г.А. Густов); уровня содержания информации (В.К. Гавло); данных преступления (В.И. Шиканов); системы информации (А.Н. Колесниченко, И.Ф. Герасимов); совокупности информации (В.К. Чаюк); системы признаков преступления (С.И. Винокуров, А.Н. Васильев, Н.П.

Яблоков); совокупности взаимосвязанных особенностей преступления (И.Р. Морозов); типичных признаков и свойств преступления (Л.Я. Драпкин); типовой информационной модели (В.С. Бурданова); информационной модели (О.Е. Александрова); информационной базы (А.Г. Алексеев) и т.д.

Проанализировав различные точки зрения относительно этого понятия, приходим к выводу, что криминалистическая характеристика преступлений представляет собой научно разработанную на основе анализа и обобщения изученного эмпирического материала систему сведений о криминалистически значимых признаках определенного вида преступлений, находящихся в устойчивой корреляционной взаимозависимости, вероятностно-статистическое знание которой позволяет определить наиболее эффективные и целесообразные направления организации расследования преступлений.

Переходя к исследованию криминалистической характеристики причинения вреда здоровью из хулиганских побуждений несовершеннолетними, следует уделить внимание и криминалистической сущности, системе данной группы преступлений. В предмет настоящего диссертационного исследования входят преступления, связанные с умышленным причинением тяжкого (п.«д» ч.2 ст.111 УК РФ), средней тяжести (п.«д» ч.2 ст.112 УК РФ), легкого вреда здоровью (п.«а» ч.2 ст.115 УК РФ) из хулиганских побуждений несовершеннолетними. Объединение указанных преступлений в одну группу было продиктовано схожестью объектов преступного посягательства, субъекта преступления – несовершеннолетнего преступника, способов его совершения и наступления преступного результата (вреда здоровью различной степени тяжести), а также наличием единого мотива преступного поведения – хулиганских побуждений, что, в свою очередь, предопределило необходимость формирования единой методики расследования указанных преступлений.

С учетом сказанного полагаем, что криминалистическая характеристика причинения вреда здоровью из хулиганских побуждений несовершеннолетними, созданная на основе анализа следственной и судебной практики, должна быть

представлена в виде системы элементов, закономерная корреляционная взаимосвязанность которых предоставляет статистически-вероятностное знание об обстановке, способе причинения вреда здоровью и механизме слеодообразования, о типичных личностных особенностях несовершеннолетнего преступника и потерпевшего, о мотиве преступного поведения (хулиганских побуждениях).

Содержание криминалистической характеристики причинения вреда здоровью, совершенного из хулиганских побуждений несовершеннолетними, образуют элементы, содержащие типичные сведения: 1) об обстановке совершения преступления; 2) о способе преступления; 3) о механизме слеодообразования; 4) о личностных особенностях несовершеннолетнего преступника; 5) о личностных особенностях потерпевшего; 6) о мотиве преступного поведения (хулиганских побуждениях).

Сведения о мотиве преступного поведения – хулиганских побуждениях позволяют выделить его типичные криминалистические черты, отличающие данную категорию преступлений от иных групп. Сведения о способе преступления позволяют следователю, дознавателю получить информацию об обстановке совершения преступления, механизме слеодообразования, определить наиболее эффективные направления расследования, выдвинуть версии о личности несовершеннолетнего преступника. Личность несовершеннолетнего преступника находится во взаимосвязи с такими элементами криминалистической характеристики как способ преступления, обстановка совершения преступления, взаимообусловлена с личностью потерпевшего и предопределяет специфику формирования мотива преступного поведения – хулиганских побуждений. Знание механизма слеодообразования способствует получению информации о личности преступника, сбору наиболее полного круга изобличающих преступника доказательств.

Полагаем, данная совокупность элементов является обязательной и достаточной для эффективного выдвижения версий о причинении вреда здоровью из хулиганских побуждений несовершеннолетними, служит практическому

предназначению – разработке методических рекомендаций по эффективным действиям следователя, дознавателя на первоначальном этапе их расследования.

Литература и примечания:

[1] Белкин Р.С., Быховский И., Дулов А. Модное увлечение или новое слово в науке? (еще раз о криминалистической характеристике преступления) // Социалистическая законность. – 1987. – №9. – С.56-58.

[2] Гуняев В.А. Содержание и значение криминалистических характеристик преступлений // Методика расследования преступлений. Общие положения: материалы научно-практической конференции. – М., 1976. – С.58-59.

[3] Лаврухин С.В. Значение криминалистических характеристик преступлений // Вестник криминалистики. – 2009. – №1. – С.66-73.

[4] Гатауллина Г.И. Криминалистические особенности расследования общеуголовных корыстных преступлений, совершенных несовершеннолетними с психическими аномалиями: дисс. на соискание ученой степени канд. юрид. наук: 12.00.9 – Уфа, 2003. -216 с.

© Н.А. Чеснокова, 2016

ПЕДАГОГИЧЕСКИЕ НАУКИ

О.А. Быкадорова,
студент 1 курса
напр. «Товароведение»,
e-mail: olga.bykadorova.97@mail.ru,
науч. рук.: **Е.А.Ревякина,**
к.т.н., доц.,
ИСОuП (филиал) ДГТУ,
г. Шахты

ВЛИЯНИЕ ИНФОРМАЦИОННЫХ ТЕХНОЛОГИЙ НА СОВРЕМЕННОЕ ОБЩЕСТВО

В настоящее время информационные технологии играют немаловажную роль в жизни каждого из нас. На данный момент сложно представить человека, не имеющего мобильного телефона или какого-то иного гаджета. Даже у маленьких детей порой заметишь такую вещь. Информационные технологии настолько глубоко проникли в нашу повседневную жизнь, что порой мы отказываемся от внешнего мира, заменяя его на технические устройства.

Создаются все новые и новые технологи, благодаря которым наша жизнедеятельность становится более комфортной и простой. В связи с переходом нашего общества на новую стадию развития, т.е. постиндустриального общества, началось стремительное развитие интеллектуальной сферы человека, а также происходит проникновение информационных технологий, что обеспечивает эффективное функционирование и успешную эволюцию общественного мира. Внедрение информационных технологий не только повлияло на современное общество, но и также проникло в науку и образование.

Современное образование представляет собой свободное владение информационными технологиями, в результате этого компьютер воспринимается как один из инструментов реализации учебно-воспитательного процесса.

Применение в образовании компьютерных технологий предоставляют большие возможности, как преподавателю, так и

студентам. Можно заметить, что изучая ту или иную дисциплину, как студент, так и преподаватель не может обойтись без помощи Интернета. Ведь именно там содержится вся необходимая нам информация, которую мы без труда можем найти и применить в той области, в которой нам это необходимо. Появление компьютеров вызвало большой интерес к их применению в сфере обучения. Процесс компьютеризации необратим, остановить его не возможно. Все развитые страны разрабатывают и используют информационные технологии обучения. Это вызвано тем, что непосредственно компьютер увеличил производительность труда во всех сферах деятельности человека. В наше время многие учебные заведения не могут обходиться без компьютеров. Процесс обучения при помощи компьютера – это тот случай, когда компьютер выступает в роли «учителя». Обучение заключается в следующем, каждый этап усвоения учебного материала контролируется учителем. Суть процесса такого обучения может строиться по-разному: компьютер может предложить текст для чтения, упражнения, задачи, а также вопросы для ответов. Компьютерное моделирование позволяет упростить работу студента, а также сэкономить его время, благодаря выполнению сложных, к примеру, чертежных работ, или трудно выполнимых экспериментов. Следовательно, процесс обучения строится на том, что с помощью компьютера студент собирает информацию, принимает решения и изучает результаты.

К положительным свойствам внедрения компьютера в образование можно отнести усиление интеллекта студента за счет вовлечения его в решение более сложных задач, развитие логического и оперативного мышления, повышение самооценки студента, его уверенность в способности решать сложные профессиональные задачи. Все это приводит к формированию позитивных личностных черт, таких, например, как деловая направленность, точность, аккуратность, уверенность в себе, которые переносятся и в другие области жизнедеятельности.

Влияние информационных технологий на образование показывает не только положительные моменты, но и отрицательные. Наиболее отрицательной чертой масштабного (как в количественном, так и в качественном смысле)

использования информационных технологий является то, что они заменили людям реальное общение. Ведь, к сожалению, большинство современных детей (даже не подростков или взрослых) предпочитают поиграть в компьютерные игры, а не выйти на улицу, погулять и подышать свежим воздухом.

Помимо этого, например, оказывают негативное влияние на общество и сети Интернет, они отнимают полезное время жизни – растрачивание рабочего времени и времени отдыха в социальных сетях, а также повышенная нагрузка на зрение уже с детского возраста. Замечено и отрицательное влияние современной бытовой и компьютерной техники, а также сотовых технологий и телевидения на самочувствие человека посредством электромагнитных волн.

Но все же эра информационных технологий наступила, и человечество не сможет отказаться от производных технологического прогресса в силу динамического роста и стремлению к продолжительной, комфортной и безопасной жизни. Поэтому необходимо четко осознать, что развитие или разрушение человеческой цивилизации с помощью информационных технологий зависит от количественного проявления положительных или отрицательных форм влияния этих технологий на жизнедеятельность социума.

Литература и примечания:

[1] Каптюхин Р.В. Инновации в системе интернет маркетинговых коммуникаций. Транспорт. дело России. – 2013.

[2] Кузюк И.Г. Современные компьютерные технологии в изучении курса графических дисциплин. // Сборник научных трудов Sworld по материалам международной научно-практической конференции. – 2012.

[3] Дубровский, Д.И. Глобальное будущее 2045. Конвергентные технологии (НБИКС) и трансгуманистическая эволюция / Д.И. Дубровский. – М., 2013.

[4] Семёнов Л.А., «Концепция информатики в общем образовании» [электронный ресурс] / <http://textbook.keldysh.ru/informat/part3.htm>

*Ю.А. Вожедаева,
преподаватель-организатор ОБЖ
высшей квалификационной категории
e-mail: ula77-07@mail.ru,
МОАУ «СОШ №25»,
г. Орск*

ФОРМИРОВАНИЕ ГРАЖДАНСКОГО САМОСОЗНАНИЯ УЧАЩИХСЯ ЧЕРЕЗ ДЕЯТЕЛЬНОСТЬ ПОСТА №1

Проблема воспитания новых поколений россиян с каждым годом звучит всё острее. Очень актуально звучат сегодня слова К.Д. Ушинского: «Наше призвание – сеять семена, сеять всегда, сеять даже в знойную почву и даже тогда, когда наверняка знаешь, что не взойдет» [3]. Наверное, не вызовет спора утверждение о том, что сейчас нравственное воспитание молодежи в стране резко ухудшилось, а отсюда – ошибки в выборе жизненных позиций, отношение к защите Отечества, к труду по созданию материальных ценностей, к ветеранам войны и труда.

В процессе формирования современной цивилизованной личности необходимо решать много воспитательных задач. Одной из них является воспитание патриота-гражданина – личности, осознающей свою причастность к происходящим в современном обществе процессам и решению его насущных проблем.

Воспитание гражданственности направлено на осознание человеком себя как члена общества, народа, представителя страны и государства. Воспитание гражданственности означает привитие человеку с самых ранних лет жизни интереса к истории своей страны, ее жизни, к ее народу.

Главное для педагога – передать детям знания о традиционных демократических и гражданских ценностях, создать обстановку, способствующую воспитанию патриотизма в юных гражданах, на личном примере показать связь традиционной национальной культуры с современностью.

Существуют различные формы работы по гражданско-патриотическому воспитанию молодежи. Остановимся на такой,

как несение Вахты Памяти на Посту №1.

Пост №1 является символом памяти, и каждый год учащиеся школы №25 несут Вахту Памяти у Вечного Огня, у памятного знака пострадавшим от радиации, на временном Посту №1, посвященном памяти выпускника школы Алексея Поминова, погибшего в Чечне при исполнении воинского долга.

Главной целью деятельности Поста №1 является воспитание патриотов России, граждан демократического государства, уважающих права и обязанности личности, готовых к защите Родины.

Пост №1 является центром военно-патриотического воспитания и продолжает выполнять задачи по преемственности ратных и трудовых традиций старшего поколения, традиций Вооруженных сил Российской Федерации по подготовке молодежи к службе в армии и на флоте.

С 2005 года работает временный Пост №1 в школе №25.

Право несения Вахты Памяти предоставляется учащимся с 5 по 11 классы, которые заслужили его в повседневной деятельности своим поведением, успехами в учебе, участием в общественной и военно-спортивной работе. Так, первыми несли Вахту Памяти на Посту №1 – Чикризова Ольга, Ханин Никита.

Во время нахождения ребят на Посту №1 с ними проводится ряд мероприятий патриотической направленности: строевая подготовка, встречи с ветеранами, беседы, направленные на формирование активной гражданской позиции. В день несения дежурства учащиеся школы под руководством классных руководителей проводят тематические политинформации для всех классов. Школьники оформляют «Боевой листок», в котором описывают впечатления от несения Вахты Памяти, пишут стихи собственного сочинения, свое отношение к подвигам их прадедов.

Работа Поста №1 ведется согласно школьному Положению. Временный Пост №1 работает в Дни воинской славы России и образовательного учреждения.

Традиции Поста №1 – проводятся торжественные линейки, организуются тематические классные часы, приводят первоклассников на экскурсии. В рамках месячника Мужества в школе проходит смотр строя и песни для 5-8 классов,

посвященный памяти Алексея Поминова, с приглашением его мамы и брата.

Процесс подготовки и непосредственного несения Вахты Памяти на Посту №1 проходит в три этапа:

- подготовительный;
- инструктивный;
- организационно – массовый

Подготовительный этап включает в себя обучение караульной службы, знакомство с правами и обязанностями участника Почетного караула; отработка умений и навыков строевой подготовки.

Инструктивный этап включает в себя проверку знаний основ караульной службы, прав и обязанностей участника Почетного караула, умений и навыков строевой подготовки.

Организационно – массовый этап предоставляет возможность для самореализации учащегося через разнообразные виды деятельности, содействует в формировании морально – психологической подготовки подростков; формирует уважительное отношение к историческому прошлому России, службе в армии.

Задача по строевой подготовке заключается в том, чтобы сформировать и закрепить у ребят уважительное отношение к строевой выучке как важнейшему атрибуту воинской службы. Активному формированию отношения к строевой подготовки способствуют ритуалы, связанные, например, с выносом и подъемом Государственного флага, школьного знамени, участия в парадах, во время военно-спортивных игр. Обстановка торжественной церемонии, военизированного соревнования побуждает подростков овладеть строевыми приемами и навыками. Участие в ритуалах порождает эмоциональный подъем, без которого невозможно воспитать патриота.

Временный Пост №1 МОАУ «СОШ №25 г. Орска» ежегодно принимает участие в городском смотре – конкурсе временных Постов №1: 2 место (2010-2011 уч.г.), 1 место (2011-2012 уч.г.).

С 26 апреля 2011 г. за школой закреплен временный Пост у памятного знака орчанам, пострадавшим от радиации. Дни работы временного Поста у памятного знака у памятного знака:

14 сентября – день памяти Тоцких учений; 26 апреля – день памяти событий на Чернобыльской АЭС.

Каждый год около 100 учащихся школы несут вахту Памяти.

Отряд Почетного караула школы №25 также ежегодно несут Вахту Памяти на городском Посту №1 у мемориала «Огонь Вечной Славы г. Орска». В 2010-11 ч.г. отряд стал победителем городского конкурса отрядов Почетного караула. Начальник Почетного караула Бердникова Екатерина и разводящий Бобин Александр по итогам несения Вахты Памяти стали лучшими в городе и их фотографии занесены в книгу Почета Поста №1. Отряд Почетного караула в течение двух лет принимает участие в городском проекте «Моя семья – два поколения постовцев», в котором представлены материалы о семьях Фуртовых, Бурнашовых и Кожуховых (2011 г. -1 место, 2012 г. – 2 место).

В ноябре 2011 года постовцы школы Бабенко Андрей, Бердникова Екатерина, Бобин Александр, Николаев Роман стали участниками Всероссийского слета юных патриотов России, который проходил в городе Курск.

В декабре 2012 года отряд Почётного караула временного школьного Поста №1 принял участие в областной акции «Вахта памяти 2012 г.», где занял 1 место. В ноябре 2012 года команда учащихся школы №25 г.Орска принимала участие в областной патриотической акции «Вахта Памяти -2012», где стала победителем в общекомандном зачете и в трех номинациях «Смотр строя и песни», «Никто не забыт, ничто не забыто», «О подвигах, о доблести, о славе».

В 2012 году Бабенко Андрей, Бабенко Владимир, Бобин Александр поступили в Михайловскую артиллерийскую военную академию г.Санкт -Петербург, Фуртов Никита в Омский танковый инженерный институт, Николаев Роман в Уральский юридический институт МВД России.

В 2014 г. Ивашкин Владислав поступил в академию гражданской защиты в МЧС, г. Москва.

В 2015 г. Буровенко Иван поступил в Казанское высшее танковое краснознаменное командное училище, Васильев Никита, Киселев Павел поступили в Михайловскую

артиллерийскую военную академию г.Санкт –Петербург.

Мы считаем, что такая работа влияет на формирование жизненной позиции подростков. А значит, будет достигнута общая цель – воспитание патриота и человека с активной гражданской позицией.

Целенаправленная работа по развитию гражданских и патриотических личностных качеств – это старт успешного продвижения к служению Отчизне, к выполнению своего долга, социализации в обществе, где, с одной стороны, проходит дополнительная подготовка к службе в армии и физическое развитие ребят и, с другой стороны, подростки приобретают дополнительный опыт социального взаимодействия друг с другом, и с людьми разных поколений. Проявляя свои личностные качества, раскрывая способности, учащиеся находят свою социальную нишу, легче адаптируются в жизни, а, значит, и более осознанно участвуют в формировании личности, обладающей духовными и нравственными качествами гражданина – патриота России.

Литература и примечания:

[1] Из опыта работы гражданско-патриотического клуба «Наследие» Сборник методических материалов в помощь организаторам Постов №1 – Орск: Издательство ОГТИ (филиал) ОГУ, 2007. – 158 с.

[2] Поберезкин А.И. Военно-патриотическое воспитание молодежи в современных условиях. – М.: Астрель, 2002. – 125 с.

[3] Цыбаева Л.А. Организация здоровьесберегающей среды // Педагогическое обозрение, №3 (78), март 2008 г. – С. 6-7.

© Ю.А. Вожаева, 2016

*Е.С. Жданова,
ст. преп.,
e-mail: nezabuddka@bk.ru,
СГУВТ,
г. Новосибирск*

ПОДГОТОВКА СТУДЕНТОВ ПЕДАГОГИЧЕСКИХ ВУЗОВ К ИСПОЛЬЗОВАНИЮ ДИДАКТИЧЕСКИХ ИГР В ПРОЦЕССЕ ОБУЧЕНИЯ

В связи с перестройкой системы образования перед учителями в школах и преподавателями высших учебных заведений возникает необходимость изменения методов обучения, которые были бы направлены на самостоятельную работу обучающихся, обеспечивали развитие инициативности и познавательной активности.

Одним из таких методов является использование дидактической игры. Согласно определению Российской педагогической энциклопедии «Дидактические игры – специально создаваемые или приспособленные для целей обучения игры» [3].

Вопросом использования дидактических игр в процессе обучения занимались многие ученые (П.И. Пидкосистый, Г.И. Щукина, С.А. Шмаков, П.А. Рудик, А.А. Люблинская, Б.Г. Ананьев и др.). Если проанализировать их работы, то можно увидеть, что дидактические игры помогают в развитии познавательных интересов и приобретении знаний и практического опыта. [2, 4].

Если рассматривать использование дидактических игр на практике, то можно сказать, что они применяются в основном в школах. Однако возникает следующий вопрос: «Чтобы отвечать современным требованиям, педагог должен находиться в постоянном поиске и самосовершенствоваться. Его уроки должны быть познавательными, увлекательными и вызывать интерес к предмету изучения. Как это сделать?»

Кто-то считает, что нужно отлично знать свой предмет и уметь интересно рассказывать. Для кого-то главным является использование различных методик и форм обучения. Однако в

современной информационной среде достаточно сложно самостоятельно разобраться, как именно использовать тот или иной метод обучения на практике. Такая же ситуация и с использованием дидактических игр.

Невозможно дать четкую классификацию дидактических игр, все они разделены достаточно условно и постоянно появляются новые.

Можно разделить дидактические игры на следующие группы:

- Игры-путешествия
- Игры-загадки
- Игры-беседы
- Деловые игры
- Компьютерные игры

В настоящее время наиболее популярными становятся компьютерные дидактические игры, особенно веб-квесты. Они применяются практически во всех современных естественных и гуманитарных дисциплинах.

Если проблемой применения дидактических игр в процессе обучения не один год занимаются ведущие ученые, то как студент, еще только будущий педагог, сможет самостоятельно разобраться во всем многообразии представленного материала?

Подготовка будущих педагогов к использованию и проведению дидактических игр должна начинаться на занятиях в ВУЗе. Студенту даются не только общие основы проведения дидактических игр, но и возрастные и индивидуальные особенности учеников, специфика материала, по которому должна проводиться дидактическая игра. Также на занятиях надо дать возможность студентам попробовать себя в роли учителя и ученика, чтобы в дальнейшем они могли видеть достоинства и недостатки в проведении игры, понять, как самим готовить и проводить такое мероприятие.

Деятельность такого рода, позволяет студенту подготовиться профессионально и психологически к своей будущей работе, представить себя на месте учителя и не только потренироваться в проведении игр, но и наработать материал по той или иной теме, а также выбрать для себя наиболее

интересные и удобные виды дидактических игр.

Важным этапом подготовки студентов к проведению дидактических игр является педагогическая практика в школе. На педпрактике студент самостоятельно выбирает тематику проведения игры, составляет ее план, готовится к ее проведению вместе с руководителем, учителем и учениками.

Все эти действия очень важны, потому что именно в педагогическом ВУЗе формируются основные навыки студента как будущего учителя, развиваются его профессиональные качества.

Не секрет, что у современных школьников и студентов резко снизился интерес к обучению. Одна из причин этого состоит в однообразии учебного процесса, а другая в том, что зачастую многие предметы, как в школе, так и в ВУЗах не дают понимания будущих профессиональных интересов подростков.

Игровая деятельность позволяет выработать общекультурные компетенции, такие как владение культурой мышления, способность к обобщению, анализу, восприятию информации, постановке цели и выбору путей ее достижения (ОК-1), способность анализировать социально-значимые проблемы и процессы, происходящие в обществе, и прогнозировать возможное их развитие в будущем (ОК-4), способность логически верно, аргументировано и ясно строить устную и письменную речь (ОК-6), осознание социальной значимости своей будущей профессии, обладание высокой мотивацией к выполнению профессиональной деятельности (ОК-11) [1].

Также с помощью дидактической игры формируются профессиональные интересы школьников и студентов.

Использование дидактических игр в качестве нестандартных форм уроков, внеклассных мероприятий и организации домашней работы позволит повысить интерес к изучаемому предмету, втянуть обучающихся не только в процесс работы во время занятия, но и в подготовку домашнего материала или материала для проведения самой игры.

В подготовке будущих учителей важно помнить, что мы стремимся вырастить и воспитать грамотных специалистов. Поэтому обилие научных работ по исследованию дидактических

игр позволит студентам в дальнейшем не только качественно готовить свои занятия, а также создавать новые формы и виды игр. Но для этого необходимо сначала научить студентов педагогических ВУЗов найти самостоятельное решение поставленной задачи, дав им достаточно знаний для овладения новым содержанием и нахождением новых связей между уже имеющимися знаниями.

Литература и примечания:

[1] Федеральные государственные стандарты высшего образования [Электронный ресурс]. – URL: <http://www.fgosvo.ru/>

[2] Букатов В.М. Педагогические таинства дидактических игр. – 2-изд., испр. и доп.– М., 2003. – 152 с.: ил.

[3] Никандров, Н.Д., Корнетов Г.Б. Педагогика / гл. ред. Давыдов В.В. – Российская педагогическая энциклопедия. – М.: Научн. изд. «Большая Российская энциклопедия», 1993. – Т. 2. – С. 138. – 608 с.

[4] Пидкосистый П.И. Технология игры в обучении и развитии. – М., 1996. – 286 с.

[5] Реутова Е.А. Применение активных и интерактивных методов обучения в образовательном процессе вуза (методические рекомендации для преподавателей Новосибирского ГАУ). – Новосибирск: Изд-во, НГАУ, 2012. – 58 с.

© Е.С. Жданова, 2016

*Е.В. Ивлева,
к.б.н., преп.,
e-mail: gusena1701@yandex.ru
Курский государственный
медицинский университет,
Медико-фармацевтический колледж,
г. Курск*

СПОСОБЫ ИСПОЛЬЗОВАНИЯ ИНФОРМАЦИОННО- ОБРАЗОВАТЕЛЬНЫХ ТЕХНОЛОГИЙ В ПРОЦЕССЕ ОБУЧЕНИЯ В МЕДИКО-ФАРМАЦЕВТИЧЕСКОМ КОЛЛЕДЖЕ

Федеральный государственный образовательный стандарт среднего профессионального образования (ФГОС СПО) четко указывает профессиональные и общие компетенции для каждой специальности. Среди общих компетенций есть такая как – умение использовать информационно-образовательные технологии для совершенствования личностной и профессиональной деятельности.

На дисциплинах фармацевтического и лабораторного отделений, а именно: «Основы микробиологии и иммунологии», «Биология», «Гигиена и экология человека», информационные технологии широко используются как при самостоятельной подготовке студентов, так и на самих занятиях, а также – вовнеклассной работе.

В самостоятельной подготовке студентов можно выделить следующие направления с целью:

- получения информации для подготовки рефератов, сообщений, докладов, подбор материалов для презентаций и т.д.;

- обучения – это работа с обучающими программами, электронными пособиями, мультимедийными проекциями, видеофильмами;

- контроля усвоения материала – работа с контролирующими тестами, ответы на вопросы обучающих программ;

- самостоятельного создания презентаций по заданным

разделам и темам;

– общения, обмена мнениями – работа на сайтах социальных сетей.

Первое направление наши студенты уже давно применяют на всех дисциплинах. Наиболее широко используемая форма – это подготовка рефератов, но мы пришли к выводу, что эта форма уже несколько уступает другим, так как порой студенты просто перекачивают информацию, не вникая в смысл. И считаем нужным организовывать защиту рефератов с тем, чтобы готовить студентов к будущей защите курсовых и выпускных квалификационных работ, согласно требованиям нового образовательного стандарта. Важно учить студентов работать информационно корректно, т.е. делать ссылки на используемую литературу, не присваивая ее. Целесообразно рекомендовать использование тех или иных сайтов, где можно найти нужный материал.

В помощь студентам при подготовке к занятиям по дисциплинам «Основы микробиологии и иммунологии», «Биология» и «Гигиена и экология человека» разработано большое количество мультимедийных презентаций с контрольными вопросами по всем разделам.

С целью лучшего восприятия, понимания и усвоения материала студенты используют при подготовке к занятиям мультимедийные обучающие программы. Например, «Учение о клетке» (дисциплина «Биология»), «Морфология и физиология микроорганизмов» (дисциплина «Основы микробиологии и иммунологии») и др.

Одним из видов использования информационных технологий является самостоятельное создание студентами мультимедийных презентаций по заданным темам изучаемого материала. Мы считаем, что именно эта форма сочетает в себе все достоинства информационных технологий – активизирует познавательную деятельность студентов, способствует сознательному освоению материала, развитию мышления, наблюдательности, усиливает интерес к учебе – наиболее полно раскрывает индивидуальность и творческую активность наших студентов.

Информационные технологии могут применяться на всех

этапах занятия: во время мотивации, при фронтальном опросе, при изложении нового материала, закреплении материала, при повторении на зачетных занятиях и др.

Успешно используются информационные технологии на теоретических занятиях в виде презентаций лекций. Мультимедийное сопровождение обеспечивает наглядность, позволяет расширить, дополнить излагаемый материал, конкретизировать отдельные вопросы, выделить ключевые моменты. Например, по темам: «Глобальные экологические проблемы», «Эколого-гигиенические проблемы воздушной среды», «Профилактика профессиональных заболеваний» и др. (дисциплина «Гигиена и экология человека»); «Учение о клетке», «Митоз. Наблюдение метафазных хромосом», «Организм. Размножение и индивидуальное развитие организмов» и др. (дисциплина «Биология»); «Меры предупреждения инфекционных заболеваний с различными механизмами передачи», «Морфология микроорганизмов» и др. (дисциплина «Основы микробиологии и иммунологии»).

На практических занятиях информационные технологии используются, как контролирующее, обучающее и наглядное средство, позволяющее более эффективно и рационально использовать время занятия, облегчающие труд преподавателя, способствующие к повышению интереса к обучению.

С целью контроля качества знаний информационные технологии используются на протяжении многих лет. Компьютерное тестирование позволяет с минимальной затратой времени объективно оценить знания, умения и навыки будущих специалистов по большому объему изучаемого материала. На всех вышеперечисленных дисциплинах Фармацевтического отделения и отделения «Лабораторная диагностика» разработано большое количество контролирующих тестов: текущих, рубежных, итоговых, экзаменационных. Задания тестов периодически пересматриваются, совершенствуются. Составлены разноуровневые тестовые задания на оценку «Удовлетворительно», «Хорошо» и «Отлично».

Значительно расширяет возможности оценки знаний студентов – использование тестов в новой оболочке Addit test.

Широко используются мультимедийные проекции на

практических занятиях при изучении морфологии микроорганизмов. Демонстрация рисунков, например, бактерий, грибов, простейших, микоплазм, риккетсий, вирусов и других микроорганизмов, позволяет сконцентрировать внимание студентов на морфологических особенностях строения микробных клеток. Помогает изучить направленность дифференцировки микроорганизмов, найти отличительные признаки и т.д.

Для лучшего усвоения особенностей морфологического строения различных видов микроорганизмов, контроля знаний разработан комплекс мультимедийных слайдов с соответствующими заданиями, на которые студенты должны ответить в письменном виде. Применение этого мультимедийного комплекса слайдов значительно повышает качество обучения студентов.

Информационные технологии активно применяются и во внеклассной работе. При подготовке сообщений, рефератов, дополнительного материала для занятий, в работе студенческого научного кружка студенты широко используют Интернет. Разработаны мультимедийные презентации для студенческих научно-практических конференций, например, «Шаг в будущее», которые пользуются большим интересом у студентов.

Таким образом, современные информационные технологии успешно используются для организации аудиторной и внеаудиторной работы студентов на дисциплинах «Основы микробиологии и иммунологии», «Биология» и «Гигиена и экология человека» как контролирующее, обучающее и обеспечивающее наглядность средство, значительно повышающее качество обучения.

В дальнейшем планируется совершенствовать ранее созданные и создавать новые тестовые задания для контроля знаний, мультимедийное сопровождение лекций, разрабатывать электронные версии обучающих программ, мультимедийные пособия, новые видеофильмы.

*Л.Г. Кулакова,
учитель начальных классов
высшей квалификационной категории
e-mail: lar-kulakova@yandex.ru,
МОАУ «СОШ №25»,
г. Орск*

РАЗВИТИЕ ПРОФЕССИОНАЛЬНЫХ ПЕДАГОГИЧЕСКИХ КОМПЕТЕНЦИЙ КАК ТРЕБОВАНИЕ К СОВРЕМЕННОМУ УЧИТЕЛЮ

Современный учитель – это творческая индивидуальность, обладающая оригинальным проблемно-педагогическим и критическим мышлением; создатель многовариативных программ, опирающихся на передовой мировой опыт и новые технологии обучения; интерпретирующий их в конкретных педагогических условиях на основе диагностического целеполагания и рефлексии. Также современного учителя должны отличать высокая креативность, направленность на активную созидательную и преобразующую деятельность, технологическая подготовленность. Если обратиться к новым стандартам в образовании, то идеологию ФГОС второго поколения характеризует ориентация на результаты образования, на реализацию системно-деятельностного подхода в образовании, на развитие личности учеников, на целенаправленную организацию учебной среды. В связи с этим характеристика учителя, как специалиста, будет существенно дополнена, так как в соответствии с требованиями ФГОС: квалификация педагогических работников образовательных учреждений должна отражать:

- компетентность в соответствующих предметных областях знания и методах обучения;
- сформированность гуманистической позиции, позитивной направленности на педагогическую деятельность;
- общую культуру, определяющую характер и стиль педагогической деятельности, влияющую на успешность педагогического общения и позицию педагога;
- самоорганизованность, эмоциональную устойчивость.

В сущности, педагог должен перестроиться на достижение других целей, так как меняются ценностные ориентиры школьного образования.

Современный учитель должен:

- обеспечивать условия для успешной деятельности, для позитивной мотивации, а также самомотивирования обучающихся;

- осуществлять самостоятельный поиск и анализ информации с помощью современных информационно-поисковых технологий;

- разрабатывать программы учебных предметов (курсов), методические и дидактические материалы;

- выбирать учебники и учебно-методическую литературу, рекомендовать обучающимся дополнительные источники информации, в том числе интернет–ресурсы;

- выявлять и отражать в основной образовательной программе специфику особых образовательных потребностей (включая региональные, национальные и (или) этнокультурные, личностные, в том числе потребности одаренных детей, детей с ограниченными возможностями здоровья и инвалидов);

- организовывать и сопровождать учебно-исследовательскую и проектную деятельность обучающихся, выполнение ими индивидуального проекта;

- реализовывать педагогическое оценивание деятельности обучающихся в соответствии с требованиями Стандарта, включая: проведение стартовой и промежуточной диагностики, внутришкольного мониторинга, осуществление комплексной оценки способности обучающихся решать учебно-практические и учебно-познавательные задачи; использование стандартизированных и нестандартизированных работ;

- использовать возможности информационно-коммуникационных технологий (в том числе, при реализации дистанционного образования), работать с текстовыми редакторами, электронными таблицами, электронной почтой и браузерами, мультимедийным оборудованием.

Таким образом, у педагогического работника, реализующего образовательные программы начального, основного и среднего (полного) общего образования, должны

быть сформированы основные компетенции, необходимые для обеспечения реализации требований Стандарта и успешного достижения обучающимися планируемых результатов освоения основной образовательной программы.

Компетéncia (от лат. *competere* – соответствовать, подходить) – способность применять знания, умения, успешно действовать на основе практического опыта при решении задач общего рода, также в определенной широкой области [1].

Виды компетенций.

Предметная компетенция – знания в области преподаваемого предмета, методологии преподаваемого предмета.

Общепедагогическая компетенция – теоретические знания в области индивидуальных особенностей психологии и психофизиологии познавательных процессов личности.

Профессионально-коммуникативная компетенция – практическое владение приемами эффективного общения.

Управленческая компетенция – владения управленческими технологиями – педагогический анализ ресурсов, умение проектировать цели, планировать, организовывать, корректировать и анализировать результаты.

Компетенция в сфере инновационной деятельности – умение спланировать, организовать, провести и проанализировать педагогический эксперимент.

Рефлексивная компетенция – умение обобщить свою работу.

Информационно-коммуникативная компетенция – владение ИКТ и интернет – технологиями.

Общекультурная компетенция – знания в области национальной, общечеловеческой культуры; умение рефлексировать личностную систему; толерантность к разным этнокультурам.

Компетенция личностного самосовершенствования – потребность в актуализации и реализации своего личностного потенциала; способность к саморазвитию.

Познавательно-творческая компетенция – умение целеполагания, планирования, рефлексии учебно-познавательной деятельности; развитость творческих

способностей; способность самостоятельно приобретать новые знания.

Коммуникативная компетенция-владение технологиями устного и письменного общения, включая общение через Интернет.

Информационная компетенция – умение самостоятельно искать, анализировать и отбирать необходимую информацию; нормативно-правовое обеспечение педагогической деятельности; владение информационными технологиями.

Социально-трудовая компетенция – способность взять на себя ответственность; проявление сопряженности личных интересов с потребностями общества; подготовленность к самостоятельному выполнению профессиональных действий.

Профессиональная компетенция педагога – активная жизненная позиция, профессиональные знания и умения, профессиональные личностные качества, творческие умения.

Компетенции, которыми владеет современный учитель, должны быть не только сформированными и используемыми в педагогической практике, но значительная часть их должна постоянно совершенствоваться, причём, в большей степени и с большей скоростью и эффективностью, чем в любых других сферах.

В профессиональную компетентность педагога входят:

- предметная компетентность (знания в области специальности);
- надпредметная компетентность;
- профессиональная культура.

В качестве условий для переосмысления собственной профессиональной деятельности педагогов выступают такие профессиональные компетенции:

- методическая компетентность;
- исследовательская компетентность;
- управленческая компетентность;
- коммуникативная компетентность;
- образовательная компетентность.

Профессионализм – это достижение высоких образцов осуществления нескольких сторон педагогического труда

(деятельности, общения, личности педагога)

С помощью, каких механизмов можно организовать деятельность педагогов, направленную на развитие **профессиональной компетентности?**

1 этап

Выявление уровня профессиональной компетентности учителя

-диагностирования, тестирование
– определение путей совершенствования профессиональной компетентности

Анализ деятельности учителя

– Обобщение опыта
– Разработка рекомендаций по дальнейшему совершенствованию профессиональной компетентности педагогов

– Самоанализ деятельности

2 этап

Механизмы развития профессиональной компетентности педагога.

– План самообразования
– Создания творческих групп
– Повышение квалификации
– Активное участие в педсоветах, семинарах, конференциях

– Участие в исследовательских работах, создание собственных публикаций

– Разработка системы стимулирования деятельности учителя

Какова роль самообразования в развитии профессиональной компетентности учителя?

Самообразование – это целенаправленная познавательная деятельность, управляемая самой личностью; приобретение систематических знаний в какой-либо области науки.

Направления самообразования

- Профессиональное (предмет преподавания)
- Психолого-педагогическое и психологическое
- Методическое
- Эстетическое

- В области ИКТ –технологий
- В области охраны здоровья
- Политическое
- Языковое

Значение самообразования для профессиональной компетентности учителя

- Повышение качества преподавания предмета
- Готовность к педагогическому творчеству
- Профессиональный и карьерный рост
- Создание имиджа современного учителя – новатора, учителя-мастера, учителя-наставника
- Соответствие учителя требованиям общества и государства

Профессиональное самовоспитание, самообразование и самовыражение – это основные условия для формирования компетентности и авторитета педагога

«Не забывайте, что почва, на которой строится ваше педагогическое мастерство, – в самом ребёнке, в его отношении к вам, учителю. Это желание учиться, вдохновение, готовность к преодолению трудностей. Заботливо обогащайте эту почву» – В. А. Сухомлинский [1].

Литература и примечания:

[1] Сластенин В.А., Педагогика: Учебное пособие для студентов педагогических учебных заведений / В.А. Сластенин, И.Ф.Исаев, А.И. Мищенко, Е.Н. Шиянов. – М.: Школа-Пресс, 1997. – С. 283.

© Л.Г. Кулакова, 2016

*Н.Б. Преснухина,
e-mail: dalena1305@mail.ru
Морд ГПИ им. М.Е. Евсевьева,
г. Саранск.*

ЯЗЫКОВАЯ ЛИЧНОСТЬ СТУДЕНТОВ ПЕДАГОГИЧЕСКОГО ВУЗА: ПРОБЛЕМЫ ФОРМИРОВАНИЯ

«Речь – это человек в целом... Речь – неотъемлемая часть характера и самым широким образом определяет личность...» [1]. И личность учителя прежде всего, потому что речь является инструментом его профессиональной деятельности и основным средством обучения.

Задачей современного высшего образования является не только формирование высоко профессионального специалиста, но и развитие духовно богатой личности, обладающей творческим потенциалом, высокой профессиональной культурой. Решение этой задачи предполагает развитие языковой личности обучаемого как основы социальной адаптации и профессионального становления выпускника вуза.

В настоящее время проблемы формирования языковой личности находятся в поле зрения многих исследователей. Ю.Н. Караулов, описывая языковую личность, выделяет в её структуре три уровня: вербально-семантический, когнитивный и прагматический. Вербально-семантический уровень, включающий формальные средства выражения определённых значений – слова, связанные грамматически-прагматическими и ассоциативными отношениями, предполагает для носителя нормальное владение языком. Когнитивный уровень охватывает понятия, идеи, определяющие семантические поля и языковую картину мира носителя языка. Он обуславливает расширение значений отдельных лексических единиц и обеспечивает переход к знаниям, следовательно, охватывает интеллектуальную сферу личности говорящего. Прагматический уровень языковой личности состоит из целей, мотивов, интересов, установок, коммуникативно-деятельностных потребностей, и обеспечивает переход от осмысления речевой

деятельности к пониманию реальной деятельности. Таким образом, под языковой личностью понимается «многослойный и многокомпонентный набор языковых способностей, умений, готовности к осуществлению речевых поступков разной степени сложности» [2], поступков, которые классифицируются, с одной стороны, по видам речевой деятельности, а с другой – по уровням языка, (фонетике, грамматике и лексике). Т. е. об уровне развития языковой личности свидетельствует в том числе и словарный запас человека, наличие в его лексиконе слов, имеющих ту или иную степень частотности употребления, которые заполняют абстрактные синтаксические модели. Если модели достаточно типичны для представителя данного языкового коллектива, то лексикон и манера говорения могут указывать на его принадлежность к определенному социуму, свидетельствовать об уровне образованности и т. п.

Для учителя владеть языком, его лексическим составом прежде всего, чрезвычайно важно: только посредством речи он передаёт знания своим ученикам. Нельзя не согласиться со словами Л. Фейербаха: «Чем большим количеством слов я обладаю, тем больше значения я имею для других, тем обширнее объём моих воздействий, моего влияния». А ведь учитель не только учит, передает знания, но и «влияет», «воздействует», т. е. воспитывает, формирует личность, человека. И делает это через слово, словом.

В последнее время лексикон современного человека активно пополняется за счёт заимствованных слов, большое количество которых стало практически незаменимо в нашей речи, вошло в активный словарный запас говорящих. Однако на занятиях по культуре речи, рассматривая коммуникативные качества речи (чистоту, богатство, точность, уместность и др.), обращаем внимание на то, что достаточно много заимствованных слов, получивших широкое распространение (в том числе в средствах массовой информации), не знакомо нашим студентам.

С целью исследования уровня освоения заимствований студентам было предложено выбрать из списка лексических значений те, которые соответствуют данным словам. Основным критерием отбора лексического материала была достаточно

высокая частотность употребления слов в средствах массовой информации. Мы объединили предлагаемые слова (43 слова) в несколько групп: «Информационные технологии» (бейсик, имейл, интернет, модем, пентиум, провайдер, сайт, сервер), «Искусство и спорт» (армрестлинг, байкер, бестселлер, блокбастер, дайджест, рефери, триллер), «Наука и медицина» (акупунктура, иммунитет, клон, мануальный, ноу-хау), «Общественно-политическая жизнь» (антисемит, вердикт, дефолт, дилер, дотация, инаугурация, консенсус, легитимный, менталитет, саммит, коммюнике, электорат, импичмент), десять слов не вошли в эти группы: альтруизм, бейдж, бренд, визажист, кейс, контингент, ланч, медиум, партер, свингер, приватный. Важно, что все лексические значения предложенных слов зафиксированы словарями.

Анализ результатов показал, что все респонденты знают слова *иммунитет, клон, байкер, модем, пентиум, визажист, кейс, ланч, бренд*.

Менее всего ошибок допущено в толковании слов из группы «Информационные технологии». Здесь неожиданным оказалось незнание слова *имейл* (5%), 1% не смогли определить слово *сайт*, 5% -*провайдер*.

Наиболее сложными для студентов оказались слова из сферы общественно-политической жизни. Так, 50% студентов не определили дефиницию слов *антисемит, импичмент, коммюнике, дефолт, менталитет, электорат, легитимный, консенсус*; 30% не знают, что такое *инаугурация, дотация,, дилер*. Самыми освоенными лексемами из этой группы оказались слова *саммит и вердикт* (30% ошибок).

Из группы «Наука и медицина» 70% не сумели определить значение слов *мануальный* и *акупунктура*, остальные 30% соотносят слово *мануальный* со значением понятия *акупунктура* и наоборот.

В группе «Искусство и спорт» только слова *армрестлинг* и *байкер* известны всем респондентам. Такие же активно употребляемые лексемы, как *триллер* и *блокбастер* знают лишь 30% участников. В остальных случаях 50% испытуемых, определяя понятие *блокбастер*, выбрали значение «Фильм, пьеса или книга, рассчитанные на то, чтобы сильно взволновать

зрителя, читателя острым сюжетом», что соответствует слову *триллер*.

Из слов, не отнесённых ни к одной тематической группе, самыми освоенными оказались *бренд, визажист, кейс, ланч*. Слово *альтруист* знакомо лишь 30%, *свингер* – 49%, *приватный* – 65%. Интересно, что 32% студентов, определяя слово *контингент*, выбрали значение «*крупнейший участок суши, окруженный морями и океанами*», что является дефиницией понятия *континент*, которого не было в списке отобранных слов.

И ещё один факт обратил на себя внимание. Слово *свингер* имеет в словаре значение *расклешенное книзу короткое женское пальто*, 51% не знают это слово, никак его не определили. В языке существует слово *свингеры* – *супружеские пары, практикующие свободный обмен половыми партнерами*. Это лексическое значение для определения понятия *свингер* выбрали 25% респондентов.

Таким образом, проведенное анкетирование показало, что студенты не только затрудняются в выборе дефиниций к достаточно большому количеству слов (заметим: активно употребляемых), но и допускают их неправильное толкование, что говорит о недостаточном словарном запасе.

Литература и примечания:

[1] Поль Л. Сопер. Основы искусства речи. – Ростов-на-Дону: Феникс, 1995. – 448 с.

[2] Караулов Ю.Н. Русский язык и языковая личность. – М.: Наука, 1987. – 263 с.

© Н.Б. Преснухина, 2016

*Н.А. Сони́на,
студент 2 курса
напр. «Дошкольное образование. Музыка»,
e-mail: nataliysonina@mail.ru,
науч. рук.: В.И. Желудкова,
к. культурологии, доц.,
МордГПИ им. М.Е. Евсевьева,
г. Саранск*

К ПРОБЛЕМЕ ОСВОЕНИЯ СТУДЕНТАМИ НАЧАЛЬНЫХ НАВЫКОВ ДИРИЖИРОВАНИЯ

Проблема освоения начальных навыков дирижирования, рассматриваемая в данной статье, привлекает особое внимание многих исследователей дирижерского искусства. Дирижирование – важный компонент профессиональной подготовки студента – будущего педагога, который должен обладать психологическими, педагогическими, музыкально-теоретическими знаниями, Студент должен быть хорошим интерпретатором и исполнителем, поскольку от выразительности и пластичности рук, от умелого мастерского владения мануальной техникой зависит добрая половина успеха в дирижерском деле. Правильная постановка рук на начальном этапе обучения является залогом успешного овладения техникой дирижирования. Пластичность жестов, богатство и разнообразие движений обеспечивает эффективность общения дирижера с хором, позволяет глубже передать эмоционально-образное содержание музыки.

Практика прошлого в музыкальном искусстве и современности показали, что функции рук в дирижировании должны быть четко и дифференцированно разграничены.

Правая рука выполняет функцию тактирования, равномерного пульсас непрерывно сменяющимися фазами напряжения (сильные доли) и разрядки (слабые доли). Дирижирование осуществляется с помощью метрических сеток. Нижняя граница положения рук дирижера должна находиться на уровне опущенных локтей, на талии.

Движения левой руки несут в себе художественно-

выразительную функцию. Левая рука дирижера имеет некую самостоятельность, как бы «делает музыку» – показывает все динамические оттенки, нюансы, детали исполнения [1, с. 129].

Дирижерская техника как комплекс средств управления коллективом является важным компонентом дирижерского искусства. С помощью дирижерской техники осуществляется возможность добиваться точности и легкости управления, творческой свободы исполнения. Жесты в дирижировании должны всегда быть четкими, ясными, экономными, естественными, пластичными и выразительными.

Для развития мышечной свободы дирижерского аппарата студентов используется многообразие путей и методов. К каждому обучающемуся применяется индивидуальный подход. На начальном этапе обучения дирижированию необходимо выявить и по возможности исключить все общие физические и психологические проблемы. Студента необходимо направить на осознание факта воспитания в себе самоконтроля, то есть сознательного анализа своих движений, умения распознавать локализацию излишнего мышечного напряжения. В дальнейшем необходимо довести самоконтроль до автоматизации (переход в область подсознательности).

Эффективными приемами и методами развития техники являются: показ педагога, упражнения, самостоятельная работа студента. В основе овладения аппаратом лежит правильное нахождение соотношения между физическим и нервным, психическим напряжением и расслаблением.

Первые уроки дирижерской техники необходимо посвятить правильной постановке аппарата, раскрепощению, выработке ощущения свободного движения. Существует опасность механического выполнения заданий, поэтому учащийся должен точно знать цель, поставленную в конкретном упражнении и ориентироваться на мышечно-слуховые и зрительные ощущения [2].

Выработать устойчивую позицию: голова держится прямо, руки свободны, в корпусе не должно ощущаться напряжение, осанка имеет естественное положение при максимальной мышечной свободе. Ноги расставлены на ширину стопы, с немного выдвинутой вперед одной ногой:

Для освобождения мышц плечевого пояса рекомендуется плечи поочередно, а затем одновременно свободно поднимать, опускать, делать круговые движения вперёд и назад. Делать лёгкие повороты свободно висящей рукой, поднимать и бросать руки вниз, как плети (внизу должны качаться как маятники), свободно бросать руки на колени, на стол. Мышцы шеи также должны быть свободны (использовать плавные повороты и наклоны головы). Мимика – спокойная (не морщить лоб, не поднимать и не сдвигать брови, не сжимать зубы, не кривить рот).

Позиция ног должна сохраняться на протяжении всего исполнения, она способствует устойчивому положению корпуса. Наиболее подвижная и выразительная часть дирижерского мануального аппарата – кисть руки. Для их освобождения применяются кистевые движения рук вверх и вниз, в стороны, круговые движения наружу и во внутрь, игра пальчиками в воздухе на «воображаемой» плоскости.

Основной, исходной позицией кисти руки считается ее горизонтальное положение на уровне середины груди, в округлом состоянии (ощущения округлости большого мяча). Расставленные пальцы придают руке свободу и выразительность, ощущение звуковой массы (ведения звук) в кончиках пальцев. Пластичные, выразительные кисти рук и пальцы определяют понятие – «поющие руки».

Для свободной координации рук и достижения хорошего legato можно использовать груз. Кладём на кисть груз (маленький блокнотик, коробку спичек) и производим движение вверх-вниз в медленном темпе делаем упражнения. С помощью груза рука приобретает естественное положение. Мягко и точно прикасается к горизонтальной плоскости на закруглённом движении руки с обязательной свободой суставов (плеча, предплечья, кисти, пальцев). Положение головы дирижера дает ему возможность непрерывного зрительного контакта с хором, контроля за певцами. Взгляд должен охватывать весь исполнительский коллектив и одновременно – наблюдать за каждым певцом, «чувствовать» все исполнительские действия отдельных певцов. Постепенно вырабатывается владение концентрированным и дифференцированным вниманием,

быстрота реакции и коммуникабельность дирижера

В процессе исполнения музыки возможна артикуляция ртом, позволяющая установить характер звука и дикции. Важным средством артикуляции является также показ дыхания ртом перед вступлением всего хора или отдельных хоровых партий («дышать» вместе с поющими). Основному дирижерскому жесту всегда предшествует предварительное движение, которое называют ауфтактом. Величина и характер его зависят от того, какой звук должен быть вызван этим жестом, какой штрих будет использован в исполнении [3].

«Микромир» жеста (К.А. Ольхов), его возможности многообразны. С его помощью указывают момент вступления или снятия звука, темп исполнения, динамические оттенки (громко, тихо, усиление или ослабление звучности и так далее), штрихи, нюансы. Дирижерский жест «изображает» всю метроритмическую сторону произведения; с помощью определенных жестов дирижер показывает моменты вступления поющим, и, наконец, жест – главное средство в раскрытии дирижером выразительных оттенков музыки. Их применение связано исключительно с индивидуальным «почерком» дирижера, с его артистическим чутьем, с пластикой рук, с художественным вкусом, темпераментом, степенью дирижерского дара.

Итак, освоение навыков дирижирования на начальном этапе обучения студентов педагогических вузов, осознание ими логики и закономерностей любых дирижерских приемов играет многозначительную роль в дальнейшем их развитии пластического мастерства и дирижерской хватки.

Литература и примечания:

[1] Ольхов К.А. Теоретические основы дирижерской техники. – Л.: Музыка, 1984. – 160 с.

[2] Безбородова Л.А. Дирижирование. – М.: Гуманит. изд. центр ВЛАДОС, 2005. – 123 с.

[3] <http://nsportal.ru/shkola/raznoe/library/2011/11/15/tekhnika-dirizhirovaniya-na-nachalnom-etape-postanovki>

Н.Н. Троценко,
к.п.н., доц.,
e-mail: trotzenko.nina@yandex.ru,
О.В. Резенькова,
к.б.н., доц.,
И.Е. Шаталова,
к.п.н., доц.,
ФГАОУ ВПО СКФУ,
г. Ставрополь

САМОВОСПИТАНИЕ КАК ПРИОРИТЕТНЫЙ ФАКТОР, ОПРЕДЕЛЯЮЩИЙ ФИЗИЧЕСКУЮ КУЛЬТУРУ ЛИЧНОСТИ СТУДЕНТА

Включение студенческой молодежи в процесс самовоспитания, самообразования, в активную практическую деятельность полностью соответствует требованиям современного общества к личности и реализации, намеченных целей студента.

В педагогической энциклопедии самовоспитание рассматривается как сознательная, целенаправленная деятельность человека по совершенствованию своих положительных качеств и преодолению отрицательных.

Учеными М.Я. Виленским, Р.С. Сафиним самовоспитание рассматривается как процесс, представляющий общественную и личностную значимость. Общественную – так как в результате этого развития личность умножает свои силы, совершенствуется и благодаря этому может с большей отдачей трудиться на благо общества; личностную – так как в процессе самовоспитания происходит духовное, физическое, профессиональное развитие личности [1].

Как и всякая деятельность, самовоспитание характеризуется потребностно-мотивационной основой, целями, способами и результатами.

По мнению В.Г. Моралова, даже наличие сильных позитивных мотивов саморазвития: самоутверждения, самосовершенствования, самоактуализации – не гарантирует автоматического возникновения мотивов самовоспитания.

Необходимым условием возникновения мотивов самовоспитания является выделение его в самостоятельную деятельность. Это возможно только при наличии осознанно поставленных целей, планирования, затрат определенных волевых усилий. Под влиянием позитивной мотивации человек может поставить и ставит реальные цели самовоспитания, прилагает к этому определенные волевые усилия, чтобы ценность постановки целей совпадала с ценностными нормативами этого процесса. При этом должно соблюдаться основное условие: постановка целей самовоспитания не должна сопровождаться отрицанием себя, борьбой с собой, со своими недостатками. Самовоспитание это путь не созидания личности, а ее разрушения. Приобретать, овладевать чем-то новым – достойный путь самовоспитания и достижения позитивного результата [4].

Под физическим самовоспитанием многими учеными (М.Я. Виленский, Р.С. Сафин, В.И. Ильинич, Г.М. Соловьев и др.) понимается процесс, целенаправленный на формирование физической культуры личности.

В.И. Ильинич, в процессе физического самовоспитания выделяет три основных этапа: первый – связан с самопознанием собственной личности, выделением ее положительных психических и физических качеств, а также негативных проявлений, которые необходимо преодолеть; на втором – определяется цель и программа самовоспитания, а на их основе – личный план; третий этап физического самовоспитания непосредственно связан с его практическим осуществлением. Он основывается на использовании способов воздействия на самого себя с целью самоизменения и стимулируется через массовые оздоровительно–спортивные мероприятия и индивидуальную работу [3].

По мнению М.Я. Виленского, Р.С. Сафина, становление и развитие физического самовоспитания студентов проходит и четвертый этап, который включает использование опыта физического самовоспитания для других видов самосовершенствования. Так оно повышает эффективность учебно-воспитательного процесса, его результативность, активизирует самовоспитание умственных, волевых,

эстетических качеств личности, содействует переносу приобретенных умений и навыков на другие стороны самовоспитания. При определении состояния физического самовоспитания студентов ученые рекомендуют выявлять его устойчивость [1].

При систематическом физическом самовоспитании процессы воспитания и самовоспитания тесно связаны, студенты сознательно, целенаправленно и регулярно занимаются пополнением своих знаний и совершенствованием навыков в области физической культуры. При периодическом физическом самовоспитании процессы воспитания и самовоспитания взаимодействуют лишь в направлении всестороннего физического развития и укрепления здоровья. При ситуативном физическом самовоспитании процессы воспитания взаимодействуют лишь частично, неполно, а студенты занимаются самовоспитанием эпизодически.

По мнению М.Я. Виленского и В.А. Беляевой, Г.М. Соловьева, В.И. Ильинича, И.Е. Шаталовой и др., основной целью в программе – ориентире физического самовоспитания – должно являться самоформирование физической культуры личности. На практике данная программа может осуществляться различными методами. Это и изучение литературы по физическому воспитанию, самовоспитанию, по формированию личности средствами физической культуры и спорта, и систематические занятия физическими упражнениями, и участие в организации и проведении массовых оздоровительных, физкультурных и спортивных мероприятий, и разработка рефератов по вопросам физической культуры и здорового образа жизни.

Г.М. Соловьев отмечает, что одно из ведущих мест в совершенствовании учебно-воспитательного процесса вуза должно занимать физическое самовоспитание [5].

В начале нашего исследования (сентябрь) систематически не менее 3-х раз в неделю самостоятельно занимались 18% студентов, менее 3-х раз в неделю – 14,8%, периодически – 25,2%, от случая к случаю – 21,6% и не занимались совсем – 20,4%. Самостоятельно утренней гигиенической гимнастикой регулярно занимались около 15% опрошенных студентов и

столько же могло самостоятельно составить комплекс упражнений. У трети студентов было зафиксировано полное отсутствие интереса к предмету, безразличие к нему, а у 13,6% даже резко отрицательное отношение. Но большая часть студентов испытывает потенциальный интерес к предмету, и имеют склонность к физкультурной деятельности. Самооценка физического состояния у более чем 50% студентов находилась на среднем уровне, а около 30 % молодых людей вообще не смогли ее оценить.

Обучение методам самовоспитания и самосовершенствования в нашем исследовании занимало одно из ведущих мест. При этом, студентам рекомендовалось выполнение следующих действий: определить личные мотивы, на основе которых будет осуществляться самосовершенствование; выявить личные потребности к деятельности и найти пути их удовлетворения; использовать каждую ситуацию на занятиях как полезную для самостоятельной работы; систематически преодолевать трудности, которые встречаются при выполнении физических упражнений; воспитывать в себе волевые качества, целеустремленность, решительность, настойчивость, мужество, упорство в достижении цели; научиться с помощью средств физической культуры закалять свой характер, воспитывать в себе активность; проявлять коллективизм, быть чутким и внимательным к товарищам; в процессе работы над собой стремиться к познанию и углублению специальных знаний.

При реализации программы самосовершенствования мы рекомендовали студентам использовать две группы мотивационных приемов: самостимулирование и самопринуждение. По нашему мнению, приобщение к активной самостоятельной физкультурной деятельности оказывается невозможным без усвоения теоретических, инструктивно-методических знаний и умений, без овладения способами самовоспитания и физического самосовершенствования. Выбор направленности самосовершенствования связан как со склонностями человека, так и с конкретными жизненными ситуациями.

Успешная реализация мотивов и целей вызывает у

студента вдохновение успехом, желание продолжать занятия по собственной инициативе, то есть внутреннюю мотивацию и интерес. Внутренняя мотивация возникает также тогда, когда занимающиеся испытывают удовлетворение от самого процесса, условий занятий, характера взаимоотношений с педагогом, товарищами по группе во время этих занятий. Необходимо отметить, что эффективность самосовершенствования зависит от устойчивости самооценки. Поэтому сохранение устойчивости мотивационной установки в области физической культуры планировалось нами осуществлять через регуляцию уровня самооценки студента.

В результате целенаправленной работы по использованию средств физической культуры нами были получены следующие результаты (май): 78,4% студентов уверенно отвечали, что могут спланировать самостоятельные занятия по физической культуре (в начале исследования – 18,4%), дозировать нагрузку 73,6% (исходный показатель – 17,6%), составлять комплекс утренней гимнастики 89,6% (исходный показатель – 14,4%). Произошли также значительные изменения и в степени включенности студентов в самостоятельные и секционные формы физической культуры. Количество респондентов, не занимающихся физическими упражнениями снизилось до 15,8%. Тем более, что заниматься периодически стали 29,8%, а от 3-х и более раз в неделю самостоятельно стали заниматься более 50% студентов.

Особо важное место при формировании мотивационных установок на физическое самосовершенствование студентов занимало использование различных мотивационных приемов обещания себе и обязательства перед собой. Студентов обучали вырабатывать личные правила самовоспитания, которые определяли основные линии их поведения, систему поступков в разных условиях, что способствовало преодолению ситуативности в физкультурно-оздоровительной деятельности.

В заключение отметим, что каждое практическое занятие по физической культуре должно быть открыто для понимания студентов. Необходимо ставить вопросы в следующей последовательности: что, зачем и с какой целью, что это дает, на что влияет, какие физиологические и психофизические

процессы происходят в организме при выполнении тех или иных физических упражнений, какова методика их совершенствования, почему так, а не иначе и т.д. Только в этом случае возможно, на наш взгляд, мотивированное переключение процесса образования студентов в процесс самовоспитания и физического совершенствования с осознанным использованием средств физической культуры.

Литература и примечания:

[1] Виленский М.Я. Профессиональная направленность физического воспитания студентов педагогических специальностей / М.Я. Виленский, Р.С. Сафин. – М.: Высшая школа. – 1989. – 158 с.

[2] Виленский М.Я. Физическая культура самовоспитания личности будущего учителя / М.Я. Виленский, В.А. Беляева: учебное пособие. – М.: МГПИ. – 1985. – С.19.

[3] Ильинич В.И. Физическая культура личности студента / В.И. Ильинич: учебное пособие. – М.– 2000. – 376 с.

[4] Моралов В.Г. Основы самопознания и саморазвития / В.Г. Моралов: учебное пособие для студентов средних педагогических учебных заведений. – М.: Изд.центр «Академия». – 2002. – 256 с.

[5] Соловьев Г.М. Физическая культура в образовательном процессе вуза / Г.М. Соловьев: учебно-методическое пособие. – Ставрополь: Изд-во СГУ. – 2002. – 237 с.

[6] Троценко Н.Н. Формирование процессуально-деятельностной составляющей физической культуры личности студента / Н.Н. Троценко: дисс. на соискание ученой степени канд. пед. наук: 13.00.04. – Майкоп. – 2008. – 223 с.

[7] Шаталова И.Е. Организационно-педагогические условия стимулирования самостоятельной работы студентов в области физической культуры / И.Е. Шаталова: автореф. дисс. на соискание ученой степени канд. пед. наук: 13.00.08. – Ставрополь. – 2006. – 19 с.

© Н.Н. Троценко, О.В. Резенькова, И.Е. Шаталова, 2016

*Е.Ю. Щербакова,
студент 4 курса
напр. «Дошкольное образование.
Начальное образование»,
e-mail: katya_therb@mail.ru,
науч. рук.: Н.В. Винокурова,
к.п.н., доц.,
МордГПИ им. М.Е. Евсевьева,
г. Саранск*

КЛЯКСОГРАФИЯ КАК СРЕДСТВО РАЗВИТИЯ ТВОРЧЕСКОГО ВОООБРАЖЕНИЯ ДЕТЕЙ ДОШКОЛЬНОГО ВОЗРАСТА

Дошкольный возраст является периодом начала развития творческого воображения.

Творческое воображение – это создание новых образов без опоры на готовое описание или условное изображение [4].

Проблема развития творческого воображения изучалась многими учеными, педагогами, психологами и отражена в работах Л.С. Выготского, Е.Е. Сапоговой, Л.А. Венгера, В.В. Давыдова, Н.Е. Веракса, О.М. Дьяченко, Р. Ассаджиоли, Д. Дидро, Р.С. Немова, С.Л. Рубинштейна, Е.Г. Игнатъева, К.Д. Ушинского, А.В. Петровского, В.А. Крутецкого и др.

Идеи целенаправленного развития творческой личности выдвигались многими учеными (Т.С. Альтшуллер, Ш.А. Амоношвили, С.И. Гессен, Г.С. Батищев, Г. Геггель, Ж.Ж. Руссо и др.). Психологические аспекты творческого процесса и креативности освещены в трудах Б.Г. Ананьева, С.Л. Рубинштейна, В.С. Юркевич и др. Вместе с тем, проблема определения эффективных путей развития творческого воображения у детей в процессе художественной деятельности требует пристального внимания [3].

В психологии выделяют несколько видов творческого воображения, среди которых основными являются пассивное и активное воображение. Пассивное воображение подчиняется желаниям, которые мыслятся в процессе фантазирования

осуществленными. Активное воображение практически во всех случаях направлено на решение творческой либо личностной задачи. В активном воображении мечтательность и «беспочвенные» фантазии практически не присутствуют, так как активное воображение направлено в будущее и оперирует временем как вполне определенной категорией (т.е. человек не теряет чувства реальности, не ставит себя вне временных связей и обстоятельств).

В дошкольном же возрасте основные особенности воображения заключаются в следующем:

- воображение приобретает произвольный характер, предполагая создание замысла, его планирование и реализацию;
- оно становится особой деятельностью, превращаясь в фантазирование;
- ребенок осваивает приемы и средства создания образов;
- воображение переходит во внутренний план, отпадает необходимость в наглядной опоре для создания образов.

В современной методике обучению рисованию детей дошкольного возраста разработано немало нетрадиционных приемов, которые способствуют не просто совершенствованию изобразительной деятельности, а направлены на развитие творческого воображения. [5].

В рамках нашей работы остановимся подробно на возможности использования в процессе развития творческого воображения детей дошкольного возраста кляксографии. Средством выразительности в данной технике является пятно [4].

Кляксография помогает формировать умение передавать силуэтное изображение, отрабатывать навыки работы красками, кистью. Этот вид рисования помогает развить глазомер, координацию.

Получить изображение с помощью кляксографии можно несколькими способами. Наиболее распространенный ☒ капельный метод. Для создания рисунка необходимы: широкая, объемная кисть; краски, лист бумаги. Технология работа очень проста и интересна для детей: тщательно напитать краской кисть и, расположив ее над листком бумаги, начать

разбрызгивать акварель. Размер области изображения можно регулировать интенсивностью разбрызгивания кистью. Чаще всего при помощи такого способа кляксографии создают пейзажи.

Например, чтобы создать цветок из кляксы нужно взять чистый лист и баночку с краской, разбавить краску водой, чтобы получились красочные кляксы. Затем взять кисть, смоченную водой и набрать кистью жидкую краску, не обмакивая о край баночки. Поднести к листу и покапать на него с кисти жидкой краской. Получаются красочные кляксы. Так кляксы нужно расположить по всему листу на некотором расстоянии друг от друга. Последними нанести зеленые кляксы для стебельков. Слегка свернуть лист с кляксами и поднять так, чтобы кляксы стекли на тарелочку. Так мы получим стебельки для наших цветов. Затем можно дорисовать листочки двумя способами: длинные листики – вытягивать кончиком кисти; короткие – получаются примакиванием всей длиной ворса кисти.

Ещё один способ – метод растекания. Для этого в угол листа с помощью кисти наносят большую кляксу. Важно, краска должна быть очень жидкой. Затем с помощью питьевой трубочки начинают раздувать краску по поверхности бумаги. Желательно направлять акварель в разные стороны [2].

А вот ещё одно направление в кляксографии – кляксография с ниточкой. Она заключается в том, чтобы научить детей делать кляксы (черные и разноцветные) с помощью простой ниточки. Дети смотрят на них и видят образы, предметы или отдельные детали. «На что похожа твоя или моя клякса?», «Кого или что она тебе напоминает?» – эти вопросы очень полезны, т.к. развивают мышление и воображение. На последнем этапе – обводят или дорисовывают кляксы. В результате может получиться целый сюжет [1].

Необходимые материалы: бумага, тушь либо жидко разведённая гуашь в мисочке, пластиковая ложечка, ниточка средней толщины.

Способ получения изображения: ребёнок опускает нитку в краску, отжимает её. Затем на лист бумаги выкладывает из нитки изображение, оставляя один её конец свободным. После этого сверху накладывает другой лист, прижимает, придерживая

рукой, и вытягивает нитку за кончик. Недостающие детали дорисовываются.

Таким образом, с помощью кляксографии можно развивать творчество, фантазию, воображение, воспитывать эстетическое восприятие произведений изобразительного искусства.

Литература и примечания.

[1] Григорьева Г.Г. Развитие дошкольника в изобразительной деятельности: учебное пособие для студентов вузов / Г.Г. Григорьева. – М.: Академия, – 2000. – 96 с.

[2] Казакова Т.Г. Теория и методика развития детского изобразительного творчества: учебное пособие для студентов вузов / Т.Г. Казакова. – М.: ВЛАДОС, – 2006. – 256 с.

[3] Лыкова И.А. Интеграция искусств в детском саду. Изодейтельность и детская литература / И.А Лыкова. – М: Карапуз, – 2009. –115 с.

[4] Флерина Е.А. Игра и игрушка. Пособие для воспитателя детского сада / Е.А. Флерина. –М.: Просвещение, – 2007. – 174 с.

© Е.Ю. Щербакова, 2016

МЕДИЦИНСКИЕ НАУКИ

Е.А. Куртуков,
студент,

В.И. Варыгин,
студент,

e-mail: cawerty@gmail.com,

науч. рук.: Д.В. Жуков,
к.м.н., доц.,

*Новосибирский Государственный
Медицинский Университет,
г. Новосибирск*

ЭФФЕКТИВНОСТЬ РАЗЛИЧНЫХ МЕТОДОВ ДИАГНОСТИКИ ПОВРЕЖДЕНИЙ МЕНИСКОВ ПРИ ТРАВМЕ КОЛЕННОГО СУСТАВА

Актуальность исследования. Коленный сустав самый травмируемый сустав, на который приходится по разным данным от 35,7% до 63,2% повреждений всех суставов. При этом первое место в структуре повреждений самого сустава занимают травмы менисков, общая доля которых занимает до 85%, при этом основная доля травмируемых людей находится в пределах трудоспособного возраста. Отсюда вытекает актуальность проблем лучшей диагностики данной травмы.

Цель исследования. Провести анализ эффективности клинико-инструментальных методов выявления и оценки характера повреждений менисков. Изучить достоверность МРТ-признаков травмы менисков и определить значимость МРТ для выбора метода и тактики лечения. Изучить физико-механические свойства человеческих менисков и патоморфологические изменения их в зависимости от давности травмы.

Материалы и методы исследования. За основу работы были взяты 69 историй болезней с 2013 год по 2016 год в Научно Исследовательском Институте Травматологии и Ортопедии диагностического центра. В ходе работы оценивалась достоверность диагноза по данным

рентгенологического заключения, в сравнении с последующим осмотром травматологом ортопедом и окончательного диагноза при выписке.

Результаты исследования. ценность рентгенографии в диагностике повреждений менисков заключается в уточнении состояния костей сустава и косвенно, состояния их хрящевого покрова, наличия сопутствующих заболеваний, сходных с травмой мениска, Однако для оценки состояния самого мениска определенно не подходят. Кроме того, рентгенография зачастую не дает полного представления о характере повреждения кости и в 2.3% случаев переломы остаются необнаруженными. Большую специфичность имеет инвазивная артрорентгенография с использованием двойного контрастирования, точность диагностики при этом достигла 94%, однако для него характерны такие осложнения, как подкожная эмфизема, гнойный гонит, реактивный синовит, по данным литературы процент осложнений составляет не более 1 процента.. УЗИ является достаточно быстрым и дешевым методом диагностики, однако возможности ошибки из за неправильной интерпретации делает его неактуальным по сравнению с МРТ, так чувствительность метода составила всего 67,5% для наружного мениска и 82% для внутреннего. В 20,5% случаев по результатам УЗИ у пациентов с травмой наружного мениска не было обнаружено каких либо признаков поражения коленного сустава, в 12% процентах разрыв мениска был под вопросом, хотя клинические проявления указывали на обратное, после чего этим пациентам было проведена МРТ диагностика по результатам которой, удалось диагностировать поражение хрящевых структур коленного сустава. В 15% случаев диагноз травмирования внутреннего мениска по УЗИ не был подтвержден, в 3% диагноз был под вопросом. МРТ будучи не инвазивным методом, по своим диагностическим возможностям при патологии менисков может приближаться к диагностической артроскопии, что дает возможность в 30-50% случаев решить диагностические задачи и отказаться от артроскопии. Результативность МРТ-диагностики внутрисуставных повреждений коленного сустава составила до 86%, а в комплексе с клинико-рентгенологическим

исследованием до 99%. Также помогает с большей достоверностью 97% оценить характер поражения менисков, хряща коленного сустава и костных структур. В 98% случаев можно определить локализацию повреждения сустава и отломков мышечков, что позволяет более точно определить тактику лечения больного. Однако это не избавляет от возможной ошибки из-за неправильной интерпретации. Артроскопия считается наиболее совершенным методом как выявления, так и оценки внутрисуставных повреждений, и позволяет определить характер повреждения связочно-капсульного аппарата коленного сустава чувствительность метода приближается к 98%. Артроскопическая оценка составляющих частей травмированного коленного сустава определяет самый приемлемый вид лечения, а так же степень и необходимость оперативного вмешательства. Помимо этого, даёт возможность, при необходимости, одномоментного проведения лечебных манипуляций непосредственно во время проведения артроскопической диагностики.

Обсуждение. Несомненно каждый из вышеперечисленных методов обладает как положительными сторонами в диагностике повреждения мениски, так и отрицательными: рентгенография является широкодоступным методом диагностики, показывает высокий процент достоверности сопутствующего поражения костных структур, возможность оценки конгруэнтности суставных поверхностей, но при этом, для диагностирования наличия повреждения, характера повреждения, определения локализации отломков мениска, наличия сопутствующего поражения связочного аппарата коленного сустава, как самостоятельный метод не подходит. Рентгенография может лишь косвенно указывать на наличие поражения этих структур. Ультразвуковая диагностика является самым быстрым методом из всех перечисленных методов, имеет минимальное количество противопоказаний, но процент достоверности в области диагностики поражения менисков недостаточно высокий, поэтому использование данного метода как самостоятельного дает высокую вероятность ошибки в постановке диагноза. МРТ диагностика обладает высокой специфичностью в диагностике поражения как менисков и

связочного аппарата, так и сопутствующего поражения костных структур коленного сустава. Получения послойной картины коленного сустава, дает возможность наиболее достоверно, из всех неинвазивных методов диагностики, визуализировать структуры коленного сустава и получить необходимое количество информации для определения дальнейшей тактики лечения пациентов в максимально короткие сроки. В совокупности с клинико-рентгенологическим методом, в большинстве случаев, может использоваться как альтернатива артроскопии, учитывая ее инвазивный характер, при этом избегая осложнений, которые характерны для последней. В то же время, важными минусами является неширокая распространенность данного метода (не все профильные лечебные заведения имеют в наличии магнитно-резонансный томограф), дороговизна проведения исследования, наличие противопоказаний: установленный электрокардиостимулятор, сосудистых клипс и имплантов из ферромагнитных материалов, металлических инородных тел (пули, осколки и т.д.). Артроскопия является завершающим этапом постановки окончательного диагноза. Некоторые авторы приводят сведения о случаях ложно-положительных, ложно-отрицательных результатах МРТ диагностики, результаты которой опровергались по проведении артроскопии. Артроскопия позволяет хирургу по контролю зрения оценить состояние внутрисуставных структур, непосредственно определить локализацию отломков, при их наличии, более точно определить тактику лечения пациента. Дает возможность одновременно проводить диагностические и большую часть хирургических вмешательств на структуры коленного сустава. При этом артроскопия требует больше времени для постановки диагноза по сравнению с предыдущими методами, и так как по своему характеру является инвазивным методом не стоит забывать о серьезных осложнениях, которые могут развиваться в послеоперационном периоде.

Литература и примечания:

[1] В.С., Шибут Д.С., Лосякин С.Н. и др. // Скорая медицинская помощь.– 2003. -спец. вып. С.45.

[2] Артроскопия коленного сустава и ранние проявления гонартроза / Котельников Г.П., Ардатов С.В., Болдырев А.А. и др. // Скорая медицинская помощь.-2003. спец. вып. – С.51.

[3] Васильев Ю.Д., Ярошенко В.В. МРТ диагностика повреждений коллатеральных связок коленного сустава // Травматология и ортопедия: современность и будущее: Материалы международного конгресса – М.: Изд.РУДН,2003.– С.358.

[4] Докучаев С.В., Маланин Д.А., Егин Е.й. Сравнительная оценка результатов магнитнорезонансной томографии и анатомо-морфологического исследования коленного сустава // Скорая медицинская помощь.– 2003.– Спец.вып.– С. 36.

[5] Albrecht-Olsen P., Kristensen G., Tormala P. Meniscus bucket-handle fixation with an absorbable Biofix tack:// Knee Surg.Sports Traumatol.Arthrosc. -1993.– N1.– P.104-106.

© *Е.А. Куртуков, В.И. Варыгин, Д.В. Жуков, 2016*

С.В. Фисунов,
студент 2 курса
напр. «Техносферная безопасность»,
В.В. Пушкарёв,
студент 2 курса
напр. «Техносферная безопасность»,
Т.А. Герасимов,
студент 2 курса
напр. «Техносферная безопасность»,
С.А. Ткачев,
e-mail: fishunov_s@mail.ru,
ИСОиП (филиала) ДГТУ,
г. Шахты

ЕСТЬ ЛИ МЕСТО ДОПИНГУ В СПОРТЕ?

Все чаще возникают скандалы с использованием допинга спортсменами. Что это такое и так ли он нужен в спорте, попробуем разобраться.

Допинг (английское doping от dope – давать наркотики), фармакологические и другие средства, временно усиливающие физическую и психическую деятельность организма, применяемые главным образом для улучшения спортивных результатов [4].

Считается, что допинг возник в тот же день, что и Олимпийские игры, официально в 776 году до н.э. В Древней Греции допингом считались грибы, некоторые виды трав и вино. Их применение не запрещалось. Желание стать первым не пропало и к 1896 году, году возрождения Олимпийских игр. На тот момент спортсмены обладали широким ассортиментом фармакологических препаратов от кодеина до стрихнина. Эти препараты обладали сильными поддерживающими действиями и в больших дозах приводили к летальному исходу, но в погоне за первенством все средства хороши.

Первым случаем использования допинга на современных Олимпийских играх считается выступление американского марафонца Томаса Хикса в 1904 году, когда во время марафона он два раза терял сознание, но после принятия смеси бренди и

стрихнина, он завоевал золотую медаль [2].

К 1932 году стали использовать нитроглицерин, бензедрин и амфетамин. Революционным шагом в развитии допинговых препаратов была разработка немецкими учеными инъекционного тестостерона, для повышения агрессии солдат.

С 30-х по 60-е года допинговые препараты употреблялись неограниченно и в немалых дозах. В 40-х годах стали использоваться стероиды. В 1952 году от принятия большого количества стимулирующих препаратов команда конькобежцев потеряла сознание и была госпитализирована.

В 1955 году американцем Джоном Циглером был разработан синтетический тестостерон с повышенными анаболическими свойствами (Дианобол). Этот препарат нашел широкое распространение у спортсменов, так как способствовал быстрому восстановлению мышц после тренировок с одной стороны, с другой стороны увеличивал нервное возбуждение, что приводило к более мощным сокращениям мышц. Спортсмены принимали их так много, что дианобол назывался «завтраком чемпионов». Разумеется, о побочных эффектах никто не задумывался, его не запрещали, потому что этот препарат пользовался колоссальным успехом.

В 1960 году на Олимпийских играх в Риме от передозировки амфетамина умер датский велосипедист Курт Йенсен [2].

Первой страной, принявшей в 1967 году антидопинговое законодательство, стала Франция. Международным олимпийским комитетом был составлен список запрещенных препаратов. В 1968 году впервые были проведены допинг пробы у спортсменов на олимпиаде в Мехико. Тогда был выявлен всего один спортсмен, в то время как в 1972 уже семь, а в 80-е целая серия допинг скандалов.

В 1988 году на Олимпиаде в Сеуле Бен Джонсон стал первым, кто лишился золотой медали из-за приема допинга. Далее было много таких случаев. Конечно, спортсмены отрицают те факты, что употребляют допинг, из-за стремления доказать, что результаты высоких достижений в спорте получены только на основе усиленных тренировок.

В 1999 году была создана Всемирная антидопинговая

комиссия, которая занималась разработкой списка запрещенных препаратов и допинг-тестов. На тот момент в запрещенном списке находилось 10000 известных препаратов и из них 300 основных [1,6].

Несмотря на запреты и скандалы, связанные с приемом допинга, уже в 2001 году на американском ранке появился новый препарат, который получил широкое распространение среди спортсменов – дарбепозтин. На Олимпиаде в Солт-Лейк-Сити в 2002 году, из-за обнаружения этого препарата в крови спортсменов, была серия дисквалификаций и скандалов.

К сожалению, в погоне за разоблачением спортсменов в употреблении допинга, могут пострадать и невинные: так, в 2006 году в Турине была лишена «серебра» Ольга Пылёва, принимавшая лекарственные препараты, не указанные в списке запрещенных, возможно в этом случае виноват завод-производитель, рекомендовавший его.

В конце 2013 года разразился грандиозный скандал, связанный с перепроверкой старых допинг проб мировых спортсменов по новым методам исследования. В сотнях допинг проб спортсменов специалистами Кельна и Москвы были обнаружены тяжелые стероиды, которые в 2012 году дали отрицательный результат. Современные методы исследования позволяют определить употребление допинга через шесть месяцев после окончания приёма. Известность получил скандал с велогонщиком Ленсом Армстронгом. По итогам Американского антидопингового расследования его уличили в использовании запрещенных препаратов. За это Международный союз велосипедистов пожизненно дисквалифицировал Л. Армстронга и лишил всех наград, завоеванных с 1998 года [5].

В последнее время антидопинговый контроль столкнулся с еще одной серьезной проблемой – интенсивным развитием индустрии допинговых добавок и внедрением их в практику подготовки спортсменов. Этикетки на добавках не всегда отражают их действительное содержание, встречаются случаи несоответствия данных, представленных на этикетках, реальному составу. В добавках встречаются анаболические стероиды, эфедрин и другие запрещенные препараты. Выявлено

значительное количество случаев положительных результатов при допинг контроле вследствие применения пищевых добавок.

Потребление допинг добавок в олимпийском и профессиональном спорте достигло огромных размеров. Так, исследования, проведенные на Играх XXVII Олимпиады в Сиднее с участием 2758 спортсменов (более 25 % всех участников), показали, что различные допинг добавки принимали 2167 спортсменов (78 %), 542 спортсмена (19 %) использовали по 6–7 средств, а один – 26 (Карриган Каслаускас) [5].

В настоящее время допинг получил широкое распространение среди спортсменов различных стран, причем не только в профессиональном, но и в любительском, и даже детско-юношеском. Возможно, мужчины принимают допинг несколько чаще, чем женщины, но реальная статистика неизвестна. В олимпийских видах спорта допинг распространен несколько меньше, чем в – не олимпийских, что связано с более жестким контролем за его применением. Среди олимпийских видов спорта в применении запрещенных веществ и методов лидируют плавание, велоспорт, легкая атлетика, биатлон, лыжные кроссы, среди не олимпийских – бодибилдинг и пауэрлифтинг, около 90% спортсменов принимают стероиды. Однако спортивные игры все больше превращаются с соревнования фармацевтов: одни ищут пути обнаружения допинга, другие соревнуются в создании новых препаратов и разработке схемы их применения, позволяющей получить высокий спортивный результат и скрыть средства его достижения, поэтому невозможно определить точно в каких видах спорта допинг не применяется. Основной причиной широкого распространения допинга в современном спорте является убежденность многих тренеров и спортсменов в том, что без применения запрещенных веществ и методов невозможно достичь серьезных спортивных результатов. Несмотря на то, что в список запрещенных веществ и методов включено очень большое количество веществ, как лекарственных, так и не являющихся ими, реально спортсменами чаще всего используется достаточно ограниченное количество, преимущественно из групп

анаболиков, пептидных гормонов, стимуляторов, каннабиноидов и 3-адреномиметиков [3]. Существующая система допинг контроля в значительной степени ограничивает масштабы применения спортсменами запрещенных веществ и методов в спорте высших достижений, но кардинально проблему в современном спорте она не решает. Так ли нужен допинг в спорте, исчерпал ли человеческий организм свои возможности? Этот вопрос так и останется без ответа, пока в спорте будет существовать политика и гонка за результатом будет выше идеи спортивных состязаний.

Литература и примечания:

[1] Бальсевич В.К. Спорт без допинга: фантастика или неотвратимость? / В.К. Бальсевич //Теория и практика физической культуры. – 2004. -№3. – С. 29-30

[2] Фармакология спорта / Горчакова Н. А., Гудивок Я. С, Гунина Л– М. – К.: Олимп, л-ра, 2010. – 640 с.

[3] Дубровский В.И. Спортивная медицина: Учебник для вузов-2002.– 512 с.

[4] Сайт http://endic.ru/enc_modern/Doping-3600.html

[5] Сайт <https://www.nkj.ru/archive/articles/12676/>

[6] Сайт http://bazareferat.ru/Спорт_и_допинг

© С.В. Фисунов, В.В. Пушкарев,
Т.А. Герасимов, С.А. Ткачев, 2016

ПСИХОЛОГИЧЕСКИЕ НАУКИ

А.В. Ажиев,

к.п.н., проф.,

З.И. Гадаборшева,

ст. преп.,

e-mail: zgadaborsheva@mail.ru,

ЧГПУ,

г. Грозный

ТРЕВОЖНОСТЬ ДЕТЕЙ МЛАДШЕГО ШКОЛЬНОГО ВОЗРАСТА

В настоящее время увеличилось число тревожных детей, отличающихся повышенным беспокойством, неуверенностью, эмоциональной неустойчивостью. Возникновение и закрепление тревожности связано с неудовлетворением возрастных потребностей ребенка.

Тревожность – переживание эмоционального дискомфорта, связанное с ожиданием неблагоприятного, с предчувствием грозящей опасности. Различают тревожность как эмоциональное состояние и как устойчивое свойство, черту личности или темперамента. В отечественной психологической литературе это различие зафиксировано соответственно в понятиях «тревога» и «тревожность». Последний термин, кроме того, используется и для обозначения явления в целом[5].

Тревожность, с точки зрения Тиллиха, это «состояние, в котором бытие осознаёт возможность своего небытия», или, что для автора равнозначно, «экзистенциальное осознание небытия... Тревогу порождает не мысль о том, что все имеет преходящий характер, и даже не переживание смерти близких, а воздействие всего этого на постоянное, но скрытое осознание неизбежности нашей смерти» [6.с. 30].

На психологическом уровне тревожность ощущается как напряжение, озабоченность, беспокойство, нервозность и переживается в виде чувств неопределенности, беспомощности, бессилия, незащищенности, одиночества, грозящей неудачи, невозможности принять решение и др. На физиологическом

уровне реакции тревожности проявляются в усилении сердцебиения, учащении дыхания, увеличении минутного объема циркуляции крови, повышении артериального давления, возрастании общей возбудимости, снижении порогов чувствительности, когда ранее нейтральные стимулы приобретают отрицательную эмоциональную окраску.

Выделяется устойчивая тревожность в какой-либо сфере (тестовая, межличностная, экологическая и др. – ее принято обозначать как специфическую, частную, парциальную) и общая, генерализованная тревожность, свободно меняющая объекты в зависимости от изменения их значимости для человека. В этих случаях частная тревожность является лишь формой выражения общей.

Значительная часть исследований посвящена установлению коррелятивных зависимостей между тревожностью и личностными, интеллектуальными особенностями, некоторыми особенностями восприятия (в частности, восприятия временных интервалов)[3], а также полом, национальностью и расой детей, параметрами социальной, школьной среды и т. д. Так, например, обнаружена прямая связь между тревожностью и крайними значениями когнитивного стиля «импульсивность – рефлексивность», а также полезависимостью. В основном же данные корреляций нередко носят достаточно противоречивый характер и обнаруживают связь с культурными и социальными условиями, что служит для исследователей дополнительным аргументом в пользу представлений о преимущественно личностной, социальной природе тревожности.

Сравнительно большее количество работ посвящено детям 5–8 лет (что во многом связано с проблемой готовности к школе), исследований тревожности у более старших детей и у подростков явно недостаточно. Тревожность чаще всего изучается преимущественно в рамках одного какого-либо возраста. Работы, посвященные сравнительному проявлению тревожности в разные периоды детства, единичны [5].

Школа одна из первых открывает перед ребенком мир социально-общественной жизни. Параллельно с семьей берет на себя одну из главных ролей в воспитании ребенка.

Таким образом, школа становится одним из определяющих факторов в становлении личности ребенка. Многие основные его свойства и личностные качества складываются в этот период жизни, от того, как они будут заложены, во многом зависит все его последующее развитие.

Известно, что смена социальных отношений представляют для ребенка значительные трудности. Тревожное состояние, эмоциональная напряженность связаны главным образом с отсутствием близких для ребенка людей, с изменением окружающей обстановки, привычных условий и ритма жизни [4].

Такое психическое состояние тревоги принято определять как генерализованное ощущение неконкретной, неопределенной угрозы.

Ожидание надвигающейся опасности сочетается с чувством неизвестности: ребенок, как правило, не в состоянии объяснить, чего же, в сущности, он опасается. В отличие от сходной с ней эмоции страха, тревога не имеет определенного источника. Она диффузна и поведенчески может проявляться в общей дезорганизации деятельности, нарушающей ее направленность и продуктивность.

Можно выделить две большие группы признаков тревоги: первая – физиологические признаки, протекающие на уровне соматических симптомов и ощущений; вторая – реакции, протекающие в психической сфере. Как соматические, так и психические признаки тревоги известны каждому из личного опыта. Чаще всего, соматические признаки проявляются в увеличении частоты дыхания и сердцебиения, возрастании общей возбужденности, снижении порогов чувствительности. Такие знакомые каждому ощущения, как внезапный прилив тепла к голове, холодные и влажные ладони также являются сопутствующими признаками появления тревоги.

Психологические и поведенческие реакции тревоги еще более разнообразны, причудливы и неожиданны. Тревога, как правило, влечет за собой затруднение принятия решений, нарушение координации движений. Иногда напряжение тревожного ожидания так велико, что человек невольно сам причиняет себе боль.

Тревожность, как устойчивое состояние, препятствует ясности мысли, эффективности общения, предприимчивости, создает трудности при знакомстве с новыми людьми. В целом, тревожность является субъективным показателем неблагополучия личности. Но чтобы она сформировалась, человек должен накопить багаж неудачных, неадекватных способов преодоления состояния тревоги. Именно, поэтому для профилактики тревожно-невротического типа развития личности необходимо помогать детям находить эффективные способы, с помощью которых они могли бы научиться справляться с волнением, неуверенностью и другими проявлениями эмоциональной неустойчивости.

Для каждого периода развития характерны свои преобладающие источники беспокойства. Так, для двухлетнего ребенка источником тревоги является разлука с матерью, у шестилетних детей – отсутствие адекватных образцов идентификации с родителями. В подростковом возрасте – боязнь быть отвергнутым сверстниками. Тревога толкает ребенка на такое поведение, которое может избавить его от неприятностей и страха. Для того, чтобы освободить ребенка от беспокойства, тревоги и страхов, нужно, прежде всего, фиксировать внимание не на специфических симптомах беспокойства, а на заложенных в их основе причинах – обстоятельствах и условиях, так это состояние у ребенка часто возникает от чувства неуверенности, от требований, которые оказываются выше его сил, от угроз, жестоких наказаний, неустойчивой дисциплины.

Однако, для плодотворной работы, для гармоничной полноценной жизни определенным уровнем тревоги просто необходим. Тот уровень, который не изматывает человека, а создает тонус его деятельности. Такая тревога не парализует человека, а, наоборот, мобилизует его на преодоление препятствий и решение задач. Поэтому ее называют конструктивной. Именно она выполняет адаптивную функцию жизнедеятельности организма. Важнейшее качество, определяющее тревогу, как конструктивную, – это умение реализовать тревожную ситуацию, спокойно, без паники разбирать в ней. С этим тесно связано умение анализировать и

планировать собственные поступки.

Что касается педагогического процесса, то чувство тревоги неизбежно сопровождает учебную деятельность ребенка в любой, даже самой идеальной школе. Более того, вообще никакая активная познавательная деятельность человека не может сопровождаться тревогой. По закону Иеркса-Додсона оптимальный уровень тревожности повышает продуктивность деятельности. Сама ситуация познания чего либо нового, неизвестного, ситуация решения задачи, когда нужно приложить усилия, чтобы непонятное стало понятным, всегда таит в себе неопределенность, противоречивость, а следовательно, и повод для тревоги.

Полностью снять состояние тревоги, можно лишь устранив все трудности познания, что нереально, да и не нужно.

Однако, в значительной части случаев мы имеем дело с деструктивным проявлением тревоги. Дифференцировать же конструктивную тревогу от деструктивной достаточно сложно, и нельзя тут ориентироваться только на формальные результаты учебной деятельности. Если тревога заставляет ребенка лучше учиться, это вовсе не гарантия конструктивности его эмоциональных переживаний. Вполне возможно, что зависимый от «значимых» взрослых и очень привязанный к ним, ребенок способен отказаться от самостоятельности поступков ради сохранения близости с этими людьми. Боязнь одиночества порождает тревогу, которая просто подхлестывает школьника, заставляя его напрягать все свои силы, чтобы оправдать ожидания взрослых и поддержать свой престиж в их глазах. Однако, работа в состоянии значительного перенапряжения душевных сил способна принести лишь кратковременный эффект, который, в дальнейшем, обернется эмоциональным срывом, развитием школьного невроза и другими нежелательными последствиями. На смену эмоциональной неустойчивости в младших классах, средних 6-8 классах приходят вялость и безразличие. Внимательный педагог легко может понять на сколько конструктивна тревога ребенка, понаблюдав за ним в ситуации, требующей максимальной активности всех его наличных возможностей. Важно, чтобы задача была нестандартная, но, в принципе, допустимой для

ребенка. Если он впадает в панику, уныние, начинает отказываться, даже не вникнув в задачу, значит, уровень тревожности высок, тревога деструктивна. Если по началу попытается решить задачу привычными для него способами, а потом откажется с равнодушным видом, скорее всего, его уровень тревоги недостаточен. Если же внимательно вникнет в ситуацию, начинает перебирать возможные варианты решения, в том числе, и неожиданные, увлечется заданием, будет думать о нем, даже если не сможет его решить, значит, он обнаруживает именно тот уровень тревоги, который необходим.

Итак, конструктивная тревога придает оригинальность решению, уникальность замыслу, она способствует мобилизации эмоциональных, волевых и интеллектуальных ресурсов личности.

Деструктивная же тревога вызывает состояние паники, уныния. Ребенок начинает сомневаться в своих способностях и силах. Но тревога дезорганизует не только учебную деятельность, она начинает разрушать личностные структуры. Конечно, не только тревога служит причиной нарушений в поведении. Существуют и другие механизмы отклонения в развитии личности ребенка. Однако, психологи-консультанты утверждают, что, большая часть проблем, по поводу которых родители к ним обращаются, большая часть явных нарушений, препятствующих нормальному ходу обучения и воспитанию в своей основе связано с тревожностью ребенка.

Б. Кочубей, Е. Новикова рассматривают тревожность в связи с половозрастными особенностями.

Считают, что в дошкольном и младшим школьном возрастах мальчики более тревожны, чем девочки. У них чаще встречаются тики, заикания, энурез. В этом возрасте они более чувствительны к действию неблагоприятных психологических факторов, что облегчает почву для формирования различных типов неврозов.

В 9-11 лет интенсивность переживаний у обоих полов выравнивается, а после 12 лет общий уровень тревожности у девочек в целом возрастает, а у мальчиков несколько снижается.

Оказалось, что по содержанию тревога девочек отличается от тревоги мальчиков, причем, чем старше дети, чем

значительнее эта разница. Тревога девочек чаще бывает связана с другими людьми; их беспокоит отношение окружающих, возможность ссоры или разлуки с ними. Основной причиной тревоги девочек 15-16 лет становится страх за родных и близких, опасения доставить им неприятности, переживания за их здоровье, душевное состояние.

В 11-12 лет девочки часто опасаются всяких фантастических страшилищ, мертвецов, а также испытывают беспокойство в ситуациях, традиционно тревожных для людей. Эти ситуации получили название архаические, потому что они пугали еще наших далеких предков, древних людей: темнота, гроза, пожар, высота. В 15-16 лет острота подобных переживаний значительно снижается.

То, что больше всего тревожит мальчиков, можно назвать одним словом: насилие. Мальчики боятся физических травм, несчастных случаев, а также наказаний, источником которых являются родители или авторитеты вне семьи: учителя, директор школы.

Возраст человека отражает не только уровень его физиологической зрелости, но и характер связи с окружающей реальностью, особенности внутреннего уровня, специфику переживания. Школьная пора – важнейший этап в жизни человека, в течении которого принципиально меняется его психологический облик. Меняется характер тревожных переживаний. Интенсивность тревоги от первого к десятому классу возрастает больше чем в два раза. По мнению многих психологов, уровень тревожности начинает резко повышаться после 11 лет, достигая апогея к 20 годам, а к 30 постепенно снижается.

Чем старше становится ребенок, тем конкретнее, реалистичнее его тревоги. Если маленьких детей беспокоят сверхъестественные чудовища, прорывающиеся к ним через порог подсознания, то подростков беспокоит ситуация, связанная с насилием, ожиданием, насмешками.

Причиной возникновения тревоги всегда является внутренний конфликт ребенка, его несогласование с самим собой, противоречивость его стремлений, когда одно его сильное желание противоречит другому, одна потребность

мешает другой. Противоречивые внутренние состояния души ребенка могут быть вызваны:

1. противоречивыми требованиями к нему, исходящими из разных источников (или даже из одного источника: бывает, что родители противоречат сами себе, то позволяя, то грубо запрещая одно и то же);

2. неадекватными требованиями, несоответствующими возможностям и стремлениям ребенка;

3. негативными требованиями, которые ставят ребенка в униженное зависимое положение.

Во всех трех случаях возникают чувства «потери опоры», утрата прочных ориентиров в жизни, неуверенность в окружающем мире.

Тревога далеко не всегда выступает в явной форме, поскольку является довольно тягостным состоянием. И как только она возникает, в душе ребенка включается целый набор механизмов, которые «перерабатывают» это состояние во что-то другое, пусть тоже неприятное, но не столь невыносимое. Это может неузнаваемо изменить всю внешнюю и внутреннюю картину тревоги.

Самый простой из психологических механизмов срабатывает практически мгновенно: лучше бояться чего, чем неизвестно чего-то. Так, возникают детские страхи. Страх – «первая производная» тревоги. Его преимущество – в его определенности, в том, что он всегда оставляет какое свободное пространство. Если, например, я боюсь собак, я могу гулять там, где собак нет, и чувствовать себя в безопасности. В случаях ярко выраженного страха его объект может не иметь ничего общего с истинной причиной тревоги, породившей этот страх. Ребенок может панически бояться школы, но во основе этого лежит семейный конфликт, глубоко им переживаемый. Хотя страх по сравнению с тревогой дает несколько большее чувство безопасности, все же и это состояние, жить в котором очень трудно. Поэтому, как правило, переработка тревожных переживаний на стадии страха не заканчивается. Чем старше дети, тем реже проявление страха, и тем чаще – другие, скрытые формы проявления тревоги.

У некоторых детей это достигается с помощью

определенных ритуальных действий, которые «защищают» их от возможной опасности. Примером может служить ребенок, старающийся не наступить на стыки бетонных плит и трещины в асфальте. Таким путем он избавляется от страха получить двойку и считает себя в безопасности, если ему это удалось.

Отрицательная сторона таких «ритуалов» – некоторая вероятность перерастания подобных действий в неврозы, навязчивости (обсессивные неврозы).

Однако, необходимо учитывать, что тревожный ребенок просто не нашел другого способа борьбы с тревогой. При всей неадекватности и нелепости таких способов их нужно уважать, не высмеивать, а помогать ребенку другими методами «отреагировать» на свои проблемы, нельзя разрушать «островок безопасности», ничего не давая взамен.

Прибежищем многих детей, их спасением от тревоги является мир фантазий. В фантазиях ребенок разрешает свои неразрешимые конфликты, в мечтах находят удовлетворение его неудовлетворенные потребности. Сама по себе, фантазия – замечательное качество, присущее детям. Позволяющая человеку выходить в своих мыслях за пределы действительности, строить свой внутренний мир, нескованный условными рамками, творчески подходить к решению различных вопросов. Однако, фантазии не должны быть полностью оторваны от реальности, между ними должна быть постоянная взаимная связь.

Фантазии тревожных детей, как правило, лишены этого свойства. Мечта не продолжает жизнь, а скорее, противопоставляет себя ей. В жизни я не умею бегать – в мечтах завоевываю приз на районных соревнованиях; я – не общительный, у меня мало друзей – в мечтах я являюсь лидером огромной компании и совершаю героические поступки, вызывающие у всех восхищения. То, что такие дети и подростки, на самом деле, могли бы достичь предмета своих мечтаний, их, как, не странно не интересует, даже если это стоит незначительных усилий. Реальные их достоинства и победы ждет та же участь. Они, вообще, стараются не думать о том, что есть на самом деле, поскольку все реальное для них наполнено тревогой. Собственно говоря, реальное и фактическое, у них

меняется местами: они живут именно в сфере своей мечты, а все, что за пределами этой сферы, воспринимается как тяжелый сон.

Однако, такое уход в свой иллюзорный мирок недостаточно надежен – рано или поздно требование большого мира ворвутся в мир ребенка и нужны будут более веские эффективные методы защиты от тревоги.

Тревожные дети нередко приходят к простому умозаключению, – чтобы ничего не бояться, нужно сделать так, чтобы боялись меня. По выражению Эрика Берна, они пытаются передать свою тревогу другим. Поэтому агрессивное поведение часто является формой сокрытия личностной тревожности.

Тревогу бывает очень трудно разглядеть за агрессивностью. Самоуверенные, агрессивные, при каждом удобном случае, унижающие других, тревожными отнюдь не выглядят. Его речи и манеры небрежны, одежда имеет оттенок бесстыдства и излишней «раскомплексованности». И, тем не менее, нередко в глубине души у таких детей скрывается тревога. А поведение и внешний вид – лишь способы избавления от чувства неуверенности в себе, от сознания своей неспособности жить, как хотелось бы.

Другой, часто встречающийся исход тревожных переживаний – пассивное поведение, вялость, апатия, безинициативность. Конфликт между противоречивыми стремлениями разрешился за счет отказа от любых стремлений.

«Маска» апатии еще более обманчива, чем «маска» агрессии. Инертность, отсутствие каких либо эмоциональных реакций мешает распознать тревожную подоплеку, внутреннее противоречие, которое привело к развитию этого состояния. Пассивное поведение – «апатия» – нередко возникает при гиперопеке детей со стороны родителей, при «симбиотическом» их сосуществовании, когда старшие полностью выполняют все желания младших, получая взамен полностью послушного ребенка, но лишённого воли, инфантильного, не имеющего достаточного опыта и социальных навыков.

Другая причина пассивности – авторитарное воспитание в семье, требование беспрекословного послушания родителям, назидательные инструкции: «Не делай то-то и то-то»

способствуют появлению у ребенка источника тревоги из-за боязни нарушить предписание.

Апатия часто является следствием безуспешности других способов адаптации. Когда ни фантазии, ни ритуалы, ни даже агрессия не помогают справиться с тревогой. Но апатия и безразличие – это чаще всего следствие завышенных требований и чрезмерных ограничений. Если ребенок ничего не хочет делать сам, значит, родителям надо тщательно пересмотреть свои претензии. Выход из апатии возможен только через преодоление конфликтных переживаний. Следует предоставить ребенку полную свободу, проявления любой инициативы, поощрять любую его активность. Бояться «отрицательных» последствий при этом не следует[1].

Тревожные дети отличаются частыми проявлениями беспокойства и тревоги, а также большим количеством страхов, причем страхи и тревога возникают в тех ситуациях, в которых ребенку, казалось бы, ничего не грозит. Тревожные дети отличаются особой чувствительностью, мнительностью и впечатлительностью. Также дети нередко характеризуются низкой самооценкой, в связи с чем у них возникает ожидание неблагоприятия со стороны окружающих. Это характерно для тех детей, чьи родители ставят перед ними непосильные задачи, требуя того, что дети выполнить не в состоянии. Причем, в случае неудачи их правило, наказывают «унижают» («Ничего у тебя не получается!»).

Тревожные дети очень чувствительны к своим неудачам, остро реагируют на них, склонны отказываться от той деятельности, в которой испытывают затруднения.

У таких детей можно заметить заметную разницу в поведении на занятиях и вне занятий. Вне занятий это живые, общительные и непосредственные дети, на занятиях они зажаты и напряжены. Отвечают на вопросы учителя низким и глухим голосом, могут даже начать заикаться. Речь их может быть как очень быстрой, торопливой, так и замедленной, затрудненной. Как правило, возникает двигательное возбуждение: ребенок тербит руками одежду, манипулирует чем-нибудь.

Тревожные дети имеют склонность к вредным привычкам невротического характера: они грызут ногти, сосут пальцы,

выдергивают волосы. Манипуляции с собственным телом снижают у них эмоциональное напряжение, успокаивают.

Одна из причин, вызывающих детскую тревожность – неправильное воспитание и неблагоприятные отношения ребенка с родителями, особенно с матерью. Так, отвержение, неприятие матерью ребенка вызывает у него тревогу из-за невозможности удовлетворения потребности в любви, в ласке и защите. В этом случае возникает страх: ребенок ощущает условность материнской любви («Если я сделаю плохо, меня не будут любить»). Неудовлетворение потребности в любви будет побуждать его добиваться ее удовлетворения любыми способами.

Детская тревожность может быть следствием и симбиотических отношений ребенка с матерью, когда мать ощущает себя единым целым с ребенком, пытается оградить его от трудностей и неприятностей жизни. Она «привязывает» к себе ребенка, предохраняя от воображаемых, несуществующих опасностей. В результате ребенок испытывает беспокойство, когда остается без матери, легко теряется, волнуется и боится. Вместо активности и самостоятельности развиваются пассивность и зависимость.

В тех случаях, когда воспитание основывается на завышенных требованиях, с которыми ребенок не в силах справиться или справляется с трудом, тревожность может вызываться боязнью не справиться, сделать не так, как нужно. Нередко родители культивируют «правильность» поведения: отношение к ребенку может включать в себя жесткий контроль, строгую систему норм и правил, отступление от которых влечет за собой порицание и наказание. В этих случаях тревожность ребенка может порождаться страхом отступления от норм и правил, установленных взрослыми.

Тревожность ребенка может вызываться и особенностями взаимодействия взрослого с ребенком: превалированием авторитарного стиля общения или непоследовательности требований и оценок. И в первом и втором случаях ребенок находится в постоянном напряжении из-за страха не выполнить требования взрослых, не «угодить» им, преступить жесткие рамки.

Говоря о жестких рамках, имеется в виду ограничения, устанавливаемые педагогом. К ним относятся ограничения спонтанной активности в играх (в частности, в подвижных), в деятельности и т.д.; ограничение детской непоследовательности на занятиях, например, обрывание детей. К ограничениям можно также отнести и прерывание эмоциональных проявлений детей. Так, если в процессе деятельности у ребенка возникают эмоции, их необходимо выплеснуть, чему может препятствовать авторитарный педагог.

Жесткие рамки, устанавливаемые авторитарным педагогом, нередко подразумевают и высокий темп занятия, что держит ребенка в постоянном напряжении в течение длительного времени, и порождает страх не успеть или сделать неправильно.

Дисциплинарные меры, применяемые таким педагогом, чаще всего сводятся к порицаниям, окрикам, отрицательным оценкам, наказаниям.

Непоследовательный учитель вызывает тревожность ребенка тем, что не дает ему возможности прогнозировать собственное поведение. Постоянная изменчивость требований учителя, зависимость его поведения от настроения, эмоциональная лабильность влекут за собой растерянность у ребенка, невозможность решить, как ему следует поступать в том или ином случае.

Педагогу также необходимо знать ситуации, которые могут вызвать детскую тревожность, прежде всего ситуацию неприятия со стороны значимого взрослого или со стороны сверстников; ребенок считает: в том, что его не любят, есть его вина, он плохой. Заслужить любовь ребенок будет стремиться с помощью положительных результатов, успехов в деятельности. Если это стремление не оправдывается, то тревожность ребенка увеличивается.

Следующая ситуация – ситуация соперничества, конкуренции. Особенно сильную тревожность она будет вызывать у детей, воспитание которых проходит в условиях гиперсоциализации. В этом случае дети, попадая в ситуацию соперничества, будут стремиться быть первыми, любой ценой достигнуть самых высоких результатов.

Еще одна ситуация – ситуация повышенной ответственности. Когда тревожный ребенок попадает в нее, его тревога обусловлена страхом не оправдать надежд, ожиданий взрослого и быть ли отверженным.

В подобных ситуациях тревожные дети отличаются, как правило, неадекватной реакцией. В случае их предвидения, ожидания или частых повторов одной и той же ситуации, вызывающей тревогу, у ребенка вырабатывается стереотип поведения, некий шаблон, позволяющий избежать тревоги или максимально ее снизить. К таким шаблонам можно отнести систематический отказ от ответов на занятиях, отказ от участия в тех видах деятельности, которые вызывают беспокойство, а также молчание ребенка вместо ответов на вопросы незнакомых взрослых или тех, к кому ребенок относится негативно.

Можно согласиться с выводом А.М. Прикожан, о том, что тревожность в детском возрасте является устойчивым личностным образованием, сохраняющимся на протяжении достаточно длительного периода времени. Она имеет собственную побудительную силу и устойчивые формы реализации в поведении с преобладанием в последних компенсаторных и защитных проявлениях. Как и любое сложное психологическое образование, тревожность характеризуется сложным строением, включающим, когнитивный, эмоциональный и операционный аспекты при доминировании эмоционального... является производной широкого круга семейных нарушений[4].

Литература и примечания:

[1] Брель, Е.Ю. Социально-психологические факторы формирования тревожности у младших школьников и пути её профилактики и коррекции: Автореферат диссертации на соискание канд. пед наук / Е.Ю. Брель. – Томск, 1996.

[2] Гамезо, М.В. Младший школьник. Психодиагностика и коррекция развития / М.В. Гамезо, В.С. Герасимова, В.М. Орлова. – М., 1995.

[3] Забродин Ю.М., Бороздина Л.В., Мусина И.А. К методике оценки уровня тревожности по характеристике временной перцепции // Психологический журнал. Т. 10. 1989.

№5.

[4] Макшанцева Л.В. Тревожность и возможности её снижения у детей // Психологическая наука и образование. – 1998. – №2.

[5] Прихожан А.М. Тревожность у детей и подростков: психологическая природа и возрастная динамика. – М.: Московский психолого-социальный институт; Воронеж: Издательство НПО «МОДЭК», 2000. – 304 с. (Серия «Библиотека педагога-практика»).

[6] Тиллих П. Теология культуры. М., «Юристъ», 1995.

© А.В. Ажиев, З.И. Гадаборшева, 2016

В.О. Беляева,
студент 4 курса ГНФ,
e-mail: vikysya143@gmail.com,
науч. рук.: **Д.А. Чирков,**
асс.,
ПНИПУ,
г. Пермь

ОСОБЕННОСТИ ВЗАИМОСВЯЗИ СИМПТОМОКОМПЛЕКСА «ТЕМНОЙ ТРИАДЫ» ЛИЧНОСТИ У ЮНОШЕЙ И ДЕВУШЕК

С 30-х 40-х годов и до нашего времени основанная Г. Олпортом теория черт личности продолжает активно развиваться в различных направлениях – от исследования уже существующих генерализованных и частных черт личности до обоснования новых. Одним из последних исследований в рамках теории черт является исследование симптомокомплекса, получившего название «темной триады» личности, в который входят такие личностные черты, как макиавеллизм, нарциссизм и не клиническая психопатия. В современной психологической науке данный феномен уже получил достаточно детальное рассмотрение, особенно взаимосвязи отдельных компонентов темной триады (макиавеллизм и нарциссизм, макиавеллизм и психопатия). Однако до сих пор не была рассмотрена специфика данного симптомокомплекса у юношей и девушек. Симптомокомплекс «темной триады» личности является сравнительно новым течением в изучении личностных черт человека, их взаимосвязей, это взгляд не только на «позитивно» оцениваемые обществом черты личности человека, но и на те черты, которые обществом оцениваются негативно.

Для изучения данного симптомокомплекса на Российском выборе нам понадобились вопросники, которых нет на русском языке. Именно это и толкнуло нас на перевод, составление, апробацию и проверку на валидность и надежность вопросников NPI, измеряющего уровень выраженности нарциссизма, и PPI, измеряющего уровень выраженности первичной психопатии. Данные вопросники были необходимы нам для повторения

исследования зарубежных авторов на Российской выборке, а также для изучения взаимосвязи компонентов «темной триады» и личностными чертами у юношей и девушек.

Исследование проводилось с ноября 2015 по февраль 2016, в нем приняли участие 310 студентов ПНИПУ.

Общая характеристика статистических методов обработки полученных данных

Полученные нами данные были разделены по полу и подвергнуты статистической обработке с помощью программы Statistica 6.0

Для обработки полученных нами данных применялись методы статистического анализа:

1. Т-критериальный анализ по Стьюденту.
2. Факторный анализ, методом главных компонент.
3. Корреляционный анализ по Пирсону.

В результате были получены следующие данные (табл. 1)

Таблица 1 – Различия в степени выраженности компонентов «темной триады» личности у юношей и девушек.

Группа 1: Юноши

Группа 2: Девушки

Показатели методик	Ср. Ар. группа 1	Ср. Ар. группа 2	<i>T-критерий Стьюдента</i>	Уровень знач.	Кол-во группа 1	Кол-во группа 2
				p		
МАК	8,08	6,65	1,451546	0,149	108	40
ММРІ	7,81	8,18	-0,696993	0,487	108	40
Социальное воздействие	30,02	28,95	1,019219	0,310	108	40
Склонность к экстремальному поведению	26,86	26,95	-0,077718	0,938	108	40
Стремление к власти	24,02	23,05	0,826652	0,410	108	40
Самовлюбленность	16,12	15,38	1,079223	0,282	108	40
Самоуверенность	21,40	20,98	0,535714	0,593	108	40

Как видно из таблицы 1, в результате проведенного анализа не были найдены статистически значимые различия в выраженности компонентов «темной триады» между юношами и девушками. Данный результат достаточно ожидаем в отношении макиавеллизма, т.к. в работах, посвященных изучению его выраженности статистически значимые различия также не были выявлены. Однако стоило проверить гипотезу о существовании различий при исследовании компонентов «темной триады» вопросниками NPI и PPI на русскоговорящей выборке.

Отсутствие различий в выраженности компонентов «темной триады» у юношей и девушек может быть объяснено тем, что в современности и юноши и девушки практически одинаково включены в жизнь общества, имеют практически равные «стартовые» позиции в учебе, при поиске работы, воспитание мальчиков и девочек, юношей и девушек происходит совместно, в одинаковых условиях, что не может не сказаться на их личностных особенностях. В добавок, если рассматривать конкретные компоненты симптомокомплекса «темной триады», то:

Макиавеллизм, как черта личности, присущ и мальчикам, и девочкам, уровень его выраженности зависит, скорее всего, от жизненных ценностей, установок и поведенческих моделей родителей.

Нарциссизм, как черта личности, и его компоненты также в большей степени зависят от воспитания в конкретной семье. Вдобавок, в современном мире поведение мужчин все менее и менее стеснено рамками консервативных установок общества. Мужчины, как и женщины, следят за своей внешностью, обращают внимание на внешнюю привлекательность все больше и больше внимания. Самовлюбленность, равно у мужчин и женщин, получает (или не получает, в зависимости от социального окружения) негативную (или же нейтральную) оценку. Нельзя сказать, что в отношении какого-либо из полов современное общество проводило «особую» политику осуждения или поощрения самовлюбленности, центрированности на себе, обращения внимания на собственную внешность.

Что касается не клинической психопатии (или склонности к асоциальному, экстремальному и не тяжкому делинквентному поведению), то в наше время эта характеристика также имеет схожую выраженность у юношей и девушек, женщин и мужчин, т.к. с эмансипированием общества женщины в большей мере стали присваивать модели поведения, ранее считавшимися сугубо мужскими. В том числе, это касается и поведения «на грани» дозволенного. Это можно проиллюстрировать тем, что за последнее время увеличилось число женщин, занимающихся не просто активными, а экстремальными видами спорта. В добавок, женщины все чаще стали участвовать в активных социальных демонстрациях, митингах и пр., у женщин есть активная социальная позиция. В добавок, в последнее время неуклонно растет женская преступность, что связано с различными факторами. Однако, сам факт увеличение женской преступности говорит об изменениях личностного уровня женщин.

Исходя из вышесказанного, результаты Т-критериального анализа являются вполне ожидаемыми.

Различия во взаимосвязях компонентов «темной триады» у юношей и девушек

Для изучения различий в структуре взаимосвязей компонентов «темной триады» у юношей и девушек был проведен корреляционный анализ по Пирсону, факторный анализ, методом главных компонент.

Исходя из данных корреляционного анализа, мы заметили, что у юношей макиавеллизм, нарциссизм и неклиническая психопатия не образуют симптомокомплекс «темная триада» личности, в то время, как у девушек эти черты личности взаимосвязаны и образуют симптомокомплекс «темной триады» личности.

Полученные данные говорят о том, что картина взаимосвязей вышеизложенных черт у девушек и юношей схожа только во взаимосвязи показателей нарциссизма и неклинической психопатии. У девушек присутствует связь макиавеллизма с нарциссизмом и не клинической психопатией, в то время как у юношей она отсутствует.

Полученные данные можно объяснить тем, что макиавеллизм у юношей, по-видимому, является более

приемлемой формой поведения, и занимает отдельное место в структуре личности, в сравнении с девушками, у которых при развитии одной отрицательно оцениваемой черты развитие получает целый симптомокомплекс.

Таблица 2 – Структура компонентов «темной триады» у юношей

	Факторный анализ (юноши)	
Метод главных компонент		
Факторная матрица после вращения – Varimax normalized		
В таблице выделены факторные нагрузки > 0,500		
Переменные	Factor 1	Factor 2
МАК		0,732
ММРІ		0,712
Социальное воздействие	0,840	
Склонность к экстремальному поведению		0,594
Стремление к власти	0,848	
Самовлюбленность	0,619	
Самоуверенность	0,819	
Собст. число факт.	2,784700	1,508228
Процент от общ. дисп.	0,397814	0,215461
Суммар. процент		60

(В таблице представлены только вопросы соответствующие минимальным факторным нагрузкам, т.е. < 0,5)

Как видно из факторного анализа, компоненты «темной триады» личности в группе юношей образуют 2 фактора:

В первый фактор, объясняющий 39% дисперсии, со значимыми весами вошли шкалы: Социальное воздействие, Стремление к власти, Самовлюбленность, Самоуверенность. Таким образом, данный фактор характеризует юношей, как крайне уверенных в себе, стремящихся к власти, при этом склонных и умеющих воздействовать на окружающих. Исходя

из общего смысла шкал, фактор получил название «Самоуверенное лидерство».

Во второй фактор, объясняющий 21% дисперсии, со значимыми положительными весами вошли шкалы: Макиавеллизм, Психопатия (ММПИ), склонность к экстремальному поведению. Данный фактор характеризует юношей, как людей, склонных к манипулированию другими, при этом не обращающих внимание на законы и порядки общества, отрицающих их и склонных к нетяжким преступлениям. Исходя из общего смысла шкал, фактор получил название «Асоциальное манипулирование».

Таблица 3 – Структура компонентов «темной триады» у девушек

	Факторный анализ (девушки)		
Метод главных компонент			
Факторная матрица после вращения – Varimax normalized			
В таблице выделены факторные нагрузки > 0,500			
Переменные	Factor 1	Factor 2	Factor 3
МАК			-0,866
ММПИ		-0,790	
Социальное воздействие	0,867		
Склонность к экстремальному поведению		-0,820	
Стремление к власти	0,838		
Самовлюбленность			0,570
Самоуверенность	0,874		
Собст. число факт.	2,316727	1,499854	1,156936
Процент от общ. дисп.	0,330961	0,214265	0,165277
Суммар. процент			70

(В таблице представлены только вопросы соответствующие минимальным факторным нагрузкам, т.е. < 0,5)

В группе девушек было выделено 3 фактора:

В первый фактор, объясняющий 33% дисперсии со значимыми положительными весами вошли шкалы:

Социальное воздействие, Стремление к власти, Самоуверенность. И так, данный фактор характеризует девушек, как уверенных в себе, стремящихся к власти и при этом склонных и умеющих воздействовать на окружающих. Исходя из общего смысла шкал, фактор получил название «Самоуверенное лидерство».

Во второй фактор, объясняющий 21% дисперсии, со значимыми отрицательными весами вошли шкалы: Психопатия (ММРІ), склонность к экстремальному поведению. Данный фактор характеризует девушек, как несклонных к необычному, отклоняющемуся или противозаконному поведению, ориентирующихся на нормы и правила, устоявшиеся в обществе. Исходя из общего смысла шкал, фактор получил название: «Законопослушность».

В третий фактор, объясняющий 16% дисперсии, со значимым положительным весом вошла шкала Самовлюбленность, а с отрицательным весом вошла шкала Макиавеллизм. Таким образом, данный фактор характеризует девушек, как центрированных на своей внешности, внешнем виде, привлекательности, но при этом не умеющих и не склонных к манипулированию другими. Исходя из общего смысла шкал, фактор получил название «Автономный нарцисс».

Как мы видим из результатов двух факторных анализов, у юношей и девушек выделился фактор с практически идентичным содержанием, получивший название «Самоуверенное лидерство», в который в обеих группа вошли шкалы: Социальное воздействие, стремление к власти, Самоуверенность. У юношей в этот фактор также вошла шкала Самовлюбленность, которая у девушек вместе с отрицательным весом шкалы макиавеллизма образует другой фактор («Автономный нарцисс»).

В тоже время, в группе юношей был выделен такой фактор, как «Асоциальное манипулирование», который не имеет аналогов в группе девушек, в которой, в свою очередь присутствуют факторы «Законопослушность» и «Автономный

нарцисс», отсутствующие у юношей, исходя из чего можно утверждать, что

В итоге, исходя из результатов анализов можно утверждать, что взаимосвязь компонентов «темной триады» личности у юношей и девушек имеет существенные различия.

Различия в структуре взаимосвязей компонентов «темной триады» личности и черт личности (по Г. Айзенку) у юношей и девушек

Для изучения различий в структуре взаимосвязей компонентов «темной триады» личности и личностных черт (по Г. Айзенку) у юношей и девушек был проведен корреляционный анализ по Пирсону и факторный анализ методом главных компонент.

Из результатов корреляционного анализа, мы увидели, что черты личности (по Г. Айзенку) имеют как общие, так и различные взаимосвязи с компонентами «темной триады» у юношей и девушек.

Так, например, и у юношей, и у девушек Экстраверсия прямо взаимосвязана с такими показателями, как Стремление к власти, Самоуверенность и Социальное воздействие.

В группе юношей показатель Экстраверсии не имеет уникальных взаимосвязей, в то время, как показатель Нейротизм у юношей положительно взаимосвязан с показателем Психопатии (ММПИ). Это означает, что чем более юноша эмоционально неуравновешен, не способен контролировать свои эмоции, тем более у него преобладают черты психопатии, такие, как социальная дезадаптация, агрессивность, конфликтность, пренебрежение социальными нормами и оценками. Это может быть объяснено тем, что для мужчин более типично при слабом контроле над эмоциями в первую очередь проявлять агрессию, которая, в свою очередь, может повлечь за собой нарушение закона.

Что же касается девушек, то у них, в отличие от юношей, положительные корреляции со шкалой Экстраверсии по Айзенку по мимо вышеперечисленных получили такие шкалы, как Самовлюбленность и Склонность к экстремальному поведению, что говорит о том, что чем больше девушка направлена на общение, взаимодействие с внешним миром, тем

больше она придает значение своей внешности, внешнему виду, и тем меньше она склонна обращать внимание на нормы и правила, установленные в обществе. Данный факт можно объяснить тем, что в случае, если девушка центрирована на своей внешности и при этом большое внимание уделяет оценкам других людей, тем меньше она склонна к жесткому соблюдению норм и правил, главным для нее становится обратить на себя внимание.

Таблица 4 – Структура взаимосвязей компонентов «темной триады» личности и личностных черт по Г. Айзенку у юношей.

Переменные	Factor 1	Factor 2	Factor 3
Экстраверсия	0,784		
Нейротизм		-0,762	
МАК			0,768
ММРІ			0,707
Социальное воздействие	0,921		
Склонность к экстремальному поведению	0,604		
Стремление к власти	0,806		
Самовлюбленность		-0,681	
Самоуверенность	0,777		
Собст. число факт.	3,404114	1,478207	1,398611
Процент от общ. дисп.	0,340411	0,147821	0,139861
Суммар. процент			61

(В таблице представлены только вопросы соответствующие минимальным факторным нагрузкам, т.е. < 0,5)

В то же время. Шкала Нейротизм в группе девушек получила прямую взаимосвязь со шкалой Самовлюбленность и обратную связь со шкалой Социальное воздействие, что говорит о том, что чем более эмоционально несдержанна девушка, тем больше она центрирована на своей внешности и при этом тем меньше она склонно манипулировать людьми. Данный факт может быть объяснен тем, что в первую очередь для манипулирования, воздействия на других людей нужен

холодный рассудок, стратегия поведения, а высокая эмоциональная несдержанность будет в данном случае фактором, негативно сказывающимся на успехе манипуляции. Кроме того, чем менее девушка склонна к контролю своих эмоций, тем более в ее поведении проявляются тенденции к концентрации своего внимания на своей внешности, и особенно, к оценкам своей внешности со стороны других людей.

Таблица 5 – Структура взаимосвязей компонентов «темной триады» личности и личностных черт по Г. Айзенку у девушек.

Переменные	Factor 1	Factor 2	Factor 3	Factor 4
Экстраверсия	0,846			
Нейротизм		0,884		
МАК			0,644	
ММПІ		0,738		0,537
Социальное воздействие	0,872			
Склонность к экстремальному поведению				0,885
Стремление к власти	0,833			
Самовлюбленность			-0,697	
Самоуверенность	0,805			
Собст. число факт.	2,949856	1,767368	1,530892	1,379905
Процент от общ. дисп.	0,294986	0,176737	0,153089	0,137991
Суммар. процент				74

(В таблице представлены только вопросы соответствующие минимальным факторным нагрузкам, т.е. $< 0,5$)

По результатам факторного анализа в группе юношей в первый фактор, объясняющий 34% дисперсии, со значимыми положительными весами вошли шкалы: Экстраверсия, Социальное воздействие, Склонность к Экстремальному поведению, Стремление к власти, Самоуверенность. Это характеризует юношей, как уверенных в себе, стремящихся к власти, направленных на контакт с другими и стремящихся к

власти. Исходя из общего смысла шкал, фактор получил название «Экстремальное лидерство»

Во второй фактор, объясняющий 14% дисперсии, со значимыми отрицательными весами вошли шкалы: Нейротизм и Самовлюбленность, что характеризует юношей, как умеющих контролировать свои эмоции и не центрированных на своей внешней привлекательности. Исходя из общего смысла шкал фактор получил название «Контроль эмоций».

В третий фактор, объясняющий 13% дисперсии, со значимыми положительными весами вошли шкалы: Макиавеллизм и Психопатия (ММРІ), что говорит о том, что юноши склонны к манипулированию другими людьми, но при этом склонны к агрессивности, социальной дезадаптации и нарушению закона. Исходя из общего смысла шкал, фактор получил название «Ассоциальное манипулирование»

По результатам факторного анализа в группе девушек в первый фактор, объясняющий 29% дисперсии, со значимыми положительными весами вошли шкалы: Экстраверсия, Социальное воздействие, Стремление к власти, Самоуверенность. Это характеризует девушек, как направленных на внешний мир, контактных, общительных, склонных к управлению другими людьми, стремящихся к власти и уверенных в себе. Исходя из общего смысла шкал, фактор получил название «Экстремальное лидерство»

Во второй фактор, объясняющий 17% дисперсии, со значимыми положительными весами вошли шкалы: Нейротизм и Психопатия (ММРІ). Это характеризует девушек, как неспособных контролировать свои эмоции и при этом не обращающих внимание на социальные и этические нормы. Исходя из общего смысла шкал фактор, получил название «Неуравновешенность поведения».

В третий фактор, объясняющий 15% дисперсии, со значимым положительным весом вошла шкала Макиавеллизм и с отрицательным значимым весом вошла шкала Самовлюбленность. Это характеризует девушек, как склонных к манипулированию другими, но при этом не склонных обращать внимание на свою внешность, не центрирующихся на ней. Исходя из общего смысла шкал, фактор получил название

«Манипулирование».

В четвертый фактор, объясняющий 13% дисперсии, со значимыми положительными весами вошли шкалы Склонность к экстремальному поведению и Психопатия (ММРІ). В данный фактор вошли показатели, характеризующие девушек, как склонных к нарушению правил, норм, законов, социально дезадаптированных и не уделяющих внимания социальным нормам и ценностям. Исходя из общего смысла шкал, фактор получил название «Склонность к противоправному поведению».

Таким образом мы видим, что факторные структуры взаимосвязей показателей «темной триады» и личностных черт по Г. Айзенку у юношей и девушек схожи только в первом факторе «Экстремальное лидерство», за исключением шкалы Склонность к экстремальному поведению, которая вошла в данный фактор только в группе юношей. В остальном факторная структура в группах юношей и девушек различна.

Выводы:

В результате нашей работы мы установили, что феномен «темной триады» личностных черт характерен в большей степени для девушек, т.к. в группе юношей взаимосвязи были установлены только между такими чертами личности, как Нарциссизм и Неклиническая психопатия, связи же с Макиавеллизмом обнаружено не было. В тоже время, у девушек все компоненты «темной триады» связаны друг с другом, и образуют симптомокомплекс.

По результатам Т-Критериального анализа было установлено, что статистически значимые различия в выраженности компонентов «темной триады» между группами юношей и девушек отсутствуют. Данный результат достаточно предсказуем, т.к. в работах различных авторов (Егорова 2009) не было установлено различий в выраженности отдельных компонентов «темной триады» между юношами и девушками. Наши данные также подтвердили ранее проведенные исследования.

По результатам корреляционного анализа были обнаружены различия во взаимосвязях компонентов «темной триады» внутри симптомокомплекса, а также с чертами личности (по Г. Айзенку) в группах юношей и девушек. Этот

результат открывает дальнейшие перспективы изучения симптомокомплекса «темной триады», связей его компонентов в группах, разделенных на других основаниях, а также изучение специфики проявления в поведении особенностей взаимосвязи компонентов «темной триады» у юношей и девушек.

В результате факторного анализа были получены различные по составу структуры взаимосвязей компонентов «темной триады» внутри симптомокомплекса, а также структуры взаимосвязей с чертами личности (по Г. Айзенка). Исключением стал фактор «Самоуверенное лидерство», присутствующий в обеих группах. В остальном факторные структуры различны. По данным факторного анализа можно говорить о том, что несмотря на 1 схожий фактор, различия в структуре взаимосвязей компонентов «темной триады» личности у юношей и девушек значительны, т.к. факторы, выделенные в группе юношей и девушек, порой имеют противоположный смысл (например, фактор «Асоциальное манипулирование» у юношей и «законопослушность» в группе девушек), что свидетельствует о различиях в проявлении данных особенностей в поведении. Этот факт немаловажен для объяснения различий в поведении юношей и девушек.

Литература и примечания:

[1] Айзенка личностные опросники // Бурлачук Л.Ф., Морозов С.М. Словарь–справочник по психодиагностике. – Киев: «Наукова Думка», 1989.

[2] Бартол К. Психология криминального поведения / Курт Бартол – СПб., 2004.

[3] Бурлаков В.Н. Криминология XX век / В.Н. Бурлаков СПб, 2000.

[4] Винникотт Д.В. Способность быть в одиночестве / Д.В. Винникотт // Журнал практической психологии и психоанализа. 2002 – №4.

[5] Вудс Д. Маленькие дети и их матери / Дональд Вудс – Независимая фирма «Класс», 2007.

***Н.В. Бубчикова,**
младший научный сотрудник
научно-исследовательской лаборатории
психолого-педагогических исследований,
e-mail: **bubchikova79@mail.ru,**
Орского гуманитарно-технологического
института (филиал) ОГУ
г. Орск*

СЕМИНАР – ТРЕНИНГ: УПРАВЛЕНИЕ ВРЕМЕНЕМ И УПРАВЛЕНИЕ СОБСТВЕННОЙ ЖИЗНЬЮ КАК РЕСУРС ПРЕОДОЛЕНИЯ ПРОФЕССИОНАЛЬНОГО ВЫГОРАНИЯ

Цель: формирование психологической компетентности в управлении временем.

Вступление: отметьте пожалуйста на ваших рабочих листах в процентном соотношении сколько времени вы отдаете своей работе, семье и себе?!

Основная часть: Первый шаг на пути к овладению искусством управления временем – объективная самооценка. Такая самооценка поможет укрепить ваши сильные стороны и сберечь время: достаточно сконцентрироваться на тех сферах жизни, которые нуждаются в улучшении.

То, что скрывается за хаосом и неразберихой вашей повседневной жизни, и можно назвать ключевыми особенностями вашей личности, вашими сильными и слабыми сторонами, образом жизни и предпочтениями, источниками энергии. Изучая свой опыт планирования и управления временем, вы узнаете о себе много нового.

Личное отношение к своему времени исследуется по трем позициям:

1. Что работает и что не работает на меня в моей жизни.
2. Мои личные предпочтения в процессе планирования управления временем.
3. Мои циклы изменения потенциала и источники сил.

Упражнение «Что работает в вашу пользу?»

Материалы: бланки «Что работает в мою пользу?» по количеству участников.

Вступление: Неважно, насколько неуправляемой выглядит ваша жизнь, – в ней всегда есть то, что работает на вас. Лучше всего начать с того, что уже работает и дает результаты. Это укрепит вашу уверенность в себе и будет служить фундаментом для развития навыков планирования и управления временем.

Инструкция: Задумайтесь о том, что работает в вашу пользу. Рассмотрите все аспекты вашей жизни – работу, дом, взаимоотношения с людьми, личное развитие. Продолжите предложенные утверждения, по возможности наиболее подробно.

Обсуждение:

– Что нового вы узнали о себе?

– Вы приступаете к выполнению определенных дел, потому что они вам нравятся или потому что вы с ними хорошо справляетесь?

– Это работает, потому что вы поддаетесь внешнему давлению?

– Все дело во времени суток?

Упражнение «Что не работает?»

Материалы: Бланки «Что не работает?» по количеству участников.

Инструкция: Продолжите предложенные утверждения. Приведите как можно больше примеров.

Обсуждение: Ваши ответы на вопрос «что не работает?» станут перечнем того, что вам нужно исправить. Сравните список проблем со списком «что работает?». Почему вам трудно приступить к выполнению или завершить одни задачи, и в то же время вы не испытываете таких проблем с другими, с чем это связано. Работа с матрицей управления временем (см. табл. 1).

Упражнение «Ваши предпочтения в процессе управления временем». Вступление: Иногда вы справляетесь с одними задачами хуже, чем с другими, не потому, что вам не хватает навыков, но из-за личных предпочтений и конкретных условий, в которых вы должны эти задачи выполнять. У всех есть определенные предпочтения, когда и как выполнять определенные задачи и дела. Когда мы считаемся со своими предпочтениями, выполнять запланированное становится намного легче.

Таблица 1 – Матрица управления временем (Д. Эйзенхауэр)

	Срочные дела	Несрочные дела
Важные дела	1. Дела: критические ситуации; неотложные проблемы; проекты с «горящим» сроком исполнения.	2. Дела: создание связей; поиск новых возможностей; планирование; восстановление сил; поддержка баланса результат/ресурсы-средства.
Маловажные дела	3. Дела: отвлечения, телефонные звонки; корреспонденция; заседания; предстоящие неотложные дела; распространенные виды деятельности.	4. Дела: мелочи, отнимающие время; звонки; пустая трата времени.

Материал: два листа бумаги пущенных по кругу вправо и влево одновременно. Участники записывают по одному предпочтению и загибают лист бумаги в гармошку.

Определение стратегических целей. Управление временем – исходная точка для самосовершенствования, это является тем фундаментом, который позволит вам достичь своих целей во всех областях жизни.

Упражнение «Мои стратегические цели»

Вступление: Для достижения целей, прежде всего, необходимо ясно и четко определить их, то есть понять, чего вы хотите от жизни.

Для того чтобы ощущать свою жизнь гармоничной, необходимо определить стратегические цели во всех основных областях жизни, которые имеют для вас значение.

Возможными аспектами для рассмотрения могут быть:

- Работа
- Семейная жизнь
- Личное развитие
- Финансовое благополучие
- Образование
- Дом

Инструкция: 1. Посмотрите на эти основные области жизни, насколько они важны для вас. Насколько много времени,

вы уделяете этим областям.

2. Спросите себя: «Что могло бы сделать меня счастливым в этих ключевых областях жизни? Не ставьте себе ограничений. Что вам необходимо, чтобы чувствовать, что ваша жизнь чего-то стоит и приносит вам удовлетворение? Что вы мечтаете иметь? Кем хотите быть, что делать?»

Запишите одну или две цели в каждой из областей жизни.

Вы можете рассматривать каждую из этих целей как мини-миссию.

Обсуждение:

– Какие области жизни являются значимыми для вас в настоящий момент?

– Насколько вам удалось сформулировать стратегические цели для каждой из этих областей?

Когда вы осознали свои стратегические цели, необходимо определить конкретные виды деятельности, которые помогут вам их достичь. В отличие от стратегических целей, не меняющихся годами, способы достижения этих целей будут изменяться по мере необходимости.

Инструкция: Возьмите каждую из ваших стратегических целей и составьте список видов деятельности, которые на протяжении года или двух смогут привести вас к ее достижению. Сделайте список как можно более подробным.

Подведение итога: работа в двух командах – Мозговой штурм на тему «Как эффективно распределять время!»

Литература и примечания:

[1] Архангельский, Г.А. Организация времени: от личной эффективности к развитию фирмы. – СПб.: Питер, 2003.

[2] Захаренко, Г. Тайм-менеджмент. – СПб.: Питер, 2004.

[3] Кук, М., Эффективный тайм-менеджмент. М.: ИТД ГРАНД, 2003.

[4] Осипова, А. А. Введение в практическую психокоррекцию: групповые методы работы. – Воронеж: 2000.

[5] Рай, Л. Развитие навыков тренинга/ Л. Рай – СПб.: 2003, ISBN 5– 46192-445-8.

*И.В. Солнышкина,
магистрант 1 курса
напр. «Психолого-
педагогическое образование»,
e-mail: solnushkinairina@mail.ru,
науч. рук. Н.В. Литвиненко,
д.п.с.н., проф.,
ОГПУ,
г. Оренбург*

ПРОБЛЕМА СОЦИАЛЬНОЙ ДЕЗАДАПТАЦИИ МЛАДШИХ ШКОЛЬНИКОВ К ОБРАЗОВАТЕЛЬНОЙ СРЕДЕ

Во время обучения в школе одни дети испытывают небольшие трудности в адаптации, а другие – серьезные социально-психологические проблемы, которые впоследствии могут привести к дезадаптации ребёнка к образовательной среде.

В самом общем виде под школьной дезадаптацией понимается некоторая совокупность признаков, которые свидетельствуют о несоответствии социопсихического и психофизиологического статуса ребёнка требованиям ситуации школьного обучения, овладение которой по ряду причин становится затруднительным или невозможным [1, с. 10]. Термином «школьная дезадаптация» или «школьная неприспособленность» фактически определяют любые затруднения, нарушения, отклонения, которые возникают у ученика в его школьной жизни [2, с 6].

Н.М. Иовчук считает, что глубокие формы школьной дезадаптации, в зависимости от преобладания тех или иных основных качеств, проявляются несколькими вариантами:

– преимущественно учебная дезадаптация: выраженная и стойкая, плохо поддающаяся типовым педагогическим приёмам неуспеваемость, негативное отношение ко всему, что относится к школе, второгодничество;

– преимущественно нарушение поведения: отказ от посещения школы, частые прогулы, уходы с уроков,

противоправные поступки;

– преимущественно нарушение межличностных контактов: избегание общения с одноклассниками, учителями, родителями либо частые конфликты с ними [3, с. 23].

М.А. Галагузова под социальной дезадаптацией ребёнка понимает процесс утраты им или несформированности у него социально значимых качеств, которые препятствуют благополучному приспособлению к условиям социальной среды [4, с. 382]. Социальная дезадаптация – это социально-психологический процесс отклонений в развитии способностей ребенка к успешному овладению знаниями, умениями, навыками активного общения и взаимодействия в продуктивной деятельности, то есть это нарушение системы отношений ребенка с собой, с другими и с окружающим миром [5, с. 148].

Социальная дезадаптация часто проявляется в агрессии ребенка. Признаками социальной дезадаптации являются заниженная самооценка наряду с высокими требованиями к сверстникам и взрослым, боязнь общения, замкнутость, неуравновешенность, которая проявляется в резкой смене настроения. К наиболее важным причинам нарушения социальной адаптации к образовательной среде учащихся начальной школы относятся отсутствие элементарных коммуникативных навыков, неадекватность в оценивании себя в процессах общения, эмоциональная нестабильность, боязнь общения и тревожные состояния, замкнутость [2; 4; 5].

Анализ научной литературы позволяет рассматривать в качестве критериев социальной дезадаптации младших школьников к образовательной среде: неуспешность социальных контактов с учителем; неуспешность социальных контактов с учениками; низкий социометрический статус в коллективе сверстников; нейтральное или отрицательное отношение к учителю. В качестве факторов нарушения социальной адаптации выступают: отсутствие элементарных коммуникативных навыков; неадекватность самооценки и уровня притязаний; социальная тревожность.

Проанализировав научную литературу, мы определили основные направления опытно-экспериментальной работы по педагогической поддержке младших школьников с социальной

дезадаптацией к образовательной среде.

Диагностика, направленная на выявление учащихся младших классов с социальной дезадаптацией, проводилось на базе МОБУ «Гимназия №5» города Оренбурга в третьем классе.

Мы подобрали комплекс методик в соответствии с обоснованными в работе критериями и факторами социальной дезадаптированности младших школьников.

Для диагностики социальных контактов со одноклассниками мы использовали методику «Социометрическое измерение личности» Дж. Морено. Результаты показали, что 64% учеников имеют положительный, а 36% учеников – отрицательный социометрический статус.

Для диагностики социальных контактов с учителем мы использовали методику «Аутоаттракциометрия». Полученные результаты свидетельствуют, что: 44% учеников нейтрально относятся к учителю; 4% учеников имеют негативное эмоциональное отношение к учителю и еще 4% учеников резко отрицательно относятся к учителю.

Анализ результатов, полученных с помощью методики Г.А. Цукерман «Рукавички», показал, что младшие школьники обладают высоким (60%) или средним (40%) уровнем сформированности коммуникативных умений.

Для диагностики неадекватности самооценки и уровня притязаний мы использовали методику Дембо-Рубинштейн. Результаты, полученные по этой методике, позволяют констатировать, что у 24% учащихся третьего класса наблюдается неадекватность самооценки.

С помощью методики Л.Филлипса мы диагностировали социальную тревожность. Было установлено, что повышенный уровень общей тревожности в школе наблюдается у 16% учащихся.

Комплекс данных, полученных на учеников, позволил распределить их на группы с различным уровнем социальной дезадаптации: в первую группу с высоким уровнем социальной адаптации вошли 40% учеников класса; во вторую группу со средним уровнем социальной адаптации – 16% учащихся.

Особую тревогу вызывают учащиеся третьей и четвертой групп. Третью группу составили 32% учащихся. Это дети с

низким уровнем социальной адаптации, они имеют социальную дезадаптированность по одному-двум критериям. У них зафиксирован отрицательный социометрический статус среди сверстников. У этих младших школьников наблюдается низкий уровень самооценки и повышенная тревожность. У учащихся этой группы коммуникативные навыки развиты хорошо, дети находятся в хороших взаимоотношениях с учителем.

Четвёртую группу – с социальной дезадаптацией составили 12% учащихся. Школьники этой группы занимают неблагоприятное положение среди одноклассников. Дети испытывают негативное отношение к учителю, испытывают затруднения в общении со сверстниками, у них коммуникативные умения и навыки развиты на среднем уровне. У младших школьников этой группы зафиксированы повышенный уровень социальной тревожности и неадекватный уровень самооценки и притязаний.

Основными факторами социальной дезадаптации у учащихся третьего класса оказались: низкий социометрический статус в коллективе сверстников; неадекватность самооценки и уровня притязаний; социальная тревожность.

По результатам диагностического исследования нами была разработана программа педагогической поддержки младших школьников с социальной дезадаптацией к образовательной среде. Основной целью программы педагогической поддержки на индивидуальных и групповых занятиях с учащимися третьего класса было обеспечение психологического комфорта детей в школе и оптимизация их общения с одноклассниками и учителем. В процессе реализации программы педагогической поддержки решались следующие задачи: профилактика и коррекция межличностной тревожности, развитие навыков конструктивного общения в сфере «ученик-ученик»; профилактика и коррекция школьной тревожности, расширение и обогащение навыков конструктивного общения в сфере «ученик-учитель»; профилактика и коррекция самооценочной тревожности, развитие навыков самоанализа, самооценки и формирование уверенности в себе.

Групповая программа педагогической поддержки

младших школьников с социальной дезадаптацией к образовательной среде включала в себя игры, направленные на сплоченность группы, развитие навыков общения, повышение самооценки, коррекцию тревожности.

После реализации программы педагогической поддержки: количество учащихся с отрицательным социометрическим статусом уменьшилось на 16% учащихся; количество учащихся с нормальным уровнем социальной тревожности в школе увеличилось на 8%: количество учащихся с низким уровнем социальной адаптации и социально дезадаптированных учащихся уменьшилось соответственно на 8% и на 4%.

Результаты повторной диагностики свидетельствуют о том, что наметилась положительная тенденция в преодолении социальной дезадаптации у младших школьников.

Литература и примечания:

[1] Литвиненко, Н.В., Маликова, В.А. Социально-психологическая адаптация младших подростков: диагностика, профилактика и коррекция: науч.-метод. пос./ Н.В. Литвиненко, В.А. Маликова. Оренбург: ГР РЦРО, 2007. – 173 с.

[2] Коррекционная педагогика: хрестоматия / сост. Ю.А. Черняк; Мин-во образования и науки РФ, Оренбург. гос. пед. ун-т. Оренбург: ОГПУ, 2008. – 120 с.

[3] Школьная дезадаптация: эмоциональные и стрессовые расстройства у детей и подростков: Материалы Всероссийской научно-практической конференции. – М.: 1995. – 112 с.

[4] Социальная педагогика / Под ред. М.А. Галагузовой. – М.: ВЛАДОС, 2000. – 416 с.

[5] Беличева, С.А. Социально-психологические основы предупреждения десоциализации несовершеннолетних/ С.А. Беличева. – М.: 2008. – 378 с.

© И.В. Солнышкина, Н.В. Литвиненко 2016

СОЦИОЛОГИЧЕСКИЕ НАУКИ

Т.А. Герасимов,
студент 2 курса
напр. «Техносферная безопасность»,
В.В. Пушкарев,
студент 2 курса
напр. «Техносферная безопасность»,
С.В. Фисунов,
студент 2 курса
напр. «Техносферная безопасность»,
С.А. Ткачев,
студент 2 курса
напр. «Техносферная безопасность»,
e-mail: s@vktu.ru
ИСОиП (филиала) ДГТУ
г. Шахты

СЕМЕЙНАЯ ПОЛИТИКА В ОТНОШЕНИИ ПОЖИЛЫХ ЛЮДЕЙ: СОДЕРЖАНИЕ И ПРОБЛЕМЫ РЕАЛИЗАЦИИ

Семейную политику в отношении пожилых людей нельзя рассматривать как что-то цельное: ее содержание состоит из несколько блоков, иногда, кажется, существующих независимо друг от друга.

Семейным кодексом формально защищены права нетрудоспособных родителей на помощь со стороны совершеннолетних детей (статьи 87 и 88), закреплены алиментные обязательства по содержанию пожилых людей как супругов (бывших супругов), так и внуков и фактических воспитателей, а также пасынков и падчериц (статьи 89, 95, 96 и 97). В целом же, Семейный кодекс Российской Федерации и многие другие правовые документы основным объектом социальной защиты выбрали семьи, имеющие детей. Подзаконных актов государственного уровня, направленных на защиту прав пожилого человека в семье, практически не существует. Данную ситуацию можно объяснить лишь тем, что в нашей стране понятие «семья» чаще всего ассоциируется с

наличием несовершеннолетних детей. Подтверждением этому служит и определенная направленность в деятельности государственных структур, занимающихся вопросами семейной политики – Комитета по делам женщин, семьи и молодежи Государственной Думы Федерального собрания Российской Федерации и Департамента по делам детей, женщин и семьи Министерства труда и социального развития

Российской Федерации. Указанные структуры не включают в сферу своей деятельности проблемы семей, состоящих из пожилых людей, и проблемы пожилого человека в семье.

Второй блок семейной политики в отношении пожилых людей представлен официальными материалами, подготовленными Департаментом по делам ветеранов, пожилых людей и приема населения Министерства труда и социального развития Российской Федерации (или по его заказу соответствующими организациями), – Государственным докладом о положении граждан старшего поколения в Российской Федерации (2001 год) и Национальным докладом «Пожилые люди в Российской Федерации положение, проблемы, перспективы» (2002 год). Оба доклада являются как бы слепком ситуации, которая сложилась по исследуемой проблеме на определенный период времени, но не предлагают вариантов конкретных политических решений выхода из нее, что, собственно, и не входило в их задачи.

Третий блок – решение (или попытки решения) семейных проблем пожилых людей региональными и местными органами исполнительной власти, государственными (муниципальными) организациями и учреждениями различной ведомственной подчиненности, а также органами судебной власти, то есть это семейная политика в отношении пожилых людей в действии. А как она реализуется в реальной жизни, и какие проблемы остаются без решения в течение длительного времени, можно показать на ряде известных примеров.

В последние 10-15 лет актуализировалась проблема одиночества пожилых людей, не столько физического (отсутствие близких родственников), сколько психологического (изоляция в семье или раздельное проживание и отсутствие

контактов с близкими родственниками). Появилось даже специальное понятие – «одиноко проживающие». Эта категория пожилых людей пользуется услугами социальных служб (чаще бесплатно), имея близких родственников, обязанных помогать им по закону.

По результатам социологического исследования, проведенного автором совместно с З.Н. Авдошкиной в 2003 году в московском Центре социального обслуживания «Бибирево», из 1750 клиентов надомной службы 596 – имели близких родственников в Москве (34,1 %). Большинство из них (485) были зарегистрированы по месту жительства совместно с этими близкими родственниками, но, несмотря на данное обстоятельство, обслуживались бесплатно социальными работниками. Среди таких родственников оказалось немало и состоятельных людей, имеющих возможность, но не имеющих желания обременять себя расходами на оказание помощи престарелым родителям. Взыскание же средств, затраченных на социальное обслуживание, по сути дела, не одиноких пожилых граждан, органами социальной защиты населения г. Москве не практикуется – считается чуть ли не аморальным по отношению к представителям старшего поколения. Но при этом аморальность действий (точнее, бездействия) со стороны детей, нарушающих семейное законодательство, во внимание не принимается и никаких санкций к ним не применяется, да и прав таких у социальных служб нет.

Практически такие же семейные «корни» без особого труда можно найти и в весьма заметно обострившейся проблеме помещения престарелых родителей в стационарные учреждения социального обслуживания, очередность на оформление в которые достигла 17 тыс. человек, из них только в дома-интернаты общего типа – более 10 тыс. человек. А ведь еще относительно недавно (15-20 лет назад) такой проблемы вообще не существовало.

Н.П. Магер (2002) причины отказа детей от пожилых родителей разделяет на две группы:

- 1) обусловленные социально-экономической ситуацией в стране;
- 2) зависящие чисто от семейных обстоятельств.

К первой группе Н.П. Магер относит безработицу, социально-экономический кризис в стране, падение нравов, рост преступности, культ денег и материального благополучия, политическую нестабильность, расслоение общества на богатых и бедных, увеличение числа различных конфликтов в обществе; ко второй – конфликты членов семей, развод родителей, неправильное воспитание детей, отсутствие в семье взаимного уважения и семейного единства, разное социальное положение родителей и детей, сильное влияние мнения родственников, признание родителей, что они были своим детям плохим отцом или матерью и др.¹

В последнее время со стороны государственных структур, в частности Министерства труда и социального развития Российской Федерации, предпринимаются попытки подменить институт семьи для пожилых людей другим институтом – домами-интернатами семейного типа.

Не развивается у нас в стране институт, достаточно хорошо работающий на Западе, – институт приемной (замещающей, форстерной) семьи для пожилого человека. Такой институт уже сформировался по отношению к детям и получил соответствующую правовую поддержку.

Отсутствие семейного взаимопонимания приводит не только к самоизоляции пожилых людей, но и к жестокому обращению с ними со стороны других членов семьи, нередко проявляющемуся в форме психологического и даже физического насилия.

По материалам исследований, проведенных Институтом государства и права Российской Академии наук в 1998 году, лица в возрасте старше шестидесяти лет составляют около 8 % от числа всех обратившихся для освидетельствования по поводу различных травм, связанных с теми или иными видами насилия. При этом доля пожилых граждан, получивших повреждения от «неслучайных» лиц (родственники, соседи, знакомые), явно преобладает. А среди «неслучайных» обидчиков доминируют родственники (пожилые женщины получают повреждения в семье чаще от сына и зятя, реже от дочери, а пожилые мужчины – чаще от сына и супруги, реже от снохи). Получившие повреждения от родственников лица пожилого возраста

обращаются для освидетельствования не сразу, а после неоднократно нанесенной обиды, и лишь в крайних случаях, вполне отдавая отчет о возможных последствиях этого шага².

По данным С.В. Кочетковой, пожилые люди в большей степени, чем все остальные, ориентированы не на обращение в официальные инстанции в случае проявления семейного насилия против них, а на обращение за помощью к соседям (такую практику имеют 18,5 процента нижегородцев)³.

Этот же автор приводит мнение нижегородцев в возрасте старше пятидесяти лет о факторах, оказывающих влияние на возникновение насилия в семье. Они ставят на первое место пьянство, алкоголизм и наркоманию (64,6 % ответов), а затем – низкий уровень доходов и недостаток средств к существованию (53,8 %), безработицу и страх потери работы (49,2 %), сведения о фактах насилия и преступлениях в средствах массовой информации (41,5 %), высокий уровень преступности (33,8 %). Почти четвертая часть респондентов (24,6 %) при этом отметила отсутствие (недостаточное количество) служб психологической помощи.

Пожилые люди остаются незащищенными от насилия не только в психологическом плане, но и в правовом или, если быть более точным, правоприменительном. По действующему законодательству они вправе решать свои проблемы, связанные с насилием, в уголовно-процессуальном порядке, но в реальной жизни для их решения у граждан пожилого возраста нет ни достаточной правовой грамотности, ни средств, ни здоровья.

В реальной жизни многие проблемы пожилых людей связаны не столько с отсутствием полноценной правовой базы, нацеленной на их разрешение, сколько со снижением роли старшего поколения в современном российском обществе и, естественно, в семье – ячейке этого общества. По данным В.Н. Пуцовой, проводившей в 2002 году социологические исследования в Ивановской области, в молодежной среде, по сравнению с предыдущим поколением, усилились тенденции нетерпимости к старым людям, проявляющиеся в поведенческих актах, в том числе и в рамках отдельно взятых семей.

Кажущееся противостояние поколений обусловлено,

скорее всего, разрывом процесса социализации, поскольку динамика социальных процессов значительно выше скорости социально-адаптивной деятельности. Старшее поколение оказалось недостаточно мобильным и неспособным предложить молодежи готовые модели деятельности, следовательно, осталось невостребованным, не дошедшим до конца пути социализации. Молодежь же, отвергнув старые образцы, как бы «перескочила» этот этап социализации и считает себя живущей в отрыве от старых ценностей, от своих «отцов», что и проявляется в определенном взаимном негативизме поколений. По мнению В.Н. Путиной, весьма очевидной и актуальной становится необходимость специализированного воспитательного воздействия, предупреждающего конфликтные ситуации, как в обществе в целом, так и в семье, в частности.

Литература и примечания:

[1] Магер Н. П. пожилой человек в семье // Проблемы пожилых людей в современных условиях: Материалы Российской научно-практической конференции «Медико-социальная помощь пожилым людям» / Гл. ред. С. Н. Лузин. М., 2002. С. 116 – 117.

[2] Права и гарантии пожилых людей / Сост. И. Бондаренко, В. Васильчиков, С. Киселев. М., 1998. С. 28-35.

[3] Кочеткова С.В. Пожилые люди и проблема насилия в семье// Пожилые люди – взгляд в XXI век: Материалы социологического исследования и международной научно-практической конференции / Под ред. З.Х. Саралиевой. Н. Новгород, 2000. С. 44 – 45.

© Т.А. Герасимов, В.В. Пушкарев,
С.В. Фисунов, С.А. Ткачев, 2016

Т.А. Герасимов,
студент 2 курса
напр. «Техносферная безопасность»,
В.В. Пушкарев,
студент 2 курса
напр. «Техносферная безопасность»,
С.В. Фисунов,
студент 2 курса
напр. «Техносферная безопасность»,
С.А. Ткачев,
студент 2 курса
напр. «Техносферная безопасность»,
e-mail: s@vktu.ru
ИСОиП (филиала) ДГТУ
г. Шахты

ФОРМИРОВАНИЕ ГОСУДАРСТВЕННОЙ СЕМЕЙНОЙ ПОЛИТИКИ

Во все времена проблемы семьи, семейной организации постоянно находились в центре внимания общественной мысли, прогрессивных политических деятелей и учёных. Современная семья находится в процессе эволюции, перехода от традиционной модели к новой. Изменяются виды семейных отношений, система власти и подчинения в семье, роли и функциональная зависимость супругов, положение детей. Семья, наряду с традиционной (репродуктивной) функцией, приобретает новые роли надёжного психологического «укрытия» с целью выживания человека в трудных и быстро меняющихся условиях современной жизни.

Анализ отечественной и зарубежной литературы, нормативно-правовых актов по вопросам семьи показывает, что семейная политика в разных государствах имеет различные цели. Во Франции, например, основная цель ее – повышение рождаемости, в странах Северной Европы – достижение равенства прав и возможностей мужчин и женщин, в южноевропейских странах – поддержка молодых семей. Правительства США и Великобритании не включают семейную

политику в сфере своей ответственности. Китайское руководство в 1979 году провозгласило «политику однодетной семьи»: для ее поощрения разработана система льгот (лучшее обеспечение жилплощадью, бесплатное образование и медицинское обслуживание). Пропаганда малой семьи проводится правительственными и общественными организациями Индии¹, создана сеть консультаций, пунктов добровольной стерилизации.

Вопросы правового регулирования семейных отношений в Российской Федерации в настоящее время относятся к числу наиболее актуальных, поскольку переход к рыночным отношениям сопровождается падением жизненного уровня населения, сокращением рождаемости, ростом числа разводов и т.п. Требуется активная социальная политика, направленная на укрепление семьи и защиту ее членов. С 1996 года действует Семейный кодекс. Кроме федерального, развивается также и региональное семейное законодательство. Так, например, в Калужской области приняты законы о целевых программах: «Семья и дети (2001-2003 годы)», «Приёмная семья (2003– 2005 годы)».

В статье 7 Конституции Российской Федерации говорится: Российская Федерация – социальное государство, политика которого направлена на создание условий, обеспечивающих достойную жизнь и свободное развитие человека. В статье 38 Конституции записано, что семья, материнство и детство находятся под защитой государства, а это составляет юридическую основу для проведения семейной политики.

Термин «семейная политика» стал употребляться в нашей литературе сравнительно недавно – в 70-е годы XX века. В 90-е годы внимание политиков и ученых к проблемам семьи возросло. Следует отметить работы А.И. Антонова, В.Н. Архангельского, А.Г. Вишневого, С.В. Дар– модехина, В.В. Елизарова, Л.П. Кукса, М.С. Мацковского, В.М. Медкова, Н.М. Римашевской и др. В 1993 году была принята Концепция государственной семейной политики Российской Федерации.

14 мая 1996 года Президент РФ подписал Указ №712 «Об основных направлениях государственной семейной политики».

Именно в этом Указе впервые в истории России семейная политика получила официальное определение и государственный статус, что само по себе имеет большое значение.

На наш взгляд, главная цель государственной семейной политики – создание благоприятной атмосферы для семьи, в которой супруги хотят заводить и воспитывать детей. Заметим, что только за 1999-2000 годы население страны уменьшилось на 1,5 млн. человек. А.И. Антонов, В.М. Медков и А.В. Артюхов считают, что основной моделью семьи, поощряемой государством, должна стать полная семья с 3-4 детьми².

В названном Указе Президента РФ 1996 год выделяются следующие основные принципы государственной семейной политики:

1. Самостоятельность и автономность семьи в принятии решений относительно своего развития.

2. Равенство семей и всех их членов в праве на поддержку независимо от социального положения, национальности, места жительства и религиозных убеждений. 6

3. Приоритет интересов каждого ребёнка независимо от очередности рождения и от того, в какой семье он воспитывается.

4. Равноправие между мужчинами и женщинами в достижении более справедливого распределения семейных обязанностей, а также в возможностях самореализации в трудовой сфере и общественной деятельности.

5. Единство семейной политики на федеральном и региональном уровнях; обеспечение предоставления семье установленных на федеральном уровне минимальных социальных гарантий и льгот; их дополнение и развитие на уровне субъектов РФ и органов местного самоуправления.

6. Партнёрство семьи и государства, разделение ответственности за семью, сотрудничество с общественными объединениями, благотворительными организациями и предприятиями.

7. Принятие на себя государством обязательств по безусловной защите семьи от нищеты и лишений, связанных с вынужденной миграцией, чрезвычайными ситуациями

природного и техногенного характера, войнами и вооружёнными конфликтами.

8. Осуществление дифференцированного подхода в предоставлении гарантий по поддержанию социально приемлемого уровня жизни для нетрудоспособных членов семьи и создание экономически активным членам семьи условий для обеспечения благосостояния на трудовой основе.

9. Преемственность и стабильность мер государственной семейной политики. Сохранение достигнутых социальных гарантий поддержки семьи, их дальнейшее совершенствование.

Один из общих недостатков современной семейной политики – её абстрактный, обращённый сразу ко всем семьям характер. Назрела необходимость классификации семей и разработки такой социальной политики и социальной работы, которые учитывали бы особенности конкретных типов семей, их специфические нужды и проблемы, исходя из понимания важности семьи в жизни общества, её роли в воспитании новых поколений, обеспечении общественной стабильности и прогресса.

Указом Президента РФ от 14 мая 1996 года №712 утверждены следующие направления семейной политики:

1. Обеспечение условий для преодоления негативных тенденций и стабилизации материального положения семей, уменьшения бедности и увеличения помощи малоимущим семьям.

2. Обеспечение работникам, имеющим детей, благоприятных условий для сочетания трудовой деятельности с выполнением семейных обязанностей.

3. Улучшение охраны здоровья семьи.

4. Усиление помощи семье в воспитании детей.

Большие возможности имеются в субъектах Российской Федерации. Так, например, губернатор Калужской области А.Д. Артамонов отмечает: «Чтобы чётко выстраивать перспективные планы, необходимы надёжные прогнозы демографической ситуации в Калужской области. Создаётся информационная база по детям, инвалидам, ветеранам, неблагополучным семьям, проводится мониторинг уровня жизни калужан»³.

Необходима переориентация системы, основанной на

социальных пособиях и гуманитарных акциях, на активизацию жизненного потенциала семьи. Помогая семье самой решать собственные проблемы, общество должно выработать для этого систему поддержки, предусматривающую:

- расширение рабочих мест с учётом интересов семей с маленькими детьми;
- пропаганду через средства массовой информации моделей выживания и развития семьи;
- обучение её рабочих членов новым профессиям и использованию реальных возможностей вхождения в бизнес; помощь общественных и благотворительных организаций;
- создание целевых социальных программ⁴.

Литература и примечания:

[1] Семашко ИМ. Современная семья в Индии // Семья, гендер, культура. М., 1997.

[2] Антонов АЖ, Медков В.М. Социология семьи. М., 1996; Артюхов А.В. Государственная семейная политика и её особенности в России // Социологические исследования. 2002. №6. С. 108-110.

[3] Артамонов АД. Мы будем адресно поддерживать социально-уязвимых граждан и эффективно работающие предприятия // Человек и труд. 2002. №12. С. 4-11.

[4] Мацковский М.С. Российская семья в меняющемся мире // Семья в России. 1995. №3-4. С.25-35.

© Т.А. Герасимов, В.В. Пушкарев,
С.В. Фисунов, С.А. Ткачев, 2016

*О.В. Шартанова,
С.А. Асылбекова,
e-mail: asilbekova.1994@gmail.com,
КазНУ имени аль-Фараби,
г. Алматы, Казахстан*

ОСОБЕННОСТИ ПРОДВИЖЕНИЯ ОБЩЕСТВЕННО ЗНАЧИМЫХ ПРОЕКТОВ В СОЦИАЛЬНЫХ СЕТЯХ

Общественно значимый проект в простом значении понимается как программа реальных действий, в основе которой лежит актуальная социальная проблема, требующая разрешения. Ее реализация способствует достижению социально значимой цели. В своей работе «Социальное проектирование» В.А. Луков представляет следующую классификацию социальных проектов По характеру проектируемых изменений: 1) инновационные проекты (внедрение принципиально новых разработок); 2) поддерживающие проекты (решение задач экологического характера). По направлениям деятельности: 1) образовательные (решение задач, связанных с предоставлением образовательных услуг); 2) научно-технические (решение задач научного характера, затрагивающие общественную жизнь); 3) культурные (художественные, символические, экзотические и др. проекты). По особенностям финансирования: 1) инвестиционные; 2) спонсорские; 3) кредитные; 4) бюджетные; 5) благотворительные; 6) смешанные. По масштабности: 1) микро-проекты (форма предоставления индивидуальной инициативы, получающей признание окружающих); 2) малые проекты (не предусматривают большого числа потребителей, просты в управлении, не требуют крупного финансирования); 3) мега-проекты (целевые программы, состоящие из взаимосвязанных проектов). По срокам реализации: 1. краткосрочные (реализация 1 – 2 года); 2. среднесрочные (реализация 3 – 5 лет); 3. долгосрочные (реализация 10 – 15 лет). [1, С. 49 – 80]

Общественно значимые проекты используют различные площадки для своего продвижения. В данном дипломном проекте мы будем рассматривать продвижение общественно значимых проектов в социальных сетях. Социальные сети

становятся всё более популярной площадкой для продвижения, для организации мероприятий и многого другого. По данным исследовательской организации IDC Global Technology and Industry 50% бюджета, выделенного на продвижение в социальных медиа, западные маркетологи тратят на работу в социальных сетях [2]. Сегодня SMM пользуется большой популярностью не только среди малого и среднего бизнеса, но и применяется крупнейшими мировыми брендами, которые используют её для установления обратной связи с потребителями. Использование социальных сетей в бизнесе дало толчок к развитию Интернет-коммуникаций. Как элемент маркетинговой стратегии сети имеют широкие возможности для продвижения чего-либо без существенных денежных затрат, поэтому они широко используются некоммерческими организациями. Сети позволяют формировать контент, развивать личное общение с целевой аудиторией, взаимодействовать с отдельными представителями целевой аудитории, изучать их интересы, проводить акции и просто информировать.

Продвижение в социальных сетях имеет большое преимущество – малые затраты. Любой пользователь сети Интернет может бесплатно завести аккаунт в социальной сети и наполнять его контентом. Контент – это любое информационное наполнение ресурса. Чаще всего общественно значимые проекты осуществляются на базе муниципалитета и имеют крайне ограниченный бюджет. Именно поэтому малобюджетность является основным фактором, по которому для продвижения выбирают социальные сети. Приведем примеры нескольких приёмов продвижения в социальных сетях, которые не требуют финансовых затрат и могут использоваться в контенте любого общественно значимого проекта. Это: создание информационных поводов, партнёрство, привлечение внимания к сообществу за счёт периодической смены названия, визуализация, розыгрыши, хештеги.

При помощи социальных сетей свою деятельность осуществляют большое количество общественно значимых проектов – это благотворительные фонды, фестивали социальной рекламы, приют и защита животных, волонтерские

организации, образовательные форумы и многое другое. Условно общественные проекты, использующие социальные сети, можно разделить на две подгруппы: 1)Те, которые реализовывают деятельность непосредственно в социальных сетях (дают объявления о пропавших, ищут волонтеров, временную передержку для бездомных животных и т.д.); 2)Те, что ведут свою деятельность вне просторов Интернета, а социальные сети используют лишь для повышения уровня информированности, узнаваемости, лояльности.

Литература и примечания:

[1] Луков, В.А. Социальное проектирование / В.А. Луков. – М.: Флинта, 2009. – 240 с.

[2] 75 фактов об Интернет-маркетинге [Электронный ресурс]. – Режим доступа: <http://smm.ingate.ru/smm-issledovaniya/>

© О.В. Шартанова, С.А. Асылбекова, 2016

ПОЛИТОЛОГИЯ

Н.А. Гафарова,
студент 3 курса,
e-mail: gafarova.ninel95@mail.ru,
БЭК,
г. Уфа

АБСЕНТЕИЗМ КАК ПРОЯВЛЕНИЕ ПОЛИТИЧЕСКОГО НЕУЧАСТИЯ МОЛОДЕЖИ В ЖИЗНИ СТРАНЫ

Известно, что выборы – это одна из наиболее распространенных форм участия граждан в общественно-политической жизни страны, важный институт функционирования политической системы и политического режима, их легитимности. Поэтому каждый гражданин, достигший возраста 18 лет имеет право участвовать на выборах, ведь это будущее любой страны. Однако, не всегда молодежь активно участвует на выборах, считая, что выборы являются не честными, не легитимными. Согласно ч. 2 ст. 32 Конституции РФ «Граждане Российской Федерации имеют право избирать и быть избранными в органы государственной власти и органы местного самоуправления, а также участвовать в референдуме». То есть, в Конституции нашей страны закрепляется активное и пассивное избирательные права. В связи с игнорированием гражданами и того, и другого избирательного права, появился термин абсентеизм, что означает уклонение избирателей от участия в голосовании или, в более широком понимании, политическое поведение, характеризующееся бездействием, то есть уклонением от какого-либо политического участия. Молодежь как особая социальная группа имеет важное значение в общественной жизни, и политический абсентеизм, стремительно распространяющийся среди нее, оказывает крайне негативное влияние на социально-политическую жизнь всей страны. Изучаемая тема актуальна по причине широкого распространения отстраненного поведения молодежи относительно выборов и негативного влияния абсентеизма на политический процесс. Целью данной статьи является изучение

причин и факторов, вызывающих абсентеизм среди молодежи. Использовались такие методы, как анализ, синтез, индукция, дедукция, метод социологического опроса. Был проведен опрос среди студентов первых, вторых, третьих курсов НФ БашГУ.

Сейчас многие ученые изучают проблему политического абсентеизма. Это такие ученые, как Волков Ю.Г., Добренков В.И., М. Несмелова, Ю.А. Зубок, В.И. Чупров и др. Для большинства российских аналитиков является общим суждение о том, что политическому участию молодежи присущ несколько “более экстремистский”, по сравнению с традиционными стереотипами участия, свойственными старшим возрастным группам, характер.

Выделяют два вида абсентеизма: активный и пассивный. Активный абсентеизм – результат отказа от участия на выборах по политическим мотивам, таким как несогласие с вынесением вопроса на референдум, тогда как пассивный абсентеизм проявляется в низкой политической и правовой культуре, которая порождает безразличие к политическому участию на выборах [1].

Можно выявить ряд причин, по которым граждане уклоняются от участия на выборах. Это низкий уровень жизни населения (они сводят все к поиску средств существования, в связи с чем остается мало времени на общественную деятельность), противодействие со стороны старших поколений, которые, укрепившись в политике, не хотят допустить молодежь к политической деятельности, конформистское поведение молодежи, характеризующееся отсутствием самобытности; особенности политической культуры, характеризующееся низкой степенью доверия граждан к государственным институтам.

Среди опрошенного контингента студентов, возраст которых составил от 18 до 21 года на вопрос «Верите ли Вы в честность проведения выборов?» ответили, что не верят (45%), остальные 55% разделились на тех, кто верит, и тех, кто верит отчасти. Не относят себя к категории абсентеистов 52,5% респондентов. На вопрос «Часто ли Вы руководствуетесь фразой на выборы не хожу, потому что мой голос ничего не значит?» 45% респондентов ответили, что посещает такая

мысль, однако они все же идут на выборы, 25% признались, что всегда руководствуются данной фразой. Из опрашиваемого числа респондентов 7,5% относят себя к категории абсентеистов, 22,5% относят себя к данной категории наполовину.

Традиционно существует несколько моделей объяснения политического абсентеизма. Первая из них: «На выборы не хожу, потому что мой голос ничего не изменит». Данная модель является самой распространенной. Объясняется она таким обстоятельством, что отсутствуют политические силы, с помощью которых происходило бы регулирование интересов молодых людей. Данный тип молодежи уверен в том, что их голос – это лишь капля в море, что все уже давно решено. Распространение этой позиции объясняется отсутствием молодежных организаций, в связи с чем в последующем молодежь не осознает возможность своего политического участия в жизни страны.

Следующая модель: «На выборы не хожу, потому что мне это вообще неинтересно». Эта модель распространяется на ту часть молодежи, которая занята своими делами. Для таких молодых людей политическая жизнь страны неинтересна. Кроме того, такая часть молодежи поглощена проблемами исключительно личного характера [2].

Проявление абсентеизма не является исключительно российской проблемой. Подобное проявляется и в других странах, где принимаются серьезные меры. Во многих странах участие на выборах является моральным и юридическим долгом. Это страны Бельгии, Болгарии, Дании, Италии. Существуют и такие страны, где за политический абсентеизм налагается ответственность. Некоторое время назад в Австрии, Греции было предусмотрено лишение свободы, которое составляло 1-2 дня [3]. Сейчас за это в странах той же Австрии, Австралии, Люксембурга предусмотрен штраф. В Италии за проявление абсентеизма предусмотрено общественное порицание. Списки лиц, которые не участвовали на выборах могут быть опубликованы в средствах массовой информации. Законодательство Аргентины наказывает не явившихся на выборы жителей тем, что лишает права получить должность к

государственной гражданской службе. Помимо всего, ряд западных стран, таких как Соединенные Штаты Америки, относятся к такого рода избирателям равнодушно. У них нет санкций, нет общественной деятельности в борьбе с проявлением абсентеизма. Такие страны считают, что принуждение к участию на выборах недемократично.

В Российской Федерации ведутся меры по устранению абсентеизма. Это: повышение политической культуры (углубленное изучение основ избирательного права населения, организация школьных и студенческих коллективов партий); учет влияния социальных выборов в предвыборной кампании, преодоление социального кризиса (повышение духовного, экономического, политического престижа в глазах граждан). Необходимо повысить уровни активности избирателей путем создания политических, социально-политических условий для самореализации молодежи. Одним из основных факторов является разработка и совершенствование социально – психологических методов и технологий повышения активности политического участия, а также оказание финансового обеспечения в продвижении социальных, политических проектов (выделения грантов). Современная молодежь мало вовлечена в социально значимые проекты федерального, регионального и местных уровней, поэтому у нее мало возможностей для формирования навыков социальной активности.

Влияние фактора образования играет не маловажную роль в формировании у личности политического участия на выборах. Это объясняется тем, что образование играет первостепенную роль в процессе политической социализации личности. Для политического участия необходим уровень политической подготовленности, который формируется в процессе образования.

Таким образом, абсентеизм затрагивает не только политические стороны жизни, но является довольно актуальным социальным явлением, выраженным в невыполнении самых разнообразных социальных функций. Борьба с данным явлением должна вестись не только в рамках сознания общества, но и затрагивать все прочие жизненные сферы.

Проблема политического абсентеизма в России стоит остро в основном из-за отсутствия политико – правовой культуры у населения, а также грамотной просветительской и образовательной работы среди нее.

Литература и примечания:

[1] Добреньков В.И., Кравченко А.И. Социология: Учебник. М.: Инфра-М, 2011.С 56.

[2] Мухаев Р.Т. Политология: учебник для студентов юридических и гуманитарных факультетов.М., 2009. С. 43.

[3] М.А. Василика. Политология. М., Гардарики, 2009. С. 69.

© Н.А. Гафарова, 2016

*В.В. Шаповалова,
студент 4 курса
напр. «Журналистика»,
e-mail: violetta.shapovalova.2012@mail.ru,
Елецкий государственный
университет им. И.А. Бунина,
г. Елец*

РУССКИЙ ЯЗЫК КАК ЭЛЕМЕНТ «МЯГКОЙ СИЛЫ» РОССИИ НА ПОСТСОВЕТСКОМ ПРОСТРАНСТВЕ

Аннотация: в данной статье рассматривается феномен распространения русского языка на постсоветском пространстве в качестве элемента «мягкой силы» России.

Ключевые слова: русский язык, «мягкая сила», СНГ, Россия.

Современная Россия опирается главным образом на методы внешнеполитического принуждения, используя так называемую «жесткую силу», чтобы закрепить за собой статус мирового и регионального центра. Однако совершенно нецелесообразно игнорировать такой ресурс внешнеполитической «привлекательности» как «мягкая сила». Процессы глобализации и интенсивное возрастание роли информационного фактора в мировой политике XXI века свидетельствуют об огромном потенциале «мягкой силы» (soft power), которая играет ключевую роль в международных отношениях, влияя напрямую, или косвенно, на мировую политику и деловые связи. В связи с этим, вопросы использования «мягкой силы» во внешней политике РФ все чаще привлекают к себе внимание российских исследователей.

Мы можем наблюдать вполне очевидный факт: мягкая сила России в мире используется довольно слабо, о чем свидетельствует заметное ухудшение ее международного имиджа, как результат все большего приобретения политическим режимом РФ авторитарных черт и ужесточением ее внешнеполитического курса. В то же время, нельзя не отметить, что на постсоветском пространстве у России сохранился довольно-таки значительный потенциал мягкой

силы, благодаря ряду следующих факторов:

- лидирующий среди стран СНГ потенциал информационно-культурного влияния, унаследованный Россией с советских времен;

- преимущественно доброжелательное восприятие России и россиян населением стран СНГ;

- слабое развитие собственного потенциала информационно-культурного влияния в других странах СНГ

Однако сейчас можно наблюдать тенденцию сужения распространения в странах СНГ и дальнего зарубежья русского языка и культуры – практически не переводится на местные языки русская литература, не хватает преподавателей, учебников и программ обучения русскому как второму языку. Все эти проблемы нарастали на протяжении четверти века после распада СССР, заметно усилившись в последние годы в связи с естественной сменой поколений. За два с лишним десятилетия в бывших союзных республиках выросла молодежь, которая не только плохо знает русский язык или вообще не владеет им, но и воспитана в совершенно другой системе национальных и культурно-исторических ценностей.

Проблема сокращения сферы использования русского языка в последнее время все больше затрагивает неславянские, азиатские страны СНГ, где уровень его распространения и в советский период не был велик. Сегодня же большая часть молодежи среднеазиатских республик уже не знает русского языка, что негативно отражается на ее способности найти работу и адаптироваться к российским условиям в случае трудовой миграции. Этот факт влияет и на межэтнические отношения, провоцирует конфликты на национальной почве. По данным А.Л. Арефьева, на рубеже «нулевых» и «десятих» годов XXI века русским языком активно владеют (понимают и могут свободно разговаривать) 72% жителей Казахстана, 36% – Киргизии, 14% – Узбекистана и по 12% – Таджикистана и Туркмении. Вообще не владеют русским языком 16% населения Казахстана, 50% – Киргизии, 59% – Узбекистана, 67% – Таджикистана и 82% – Туркмении. При этом наблюдается четкая закономерность: чем дальше республика от России и ниже интенсивность миграционных связей с ней, тем меньше

процент владеющих русским языком[1].

В республиках Закавказья ситуация немногим лучше, чем в Средней Азии. Так, русским языком свободно владеют всего 17,9% жителей Азербайджана, 25,1% – Армении и 29,1% – Грузии. По численности русскоговорящего населения они заметно опережают Таджикистан, Киргизию и Туркмению, но уступают Киргизии и Казахстану. При этом около половины населения закавказских республик русским языком не владеет. К их числу относятся 41,8% жителей Армении, 44,8% – Азербайджана и 47% – Грузии[1].

В славянских странах СНГ – в Украине и в Белоруссии – ситуация с русским языком складывается не так драматично. Среди граждан Белоруссии им не владеют всего 2,1%, а Украины – 19,3% [1].

Примером информационно-культурного влияния России может служить организация международной образовательно-просветительской волонтерской программы «Послы русского языка в мире», которая при поддержке Государственного института русского языка имени А.С. Пушкина в рамках развития деятельности студенческих объединений Министерства образования и науки России. Проект направлен на формирование положительного имиджа и привлекательности российского студенчества, а также русского языка как средства международного и межнационального общения. С 29 ноября по 6 декабря 2015 года 74 посла русского языка отправились в Кыргызстан, Республику Молдова и Таджикистан.

Миссией молодых волонтеров стала популяризация русского языка, русской культуры и литературы, а также поддержка межкультурного диалога между Россией и зарубежными государствами. В 2016 году запланированы образовательные экспедиции «Послов русского языка» в страны СНГ, ШОС, БРИКС, Европу, Азию и Южную Америку, а также просветительские мероприятия в России[4].

Можно сделать вывод, что политике России по использованию «мягкой силы» на пространстве бывшего СССР не хватает системности и, прежде всего, осознания первоочередных целей и задач. Крайне слабо используется потенциал российских средних и высших образовательных

учреждений, которые могли бы стать отличной платформой для подготовки местной элиты. Выпускники вузов с преподаванием по российским программам и на русском языке в культурном, информационном и ментальном плане изначально будут ориентированы на Россию.

В Таджикистане и Киргизии, например, при активном участии России еще в 1990-е гг. были открыты Славянские университеты. За короткое время они стали самыми престижными вузами, окончание которых открывает дорогу для карьеры в бизнесе и на госслужбе. Несмотря на различные обстоятельства, обе республики до сих пор являются гораздо более пророссийскими, чем соседние Узбекистан и Туркмения, где российских вузов нет вообще или же их роль крайне ограничена. Конечно, на внешнеполитические симпатии Киргизии и Таджикистана влияет массовая трудовая миграция их жителей в РФ. Но при этом в Узбекистане, например, численность мигрантов в несколько раз больше, хотя на внешнеполитический курс республики это обстоятельство никак не влияет.

Распространение русского языка и культуры непременно должно сочетаться с активной работой по формированию общественного мнения, взаимодействием с различными органами власти, бизнесом, религиозными и общественными организациями.

Литература и примечания:

[1] Арефьев А.Л. Состояние и перспективы экспорта российского образования. – М.: РУДН, 2010.

[2] Казанцев А.А., Меркушев В.Н. Россия и постсоветское пространство: перспективы использования «мягкой силы» – М.: Полис. 2008. №2.

[3] Лактионова Н. Постсоветское пространство: реалии и перспективы. – М.: Власть. 2008. №10.

[4] <http://russkiymir.ru/publications/199178/>

КУЛЬТУРОЛОГИЯ

В.Ю. Гронская,
студент, 4 курса
спец. «Беларуская філалогія»,
e-mail: lelya.gronskaya@mail.ru
БрГУ імя А.С. Пушкіна,
г. Брэст, Беларусь

ВОБРАЗ ЗЯЗЮЛІ Ё БЕЛАРУСКІХ НАРОДНЫХ ЛЕГЕНДАХ

Сучасная навука выдзяляе два шматжанравых віды прозы – няказкавая і казкавая проза. Адрозніваюцца яны паміж сабой дамінантнымі функцыямі. Для казкавай прозы характэрна эстэтычная функцыя, для няказкавай – пазаэстэтычная, інфармацыйная [1, с. 126]. Даследчык С. Азбелеў адзначае, што «несказочная проза представляет собой по крайней мере три основных типа отражения действительности. В легендах – стремление подкрепить верования, объяснить непознанное. В сказаниях – стремление украшено отобразить то, что представлялось достойным представления <...> Естественно, что сказания относятся к области поэтического мирообъяснения. Предания – к области практически познавательного, а легенды – области верований» [2, с. 295]. Беларуская народная проза з’яўляецца адлюстраваннем менталітэту народа, яго характару, светаадчування. У прозе, як правіла, даюцца адказы на пытанні пра сэнс жыцця, лёс чалавека, яго месца ў свеце і інш.

Сярод беларускай няказкавай прозы адным з самых развітых жанраў з’яўляюцца легенды. Паводле Г. Левінтона «легенды (от лат. *legenda*, «то, что надлежит прочитать») как группа фольклорных произведений объединяются наличием в них элементов чудесного, фантастического, но воспринимаемого как достоверное, происходившее на границе исторического и мифологического времени или в историческое время» [3]. Асаблівае месца сярод легенд займаюць этыялагічныя легенды, якія тлумачаць не толькі паходжанне

істоты/з’явы, але і ў пэўнай ступені яе характарызуюць. Народнае ўспрыняцце рэчаіснасці цесна звязана з архаічнымі вераваннямі, якія сістэматызаваны і паслядоўна выкладзены ў «Бібліі». Тэкст «Бібліі» тлумачыць найбольш важныя, ключавыя моманты чалавечага жыцця. Але, па народных уяўленнях, некаторыя аспеты патрабуюць больш падрабязнага выкладу. Так з’явілася народная інтэрпрэтацыя Свяшчэннага Пісання – «Народная Біблія», якая ўяўляе з сябе сукупнасць фальклорных тэкстаў біблейскай тэматыкі. Асаблівае месца сярод такіх тэкстаў займаюць этыялагічныя легенды, аднымі з ключавых персанажаў якіх выступаюць арніталагічныя вобразы, у прыватнасці зязюля.

Самай распаўсюджанай легендай, якая тлумачыць паходжанне зязюлі, з’яўляецца «Адкуль зязюля», згодна якой *«была сястра і брат быў. А брат быў бедный. А сестра сильна богатая была. А ў брата гэтага есць нечага, і дзяцей сильна многа, можа, сем. «Ну што ж, – гаворіць, – пайду к сястры, папрашу хоць што-нібудзь, хоць круп якіх-нібудзь, можа, дасць». Прыходзіць к ей, плачэць і гаварыць: «Нечам дзяцей карміць, памруць з голаду. Сястрыца, дай што-нібудзь! У цябе ж многа зярна ўсякава...». А яна: «Ключы пацярала ат склада». Той настаяў, стаяў, што ж, пацярала дак пацярала, я ж не палезу на твой склад. І пайшоў дамоў. А ёй стала плоха, надумалася ана: «Гэта ж я так здзелала, не дала брата, памруць дзеці, і мне будзець грэх бальшыі». Яна выскачыла на двор і давай крычаць: «Максім, вярнісь, ключы нашлісь!». І ана прэўрацілася ў кукушку. Бог так зделаў, што ана стала. Вот і цяпер ана лётаець і крычыць: «Максім, вярнісь, ключы нашлісь!». От не надо жадному быць» [4, с. 753]. У легендах такога тыпу паходжанне зязюлі звязваецца з жонкай, сястрой, маці ці дзяўчынай і выяўляецца часцей за ўсё як вынік парушэння сямейна-родавых ці шлюбных сувязей ці адносін.*

Тэксты «Народнай Бібліі» тлумачаць забарону забіваць зязюлю, звязваюць яе паходжанне з Ноем: *«Зовзулька людыной шчытаецца. Ее нэ мона быць. То оно кауць – проклятье батьковэ. Святый быў Одам такий, и вин однакуй быў молодэй. Кильки лет было ему, и быў молодэй однакуй. То ёму Господь сказаў, шо Одам, тоби ужэ прыстоить умирать (ужэ*

шэссот лит прожыў). А вин нэ послухаў божых сляў. Сказаў: «Я нэ хочу умыраць молодым». То вин покы дайшоў до дому, то вин посывіў, и зубы повилазылы, и с кячком идэ до Господа Бога и просыць: «Дай мни ужэ смэрць». И вот ёго было дванаццать дочок, у того Одама. И як умэр сьватый Одам, то тыйи дочки полэтилы, зоўзюлочками поробилыся. Так Бог даў, шоб воны нэ мучылись бэз батьки. То сей зоўзюлкі нэльзя быць. И воны як нэсуть яечка, то воны на своюму гнэзьде нэ нэсуть. Зовзюлки – то Одамовы дочки» [5, с. 182].

Да асобнай групы этыялагічных легенд можна аднесці легенды, дзе паходжанне зязюлі звязваецца з пакараннем за якую-небудзь правіннасць. У такіх легендах зязюляй становіцца жанчына/дзяўчына ў пакаранне за непаслухмянасць: «Була мати и батька, померли, деўки их летяць и «ку-ку». А Господь воспретил, и кажса Божэ: «А коли не слушае, то увесь век свой куйте»» [5, с. 184].

Некаторыя легенды растлумачваюць не толькі паходжанне птушкі, але і пэўныя яе фізічныя асаблівасці, а таксама адметную рысу зязюлі – не выседжваць яйкі: «Захварэла яна, ляжыць хвора жанчына. А ёй няма каму і вады падаць. Яны, дзеці, пабягуць і гуляюць на двары, у хату не заходзяць. Яна пакліча іх: «Дзеткі, падайце мне вады», – яна сама не магла ўстаці вады дажа папіць. А яны пасмяюцца і пабягуць гуляць у свае гульні. Потым прыбягаюць у хату, а яна ўжэ надумалася, узяла доску, прывязае так да сябе. Дзеткі прыбеглі, заглянулі і зноў сьмеху нарабілі: што гэта мама робіць! Доску прывязае да сябе! А яна прывязала да сябе доску, выйшла на двор, і ў яе доска выйшла, як хвосцік. Вот мама наша і кажэ: «Паглядзі, які ў <зязюлі> хвосцік – такі роўненькі, кантовенькі такі, прамавугольненькі, як дошчачка. Яна з доскі сабе хвосцік зрабіла». І ператварылася ў зязюльку і паляцела. А дзеткі бягуць за ёю, крычаць: «Мама, вярніся! Мама, вярніся! Мы вадзічкі табе пададзім! Мама, вярніся!». А яна паляцела і паляцела. <...> І лятае такая зязюлька, і яна ўжо не хоча мець сваіх дзетак, таму што тыя не слухаліся, што былі ў яе. <...> Яна ж гэто помніць, ведае, як не слухаліся яе дзеткі. І вот яны з той пары сваіх дзетак і не мае. Яечка калі знясе, так яна стараецца ў чужое гняздэчка. Яечка знясе другім птушачкам, а сама

паляцела. <...> *А другія птушачкі выседжваюць яе яечка*» [6, с. 421]. У іншых варыянтах адсутнасць у птушкі свайго гнязда тлумачыцца парушэннем забароны працаваць на свята: *«Колысь на Благовішчэнне вона нэ послухала, звыла гнэздо собі, а Господь нагнувався на ііі і сказаў: «Кілько ты будэш буты, то нэ будэш своїх дэток маты, ны гнэзда выты»*» [6, с. 424–425].

Згодна народным уяўленням беларусаў, зязюля з'яўляецца не толькі пераўтвораным чалавекам, але і ў птушынай іпастані захоўвае здольнасць да пераўтварэння: пасля Пятрова дня пераўтвараецца ў ястраба [5, с. 696]. Гэты факт пэўным чынам адлюстраваны ў фальклорных тэкстах, дзе ў зязюлю не можа пераўтварыцца ведзьма: *«А ведьма преўратица у кукушку! Нэдостойна вона преўратитися ў кукушку. Это хорошая жэніщина, Господь преўратил ее ў кукушку, вона плакала, то ў ее померли дэти, она вельми плакала. Ну, то ж ўже як вона стала куковати, да ўже летае да ўсе: «Куку-куку, мои дэтоньки, чи я ж нэ казала, шо вас смэртонька поесть», а ее дэти, чи што им болело, чи помэрли, усе вона, это, летала и кричала: «Куку-куку, мои дэтоньки, чи я ж нэ казала, шо вас смэртонька поесть». Да йи скинулася кукушкою. Вельми ёй досада була да, и Господь её так даў, штоб она летала кукушкою. Это шче наши прадеды это говорили»* [5, с. 185].

Асобна стаяць легенды, якія тлумачаць адзіноту зязюлі, адсутнасць у яе пары. Так, лічыцца, што зязюля – удава, *«ее мужык утопівса, і вона плачэ, всё куе над морэм»* [6, с. 425]. У іншых варыянтах легенд зязюля прадала свайго мужа: *«І зоўзуля свого чловека продала. Ды зоўзуля беспарна. <...> Загадалі, штоб вона нарадзіла свого чловека. А вона радзіла-радзіла, да запев певень, а вона пакінула радзіць, да продала»* [6, с. 426].

Такім чынам, у этыялагічных легендах паходжанне зязюлі звязваецца з пераўтварэннем у птушку дзяўчыны/жанчыны. Пераўтварэнне звычайна абумоўлена парушэннем жанчынай сямейна-роднасных ці ўнутрыродавых адносін, пры гэтым у розных варыяцыях легенд аб'ект і прычына пераўтварэння часта не аднолькавыя, маюць сваю спецыфіку. Важна адзначыць, што ва ўсіх разгледжаных легендах прычынай і штуршком да пераўтварэння выступаюць праклёны – родавыя ці вышэйшых сіл.

Літаратура:

[1] Швед, И.А. Словацкий фольклор: формы, жанры, поэтика / И.А. Швед ; науч. ред. А. С. Лис. – Брест: Альтернатива, 2010. – 414 с.

[2] Азбелев, С.Н. О подразделениях несказочной прозы / С.Н. Азбелев // Русское устное народное творчество. Хрестоматия по фольклористике. – М.: Высшая школа, 2003. – С. 290–296.

[3] Левинтон, Г.А. Легенды и мифы / Г.А. Левинтон // Фольклор и постфольклор: структура, типология, семиотика [Электронный ресурс] – Режим доступа <http://www.ruthenia.ru/folklore/levinton3.htm>. – Дата доступа: 07.2.2016.

[4] Традиційная мастацкая культура беларусаў. У 6 т. Т. 2. Віцебскае Падзвінне / Т.Б. Варфаламеева, М.А. Козенка і інш.; Складальнік Т.Б. Варфаламеева. – Мінск: Бел. навука, 2004. – 910 с.

[5] «Народная Библия»: Восточнославянские этимологические легенды / Отв. ред. В.Я. Петрухин. – Москва: Индрик, 2004. – 576 с.

[6] Традиційная мастацкая культура беларусаў. У 6 т. Т. 4. Брэсцкае палессе. У 2 кн. Кн. 1 / В. І. Бусько [і інш.] ; ідэя і агульнае рэдагаванне Т.Б. Варфаламеевай. – Мінск: Выш. шк., 2008. – 559 с.

© В.Ю. Гронская, 2016

*К.М. Парфенова,
студент,
e-mail: parfenova.ekaterina95@yandex.ru,
ХабГЭУ,
г. Хабаровск*

ОТНОШЕНИЕ МОЛОДЕЖИ К ПРЕДСТАВИТЕЛЯМ РАЗЛИЧНЫХ СУБКУЛЬТУР

Всегда молодежь пыталась реализовать себя через различные группы по интересам, создавая свой образ, стиль, обряды и так далее. Моя профессия парикмахер требует от меня точно передавать образ клиента в соответствии с его стилем жизни и принадлежностью к определенной субкультуре.

Поэтому цель нашей работы – изучить историю возникновения и развития некоторых субкультур, представители которых есть в Киселевске, Прокопьевске.

Объект исследования – молодежные субкультуры.

Предмет исследования – отношение к представителям молодежных субкультур в Киселевске, Прокопьевске через социальные сети.

Гипотеза – если правильно доносить до общественности информацию о молодежных субкультурах, то получим адекватное отношение к этим людям.

Субкультура – свод накопленных определенным мировоззрением ценностей и порядков группы людей, объединённых специфическими интересами, определяющими их мировоззрение. Под молодежной субкультурой понимается культура определенного молодого поколения, обладающего общностью стиля жизни, поведения, групповых норм, ценностей и стереотипов.

Ненормативное (отклоняющееся от принятых в обществе норм, асоциальное) поведение молодых людей впервые стало объектом внимания ученых в Соединенных Штатах Америки в 30-50 гг. XX века.

Наиболее распространенной причиной возникновения различных субкультур является наличие противоречий в основной культуре, если она оказывается неспособной

обеспечить новое поколение действенной идеологией. Субкультура обретает формы в собственной стилистике поведения, в языке, одежде, в ритуалах, способных к творческому развитию.

Само слово неформал, неформальный обозначает необычность, яркость и незаурядность. Человек-неформал – это попытка показать свою индивидуальность, сказать серой массе: «я – личность».

Субкультуры разделяют по разным основаниям:

– Имиджевые: Кибер-готы, Мобы, Натуризм, «Милитари», Фрики

– Политические и мировоззренческие: Анархо-панк, Антифа, Содружество Красных и Анархистских Скинхедов, Скинхеды против расовых предрассудков, HC-скинхеды, Битники, Нью-эйдж, Хиппи, Яппи

– Субкультуры по хобби: Байкеры

– По другим увлечениям: основанные на кино, играх, мультипликации, литературе (Отаку, Падонки, Анимешники), Исторические реконструкторы (Ролевики, Толкиенисты, Фурри)

– Хулиганские субкультуры: Руд-бои, Гопник (Гопота, Гоп, Гопы) Люберы (или Люберá), Движение «Ультрас» или просто Ультрас, Футбольные хулиганы.

Нами в работе рассмотрены субкультуры по музыкальному основанию, то есть они привязаны к возникновению того или иного направления в музыке (альтернативщики, готы, металлисты, панки, растаманы, рокеры, рейверы, хип-хоперы, традиционные скинхеды, эмо, риветхеды, джанглисты). Именно эти направления в наибольшем количестве представлены в Киселевске и Прокопьевске.

Для проведения исследования нами были разработаны 3 опросника для социальной сети «ВКонтакте». Они проводились с декабря 2013 года по январь 2015. Всего в опросе участвовало около 300 человек, в основном уроженцев Киселевска и Прокопьевска.

Опросники предполагали изучение видового состава молодежных субкультур на нашей территории и необходимости изучения данной темы для окружающих. Также предполагали выяснить отношение окружающих к представителям различных

субкультур.

Гипотеза исследования подтвердилась: если правильно доносить информацию о представителях субкультур, то отношение к ним может измениться. При непосредственном общении с людьми, нетерпимыми к различным субкультурам молодежи, многие поменяли свое отношение к представителям молодежных субкультур.

В итоге можно сказать, что молодежная субкультура – это способ выражения молодежи, основанный на различных критериях. Изучать молодежную субкультуру необходимо. На сегодняшний день становится необходимым формировать правильное отношение к представителям разных субкультур. Молодежная среда, представленная разными субкультурами, – это маленькая многонациональная страна, где все должны жить дружно.

Литература и примечания:

[1] Аксютина О.А. Панк-культура как феномен молодежной контркультуры // Современные трансформации российской культуры. М.: Наука, 2005, с. 564 – 603.

[2] Омельченко Е. Молодежные культуры и субкультуры / Ин-т социологии РАН, Ульян. гос. ун-т. Н.-И. центр «Регион». – М.: Ин-т социологии РАН, 2000. – 262 с.

[3] Культурология: Учебник для студ. техн. вузов (Под ред. Н.Г. Багдасарьян). – М.: Высш. школа, 1999.

[4] История готики. [Электронный ресурс] / Электрон ст. Режим доступа к ст. [http / www.neogot / Istoria_gotiki.html](http://www.neogot/Istoria_gotiki.html)

[5] Молодежный клуб. [Электронный ресурс] / Электрон ст. Режим доступа к ст. [http / www.sub-culture.ru](http://www.sub-culture.ru)

[6] Рефераты. [Электронный ресурс] / Электрон ст. Режим доступа к ст. [http / www.referat.ru](http://www.referat.ru)

© К.М. Парфенова, 2016