

***ПРОБЛЕМЫ  
ТЕОРИИ И  
ПРАКТИКИ  
СОВРЕМЕННОЙ  
НАУКИ***

*Материалы Международной  
научно-практической конференции  
21 ноября 2022 года  
(г. Нефтекамск, Башкортостан)*

Материалы Международной (заочной) научно-  
практической конференции  
под общей редакцией **А.И. Вострещова**

# **ПРОБЛЕМЫ ТЕОРИИ И ПРАКТИКИ СОВРЕМЕННОЙ НАУКИ**

научное (непериодическое) электронное издание

Проблемы теории и практики современной науки [Электронный ресурс] / Научно-издательский центр «Мир науки». – Электрон. текст. данн. (4,84 Мб.). – Нефтекамск: Научно-издательский центр «Мир науки», 2022. – 1 оптический компакт-диск (CD-ROM). – Систем. требования: PC с процессором не ниже 233 МГц., Microsoft Windows Server 2003/XP/Vista/7/8, не менее 128 МБ оперативной памяти; Adobe Acrobat Reader 10.1 или выше; дисковод CD-ROM 8x или выше; клавиатура, мышь. – Загл. с тит. экрана. – Электрон. текст подготовлен НИЦ «Мир науки»

© Научно-издательский центр «Мир науки», 2022

## СВЕДЕНИЯ ОБ ИЗДАНИИ

**Классификационные индексы:**

УДК 001

ББК 72

П78

**Составители:** Научно-издательский центр «Мир науки»

А.И. Вострецов – гл. ред., отв. за выпуск

**Аннотация:** в сборнике представлены материалы Международной (заочной) научно-практической конференции «Проблемы теории и практики современной науки», где нашли свое отражение доклады студентов, магистрантов, аспирантов, преподавателей и научных сотрудников вузов Российской Федерации, Казахстана и Республики Беларусь по техническим, экономическим, педагогическим и другим наукам. Материалы сборника представляют интерес для всех интересующихся указанной проблематикой и могут быть использованы при выполнении научных работ и преподавании соответствующих дисциплин.

**Сведения об издании по природе основной информации:** текстовое электронное издание.

**Системные требования:** PC с процессором не ниже 233 МГц., Microsoft Windows Server 2003/XP/Vista/7/8, не менее 128 МБ оперативной памяти; Adobe Acrobat Reader 10.1 или выше; дисковод CD-ROM 8x или выше; клавиатура, мышь.

© Научно-издательский центр «Мир науки», 2022

## **ПРОИЗВОДСТВЕННО-ТЕХНИЧЕСКИЕ СВЕДЕНИЯ**

### **НАДВЫПУСКНЫЕ ДАННЫЕ:**

**Сведения о программном обеспечении, которое использовано при создании электронного издания:** Adobe Acrobat Reader 10.1, Microsoft Office 2010.

**Сведения о технической подготовке материалов для электронного издания:** материалы электронного издания были предварительно вычитаны филологами и обработаны программными средствами Adobe Acrobat Reader 10.1 и Microsoft Office 2010.

**Сведения о лицах, осуществлявших техническую обработку и подготовку материалов:** А.И. Вострецов.

### **ВЫПУСКНЫЕ ДАННЫЕ:**

**Дата подписания к использованию:** 22 ноября 2022 года.

**Объем издания:** 4,84 Мб.

**Комплектация издания:** 1 пластиковая коробка, 1 оптический компакт диск.

**Наименование и контактные данные юридического лица, осуществившего запись на материальный носитель:** Научно-издательский центр «Мир науки»

Адрес: Республика Башкортостан, г. Нефтекамск,  
улица Дорожная 15/294

Телефон: 8-937-333-86-86

## СОДЕРЖАНИЕ

### ХИМИЧЕСКИЕ НАУКИ

- Ю.А. Косяшников, А.В. Лысенко** Влияние внешней диффузии на извлечение ионов цинка (II) алломосиликатными породами из водных растворов 10

### БИОЛОГИЧЕСКИЕ НАУКИ

- Э.А. Фархтдинов** Процесс биологической рекультивации почвы в районе строительства нефтепровода 16
- Н.С. Чигасов, А.О. Демин** Влияние абиотических факторов на рост и развитие растений 22

### ТЕХНИЧЕСКИЕ НАУКИ

- Д.А. Казакова** Пример прогнозирования временных рядов с помощью рекуррентной нейронной сети LSTM 27
- А.В. Лобанов, А.С. Луконина, А.Н. Чемоданов** Повышение эффективности работы поточных линий современного деревообрабатывающего производства 31
- А.С. Соломахин** Анализ нарушений требований к эксплуатации транспортных средств с неисправными внешними световыми приборами 36
- Е.А. Страдова, С.А. Еренчинов** Расчет модели кирпичной кладки в ПК ANSYS методом приведенных материалов 47

### ЭКОНОМИЧЕСКИЕ НАУКИ

- О.И. Архипова** Управленческий учет в цифровой экономике 57
- А.Б. Бакытжан** Сущность и задачи социально-экономической модернизации Казахстана 62
- А.М. Бурмистров, С.А. Кузнецов** Методика эффективного стратегического HR-планирования в организации: положения, функции, принципы и правила 68
- Л.Ч. Горноста́й, Е.А. Игнатова** Инструменты реализации концепции устойчивого развития предприятия 75

<b>Р.Д. Данилов</b> Оценка степени покупательской активности при совершении в аптеках интернет-заказов по Волгоградской области	81
<b>Е.Р. Даулетханова, А.Ж. Сапиева</b> Городской экотуризм как вклад в устойчивого развития городов	86
<b>К.М. Денисов, О.В. Круглова</b> Роль маркетинговых коммуникаций в современном мире	91
<b>Е.А. Игнатова, Л.Ч. Горноста́й</b> Автоматизированная система поддержки управленческих решений	97
<b>И.Н. Киселёва, Н.В. Алексеева, Е.В. Филимонова</b> Оценка состояния банковского сектора Российской Федерации в условиях санкций	102
<b>А.К. Магомедова</b> Организация страховой деятельности на современном этапе ее развития	107
<b>А.К. Магомедова</b> Оценка продуктовой линейки имущественного страхования	112
<b>Е.А. Тюрина</b> Роль бизнес-разведки в современных условиях санкций	116

### ***ФИЛОЛОГИЧЕСКИЕ НАУКИ***

<b>С.М. Мальцева</b> Наиболее популярный жанр современной литературы среди студентов-первокурсников вуза	121
<b>И.В. Сорокина</b> Женские образы в комедиях Шекспира как продукт елизаветинской эпохи	125

### ***ЮРИДИЧЕСКИЕ НАУКИ***

<b>Г.М. Антонян, Н.А. Назаренко</b> Правовые формы создания исключительных прав в сфере предпринимательской деятельности	131
<b>П.В. Байрак</b> Особенности правового регулирования конституционных основ социальных прав человека и гражданина в Российской Федерации	135
<b>П.В. Байрак</b> Понятие и сущность профессиональной этики	141
<b>А.В. Грекова</b> Дистанционный труд: особенности и проблемы его применения в российском законодательстве	146

<b>А.В. Грекова, О.В. Яценко</b> Дисциплинарная ответственность: понятие и принципы	150
<b>М.С. Матвеев</b> Природа государства по Никколо Макиавелли	154
<b>М.С. Мул</b> Проблемы правового регулирования создания и использования аудиовизуальных произведений	160
<b>В.А. Никирина, Е.И. Гончаров</b> Глобальные экопроблемы и пути их решения	165
<b>Р.А. Савостин</b> Наблюдение изменения в законодательстве: за и против	171
<b>С.А. Урсол</b> Административно-правовое регулирование деятельности судебных приставов: историческое развитие, статус и полномочия	181
<b>Н.Ш. Шуменбаева</b> Актуальные проблемы противодействия миграционной преступности в современной России и пути их решения	199
<b>А.А. Юсов</b> Министерство Юстиции Российской Федерации как основной участник государственной системы бесплатной юридической помощи населению на территории Хабаровского края	209

### **ПЕДАГОГИЧЕСКИЕ НАУКИ**

<b>М.А. Григорьева</b> Технология сотрудничества как эффективный способ организации автономной деятельности обучающихся на уроках иностранного языка	216
<b>Г.И. Займист</b> Классификация рисков цифровой трансформации в системе высшего образования	222
<b>К.А. Зинкевичус</b> Формирование межкультурной коммуникационной компетенции посредством видеотехнологий	228
<b>А.М. Мельникова</b> Значение театральной педагогики в развитии творческих способностей детей младшего школьного возраста	232
<b>О.М. Никитина</b> Условия формирования мотивации к изучению иностранного языка посредством игры на начальной ступени обучения	238
<b>Д.Н. Нурболова</b> Қазақ тілін танымдық бағытта оқытудың психолінгвистикалық сипаты	245

**С.О. Оразбекова, Е.Т. Катанова, З.К. Чункурова** Оку мотивациясы 253

### **МЕДИЦИНСКИЕ НАУКИ**

**В.А. Гаврильев, Р.Е. Белоус, А.И. Крылова** Оценка физиологического состояния человека по снимкам конъюнктивы глаза 262

**Е.А. Леушина** Внебольничная пневмония у взрослых 271

### **ПСИХОЛОГИЧЕСКИЕ НАУКИ**

**А.Т. Азнаева, Г.Р. Фаттахова, А.Н. Арсланов** Исследование аутодеструктивного поведения школьной молодежи 275

**Э.Р. Алексеева** Предикторы субъективного благополучия и их влияние на степень удовлетворения жизнью 282

**В.К. Балабанчик** К вопросу необходимости уроков психологии самоопределения в школе для обучающихся выпускных классов 286

**Р.А. Габидуллина, А.Н. Арсланов** К вопросу об изучении особенностей подросткового возраста к отклоняющемуся поведению 290

**Г.Т. Итенова** Деструкция межличностных отношений в педагогическом коллективе и способы их преодоления 296

**З.В. Килеева** Влияние типа семейного воспитания на учебную мотивацию школьников 299

**Л.Б. Маматказина, А.Р. Биктагирова** Особенности превенции аутодеструктивного поведения подростков в инклюзивном классе 305

**С.С. Никитина** Развитие произвольности познавательных процессов младших школьников в обучении 314

**Е.А. Софронова** Особые образовательные потребности детей с ЗПР 318

**А.В. Тихонова** Профилактика аутодеструктивного поведения у подростков 325

**А.В. Шульгина** Проблема формирования и развития лидерских качеств у младших школьников 332



**СОЦИОЛОГИЧЕСКИЕ НАУКИ**

**А.А. Шикшеева** Патронаж как основная технология в работе с асоциальными семьями

335

## ***ХИМИЧЕСКИЕ НАУКИ***

***Ю.А. Косяшникова,***

*студент 3 курса*

*напр. «Химическая технология»,*

*e-mail: konyashnikova93@bk.ru,*

***А.В. Лысенко,***

*к.х.н., доц.,*

*e-mail: ginger313@mail.ru,*

*Юго-Западный государственный университет,*

*г. Курск, Российская Федерация*

### **ВЛИЯНИЕ ВНЕШНЕЙ ДИФФУЗИИ НА ИЗВЛЕЧЕНИЕ ИОНОВ ЦИНКА (II) АЛЮМОСИЛИКАТНЫМИ Породами из водных растворов**

**Аннотация:** данная статья посвящена изучению кинетики сорбции ионов Zn (II) алюмосиликатными породами из водных растворов. Рассмотрены кинетические кривые процесса, а также определен вклад внешней диффузии. Установлено, что сорбция идет смешанно-диффузионном режиме.

**Ключевые слова:** сорбция, кинетика, внешняя диффузия, ионы Zn (II), алюмосиликатная порода.

Известно, что все вещества, которые находятся в окружающей среде, в той или иной степени оказывают влияние на флору и фауну. С учетом этого факта, для отслеживания оптимального уровня элементов и соединений регламентом устанавливается их предельно-допустимая концентрация (ПДК), которая позволяет установить, наносит ли вред определенное вещество при взаимодействии с внешней средой [1-2].

Исключением не являются и ионы цинка – одного из распространенных тяжелых металлов, который обнаруживается в сточных водах, после обработки изделий, изготавливаемых из оцинкованных стальных листов [3-4].

Среди известных способов очистки водных растворов достаточно высокоэффективными и перспективными считаются сорбционные методы, широко применяемые для глубокой

очистки сточных вод [5-6].

В связи с этим, для извлечения ионов цинка (II) были исследованы алюмосиликатные породы Курской области и Краснодарского края. По химическому составу они относятся к гидрослюдистым глинам ( $\text{CaCO}_3$  – 5,4-8,0%;  $\text{Al}_2\text{O}_3$ ,  $\text{Fe}_2\text{O}_3$  – 22,76-25,36%;  $\text{SiO}_2$  – 47,37-52,45%) и имеют характерный темно-серый оттенок [7].

В работе использован метод одноступенчатой статической сорбции: в серию водных растворов с начальной концентрацией ионов Zn (II) равной 0,1 г/дм<sup>3</sup> и объёмом 0,02 дм<sup>3</sup> помещали навески массой 0,6 г следующих сорбентов:

- исходные алюмосиликаты Краснодарского края;
- алюмосиликаты Краснодарского края, обработанные 0,05 н. раствором HCl;
- алюмосиликаты Краснодарского края, обработанные 0,05 н. раствором H<sub>2</sub>SO<sub>4</sub>.

Полученные смеси перемешивали на магнитной мешалке в течение 1-60 минут при комнатной температуре. Через определённые промежутки времени пробы фильтровали и определяли остаточную концентрацию ионов Zn (II) фотометрическим методом с сульфарсазеном на спектрофотометре ПЭ 5400УФ Промэколаб при  $\lambda=540$  нм по стандартной методике.

Эффективность сорбции (S, %) ионов Zn (II) из водных растворов алюмосиликатными породами рассчитывали по формуле [7]:

$$S = \frac{(C_0 - C_{\text{ост.}}) \cdot 100\%}{C_0}, \quad (1)$$

где  $C_0$  и  $C_{\text{ост}}$  – начальная и остаточная концентрация ионов Zn (II) соответственно, г/дм<sup>3</sup>.

Изучение кинетики сорбции дает возможность получить большую информацию о процессе извлечения в целом. Поэтому знание кинетических закономерностей процесса необходимо для установления оптимальных условий очистки.

По полученным экспериментальным данным при указанных оптимальных условиях процесса сорбции построены

кинетические кривые сорбции ионов Zn (II) алюмосиликатными породами из водных растворов, представленные на рисунке 1.



Рисунок 1 – Кинетические кривые сорбции ионов Zn (II) алюмосиликатными породами из водных растворов

Установлено, что высокая скорость сорбции наблюдается в первоначальных момент времени. За первую минуту степень сорбции алюмосиликатами ионов Zn (II) из водных растворов составляет более 99%. Затем на следующем участке степень сорбции плавно увеличивается.

Кинетические кривые сорбции ионов Zn (II) исходными алюмосиликатными породами из водных растворов имеют линейный вид. Кинетические кривые сорбции ионов Zn (II) алюмосиликатными породами, обработанными кислотами, имеют более сложный вид: они вогнутые и ступенчатые.

Критерием определения стадии, лимитирующей скорость поглощения ионов, для внешне-диффузионных процессов служит соблюдение прямой зависимости  $-\ln(1-F)$  от  $t$  [3, 7].

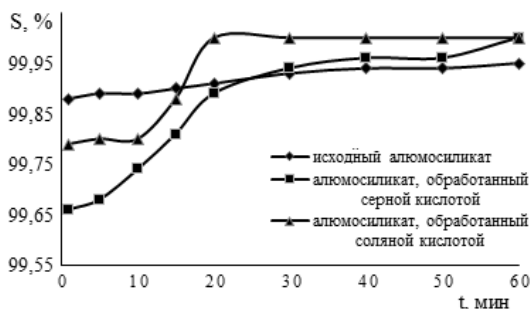
Для внешне-диффузионных процессов, когда стадией, которая контролирует скорость всего процесса сорбции, является диффузия в неподвижной пленке раствора вокруг сорбента, кинетическая кривая описывается уравнением:

$$\ln(1-F) = -\gamma \cdot t, \quad (2)$$

где  $\gamma$  – некоторая постоянная для данных условий

величина;

$F$  – степень достижения равновесия;

$t$  – время, мин.

Рассмотрим зависимости  $-\ln(F-1)$  от  $t$  при сорбции ионов цинка (II) алюмосиликатными породами из водных растворов, представленную на рисунке 2.



Рисунок 2 – Зависимости  $-\ln(F-1)$  от  $t$  при сорбции ионов цинка (II) алюмосиликатными породами из водных растворов

В интервале времени от 1 до 20 минут в общую скорость процесса сорбции вносит вклад внешняя диффузия, поскольку кинетические кривые сорбции цинка (II) из водных растворов описываются прямыми в координатах  $-\ln(1-F)$  от  $t$ . Во всех случаях зависимость  $-\ln(1-F)$  от  $t$  не выходит из начала координат, а становится прямолинейной спустя некоторое время после начала эксперимента. Это возможно, если процесс сорбции идет в смешанно-диффузионном режиме (он контролируется одновременно диффузией в пленке и диффузией в зерне сорбента). Поскольку приблизительное значение надежности имеет высокое значение (величина достоверности аппроксимации  $R^2$  больше 0,89), следовательно, оно приемлемо, и мы можем считать, что описали объект достаточно точно, а погрешности измерений считаются допустимыми и крайне малыми [8].

### ***Список использованных источников и литературы:***

[1] Солуковцева Т.В., Лысенко А.В. Разработка способа очистки сточных вод от ионов меди (II) отходами свеклосахарного производства // Юность и Знания – Гарантия Успеха – 2017: сборник научных трудов 4-й Международной молодежной научной конференции. В 2-х томах. 2017. С. 68-71.

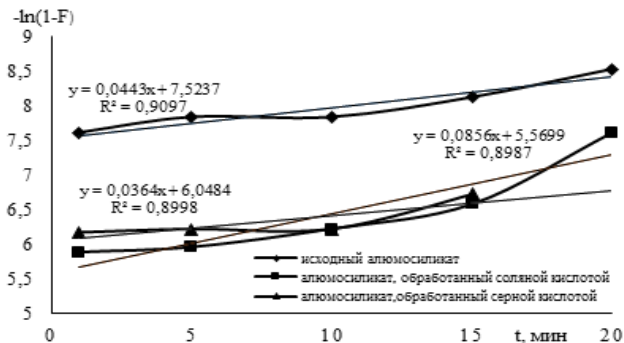
[2] Косяшников Ю.А., Лысенко А.В. Кислотная модификация карбонатных пород при извлечении железа общего из водных растворов // Инновационные технологии, экономика и менеджмент в промышленности: сборник научных статей по итогам XII международной научной конференции. НПП Медпромдеталь. Волгоград, 2021. С. 41-43.

[3] Косяшников Ю.А., Яхнева В.О., Лысенко А.В. Внутренняя диффузия при извлечении ионов цинка (II) из водных растворов // Будущее науки -2022: сборник научных статей 10-й Международной молодежной научной конференции. Курск, 2022. С. 293-296.

[4] Косяшников Ю.А. Кислотная модификация карбонатных пород при извлечении цинка из водных растворов // Advanced research: problems and new approaches: сборник статей II Международной научно-практической конференции. Петрозаводск, 2022. С. 122-125.

[5] Сазонова А.В., Лямцев С.Е. Перспективы использования природных сорбентов для очистки сточных вод от техногенных загрязнений // Известия Юго-Западного государственного университета. Серия: Техника и технологии. 2015. №3 (16). С. 80-85.

[6] Шабалина К.И., Мяснянкина В.С., Сазонова А.В. Влияние массы древесных опилок на степень сорбции прямых красителей из водных растворов в зависимости от рН среды // Фундаментальные и прикладные исследования в области химии и экологии: материалы международной научно-практической конференции студентов, аспирантов и молодых ученых. ЮЗГУ. 2015. С. 232-234.

[7] Сазонова А.В. Термодинамика и кинетика сорбции поллютантов сточных вод нетрадиционными материалами/ диссертация на соискание ученой степени кандидата химических наук / Институт биохимической физики им. Н.М.

Эмануэля Российской Академии Наук. Курск, 2013, 148 с.

[8] Лысенко А.В., Левина К.А., Фатьянова Е.А., Дурнев Д.А., Ефремова А. Влияние рН среды на сорбцию прямых светопрочных красителей древесными опилками из водных растворов // Известия Юго-Западного государственного университета. Серия: Техника и технологии. 2022. Т. 12. №3. С. 201-225.

© Ю.А. Косяшникова, А.В. Лысенко, 2022

## **БИОЛОГИЧЕСКИЕ НАУКИ**

**Э.А. Фархтдинов,**  
студент 3 курса  
напр. «Техносферная безопасность»,  
науч. рук.: **И.О. Туктарова,**  
к.тех.н., доц.,  
УГНТУ,  
г. Уфа, Российская Федерация

### **ПРОЦЕСС БИОЛОГИЧЕСКОЙ РЕКУЛЬТИВАЦИИ ПОЧВЫ В РАЙОНЕ СТРОИТЕЛЬСТВА НЕФТЕПРОВОДА**

**Аннотация:** статья посвящена рекультивации почв района строительства Игровского магистрального нефтепровода. Предложен комплексный подход технической и биологической рекультивации с помощью препарата-нефтедеструктора.

**Ключевые слова:** рекультивация, нефтедеструктор, загрязнение почв.

Строительство магистрального нефтепровода неизбежно влияет на состояние окружающей природной среды в районе строительства. Нередки разливы нефтепродуктов и другие виды загрязнения почв, которые по окончании строительства должны быть устранены. На всех нарушенных в период строительства территориях необходимо проведение работ по восстановлению плодородного слоя почвы с помощью методов технической и биологической рекультивации.

Этап технической рекультивации чаще всего связан с возвращением убранный в период строительства плодородного слоя почвы.

Биологическая рекультивация подразумевает внесение удобрений и высевание трав, которые позволят закрепить почву и быстрее восстановить утраченный растительный покров. Данный вид работ также называется землеванием и проводится в соответствии с ГОСТ 17.5.3.05-84. Биологическая рекультивация в настоящее время активно изучается и



осуществляется различными методами. Сюда относится посев трав-мелиорантов, внесение удобрений и наполнителей, полученных из отходов, гуминовых препаратов, обработка препаратами-нефтедеструкторами.

Таким образом, разработка и внедрение современных высокоэффективных технологий восстановления нарушенных земель чрезвычайно актуальна.

Рассматриваемый нами участок, где планируется строительство нефтепровода Игровского месторождения Башнефть, расположен в Янаульском районе Башкирии. По содержанию органического вещества почвы соответствуют низкогумусированному классу для Поволжского и Уральского регионов.

В период строительства был организован отбор проб почв на различные показатели, такие как тяжелые металлы, нефтепродукты и агрохимические показатели [2]. Во всех пробах почв, отобранных на территории изысканий, содержание тяжелых металлов не превышает допустимых уровней. Содержание бенз(а)пирена в пробах составляет менее 0,001 мг/кг и менее, что не превышает уровня ПДК.

Содержание нефтепродуктов в пробах почв, отобранных на участке изысканий, составило от 7 до 1431 мг/кг, в фоновой пробе составило 9 мг/кг.

Для рекультивации почв территории строительства Игровского нефтепровода нами предложена следующая схема. Этап технической рекультивации предусматривает:

- рыхление верхнего нефтезагрязненного слоя почвы;
- засыпка смесью песка и чистого чернозема, который специальной тяжелой техникой (бульдозеры) равномерно распределяется по всей нефтезагрязненной поверхности;
- рыхление засыпанной смеси.

Перед началом строительства нефтепровода производилась срезка растительного грунта по трассе толщиной 0,5 м. Этот грунт в смеси с песком можно использовать на этапе технической рекультивации.

Для оценки уровня загрязнения почв до и после засыпки нефтезагрязненного слоя подготовленной смесью, необходимо провести ряд анализов. Эти мероприятия включают отбор проб

почвы до проведения каких-либо работ, подготовка проб почвы к анализу и количественный химический анализ проб почвы.

Поскольку содержание нефтепродуктов в пробах почв, отобранных на участке изысканий, составило от 7 до 1431 мг/кг, то нами предлагается методика двухэтапной биологической обработки нефтезагрязненного участка почвы препаратом-нефтедеструктором «ГлаукОйл» (биодеструктор нефти). Бактерии биопрепарата-нефтедеструктора иммобилизованы на поверхности сорбента-глауконита и могут выживать без питания и при температурах от – 40 °С до + 50 °С, и в различных средах со значением рН от 5,5 до 10,5, а при наличии или отсутствия кислорода – до 2 лет.

Биопрепарат-нефтедеструктор создан на ассоциации микробных масс, углеводородокисляющих штаммов микроорганизмов *Bacillus megaterium*, *Bacillus subtilis*, *Pseudomonas putida*, *Rhodococcus erythropolis* иммобилизованной на природном ионообменном минерале глауконите [4].

Поскольку норма расхода биопрепарата составляет 0,5 кг/1 т почвы или 1,7 кг на 1 гектар, то понадобится 1 упаковка весом 4 кг на 1 га территории. Обработка почвы препаратом относится к биологическому этапу рекультивации.

После обработки нефтедеструктором осуществляется внесение комплексных минеральных удобрений в дозе 45-60 кг д.в./га. В таблице 1 приведены сведения об удобрениях, которые можно использовать в процессе рекультивации и их параметрах.

Таблица 1 – Рекомендуемые удобрения для рекультивации нефтезагрязненных земель

Удобрение	Состав	Производитель
НРК(S) 15:15:15(10)	Азот, фосфор, калий	ПАО «Акрон»
Азофоска (Нитроаммофоска) 16:16:16	Азот, фосфор, калий	ОАО «Минудобрения»
Азофоска (Нитроаммофоска) НРК 16:16:16	Азот, фосфор, калий	АО «Уралхим»

Подобные комплексные минеральные удобрения следует вносить в дозе 45-60 кг д.в./га. Распределить удобрение по полю можно в твердом или жидком виде. В твердом виде вещества попадают в почву с помощью туковых сеялок либо через специальные разбрасыватели. Второй способ внесения минеральных удобрений – в жидком виде. Для этого удобрения необходимо растворить в воде и насыщенным раствором пролить весь земельный участок. Растворенные удобрения при таком способе эффективнее впитываются в слои грунта и начинают действовать сразу же, тем самым повышая плодородие почв [3].

Последним этапом рекультивации становится высевание однолетних и многолетних трав. В качестве смесей для высевания используются:

- овсяница луговая, тимофеевка луговая, клевер красный;
- тимофеевка луговая, овсяница луговая, костер безостый, клевер красный;
- ежа сборная, овсяница луговая, клевер красный.

Также эффективны травяные смеси с райграсом. Райграс хорошо переносит температуры ниже минус 15°C без наличия снежного покрова, не требует частого полива и внесения дополнительных удобрений. Продолжительность жизни составляет 3-5 лет.

Целесообразно использовать семена нескольких трав одновременно, это связано с различными характеристиками тех или иных растений (периоды цветения, корневая система). Примеры трав и ориентировочные нормы посева представлены в таблице 2.

Посев трав необходимо осуществлять рабочим персоналом вручную, желательно производить внесение одновременно с прикатываем семян. Это нужно для максимального исключения выгорания семян на солнце, а также в ветреную погоду не произошло выдувания травосмеси с рекультивируемой территории земельного участка. После проведения укоса дополнительно вносятся азотные удобрения в дозе 30 кг д.в./га.

Таблица 2 – Примерные нормы высева семян многолетних трав [1]

Вид растений	Латинское наименование	Ориентировочные нормы высева семян (кг/га)
Овсяница луговая	<i>Festuca pratensis</i>	40
Тимофеевка луговая	<i>Phleum pratense</i>	20
Ежа сборная	<i>Dáctylis glomeráta</i>	35
Костер безостый	<i>Bromus inermis</i>	60
Клевер красный	<i>Trifolium rubens</i>	20

После этапа биологической обработки с помощью нефтеструктора и удобрений необходимо провести вспашку для улучшения аэрации почвы. Далее для определения эффективности проведенных мероприятий следует запланировать исследования: отбор проб почвы, подготовка проб почвы к анализу и количественный химический анализ проб почвы на содержание нефтепродуктов.

***Список использованных источников и литературы:***

[1] РД 39-30-925-83 Методические указания по биологической рекультивации земель, нарушенных при сборе, подготовке и транспорте нефти – Электрон. данные: <https://files.stroyinf.ru/Data2/1/4294846/4294846478.htm> (дата обращения 18.06.2022).

[2] Методические указания по проведению комплексного мониторинга плодородия почв земель сельскохозяйственного назначения. – Электрон. данные: <https://files.stroyinf.ru/Index2/1/4293735/4293735732.htm> (дата обращения 18.06.2022).

[3] Панова О.В. Обследование нефтезагрязненных территорий и оценка возможности применения биологических методов рекультивации / О.В. Панова // В сборнике: Экология и безопасность жизнедеятельности промышленно-транспортных комплексов ЕLPIT 2021. Сборник трудов восьмого

международного экологического конгресса. Самара. – 2021. – С. 90-97.

[4] Биопрепарат нефтеструктор «ГлаукОйл». – Электрон. данные: <http://tiet-sorbent.ru/glaukoil.htm> (дата обращения 18.06.2022).

© Э.А. Фархтдинов, 2022

*Н.С. Чигасов,*  
*учитель биологии*  
*МБОУ «СОШ п.Ч ернореченский»,*  
*магистрант ФГБОУ ВО «НГПУ»,*  
*e-mail: chigasov99@mail.ru,*

*А.О. Демин,*  
*учитель биологии,*  
*МБОУ «СОШ Осинцевская»,*  
*г. Новосибирск, Российская Федерация*

## **ВЛИЯНИЕ АБИОТИЧЕСКИХ ФАКТОРОВ НА РОСТ И РАЗВИТИЕ РАСТЕНИЙ**

**Аннотация:** в работе рассматривается влияние света, воды, минерального питания и воздуха на жизнедеятельность растений.

**Ключевые слова:** абиотические факторы, растения, фотосинтез, минеральное питание, солнечный свет.

Каждый живой организм, являющийся самостоятельной биологической системой, постоянно находится под влиянием окружающей среды. Среда – это спектр окружающих организм условий и элементов где обитает организм, то среди чего живет и с чем взаимодействует [5]. Абиотические факторы (факторы неживой природы: свет, вода, минеральное питание, воздух, температура и т.д.), постоянно воздействуют на организм растения, что в значительной мере отражается на их жизнедеятельности [2].

Солнечный свет или ультрафиолетовое излучение наиболее важное условие для жизни растений [7]. Свет оказывает разностороннее влияние на темпы и характер роста, как отдельных органов, так и растительного организма в целом. На свету в листьях в результате фотосинтеза образуются сложные органические вещества, которые необходимы для роста и развития живого организма. Ростовые органы менее требовательны к свету, чем репродуктивные (цветковые), но при хорошем освещении ростовые процессы активизируются [3].

При исследовании фотосинтетической ассимиляции  $\text{CO}_2$  в

листьях растений картофеля (*Solanum tuberosum L.*), выращенных на прямом солнечном свете, с последующим снижением освещенности на 50% на разное время. Были получены следующие данные: 55 дневное затенение снижало интенсивность фотосинтеза на 52%, 300 минутное – на 70%. При этом у всех растений снизилось соотношение сахара/гексозы в 3.5-4.1 раза, сократилось соотношение серин/глицин, уменьшилась радиоактивность [11].

Температура оказывает значительное влияние на рост (различают температуру воздуха и почвы). Растения способны поглощать питательные вещества из почвы при условии, если температура почвы будет на несколько градусов, ниже температуры воздуха. От температуры окружающей среды зависит интенсивность обмена веществ растения. Повышение температуры до определенного уровня ускоряет, а понижение – тормозит процессы жизнедеятельности растительного организма. С повышением температуры до определенного предела рост растений усиливается. Чрезмерно высокие температуры могут повлечь их гибель.

Были проведены исследования влияния кратковременных ежесуточных понижений температуры (ДРОП-воздействия) в конце ночи до 12°C, 8°C, 4°C или 1°C на отношение темнового дыхания листьев ( $R_d$ ) к gross-фотосинтезу ( $A_g$ ) у растений огурца, томата и сладкого перца. Результаты показали, что ДРОП-воздействия приводят к изменению соотношения  $R_d/A_g$  на уровне листа: оно значительно увеличивалось у растений огурца и томата и мало изменялось у перца. При температуре ДРОП, равной 12°C, увеличение данного показателя у огурца и томата происходило только за счет  $R_d$ , а при ДРОП 8°C и ниже – в результате усиления  $R_d$  и одновременного снижения  $A_g$ . У огурца степень изменения  $A_g$  и  $R_d$  возрастала с усилением интенсивности ДРОП, т.е. со снижением значения действующей на растения при ДРОП температуры. Ингибирование фотосинтеза под влиянием ДРОП у растений огурца сопровождалось снижением эффективности использования световой энергии на фотосинтез и повышением значений светового компенсационного пункта. Увеличение  $R_d/A_g$  у огурца сопровождалось снижением ростовых показателей –

накопления надземной биомассы, высоты растений и площади листьев [8].

Вода – важное условие для роста и развития. В жизни растений она выполняет жизненно важные функции: поддерживает поток питательных веществ; прорастание семени; участие в фотосинтезе и т.д. Таким образом вода оказывает поддерживающие воздействие на обменные процессы, а также является источником питания [6].

Исследовали временную последовательность изменения интенсивности фотосинтетического газообмена, а также водного статуса листа, содержания растворимых углеводов, крахмала, пролина и МДА при адаптации проростков кукурузы (*Zea mays L.*) к возрастающему водному дефициту. Продолжительность дефицита составляла 2, 3, 5 и 6 суток. Что вызвало последовательное увеличение интенсивности водного дефицита: от мягкого (2 и 3 суток) до умеренного (5 суток) и близкого к жесткому (6 суток). За 6 суток относительное содержание воды в листе составило 19.8%. На вторые сутки наблюдалось: снижение интенсивности фотосинтетического газообмена листьев, содержание редуцирующих сахаров и сахарозы незначительно увеличилось. Через 6 суток: почти 3х-кратное синхронное снижение фотосинтеза и транспирации листьев, вызванное закрытием устьиц, содержание редуцирующих сахаров и сахарозы, повысилось, соответственно, в 10 и 4 раза. Почвенная засуха значительно изменила углеводный метаболизм. После 2, 3 и 5 суток засухи наблюдалось некоторое снижение содержания крахмала, однако, в условиях более жесткой засухи (6 сутки) оно повысилось на 30%. Одновременно с повышением содержания растворимых сахаров значительно увеличилось содержание пролина, которое было максимальным на 6 сутки засухи. На всех стадиях водного дефицита содержание пролина повысилось в большей степени, чем содержание редуцирующих углеводов и сахарозы. В условиях возрастающего водного дефицита (5 и 6 суток) содержание МДА увеличилось. Полученные результаты показывают, что уже на первом этапе адаптации проростков кукурузы к засухе наблюдались изменения углеводного обмена и метаболизма пролина, которые увеличивались по мере



нарастания водного дефицита [10].

Воздух играет не менее важную роль. Из воздуха растения потребляют кислород и углерод. От степени удовлетворения потребностей растений в кислороде зависит вся сложная цепь процессов питания растений водой, минеральными и азотистыми соединениями, передвижение и переработка поглощенных веществ.

К.А. Тимирязев писал, что для обеспечения роста растения необходимо, прежде всего, знать потребности растений и уметь их удовлетворять [4]. Минеральное питание растений – это совокупность процессов поглощения, передвижения и усвоения растениями химических элементов, получаемых из почвы в форме ионов минеральных солей [1]. Так, например: оксид азота (NO) является внутриклеточной сигнальной молекулой, вовлекаемой в регуляцию фундаментальных физиологических процессов, протекающих на всех этапах жизненного цикла растений. Так, показано активное участие NO в регуляции прорастания семян, корнеобразования, гравитропизма, закрывания устьиц, фотосинтеза, репродукции, цветения, созревания плодов и процессов старения [9]. Растения сперва используют запасы питательных веществ, находящиеся в семени; прирост органического вещества в этот период обычно незначителен. К периоду наиболее интенсивного увеличения растительного объема и массы потребность в питании достигает максимума, это совпадает с периодом цветения и завязывания плодов. Сочетание основного предпосевного внесения удобрений с дополнительным в виде подкормок дает возможность наиболее полно обеспечить растения в соответствующие фазы развития элементами минерального питания[4].

Таким образом, на основе вышесказанного можно сделать вывод о том, что на растения воздействуют множество факторов. Значимость каждого из этих факторов неоспорима и изменение или исключение хоть одного из них непременно ведет к внутренним перестройкам и изменениям, а также к гибели растения.

***Список использованных источников и литературы:***

[1] Горкин А.П Биология: Современная

иллюстрированная энциклопедия / А.П. Горкин. – М.:РОСМЭН,2006. – 560 с.

[2] Коробкин В.И. Экология /. В.И. Коробкин, Л.В. Передельский 12-е изд., доп. и перераб. – Ростов н/Д: Феникс, 2007. – 602 с.

[3] Куперман Ф.М. Закономерности индивидуального развития растений в зависимости от условий внешней среды / Ф.М. Куперман. – М.: Издательство московского университета, 1963. – 104 с.

[4] Лебедев С.И. Физиология растений: [По агр. спец.] / С. И. Лебедев. – 3-е изд., перераб. и доп. – М.: Агропромиздат, 1988. – 543, с.: ил.; 22 см.

[5] Николайкин Н.И. Экология: учеб. для вузов / Н.И. Николайкин, Н.Е. Николайкина, О.П. Мелехова. – 3-е изд., стереотип. – М.: Дрофа, 2004. – 624с.

[6] Полевой В.В. Фитогормоны: [Учеб. пособие для биол. спец. вузов] / В.В. Полевой. – Ленинград: Изд-во ЛГУ, 1982. – 249 с.: ил.; 21 см.

[7] Степановских А.С. Экология: учебник для вузов / А.С. Степановских. – М.: ЮНИТИ-ДАНА, 2001. – 703 с.

[8] Икконен Е.Н., Шибаева Т.Г., Титов А.Ф. Влияние кратковременных ежесуточных понижений температуры на соотношение дыхания и фотосинтеза у теплолюбивых растений // Физиология растений. – 2018. – Том 65. – С. 45-51.

[9] Мамаева А.С., Фоменков А.А., Носов А.В., Мошков И.Е., Мур Л.А., Холл М.А., Новикова Г.В. Регуляторная роль оксида азота у растений // Физиология растений. 2015. Т. 62. С. 459–474.

[10] Николаева М.К., Маевская С.Н., Воронин П.Ю. Фотосинтетический CO<sub>2</sub>/H<sub>2</sub>O-газообмен и динамика содержания углеводов в листьях кукурузы при засухе // Физиология растений. – 2017. – Том 64. – С. 277-284.

[11] Чиков В.И., Михайлов А.Л., Тимофеева О.А., Хамидуллина Л.А. Фотосинтетический метаболизм углерода в листьях картофеля при изменении освещенности // Физиология растений. – 2016. – том 63. – С. 76-82.

© Н.С. Чигасов, А.О. Демин, 2022

## **ТЕХНИЧЕСКИЕ НАУКИ**

*Д.А. Казакова,  
магистрант напр. «Математическое  
обеспечение и администрирование  
информационных систем,  
e-mail: [darya.kazakova.99@list.ru](mailto:darya.kazakova.99@list.ru),  
БФУ имени И. Канта,  
г. Калининград, Российская Федерация*

### **ПРИМЕР ПРОГНОЗИРОВАНИЯ ВРЕМЕННЫХ РЯДОВ С ПОМОЩЬЮ РЕКУРРЕНТНОЙ НЕЙРОННОЙ СЕТИ LSTM**

**Аннотация:** в статье рассматривается пример использования рекуррентных нейронных сетей LSTM для прогнозирования временных рядов. В качестве временного ряда используется набор данных, составленный из курса доллара США по отношению к российскому рублю за период с 1 февраля 2019 по 26 февраля 2022 г.

**Ключевые слова:** прогнозирование, временные ряды, многослойная нейронная сеть, LSTM.

В настоящее время задача прогнозирования временных рядов остается актуальной. Искусственные нейронные сети являются одним из самых популярных инструментов при прогнозировании временных рядов, они хорошо справляются с задачей классификации, решают сложные вопросы анализа коммутационных соединений, распознавания образов с высоким быстродействием и гарантией правильного результата.

Рекуррентная нейронная сеть глубокого обучения (Long Short Term Memory (LSTM)) имеет способность улавливать закономерности в данных временных рядов и вследствие этого может использоваться для прогнозирования будущего тренда данных. Традиционные нейронные сети не обладают таким свойством. Структура LSTM похожа на цепочку, которая вместо одного слоя нейронной сети содержит четыре. Эти слои взаимодействуют особенным образом. Схема структуры LSTM

представлена на рисунке 1.



Рисунок 1 – Схема структуры LSTM

На схеме, представленной выше, фрагменты нейронной сети А принимают входные значения  $x_{t-1}$ ,  $x_t$ ,  $x_{t+1}$  и возвращают значения  $h_{t-1}$ ,  $h_t$ ,  $h_{t+1}$ .

В качестве примера изучается временной ряд, составленный из курса доллара США по отношению к российскому рублю за период с 1 февраля 2019 по 26 февраля 2022 г [3]. В качестве таймфрейма взяты одни сутки и цена закрытия рассматриваемого курса валюты. В результате формируется временной ряд, состоящий из 755 значений. Данные разделяются на 2 части, первая часть, состоящая из 600 значений, служит для обучения нейронной сети, а вторая, состоящая из 155 значений, для проверки корректности обучения.

Для реализации был использован язык программирования Python и бесплатный облачный сервис Google Colab. Используются следующие библиотеки: matplotlib, numpy, pandas, torch, warnings, seaborn.

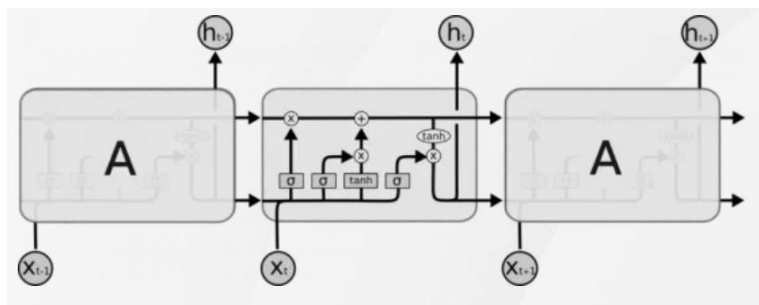
В связи с тем, что курс доллара стремительно вырос за последний год, требуется стандартизировать имеющиеся данные. Для этого применяется нормализация линейной функции (минимальное/максимальное масштабирование), после которой исходные данные будут находиться в диапазоне от 0 до 1. Необходимо применять нормализацию только по отношению к тренировочному набору данных во избежание утечки

информации в тестовый набор.

Для обучения нейронной сети была построена модель рекуррентной нейронной сети LSTM со следующими параметрами обучения: длина последовательности, равная 300; количество единиц скрытого слоя, равное 100; количество элементов вывода, равное 1.

Далее на рисунке 2 представлен код обучения нейронной сети.

```
epochs*=150¶
for i in range(epochs):¶
    ***for seq, labels in train_inout_seq:¶
        *****optimizer.zero_grad()¶
        *****model.hidden_cell=(torch.zeros(1,1,model.hidden_
layer_size),torch.zeros(1,1,model.hidden_layer_size))¶
        *****y_pred=model(seq)¶
        *****single_loss=loss_function(y_pred,labels)¶
        *****single_loss.backward()¶
        *****optimizer.step()***¶
        *****print(f'epoch:{i:3} loss:{single_loss.item():10.8f
}')¶
```

Рисунок 2 – Код обучения нейронной сети

Обучение нейронной сети, используя выше представленный код, завершилось при потере 0.0000137182. Результат прогнозирования нейронной сети представлен на рисунке 3. Синим цветом на графике показаны правильные выходные данные из набора, а оранжевым – цветом данные, спрогнозированные нейронной сетью.



Рисунок 3 – Результаты прогнозирования и реальные значения

Как можно увидеть, данные нейронной сети и правильные выходные данные различаются, из чего делается вывод, что полученный алгоритм не точен. Однако алгоритм смог уловить общую тенденцию.

***Список использованных источников и литературы:***

[1] Нильсен Эйлин. Практический анализ временных рядов: прогнозирование со статистикой и машинное обучение.: Пер. с англ. – СПб.: ООО «Диалектика», 2021. – 544 с.: ил. – Парал. тит. англ.

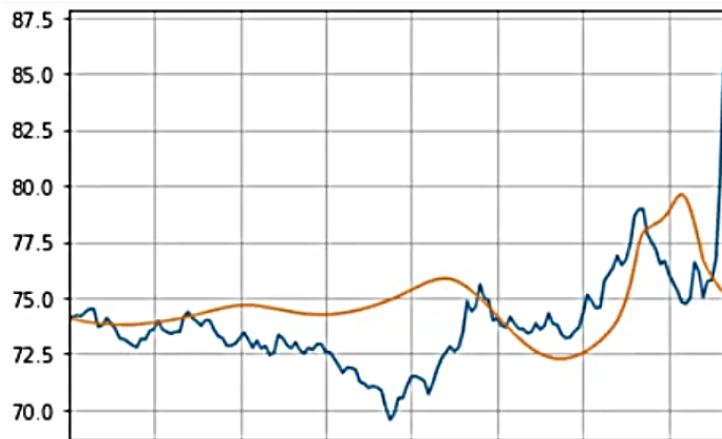
[2] Динамика официального курса валюты [Электронный ресурс]. – Режим доступа: URL: [https://www.cbr.ru/currency\\_base/dynamics/?UniDbQuery.Posted=True&UniDbQuery.so=1&UniDbQuery.mode=1&UniDbQuery.date\\_req1=&UniDbQuery.date\\_req2=&UniDbQuery.VAL\\_NM\\_RQ=R01239&UniDbQuery.From=01.02.2019&UniDbQuery.To=26.02.2022](https://www.cbr.ru/currency_base/dynamics/?UniDbQuery.Posted=True&UniDbQuery.so=1&UniDbQuery.mode=1&UniDbQuery.date_req1=&UniDbQuery.date_req2=&UniDbQuery.VAL_NM_RQ=R01239&UniDbQuery.From=01.02.2019&UniDbQuery.To=26.02.2022) (дата обращения 10.11.2022).

© Д.А. Казакова, 2022

*А.В. Лобанов,  
аспирант 2 года обучения,  
e-mail: artem.lobanoff2015@yandex.ru,*

*А.С. Луконина,  
студентка 1 курса,  
e-mail: lukoninaas@volgatech.net*

*А.Н. Чемоданов,  
к.т.н., профессор,  
e-mail: chemodanovan@volgatech.net,  
ФГБОУ ВО ПГТУ,  
г. Йошкар-Ола, Российская Федерация*

## **ПОВЫШЕНИЕ ЭФФЕКТИВНОСТИ РАБОТЫ ПОТОЧНЫХ ЛИНИЙ СОВРЕМЕННОГО ДЕРЕВООБРАБАТЫВАЮЩЕГО ПРОИЗВОДСТВА**

**Аннотация:** предлагается конструкция буферного магазина для хранения межоперационных запасов бревен и их поштучной выдачи к последующему оборудованию в автоматическом режиме, обеспечивающих максимальное использование технологических и технических возможностей эксплуатируемого оборудования.

**Ключевые слова:** буферные магазины, межоперационные и резервные запасы круглых лесоматериалов, разрешающая способность, автоматический режим работы.

Эффективность любого производства зависит от того, как полно используются технические возможности оборудования. В народном хозяйстве много отраслей, которые имеют дело с предметом труда, имеющим цилиндрическую форму различного диаметра: лесопромышленное и деревообрабатывающее производство, нефтяная и газовая промышленность, сталепрокатные комбинаты. Не секрет, что большинство поточных линий для этих предприятий не проектируется, а комплектуется из выпускаемого оборудования. Естественно, что оборудование в соответствующей линии имеет различную производительность и эффективность работы всей поточной линии невысока. Можно использовать замену жесткой связи

между оборудованием на гибкую, устанавливая между станками буферные магазины, которые отвечают следующим требованиям:

1. всегда порожняя приемная часть, заполненная выдающая часть;
2. гарантированное перемещение заготовок от приемной к выдающей части;
3. высокая разрешающая способность –надежная поштучная выдача заготовок к последующей установке;
4. работа в автоматическом режиме.

В ПГТУ длительное время работы по исследованию состава поточных линий, взаимосвязи оборудования в поточных линиях, оптимизации пропускной способности линий. Получено большое количество авторских свидетельств и патентов, защищены кандидатские и магистерские диссертации, выпущены учебные пособия [1, 2, 3, 4].

Сегодня ведется работа по изготовлению устройства согласно рисунку 1. Заявка в ФИПС подана 13.10.2022 регистрационный №2022126672.

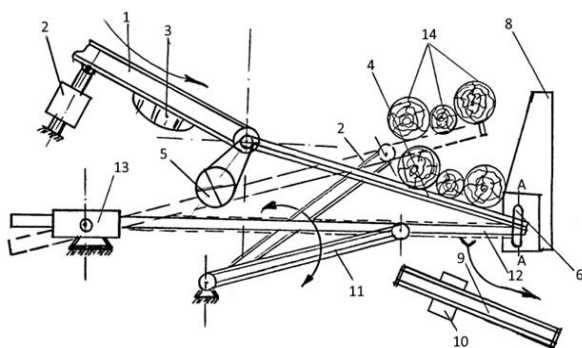

а)



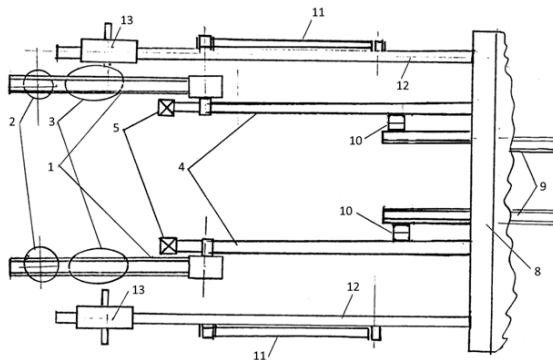

б)

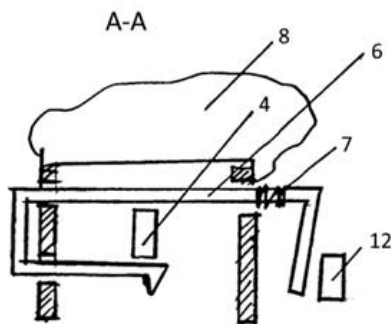

в)

Рисунок 1 – Схема буферного магазина для создания межоперационных запасов лесоматериалов (перед луцильным станком на фанерных заводах): а-вид сбоку; б-вид сверху; в – разрез по А-А.

Предлагаемое устройство может применяться на лесопромышленных и деревообрабатывающих предприятиях для хранения межоперационных запасов круглых лесоматериалов и их поштучной выдачи.

Приемная часть устройства содержит наклонную эстакаду<sup>1</sup>, состоящую из закрепленных на основании двух

балок, на концах которых имеются винтовые механизмы 2, а в средней части вибраторы 3, выдающая часть устройства представлена одноплечими рычагами 4 на одних концах уравновешенными противовесами 5, а другими концами зафиксированных защелками 6, имеющими пружины 7, установленные на упоре 8, над скатами 9 с демпферами 10, на основании смонтирован с возможностью поворота в вертикальной плоскости от привода отсекатель, имеющий кривошип 11, связанные с консольно-закрепленными штангами 12, свободно закрепленных одним концом в кулисах 13 с возможностью продольного перемещения под заготовками 14 и взаимодействия другим концом с защелками 6.

Устройство работает следующим образом. На наклонную эстакаду 1 устройства поступают заготовки от впереди расположенного в поточной линии оборудования. Эстакада 1 оснащена винтовым механизмом 2 для изменения угла наклона эстакады к горизонту и вибратором 3, которые обеспечивают гарантированное перемещение заготовок неправильной формы от приемной части к выдающей части устройства, состоящей из рычагов 4, удерживаемых от опрокидывания защелками 6, установленными на упорах 8, исключая падение заготовок на скаты 9 и перемещения их к последующему оборудованию. При вращении кривошипов 11 против часовой стрелки и подъеме консольных концов штанг 12, последние воздействуют на защелки 6, которые освобождают рычаги 4. Рычаги 4 под действием веса заготовок 14, находящихся на них, опускаются до уровня штанг 12, которые при дальнейшем вращении кривошипов 11 поднимают одну или несколько заготовок 14, находящихся в зоне выдачи. При дальнейшем подъеме штангами 12 заготовок, лежащих на рычагах 4, последние освобождаются от веса заготовок и под действием противовесов 5 возвращаются в верхнее положение. Однако вследствие небольшого отклонения рычагов 4 и противовесов 5, их махового момента будет недостаточного для сжатия пружины 7 защелок 6, поэтому рычаги 4 не будут зафиксированы защелками 6.

Одновременно с подъемом штанг 12 происходит их продольное перемещение под заготовками 14, обусловленное

наличием кулисы 14. После выхода концов штанг из-под заготовок, крайняя заготовка падает на незафиксированные рычаги 4, отклоняется их и по скатам 9 передается к последующему станку. Освобожденные рычаги 4 под действием противовесов 10 и демпферов 14 с большим маховым моментом возвращаются в исходное положение и фиксируются защелками 6. Далее повторяется очередной цикл выдачи.

Одновременной выдачи двух и более заготовок произойти не может, т.к. при падении крайней заготовки на рычаги 4, штанги оставляют с наклонной эстакадой 1 бункер треугольного сечения, в котором заготовки занимают устойчивое положение.

Достоинство предлагаемой конструкции буферного магазина по сравнению с находящимися в эксплуатации устройствами существенное. Надежное перемещение лесоматериалов внутри магазина от приемной к выдающей части за счет изменения угла наклона приемных балок эстакады и их вибрации, высокая разрешающая способность и поштучная выдача лесоматериалов в автоматическом режиме без применения электрических устройств, не имеющих аналогов среди известных устройств подобного назначения. Высокие коэффициент надежности работы устройства.

#### ***Список использованных источников и литературы:***

[1] Царев, П.Е. Обоснование конструкций и параметров устройств для поштучной выдачи круглых лесоматериалов: диссертация на соискание ученой степени кандидата технических наук: 05.21.05, 05.21.01/ Царев П.Е.; Поволжский государственный технологический университет. – Йошкар-Ола, 2013, 288 с.

[2] Чемоданов А.Н. АС СССР №1041468, 1983 г.

[3] Игнатьев Ф.С. Патент РФ №174470, 2017 г.

[4] Чемоданов А.Н. АС СССР №1114824, 1985 г.

© А.В. Лобанов, А.С. Луконина, А.Н. Чемоданов, 2022

*А.С. Соломахин,  
студент 2 курса напр. «Наземные  
транспортно-технологические средства»,  
e-mail: bakupor95@gmail.com,  
науч. рук.: А.В. Белякова,  
к.т.н., доц.,  
науч. рук.: Е.В. Селезнёва,  
к.п.н., доц.,  
СибАДИ,  
г. Омск, Российская Федерация*

## **АНАЛИЗ НАРУШЕНИЙ ТРЕБОВАНИЙ К ЭКСПЛУАТАЦИИ ТРАНСПОРТНЫХ СРЕДСТВ С НЕИСПРАВНЫМИ ВНЕШНИМИ СВЕТОВЫМИ ПРИБОРАМИ**

**Аннотация:** в работе перечислены требования нормативно-правовых актов Российской Федерации, при которых запрещается эксплуатация транспортных средств с неисправными и/или неправильно установленными внешними световыми приборами, а также причины, по которым водители и собственники транспортных средств допускают такие нарушения. Приведены статьи об административной ответственности за подобные виды нарушений. Предложен вариант организации проверки номенклатуры установки внешних световых приборов с помощью табличного процессора Excel, позволяющего представить информацию в удобном виде.

**Ключевые слова:** автомобильная светотехника, внешние световые приборы, автоматизация номенклатуры ВСП, ТС, номенклатура ВСП.

### **Введение.**

За последние несколько лет на дорогах Российской Федерации увеличивается число дорожно-транспортных происшествий (далее ДТП) по причине технической неисправности транспортных средств (далее ТС): за 2018 год – 6221 ДТП, за 2019 год – 6734 ДТП рост на 8,24%, за 2020 год – 7658 ДТП рост на 13,7%, за 2021 год – 7556 ДТП спад на 1,34%.

[6], [7], [8], [9]. Лишь в 2021 году число ДТП незначительно уменьшилось. В процентном соотношении, от общего количества вышеупомянутых ДТП, 12-14% приходится на ДТП по причине неисправности и/или неправильной эксплуатации внешних световых приборов (далее ВСП) [6], [7], [8], [9].

В большинстве случаев эксплуатация ТС с неисправными ВСП является следствием незнания водителями и собственниками ТС требований к ВСП, так как номенклатура ВСП отличается большим разнообразием и сложностью требований к их установке.

#### **Основной текст.**

ВСП – это устройства на ТС, предназначенные для освещения дороги, государственного регистрационного знака, а также визуального обозначения габаритов и характерных особенностей ТС на дороге в условиях недостаточной видимости [1]. ВСП являются средствами обеспечения безопасности дорожного движения (далее БДД). Каждый световой прибор выполняет определённую функцию.

Для обеспечения БДД ВСП устанавливаются на ТС в соответствии с техническим регламентом Таможенного союза «О безопасности колёсных транспортных средств» (далее ТР ТС) [1], [2] и правилами ЕЭК ООН №48 «Единообразные предписания, касающиеся официального утверждения транспортных средств в отношении установки устройств освещения и световой сигнализации».

Номенклатура и применение ВСП на ТС представлены в таблице 1.

Таблица 1 – Перечень и применимость ВСП на ТС

№	Наименование	Категория ТС*										
		М			N			O				
		M <sub>1</sub>	M <sub>2</sub>	M <sub>3</sub>	N <sub>1</sub>	N <sub>2</sub>	N <sub>3</sub>	O <sub>1</sub>	O <sub>2</sub>	O <sub>3</sub>	O <sub>4</sub>	
1	Фары дальнего и ближнего света	O**	O	O	O	O	O	3	3	3	3	
2	Противотуманная фара	Ф	Ф	Ф	Ф	Ф	Ф	3	3	3	3	
3	Фонарь заднего хода	O	O	O	O	O	O	Ф	O	O	O	
4	Указатель поворота	Схема монтажа А	O	O	O	O	O	O	3	3	3	3
		Схема	3	3	3	3	3	3	O	O	O	O

		монтажа В											
5	Сигнал торможения	Категория S1 или S2		О	О	О	О	О	О	О	О	О	
		Категория S3 или S4		О	–	–	О	–	–	–	–	–	–
6	Фонарь заднего регистрационного знака		О	О	О	О	О	О	О	О	О	О	
7	Габаритный огонь	Передний		О	О	О	О	О	О	ОФ	ОФ	О	О
		Задний		О	О	О	О	О	О	О	О	О	О
8	Задний противотуманный огонь		О	О	О	О	О	О	О	О	О	О	
9	Стояночный огонь		ФЗ	ФЗ	ФЗ	ФЗ	ФЗ	ФЗ	З	З	З	З	
10	Контурный огонь		ОФ	ОФ	ОФ	ОФ	ОФ	ОФ	Ф	ОФ	ОФ	ОФ	
11	Светоотражающее устройство	Заднее	Не треугольное	О	О	О	О	О	О	Ф	Ф	Ф	Ф
			Треугольное	З	З	З	З	З	З	О	О	О	О
		Переднее		О	О	О	О	О	О	О	О	О	О
		Боковое		ОФ	ОФ	ОФ	ОФ	ОФ	ОФ	О	О	О	О
12	Габаритный огонь боковой		ОФ	ОФ	ОФ	ОФ	ОФ	ОФ	ОФ	ОФ	ОФ	ОФ	
13	Дневной ходовой огонь		О	О	О	О	О	О	З	З	З	З	
14	Огонь подсветки поворота		Ф	Ф	Ф	Ф	Ф	Ф	З	З	З	З	
15	Светоотражающая маркировка	Задняя		З	О–	О–	О–	О–	О–	З	О–	О–	О–
		Боковая		З	О–	О–	О–	О–	О–	З	О–	О–	О–
16	Адаптивное переднее освещение		Ф	Ф	Ф	Ф	Ф	Ф	З	З	З	З	
17	Сигнал аварийной остановки		Ф	Ф	Ф	Ф	Ф	Ф	Ф	Ф	Ф	Ф	
18	Внешний фонарь освещения подножки		Ф	Ф	Ф	Ф	Ф	Ф	–	–	–	–	
19	Сигнал о возможности наезда сзади		Ф	Ф	Ф	Ф	Ф	Ф	Ф	Ф	Ф	Ф	
20	Огни маневрирования		Ф	Ф	Ф	Ф	Ф	Ф	Ф	Ф	Ф	Ф	

\* Категория ТС дана согласно Приложению 1 Технического регламента Таможенного союза «О безопасности колёсных транс-

портных средств [**Error! Reference source not found.**]

\*\*Установка ВСП: «О» – обязательная установка; «Ф» – факультативная установка; «З» – установка запрещена; «←» – установка не применима.

Согласно «Основным положением по допуску ТС в эксплуатацию и обязанностям должностных лиц по обеспечению БДД» установлены следующие неисправности, и условия в отношении ВСП, при которых запрещается эксплуатация ТС [**Error! Reference source not found.**]:

1) количество, тип, цвет, расположение и режим работы ВСП не соответствуют техническим характеристикам ТС;

2) регулировка фар не соответствует ТР ТС;

3) не работают в установленном режиме или загрязнены ВСП и световозвращатели;

4) на световых приборах отсутствуют рассеиватели либо используются рассеиватели и лампы, не соответствующие типу данного светового прибора;

5) установка проблесковых маячков, способы их крепления и видимость светового сигнала не соответствуют установленным требованиям;

6) на ТС установлены:

спереди – световые приборы с огнями любого цвета, кроме белого, желтого или оранжевого, и световозвращающие приспособления любого цвета, кроме белого (рисунок 1, рисунок 2).

сзади – фонари заднего хода и освещения государственного регистрационного знака с огнями любого цвета, кроме белого, и иные световые приборы с огнями любого цвета, кроме красного, желтого или оранжевого, а также световозвращающие приспособления любого цвета, кроме красного.



Рисунок 1 – Пример установки на ТС фар ближнего света с изменяемым цветом



Рисунок 2 – Пример использование цвета ВСП не соответствующему ЕЭК ООН №48

За несоблюдение требований к эксплуатации ТС с неисправными ВСП предусмотрены следующие виды административной ответственности приведённые в таблице 2.



Таблица 2 – Виды административной ответственность за нарушения требований к ВСП [4]

Статья КоАП РФ	Содержание статьи	Вид административной ответственности	На кого накладывается ответственность
12.5 часть 1	Управление ТС при наличии неисправностей или условий, при которых в соответствии с «Основными положениями по допуску ТС в эксплуатацию и обязанностям должностных лиц по обеспечению БДД» эксплуатация ТС запрещена	Штраф в размере от 500 до 800 руб.	На водителя ТС
12.5 часть 3	Управление ТС, на передней части которого установлены: – световые приборы с огнями красного цвета – световозвращающие приспособления красного цвета – ВСП, цвет огней и режим работы, которых не соответствуют требованиям Основных положений	– лишение права управления ТС на срок от 6 месяцев до 1 года; – конфискация указанных приборов и приспособлению	На водителя ТС
12.31 часть 2	Выпуск на линию ТС: – имеющего неисправности, с которыми запрещена эксплуатация; – переоборудованного	Штраф в размере от 5000 до 8000 руб.	На должностных лиц, ответственных за техническое состояние и эксплуатацию

	без соответствующего разрешения		ТС
12.31 часть 3	Выпуск на линию ТС, на передней части которых установлены: – световые приборы с огнями красного цвета; – световозвращающие приспособления красного цвета;	Штраф в размере от 15 000 до 20 000 руб.	На должностных лиц, ответственных за техническое состояние и эксплуатацию ТС
	– ВСП, цвет огней и режим работы, которых не соответствуют требованиям «Основных положений по допуску ТС в эксплуатацию и обязанностям должностных лиц по обеспечению БДД»	Штраф в размере 50 000 руб.	На юридических лиц
12.20	Нарушение правил пользования внешними световыми приборами, звуковыми сигналами, аварийной сигнализацией или знаком аварийной остановки	– предупреждение – штраф в размере 500 руб.	На водителя ТС

Можно выделить следующие причины нарушения правил эксплуатации и установки ВСП на ТС:

1. Внесение изменений в конструкцию грузовых ТС, связанных с заменой кузова (например, бортовой платформы на цистерну, самосвального кузова на фургон и т.п.) и установкой грузоподъемного оборудования (крана-манипулятора, грузоподъемного борта и т.п.);

2. Несоответствие ВСП ТС ввезенных из-за рубежа,

требованиям стандартов и нормативно-правовых актов Российской Федерации;

3. Использование световых приборов, не предусмотренных к установке на ТС и несогласованное изменение режима работы опознавательных огней.

Обычно устанавливая световые приборы не соответствующих правилам установки на ТС, водители преследуют следующие цели:

1) украшение ТС, стремление выделиться в транспортном потоке (рисунок 3).



Рисунок 3 – Украшение в виде новогодней гирлянды.

2) обеспечение сохранности ВСП при осуществлении различных маневров ТС.

Украшение ТС обычно заключается в том, что:

а) устанавливают дополнительно дублирующие световые приборы, например, два комплекта задних фонарей. При этом огни дополнительной пары фонарей размещаются с нарушением, предъявляемым к факультативной установке огней.

б) устанавливают дополнительно не предусмотренные конструкцией ТС светоотражающие устройства, например, светоотражающие устройства треугольной формы. Как правило,

для этого демонтируют светоотражающие устройства с прицепного подвижного состава, тем самым создавая нарушения сразу на двух ТС – на автомобиле и прицепе;

в) изменяют режим работы ВСП, например: работа не в штатном режиме проблескового маячка опознавательного знака «Автопоезд», сигнал торможения, подключения заднего противотуманного огня к сигналу торможения и т.п.;

г) установка световых приборов, не являющихся автомобильными, например, сигналы торможения в виде бегущих огней, подсветка заднего государственного регистрационного знака огнями, излучаемый свет которых отличается от белого (зеленый, фиолетовый и т.п.) и т.д.

### **Заключение.**

ВСП отличаются большим разнообразием, они разделяются на обязательные, факультативные и запрещённые (см. таблицу 1). Для установки ВСП существует большая номенклатура, в которой представлено множество требований, зависящих от категории, габаритных размеров ТС, отсутствия или наличия кузова. Большая номенклатура ВСП и сложные требования не позволяют осуществлять эффективный контроль за установкой ВСП на ТС.

Чтобы предоставить номенклатуру в упрощённом и удобном виде необходимо создать автоматизированную программу, которая будет показывать в табличном процессоре Excel характеристики ВСП в зависимости от категории транспортного средства, его размеров и дополнительных установок предусмотренные заводом изготовителем. Характеристиками являются число приборов, их цвет, расстояния от: края габаритной ширины, между ВСП, до переднего, заднего или бокового габарита ТС, а также высота установки прибора над поверхностью земли.

Данная программа на практике может использоваться при проектировании ТС, осуществлении технического осмотра автомобильного транспорта, государственного контроля и надзора за безопасностью дорожного движения. Также она может быть использована студентами высших учебных заведений на практиках и лабораторных работах по дисциплине «Автомобильная светотехника». Автоматизация номенклатуры

внешних световых приборов позволила бы сделать проще работу инженерам, специалистам осуществляющих технический осмотр транспортных средств и госконтроль за безопасностью движения.

***Список использованных источников и литературы:***

[1] Правила ЕЭК ООН N 48 Единые предписания, касающиеся сертификации транспортных средств в отношении установки устройств освещения и световой сигнализации [Электронный ресурс] – Режим доступа: <https://docs.cntd.ru/document/1200120778>.

[2] ТР ТС 018/2011 Технический регламент Таможенного союза "О безопасности колесных транспортных средств" – Утвержден Решением Комиссии Таможенного союза от 9 декабря 2011 года N 877.[Электронный ресурс] – Режим доступа: <https://docs.cntd.ru/document/420288155>.

[3] Постановление Правительства РФ от 23.10.1993 N 1090 (ред. от 31.12.2020) "О Правилах дорожного движения"[Электронный ресурс] –Режим доступа: <http://docs.cntd.ru/document/9004835>.

[4] Кодекс Российской Федерации об административных правонарушениях. Федеральный закон №195-ФЗ. [Электронный ресурс] – Режим доступа: <http://docs.cntd.ru/document/901807667>.

[5] Показатели состояния безопасности дорожного движения. ГИБДД: официальный сайт – Москва – URL: <http://stat.gibdd.ru> (дата обращения: 10.03.2021) – Текст: электронный.

[6] Дорожно-транспортная аварийность в РФ за 12 месяцев 2018 года. Информационно-аналитический обзор. МВД РФ научный центр безопасности дорожного движения. [Электронный ресурс] – Режим доступа: <https://media.mvd.ru/files/embed/1535386>

[7] Дорожно-транспортная аварийность в РФ за 12 месяцев 2019 года. Информационно-аналитический обзор. МВД РФ научный центр безопасности дорожного движения. [Электронный ресурс] – Режим доступа: <https://media.mvd.ru/files/embed/1799170>

[8] Дорожно-транспортная аварийность в РФ за 12

месяцев 2020 года. Информационно-аналитический обзор. МВД РФ научный центр безопасности дорожного движения. [Электронный ресурс] – Режим доступа: <https://media.mvd.ru/files/embed/2174641>

[9] Дорожно-транспортная аварийность в РФ за 2021 год. Информационно-аналитический обзор. МВД РФ научный центр безопасности дорожного движения. [Электронный ресурс] – Режим доступа: <https://media.mvd.ru/files/embed/3935922>

© А.С. Соломахин, 2022

*Е.А. Страдова,  
С.А. Еренчинов,  
e-mail: rinast99@mail.ru,  
Тюменский индустриальный университет,  
г. Тюмень, Российская Федерация*

## **РАСЧЕТ МОДЕЛИ КИРПИЧНОЙ КЛАДКИ В ПК ANSYS МЕТОДОМ ПРИВЕДЕННЫХ МАТЕРИАЛОВ**

**Аннотация:** данная статья посвящена разработке модели для расчета кирпичной кладки с учетом физико-механических свойств кирпича и раствора методом приведенных материалов в ПК ANSYS.

**Ключевые слова:** каменные конструкции, кладка, кирпич, раствор, моделирование, приведенный материал.

Кирпичная кладка в настоящее время является одной из наиболее применяемых в строительстве, однако методы расчета базируются на экспериментах 1930 годов профессора В.Л. Онищика. Данная методика не подходит для современных материалов и имеет погрешности, поэтому кладка в современных зданиях часто трескается, разрушается. Чтобы этого избежать необходима методика расчета, учитывающая деформативные характеристики кирпича и раствора. Сложность создания такой методики состоит в том, что такой расчет будет ресурсозатратным и долгим. Однако если привести расчетную модель к единому материалу, в котором будут заложены деформативные характеристики компонентов кладки, расчет значительно упростится. В данной статье сравним расчет кладки обычным методом и методом приведенных материалов. Данные для расчета примем из [1].

Приведенный материал создается в ПК ANSYS с помощью инструмента material designer. Деформативные характеристики взяты из [1]. Для создания приведенного материала достаточно небольшого фрагмента кладки.

Сравним 3 варианта кладки и проверим влияние размера модели на деформативные характеристики и нужно ли учитывать вертикальные компоненты.



Рисунок 1 – 3 модели кладки для расчета приведенного материала

В результате расчета получаем приведенные материалы. Сравним модули упругости в направлениях X, Y, Z.

Таблица 1 – Модули упругости приведенных материалов.

№	Модуль упругости, $10^{10}$ Па		
	$E_x$	$E_y$	$E_z$
1	3.0026	3.0066	3.0064
2	3.0026	3.0059	3.0057
3	3.0063	3.0132	3.0125

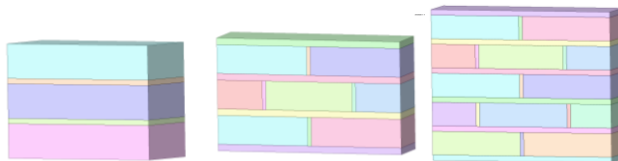

Рисунок 2 – Сравнение модулей упругости

Таким образом, для расчета будем принимать первую модель.

Полученный приведенный материал загружаем в расчетную модель. Расчетная модель представляет собой 2

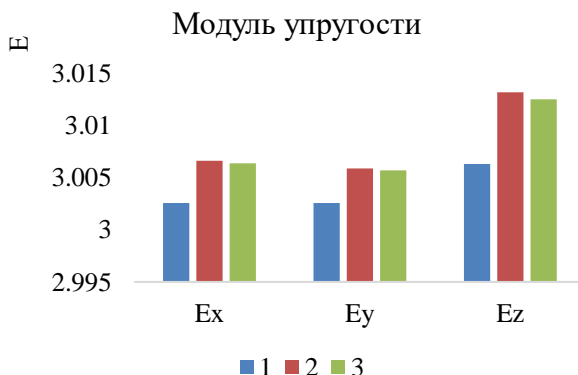

типичных элемента кладки высотой 5 ложковых рядов 415\*510\*120 мм. Первая модель состоит из кирпичей и раствора с учетом их характеристик, вторая представляет собой сплошную стену из приведенного материала. Нагрузка состоит из 11 ступеней, согласно эксперименту [1].



Рисунок 3 – Расчетная модель

Сначала необходимо проверить соответствует ли модель кладки эксперименту В.В. Пангаева. Для этого произведем расчет на относительные деформации и определим коэффициент  $\sigma/Rz$ . В эксперименте автор использует индикаторы часового типа. Измерим деформации в тех же точках.

Построим график зависимости деформаций, полученных в [1] и в модели от напряжений.

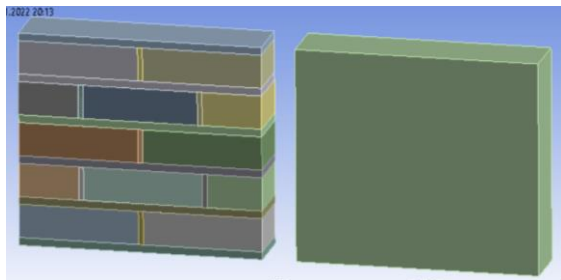

Рисунок 4 – Точки установки индикатора часового типа



Рисунок 3 – Деформации в местах установки индикаторов часового типа

Полученные результаты представлены в таблице 2.

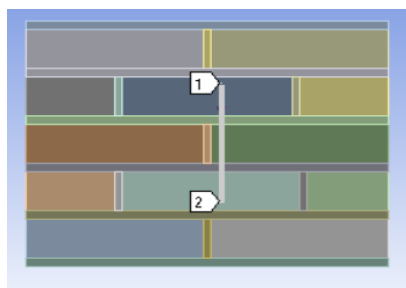
Таблица 2 – Результаты расчета на относительные деформации и  $\sigma/Rz$ .

Относительные деформации кладки, кирпича и раствора при сжатии							
Напряжения в кладке				Относительные деформации в $10^{-4}$			
$\sigma_z$ , МПа	$\sigma_z/R$ эксп.	$\sigma_z/R$ кладки модели	$\sigma_z/R$ кладки привед. материала	Экспериментальные данные		Модель кладки	
				Кирпича	Раствора	кирпича	раствора
0	0	0	0	0	0	0	0
0.26	0.1	0.107	0.1	0.35	0.72	0.37	0.78
0.52	0.2	0.22	0.2	0.7	1.55	0.74	1.56
0.78	0.3	0.33	0.3	1.04	2.14	1.12	2.35
1.04	0.4	0.44	0.4	1.39	2.88	1.49	3.1
1.3	0.5	0.55	0.5	1.73	3.69	1.87	3.9
1.56	0.6	0.66	0.6	2.08	5.25	2.24	4.7
1.82	0.7	0.77	0.7	2.43	8.03	2.6	5.48
2.08	0.8	0.88	0.8	2.77	12.13	2.99	6.27
2.21	0.85	0.93	0.85	Начало обр. трещин			
2.34	0.9	0.99	0.9	3.12	23.12	3.37	7.05
2.6	1	1	1	Разрушение			

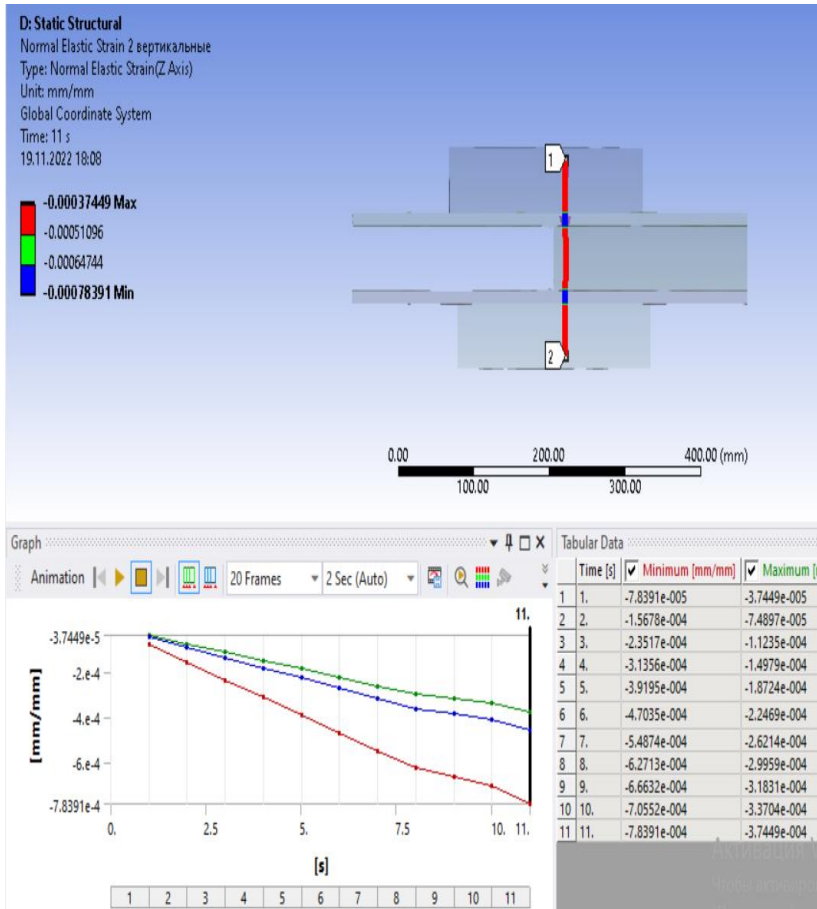
Построим график зависимости деформаций от напряжений.

### Зависимость деформаций и напряжений



Рисунок 4 – График зависимости

Из графика видно, что деформации кирпича линейны, а раствора постепенно переходят в нелинейные. Нелинейностью объясняется различие деформаций раствора в эксперименте и модели начиная с 7 ступени. Для полного соответствия результатов необходимо задавать в программе нелинейные

Производим расчет на полные деформации. Результаты приведены в таблице 3. Сравним полученные общие деформации по оси  $z$  в модели кладки и приведенном материале.

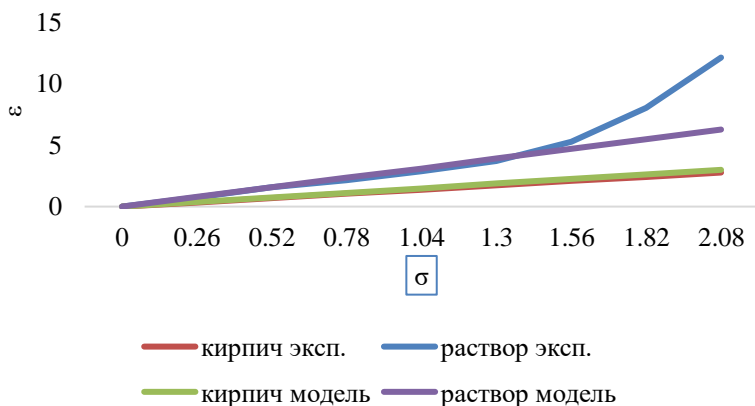

Рисунок 4

а) деформации в модели кладки; б) деформации в приведенном материале

Таблица 2 – Сравнение деформации в расчетных моделях.

Степень нагружения	Деформации, мм		Погрешность, %
	В кладке	В приведенном материале	
1	3.64E-03	3.60E-03	1.09
2	7.29E-03	7.21E-03	1.1
3	1.09E-02	1.08E-02	0.92
4	1.46E-02	1.44E-02	1.4
5	1.82E-02	1.80E-02	1.1
6	2.19E-02	2.16E-02	1.4
7	2.55E-02	2.52E-02	1.1
8	2.91E-02	2.88E-02	1
9	3.10E-02	3.06E-02	1.3
10	3.28E-02	3.24E-02	1.2
11	3.64E-02	3.60E-02	1.1
Среднее			1.16

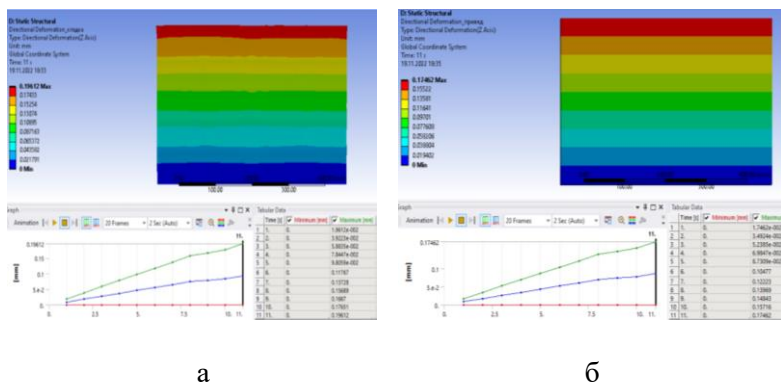
Вывод: так как погрешность незначительна, отсюда следует что модель является корректной и кирпичную кладку можно заменить одним материалом. Это позволяет упрощать

расчет, уменьшать сетку КЭ и тем самым ускорять вычисления.

***Список использованных источников и литературы:***

[1] Пангаев В.В. Развитие расчетно-экспериментальных методов исследования прочности кладки каменных конструкций. / Известия Сибстрин – 2009. – С. 267.

[2] СП 15.13330. 2012 Каменные и армокаменные конструкции: взамен СНиП 11-22-81; введ. в дейст. 2013.01.01. – М.: Стандартинформ, 2017. – 86 с.

[3] Онищик Л.И. Каменные конструкции промышленных и гражданских зданий: учебник для строит, вузов и фак. / Л.И. Онищик. – М.: Стройиздат, 1939. – 208 с.

[4] Кашеварова Г.Г. Моделирование процесса разрушения кирпичной кладки / Г.Г. Кашеварова, А.Ю. Зобачева // Вестник Пермского государственного технического университета. Строительство и архитектура. – 2011. – №1. – С. 106-116.

[5] Кашеварова Г.Г., Иванов М.Л. Натурные и численные эксперименты, направленные на построение зависимости напряжения от деформации кирпичной кладки // Приволжский научный вестник. 2012. №8 (12). – С. 6.

[6] Лихачева С.Ю. Моделирование процессов деформирования каменных кладок с применением ПК ANSYS / С.Ю. Лихачева, Д.А. Кожанов // Труды научного конгресса 13-го Российского архитектурно-строительного форума, Нижний Новгород, 19–22 мая 2015 года / Ответственный редактор: А.А. Лапшин. – Нижний Новгород: Нижегородский государственный архитектурно-строительный университет, 2016. – С. 68-71.

[7] Лихачева С.Ю. Численное моделирование процессов деформирования и разрушения сред с регулярной структурой // Вестник МГСУ. 2011. №2-2. – С. 158-162

[8] Лихачева С.Ю. Моделирование процессов деформирования и разрушения материалов с периодически повторяющейся структурой / Н. Новгород: Изд-во ННГАСУ, 2012. – 96 с.

[9] Богуцкий Ю.Г. Моделирование усиления каменной кладки на ПК "ЛИРА-САПР" / Ю.Г. Богуцкий // Строительство и техногенная безопасность. – 2018. – №10(62). – С. 49-53.

[10] Соколов Б.С. Новый подход к расчету каменных кладок / Б.С. Соколов, А.Б. Антаков // Известия Казанского государственного архитектурно-строительного университета. – 2014. – №3(29). – С. 75-81.

[11] Соколов Б.С. Комплексные исследования прочности пустотело-поризованных керамических камней и кладок при сжатии / Б.С. Соколов, А.Б. Антаков, К.А. Фабричная // Вестник гражданских инженеров. – 2012. – №5(34). – С. 65-71.

[12] Соколов Б.С., Антаков А.Б. К использованию диаграммного метода для расчета каменных кладок. / Материалы 1 Международной конференции «Новое в архитектуре, проектировании строительных конструкций и реконструкции». – Чебоксары, 2012. – С. 43-46.

[13] Соколов Б.С. Развитие методики расчета каменных и армокаменных конструкций / Б.С. Соколов, А.Б. Антаков // Новое в архитектуре, проектировании строительных конструкций и реконструкции: Материалы IV Международной (X Всероссийской) конференции, Чебоксары, 21–22 ноября 2018 года. – Чебоксары: Чувашский государственный университет имени И.Н. Ульянова, 2018. – С. 174-183.

[14] Дубинский С.И., Лихачева С.Ю., Антаков А.Б. Численное моделирование испытаний кирпичной кладки с использованием ПК Ansys // Сборник трудов III Международного симпозиума «Актуальные проблемы компьютерного моделирования конструкций и сооружений». – Новочеркасск ЮРГТУ(НПИ), 2010. – С. 89-90.

[15] Лихачева С.Ю. Моделирование диаграммы деформирования каменной кладки с применением системы ANSYS / С.Ю. Лихачева, Д.А. Кожанов // Фундаментальные и прикладные проблемы механики, математики, информатики: Сборник докладов всероссийской научно-практической конференции с международным участием, Пермь, 26–28 мая 2015 года / Федеральное государственное бюджетное образовательное учреждение высшего профессионального образования «Пермский государственный национальный исследовательский университет». – Пермь: Федеральное государственное бюджетное образовательное учреждение высшего профессионального образования "Пермский

государственный национальный исследовательский университет", 2015. – С. 58-62.

[16] Донченко О.М., Дегтев И.А. Деформации каменной кладки при центральном кратковременном сжатии // Вестник БГТУ имени В.Г. Шухова. 2013. №3. – С. 3.

© *Е.А. Страдова, 2022.*



## **ЭКОНОМИЧЕСКИЕ НАУКИ**

**О.И. Архипова,**  
старший преподаватель кафедры  
«Экономика и управление организацией»,  
e-mail: [o-arkhipova@list.ru](mailto:o-arkhipova@list.ru),  
Ижевский государственный технический  
университет имени М.Т. Калашиникова,  
г. Ижевск, Российская Федерация

### **УПРАВЛЕНЧЕСКИЙ УЧЕТ В ЦИФРОВОЙ ЭКОНОМИКЕ**

**Аннотация:** статья посвящена изменениям в управленческой бухгалтерии в процессе цифровизации экономики. Рассматривается необходимость создания единого информационного пространства предприятия, способствующего взаимодействию структурных подразделений. Подчеркнута приоритетная роль управленческого учета в формировании информационной базы и создании аналитической платформы для цифровизации. Выявлены этапы роботизации учета: организационно-информационная, роботизированная обработка данных, отчетно-аналитическая, управление учетными записями.

**Ключевые слова:** управленческий учет, цифровизация, экономика, облачные технологии, информация.

Управленческий учет претерпел серьезные преобразования в последнее время. Одним из наиболее замечательных из этих изменений является внедрение в профессии бухгалтерского учета облачных технологий[1]. Облачные вычисления принесли огромные преимущества в работе бухгалтеров. Очевидно, что современный потребитель технообразителен. Он полностью принял цифровую технологию. Он может получить доступ к своим финансовым счетам в любое время суток в цифровом виде практически из любого места. Он настаивает на том, чтобы в режиме реального времени сообщать обо всех своих транзакциях, индивидуальном подходе и быстром обслуживании. Для таких клиентов решение

проблемы заключается в цифровом учете. Этот инструмент позволяет бухгалтерам предлагать своим клиентам быстрый, безошибочный сервис. Но разработка программного обеспечения и облачных технологий приносит новые инновации каждый год.

Возможность и необходимость получения своевременной информации для принятия управленческих решений в меняющихся условиях рынка доминирует. Поэтому, помимо формирования обязательных бухгалтерских и налоговых отчетов и деклараций, система бухгалтерской информации должна иметь широкий спектр управленческих отчетов. Поскольку их состав и содержание индивидуальны для каждой организации и руководителя, многое будет зависеть от квалификации главного бухгалтера и программиста.

Отраслевым стандартом учета работы на российском рынке является система программ 1С: Предприятие. Автоматизация бухгалтерского учета напрямую связана с компьютеризацией, которая способствует переходу от ручного и механизированного труда к использованию специальных приложений, что позволяет передавать некоторые функции бухгалтерского учета от человека к технологии.

Работа бухгалтера в прошлом и будущем будет существенно отличаться от современной работы бухгалтера, которая в первую очередь связана с развитием современного оборудования и технологий. В настоящее время классификация этапов развития бухгалтерского учета на основе его технической и технологической составляющих является наиболее актуальной:

Благодаря растущему прогрессу программного обеспечения для облачных вычислений предприятия всех типов теперь могут управлять своим бизнесом более рентабельным образом [2]. Одной из областей, где цифровизация бухгалтерского учета создает ощутимое влияние, является сбор долгов. Облачные вычисления позволили получить доступ к программному обеспечению, которое действительно облегчило их работу. Как отмечалось ранее, большинство клиентов теперь осуществляют свои финансовые транзакции онлайн. Это хорошая новость как для кредитора, так и для должника.

Работа с гибкой платформой сбора, способной обрабатывать любые клиентские сценарии и удовлетворять специфические потребности любой отрасли, поддерживается партнерством с ведущими компаниями-разработчиками аппаратного и программного обеспечения [3].

Поскольку специалисты по бухгалтерскому учету продолжают использовать цифровизацию бухгалтерского учета, они помогают большому количеству предприятий добиться возобновления роста. Но каковы точные преимущества оцифровки бухгалтерского учета?

Вот несколько примеров того, как бухгалтеры создают позитивные изменения в бизнес-среде, используя цифровизацию:

1. Они предлагают мгновенную бухгалтерию

Для большинства предприятий их книги – это просто куча квитанций, отправленных где-то в офисе. С этим типом беспорядка бухгалтер может стать непростой задачей обеспечить бизнес качественными и своевременными бухгалтерскими услугами.

Однако с цифровизацией бухгалтерского учета история будет совсем другой. Бухгалтер сможет получить доступ ко всем чекам из одного облачного пространства. Отсюда можно будет выполнить всю необходимую работу, включая расчет и подачу налоговых деклараций.

2. Упрощенная подача налоговых деклараций.

Многие бумажные налоговые декларации будут излишними к 2022 году.

3. Управлять персоналом легче.

Бухгалтеры играют важную роль в управлении персоналом. Используя программное обеспечение для облачных вычислений, эту роль легче выполнять. Это приводит к значительной экономии с точки зрения времени, затрат на рабочую силу и человеко-часов. Согласно исследованию, проведенному недавно авторитетной организацией, около 40% предприятий ежедневно отвлекаются на администраторов. Это сокращает время для других важных аспектов роста бизнеса[4].

4. Легче делать финансовые прогнозы.

Некоторые решения, которые принимают бухгалтеры,

лучше всего принимать с использованием оперативной информации. Например, если они сосредоточены на тенденциях финансовых инвестиций, результаты могут быть не очень хорошими с ручными средствами. Облачный учет дает бухгалтерам преимущество в таких обстоятельствах.

Многие платформы в настоящее время предлагают прямые финансовые прогнозы. К ним относятся фондовые рынки, онлайн-рынки денег и товарные рынки. Для того чтобы бухгалтер мог сделать самую актуальную оценку таких рынков, ему нужен лучший инструмент на рынке: облачные вычисления.

Управленческий учет по-прежнему является необходимым для предприятий, но его предоставление изменилось благодаря цифровым технологиям и инновационным решениям. Облачные учетные операции превосходят традиционные и ручные методы учета с точки зрения эффективности, точности и скорости[5]. По мере того как автоматизированный учет становится все более распространенным явлением, бухгалтеры должны искать способы, позволяющие их профессию и оставаться актуальной.

Вот почему все больше бухгалтерских фирм оцифровывают свое предложение в ответ на требования рынка. Однако охват цифровой трансформацией – это не только внедрение новых технологий, но и развитие нового мышления.

### ***Список использованных источников и литературы:***

[1] Халин В.Г., Чернова Г.В., Цифровизация и ее влияние на российскую экономику и общество: преимущества, проблемы, угрозы и риски, Управление. Consult., 10 (118), 46–63 (2018)

[2] Чепик О.В., Калинина Г.В., Лучкова И.В. К вопросу о правовом регулировании бухгалтерского учета в Российской Федерации, Финанс. Экон., 5, 871–874 (2018).

[3] Столбов М.И. О некоторых последствиях внедрения блокчейна в финансах, Вып. Экон., 6, 133–145 (2018)

[4] Битти В. Учетные нарративы и повествовательный поворот в бухгалтерском исследовании: проблемы, теория, методология, методы и структура исследования. Британский счет. Rev., 46 (2), 111-134 (2016)

[5] Пятов М.Л. Бухгалтерский учет в эволюционирующей экономике [Электронный ресурс] // БУХ1С. 2016. №1. URL:<http://buh.ru/articles/documents/46109/>.

© *О.И. Архипова*, 2022

*А.Б. Бакытжан,  
магистр ОП «Финансы»,  
e-mail: aidana-bakytzhan@mail.ru,  
науч. рук.: Б.К. Бимагамбетова,  
магистр финансов, старший преподаватель  
Кокшетауского университета А. Мырзахметова,  
г. Кокшетау (Республика Казахстан)*

## **СУЩНОСТЬ И ЗАДАЧИ СОЦИАЛЬНО- ЭКОНОМИЧЕСКОЙ МОДЕРНИЗАЦИИ КАЗАХСТАНА**

**Аннотация:** данная статья посвящена рассмотрению сущности модернизации как процесса обновления и формирования современной модели экономики, способствующей повышению конкурентоспособности с целью обеспечения устойчивого роста экономики страны. Ее конечной целью является повышение качества жизни населения, связанной с постоянно растущими условиями национальной конкурентоспособности на глобальном рынке, обеспечение ускоренного инновационного развития и эффективной рационализации финансовых вложений в экономику.

**Ключевые слова:** модернизация, эффективность, инвестиции, конкуренция, системный подход.

В научной литературе имеются самые разные определения термина «модернизация». Так, к примеру, «модернизацию» предлагают рассматривать, как процесс формирования сильной в экономическом, политическом, военном, научном и иных отношениях страны при росте благосостояния ее населения [1].

Согласно О. Н. Яницкому «модернизация – комплексный социально-исторический феномен изменений общества, его ценностных ориентаций, институтов, структур, функций и акторов (как лидеров, так и рядовых участников данного процесса), позволяющий ему развиваться в системе мирового порядка такими темпами и образом, которые преодолевают перманентную необходимость «рывков», «догоняния» других подобных экстраусилий [2].

В настоящее время термин «модернизация» стал едва ли

не самым употребляемым в дискуссиях, посвященных стратегии посткризисного развития отечественной экономики. Внимание к теориям модернизации и догоняющего развития заметно повысилось в связи с осознанием нереальности скачкообразного перехода экспортно-сырьевой экономики на инновационный путь развития без промежуточного подготовительного этапа наращивания организационно-технологического и производственного потенциала.

Современная теория экономического развития была разработана, чтобы объяснить, почему некоторые страны были более развитыми, а другие – нет. Чтобы страна развивалась в соответствии с этой теорией, она должна изменить свои традиционные взгляды, ценности и институты. Достижение в экономическом смысле достигается тогда, когда люди принимают подходы и ценности, которые способствуют усердному труду, сбережению, эффективности и предпринимательству, которые встречаются только в современных обществах.

Модернизация экономики – это сложный, длительный и всемирный процесс, включающий изменения в производственных моделях, основных технологиях, ведущих отраслях промышленности, экономических моделях поведения, экономических структурах, экономических системах и экономических идеях.

Важным условием успешной модернизации является соблюдение принципов системного подхода. С методологической точки зрения он представляет собой методологическое выражение принципа системности и, в целом, общей теории систем, общенаучную методологию качественного исследования и моделирования различных объектов и процессов как систем.

В свою очередь, бюджетная система Казахстана, банковский, страховой сектор и рынок капиталов, обеспечивая финансовыми ресурсами реализацию Третьей модернизации экономики Казахстана, сами нуждаются в коренной технологической модернизации. Оба этих процесса взаимосвязаны и взаимообусловлены, поскольку финансы обслуживают процесс производства материальных благ,

поэтому техническая и технологическая модернизация реального сектора экономики не может происходить без модернизации финансовой системы республики.

Экономические кризисы служат побудительным мотивом к ускорению процессов модернизации во всех сферах жизни общества, в том числе и в финансовой сфере. О чем свидетельствует современный опыт проведения экономических реформ для выхода из кризисного состояния практически всех стран мира.

Стратегической целью развития общества должно стать создание «умной» экономики, удовлетворяющей интересы и потребности широких слоев населения страны. Однако эту цель можно достичь посредством только лишь системной модернизации экономики. При этом системная модернизация должна сводиться к тому, чтобы Казахстан свернул с сырьевого пути развития. Модернизация как инструмент удержания конкурентных позиций и обеспечения экономического роста может быть успешной лишь при условии соблюдения основных принципов системно-синергетического подхода. Заимствование технологических инноваций должно сопровождаться обновлением организационного, кадрового элемента производственной системы, обеспечивая их взаимное соответствие, синхронность и функциональное взаимодействие. При этом внешние условия обязаны способствовать и стимулировать этот процесс. В противном случае появление «инородного» объекта вызовет отторжение (либо неприятие) всеми остальными компонентами системы.

Иными словами, модернизация представляет одновременное прогрессивное изменение во всех элементах многоуровневой системы общественного производства и их слаженность, синхронное взаимодействие. [3]

Не подвергается сомнению и роль регионов в инновационном функционировании национальной экономики.

Инновационное развитие национальной экономики невозможно без учета особенностей экономического развития отдельных регионов и системного подхода к решению проблем региональной экономики.

Первые шаги в Республике Казахстан по развитию



регионов были сделаны в 2011-2012 годах: по поручению Главы государства были приняты соответствующие госпрограммы. В свою очередь, экономические кризисы служат побудительным мотивом к ускорению процессов модернизации во всех сферах жизни общества, в том числе и в финансовой сфере. О чем свидетельствует современный опыт проведения экономических реформ для выхода из затянувшегося долгового кризиса практически всех стран мира [4].

Итак, можно сделать некоторые выводы.

1. Базисные составляющие концепции модернизации целесообразно свести к следующим основным положениям:

– развитие осуществляется на основе усвоения ценностей индустриального общества, базирующегося на частной инициативе и принципах рыночной экономики;

– основное внимание акцентировано на государственном вмешательстве в экономику, развитии традиционных отраслей, опоре на устройства, принципах индивидуализма и рыночной экономики.

2. В условиях казахстанской экономической действительности переход на инновационный путь развития возможен лишь через промежуточный этап углубленной модернизации. Это наиболее полно соответствует стратегии «догоняющего» развития, где основной целью модернизации является сокращение технологического отставания ведущих регионально-отраслевых производств за счет внедрения заимствованных, преимущественно импортных технологий.

3. Производственно-технологические комплексы являются сложными открытыми динамическими системами. С точки зрения ресурсного подхода в их состав входят технологический, сырьевой, организационный, кадровый и финансовый элементы. Основываясь на общих положениях теории систем и синергетическом представлении экономической динамики, эффект системы может быть интерпретирован в виде мультипликативного роста выходных показателей производственных комплексов. Величина такого эффекта зависит от ряда условий: наличия необходимых для этого институционально-экономических условий; иницилирующего влияния конъюнктурных и инвестиционных воздействий;

восприимчивости производственной системы к воздействиям такого рода; согласованности во взаимодействии составляющих ее функциональных элементов.

4. Важными приоритетами модернизации являются изменение правил поведения экономических субъектов, достижение прогрессивных сдвигов в институциональных преобразованиях, повышение конкурентоспособности региональных экономик, развитие кадрового, инновационного и инвестиционного потенциала.

Предпосылки модернизации социально-экономической системы республики в период реформирования экономики выражались в смене целей и приоритетов развития общественных институтов, отражающих самосознание общества и влияющих на него. Без эффективного государства невозможно преодолеть в стране беззаконие, коррупцию, которые порождают экономические преступления, а также монополизм, инфляцию и некомпетентность государственного регулирования экономикой. Социально-экономическое развитие современного Казахстана настоятельно требует преодоления чрезмерной централизации во взаимоотношениях центра и регионов. На смену доминирования интересов Центра, ресурсов и действий приходит необходимость самоидентификации регионов, определения ими своего пути развития и стратегического планирования.

В современных условиях необходим новый взгляд на проведение экономической реформы – сквозь призму эффективности социально-экономического развития регионов. Фундамент казахстанской экономики образует экономика регионов, в которых адекватно отражается весь комплекс проблем, характерных для социально-экономического положения страны в целом, ее населения.

#### ***Список использованных источников и литературы:***

[1] Модернизация России: условия, предпосылки, шансы. Сборник статей и материалов. Выпуск 2 / Под ред. В. Л. Иноземцева. – Москва, Центр исследований постиндустриального общества. 2009. – 272 с.

[2] Яницкий О.Н. Технонаука: природные, социальные и

технологические последствия // Социологические исследования. 2020. №6. – С. 145-154.

[3] Кучукова Н.К. Современное состояние казахстанской экономики и оценка инвестиционного климата. Глобальные вызовы современному обществу в XXI веке: новые возможности, перспективы развития, стратегия действий: Материалы Межд. научно-практической конференции, 2016, №9. – 527 с.

[4] Кучукова Н.К. Модернизация финансовой системы Казахстана в условиях глобализации. International Journal of Experimental Education. ISSN – 1996-3947. Импакт-фактор РИНЦ – 0,532. Междун. журнал эксперим. образования, г. Москва, №3 – 2015 г. – С. 239-241.

© А.Б. Бакытжан, 2022

*А.М. Бурмистров,  
аспирант, преподаватель,  
e-mail: burmistrov-vgltu@yandex.ru,  
С.А. Кузнецов,  
к.э.н., доцент,  
e-mail: 89204339020@mail.ru,  
ВГЛТУ им. Г.Ф. Морозова,  
г. Воронеж, Российская Федерация*

## **МЕТОДИКА ЭФФЕКТИВНОГО СТРАТЕГИЧЕСКОГО HR-ПЛАНИРОВАНИЯ В ОРГАНИЗАЦИИ: ПОЛОЖЕНИЯ, ФУНКЦИИ, ПРИНЦИПЫ И ПРАВИЛА**

**Аннотация:** данная статья посвящена методике эффективного стратегического HR-планирования, разработанная на основе современных методик HR-менеджмента, а также опирающегося в рамках приведённой теоретической базы на текущий этап развития рыночных отношений в постпандемийный период, а также в период экономического давления на нашу страну от происходящих геополитических преобразований. Рассмотрены положения и функции эффективного HR-планирования, проанализированы принципы и правила, благодаря которым предложенная методика может принести пользу на практике.

**Ключевые слова:** стратегическое планирование, HR-менеджмент, управление персоналом, организация.

Стратегическое планирование становится широко востребованной практикой как в управленческой деятельности, так и в научных исследованиях. Это процесс выработки, корректировки и реализации стратегии, которая представляет собой определенную цель и методику достижения данной цели. Нарращивание стратегического потенциала организации невозможно представить без устойчивого развития в рамках заданных стратегических целей [6]. Однако, на практике, достижение стратегических целей любого характера должно опираться на грамотно выверенный и динамически адаптивный HR-менеджмент. Именно современные HR-методики позволяют

подойти к процессу стратегического планирования системно: оценить достаточность и качество квалификации, спрогнозировать карьерный рост, нанять новый штат под определённые задачи и т.д.

Цель стратегического HR-планирования – это выработка такой методик, который обеспечит наилучшее соответствие между работниками и их рабочими зонами в необходимой пропорции, избегая при этом нехватки или излишнего высвобождения персонала организации. Наличие кадровой стратегии может иметь решающее значение для создания вовлеченной, успешной рабочей силы. Качественное стратегическое HR-планирование включает в себя следующие положения:

- а) подготовку сотрудников к реализации стратегических целей организации;
- б) подготовку персонала и предвосхищение будущих потребностей организации HR;
- в) предотвращение текучести кадров и подготовку лидеров к принятию стратегических решений;
- г) план преемственности для ограничения сбоев в организации в случае изменения в управлении или структуре.

Зачастую, в классической методической литературе по управлению персоналом и в практике менеджмента организаций путают тактическое и стратегическое HR-планирование [2]. К первой категории следует относить функционал по найму, обучению, оплате и управлению сотрудниками. Ко второй категории – функционал по ориентации на будущее организации, её ценности и эмоциональный интеллект сотрудников:

- а) создание конвейера высококачественных кандидатов на работу;
- б) управление повышением квалификации и сертификации сотрудников;
- в) повышение вовлеченности и производительности сотрудников;
- г) разработка программ удержания сотрудников;
- д) стратегическое планирование преемственности сотрудников и руководства [2, 3, 4].

Стратегический подход к HR также может помочь организации избежать распространенных ошибок, которые связаны с тактическими HR-процессами: чтобы добиваться эффективного достижения более крупных стратегических целей, вся организационная культура должна быть согласована с этими целями. Иными словами, вовлечение HR-отдела в процесс стратегического планирования организации позволит снизить риски как в долгосрочной, так и в среднесрочной перспективе.

Анализируя совокупность отечественной и зарубежной научной литературы [1-6] по смежной тематике, а также принимая во внимание приведённые ранее положения и функционал, нами были выявлены пять принципов эффективного стратегического HR-планирования, выраженные в графическом плане на рисунке 1.



Рисунок 1 – Пять принципов эффективного стратегического HR-планирования

Первым шагом в стратегическом HR-планировании является определение знаний, навыков и умений действующих сотрудников. Этот принцип включает в себя оценку их компетенций, потенциал обучения и повышения квалификации, а также сертификацию уровня образования.

Следует отметить, что на данном этапе важно оценить таланты сотрудников, которые они имеют за пределами их

текущих должностных инструкций.

Наличие квалифицированных человеческих ресурсов – это только один шаг при построении долгосрочного стратегического HR-планирования. Чтобы влияние сотрудников на деятельность организации была более реальной, деятельность их должна соответствовать целям роста организации. Данное правило возможно реализовать посредством разработки плана развития сотрудников, который позволит создать четкое понимание как повысить их навыки и продвинуться по карьерной лестнице, чтобы организация планомерно двигалась вперед. Важно, чтобы организация не пренебрегала имеющимися сотрудниками, особенно лучшими исполнителями. Даже у лучших сотрудников есть перспектива для роста, и они нуждаются во внимании, ориентированном на развитие.

На протяжении своей деятельности каждая организация проходит определенные стадии роста или спада, к которым грамотному руководителю необходимо подготовиться. План преемственности помогает свести к минимуму системные и структурные сбои, определив сотрудников, которые могут занять освободившиеся должности, если кто-то уйдет.

Разработка плана преемственности может вестись как в открытой форме, когда вы привлекаете сотрудника к созданию, так и в закрытой форме, которая во многом будет опираться на первые два принципа стратегического HR-планирования. Следует отметить, что данное действие будет зависеть от корпоративной культуры организации.

Анализ пробелов поможет определить, какие ресурсы есть у организации и что может понадобиться в будущем. При проведении анализа пробелов происходит оценка кадровой политики и инфраструктуры, чтобы определить, где организация терпит неудачу.

По мере роста организации будут расти и её кадровые потребности. Чтобы эффективно закрыть пробел на вновь образовавшейся должности, необходимо обратиться к анализу предыдущих четырех принципов. Эта информация может помочь вам решить, какие вакансии необходимо заполнить, и кто будет лучше всего подходить. Здесь руководитель может лучше определить, необходимо ли набирать новый персонал,

или можно обойтись внутренними резервами.

После рассмотрения основных функций и принципов стратегического HR-планирования в организации необходимо перейти к её системному обеспечению работы, то есть к правилам, благодаря которым вся вышеописанная теоретическая база выстроится в методику.

По нашему мнению, эффективная методика стратегического HR-планирования в организации должна строиться на основе следующих положений: цикличность и динамичность; использование KPI-метрик; мониторинг эффективности и адаптивность.

Важнейшими правилами эффективной работы принципов стратегического HR-планирования следует отметить правила цикличности и динамичности этих принципов. Условие цикличности в рамках организационного HR-планирования выражается в делении хода данных принципов на циклы: после разработки руководством методики увеличения человеческих ресурсов на перспективу следует сразу же перейти к текущей оценке человеческих ресурсов. Таким образом, все пять принципов будут работать каждый раз с нового цикла, то есть сначала.

Условие динамичности выражает общую тенденцию современного развития стратегического HR-планирования, то есть сами принципы должны постоянно совершенствоваться в соответствии с текущими требованиями и HR-трендами, быть более гибкими и адаптивными под внешнюю и внутреннюю среду организации.

Правило использования KPI-метрик позволит понять, как организация продвигается к достижению краткосрочных и долгосрочных стратегических целей. Грамотно подобранные ключевые показатели эффективности должны быть напрямую скоррелированы с общими задачами и стратегиями. KPI-метрики измеряют конкретные области функционирования организации, используя поддающиеся количественной оценке конкретные показатели. Они используются, чтобы увидеть, какой вклад HR вносят в остальную часть организации. Это означает, что KPI-метрики измеряют, насколько успешно реализуется HR-стратегия организации и насколько HR-



стратегия соответствует общей стратегии.

Для многих современных организаций основными ключевыми показателями эффективности HR могут являться: коэффициент текучести, коэффициент сохранения талантов, время процесса найма, производительность сотрудников и т.п. Не существует единого набора показателей, подходящего для каждой организации.

Правило непрерывного мониторинга эффективности принципов стратегического HR-планирования – заключительный и важный этап. На этом этапе оценивается все, что мешает или помогает организации прийти к желаемым результатам в области HR-технологий. Изучается, как сработал то или иной принцип, насколько удалось достичь с помощью этого принципа поставленных целей, какие ошибки допустила организация, и что повлияло на конечный результат, нуждаются ли принципы в корректировке или пересмотре.

В современных условиях VUCA-мира, существующие процессы стратегического HR-планирования не всегда отражают реальность ситуации, что сменяет вектор приоритетов на углубленный стратегический анализ. На примере выстроенной нами методики можно сделать вывод, что HR-менеджер должен влиять на стратегические процессы участвовать в принятии решений для поддержания процессов стратегического планирования и эффективной реализации процесса изменений в организации.

#### ***Список использованных источников и литературы:***

[1] Greer C.R. Strategic human resource management. – Pearson Custom Publishing, 2021.

[2] Rees G., Smith P. (ed.). Strategic human resource management: An international perspective. – Sage, 2021.

[3] Hamid Z., Muzamil M., Shah S. A. Strategic human resource management //Research Anthology on Human Resource Practices for the Modern Workforce. – IGI Global, 2022. – С. 1-16.

[4] Malik A. Work Design and HR Planning: A Strategic Perspective //Strategic Human Resource Management and Employment Relations. – Springer, Cham, 2022. – С. 81-91.

[5] Зиновьева И.С., Кузнецов С.А. Современный механизм

HR-менеджмента в инновационно ориентированных организациях //FES: Finance, Economy, Strategy. – 2021. – Т. 18. – №. 1.

[6] Зиновьева И.С., Бурмистров А.М. Методическое обеспечение оценки устойчивого развития предприятий лесного комплекса для целей стратегического планирования //Актуальные направления научных исследований XXI века: теория и практика. – 2022. – Т. 10. – №. 2. – С. 139-152.

[7] Ayedee D. et al. Role of emotional intelligence and strategic human resource management during COVID-19 pandemic //Academy of Strategic Management Journal. – 2021. – Электрон. данные. URL: <https://www.abacademies.org/articles/role-of-emotional-intelligence-and-strategic-human-resource-management-during-covid19-pandemic-11189.html> (дата обращения 14.11.2022 г.). – Заглавие с экрана.

© А.М. Бурмистров, С.А. Кузнецов, 2022

*Л.Ч. Горностай,*  
*старший преподаватель,*  
*e-mail: gornostai@bsuir.by,*  
*Е.А. Игнатова,*  
*преподаватель,*  
*e-mail: ignatova-4039.@mail.ru,*  
*БГУИР,*  
*г. Минск, Республика Беларусь*

## **ИНСТРУМЕНТЫ РЕАЛИЗАЦИИ КОНЦЕПЦИИ УСТОЙЧИВОГО РАЗВИТИЯ ПРЕДПРИЯТИЯ**

**Аннотация:** статья посвящена рассмотрению понятия концепции устойчивого развития и инструментов для реализации устойчивого развития предприятия.

**Ключевые слова:** концепция, инструмент, парадигма, предприятие, экологизация, наукоемкость, информационные системы, направления, деятельность.

Современный тип развития мира – техногенный, который характеризуется быстрым истощением невозпроизводимых природных ресурсов и сверхэксплуатацией воспроизводимых, со скоростью, превышающей возможности их восстановления. Ориентируясь на экономический рост, люди не задумываются о последствиях экологического развития в виде различного рода загрязнений, деградации окружающей среды и ресурсов.

Одной из важных задач устойчивого развития является решение экономической проблемы. С экономической точки зрения концепция устойчивого развития основывается на определении дохода, данном Дж. Хиксом. «В практической жизни определение уровня дохода преследует цель указать людям, сколько они могут потреблять, не делая себя при этом беднее».[1]

Важно подчеркнуть, что именно экономический подход является стержнем концепции устойчивого развития. В то же время концепция устойчивого развития позволила по-иному взглянуть на понятие «экономическая эффективность». Более того, выяснилось, что долгосрочные экономические проекты,

при осуществлении которых принимаются во внимание природные закономерности, в конце концов, оказываются экономически эффективными, а осуществляемые без учета долгосрочных экономических последствий – убыточными.

В концептуальном плане перед наукой стоит задача перехода к устойчивому развитию, которое способно обеспечить переход от традиционного-индустриального экономического роста к эколого-сбалансированному устойчивому экономическому росту.

Термин «устойчивое развитие» происходит от англ. «sustainable development» – постоянно поддерживающееся развитие. Устойчивое развитие – это развитие, которое сочетает в себе неуклонное улучшение экономических и социальных условий жизни с долговременным сохранением природных основ этой жизни. Главными факторами устойчивого развития должны стать человеческий, научно-производственный и инновационный потенциалы, природные ресурсы и выгодное географическое положение страны.[3]

Необходимость формирования новой парадигмы развития, переход к устойчивому развитию экономики всех уровней делают целесообразным исследование экономических инструментов регулирования устойчивого развития предприятия. Под экономическими инструментами будем понимать средства и способы регулирования экономических процессов на предприятии с целью обеспечения его устойчивого развития. Связи в социально– экономической системе, которой является предприятие, осуществляется под воздействием различных регуляторов, которые являются инструментами воздействия. Эти инструменты воздействуют на возникновение связей и направляют их развитие.

Инструменты регулирования могут быть классифицированы по следующим признакам:

1. по характеру регулирования: прямые и косвенные;
2. по характеру воздействия: организационные, мотивационные, стимулирующие;
3. по масштабу воздействия: охватывающие все предприятие или его часть;
4. по содержанию используемых методов:

административные, экономические.

Ряд экономистов относят к экономически инструментам объемы и структуру производства, инвестиции, денежную массу и параметры денежного обращения, структуру расходов и доходов предприятия налоги и налоговые ставки, налоговые льготы, тарифы оплаты труда, банковские ставки кредитного и депозитного процента, ставку рефинансирования. Все выше перечисленные инструменты являются важными и обоснованными. По нашему мнению, сюда следуют отнести еще такой важный инструмент регулирования как управленческие решения. От своевременности принятия, качества и эффективности принятия управленческих решений во многом зависит эффективность его деятельности и устойчивое развитие. Неэффективные управленческие решения могут дестабилизировать обстановку и выступать как антирегуляторы процесса устойчивого развития предприятия.

Далее нами рассмотрены предпочтительные инструменты для компаний сектора промышленности и сектора услуг Республики Беларусь.

В качестве ключевых направлений развития промышленного комплекса можно выделить:

1. повышение конкурентоспособности традиционного сектора промышленности и наращивание его экспортного потенциала;
2. интеграция в промышленный комплекс информационных технологий нового поколения;
3. экологизация промышленного производства путем внедрения «зеленых» технологий и оборудования.

Для формирования высокотехнологичного и конкурентоспособного сектора промышленности, повышения его наукоемкости возможно использование следующих инструментов:

1. создание и внедрение принципиально новых био- и нанотехнологий, микроэлектроники, технологий тонкой химии, лазерно-оптических технологий, атомной и возобновляемой энергетики, геной инженерии, новых конструкционных и строительных материалов;
2. формирование сектора интеллектуального

промышленного производства за счет освоения и внедрения информационных технологий нового поколения и производственных интегрированных систем (промышленные роботы и аддитивное производственное оборудование, цифровые и облачные технологии, интеллектуальное («умное») оборудование и продукция, интеллектуальное управление процессом производства и качеством продукции);

3. развитие инновационного промышленного дизайна и проектирования, разработка брендов и наращивание стоимости нематериальных активов;

4. повышение качества машиностроительной продукции путем внедрения высокоточных технологий обработки (высокая эффективность литья,ковки и штамповки, сварки, обработки поверхности и резки) и улучшения качества базовых комплектующих (подшипников, сервомоторов, редукторов, датчиков и др.);

5. переход производственных организаций к практике управления жизненным циклом продукции, использованию сетевого маркетинга, обеспечению работы служб по онлайн-поддержке;

6. обеспечение подготовки и повышения квалификации специалистов по стандартизации в сфере промышленности;

7. ресурсосбережение (снижение материало- и энергоемкости) и рациональное использование сырьевых ресурсов на основе широкого внедрения ERP-систем в организациях с численностью занятых свыше 1000 человек, совершенствования систем управления качеством продукции и бизнес-процессов, углубления переработки сырья;

8. увеличение расходов на НИОКР и стимулирование инвестиций в основной капитал в приоритетных высокотехнологичных видах деятельности (фармацевтика, оптоэлектроника, высокоточное машиностроение, биотехнологический сектор);

9. продвижение передовых производственных методов управления, используемых на ведущих предприятиях, таких как бережливое производство, качество диагностики, системы непрерывного повышения качества [4]

В рамках формирования «зеленой индустриальной

платформы» планируется:

1. продвижение экологической модернизации в традиционных отраслях промышленности;
2. внедрение в промышленное производство «зеленых» технологий, повышение энергоэффективности оборудования;
3. стимулирование промышленных организаций к разработке и реализации экологической стратегии развития, использованию экологических стандартов в области управления и производства, осуществлению максимально полной переработки отходов.

Стратегической целью сектора услуг является обеспечение потребностей экономики и населения в широком спектре высококачественных услуг по доступным ценам при опережающем развитии новых видов рыночных услуг.

Для достижения этой цели самым эффективным будет использование следующего инструмента: активное внедрение проектов развития электронных услуг в сферах образования, здравоохранения, финансов, учета недвижимого имущества, занятости, социальной защиты и других областях экономики.

Ускоренное внедрение компьютерных и информационных услуг будет способствовать дальнейшему развитию услуг с высокой добавленной стоимостью: банковских, лизинговых, страховых, консалтинговых, рекламных и других видов деловых услуг. Идея развития экономики в рамках устойчивого развития опирается на приоритет долгосрочной устойчивости экономического развития, которое на справедливой основе удовлетворяет потребности настоящего поколения, не ущемляя возможности будущих поколений удовлетворять свои потребности. При этом в основе практической реализации этой идеи лежит сложная и комплексная оценка природного капитала с помощью традиционных и новых эколого-экономических методов.

Процесс перехода к устойчивому развитию потребует масштабных и многогранных действий по ряду направлений. Во многих случаях эти действия потребуют значительных первоначальных вложений с долгосрочной экологической и экономической окупаемостью.

С целью минимизации затрат и ускорения окупаемости, а

также извлечения наибольшего результата необходимо грамотно определить необходимые инструменты реализации концепции устойчивого развития для компании. Они должны выбираться в зависимости от целей компании и сферы ее деятельности. Также учитывать мировые, национальные принципы устойчивого развития, экономические предпосылки и экономическую ситуацию в государстве.

***Список использованных источников и литературы:***

[1] Научный журнал «Устойчивый бизнес»: <http://csrjournal.com/ustojchivoe-razvitie-koncepciya-principy-celi> – Устойчивое развитие: концепция, принципы, цели

[2] Интернет ресурс: [https://ru.wikipedia.org/wiki/Цели\\_устойчивого\\_развития#Цели](https://ru.wikipedia.org/wiki/Цели_устойчивого_развития#Цели) – Цели устойчивого развития

[3] Интернет ресурс: [https://ru.wikipedia.org/wiki/Устойчивое\\_развитие](https://ru.wikipedia.org/wiki/Устойчивое_развитие) – Устойчивое развитие

[4] <http://www.economy.gov.by/uploads/files/NSUR2030/Natsionalnaja-strategija-ustojchivogo-sotsialno-ekonomicheskogo-razvitija-Respubliki-Belarus-na-period-do-2030-goda.pdf> – Национальная стратегия устойчивого социально-экономического развития Республики Беларусь на период до 2030 года от 02.05.2017

© Л.Ч. Горностай, Е.А. Игнатова, 2022



*Р.Д. Данилов,  
студент 5 курса напр. «Фармашия»,  
e-mail: romkan43@gmail.com,  
науч. рук.: Е.В. Вышемирская,  
к.ф.н., доц.,  
ВолгГМУ,  
г. Волгоград, Российская Федерация*

## **ОЦЕНКА СТЕПЕНИ ПОКУПАТЕЛЬСКОЙ АКТИВНОСТИ ПРИ СОВЕРШЕНИИ В АПТЕКАХ ИНТЕРНЕТ-ЗАКАЗОВ ПО ВОЛГОГРАДСКОЙ ОБЛАСТИ**

**Аннотация:** развитие информационных технологий способствует развитию фармацевтического бизнеса розничной торговли, заинтересованность потребителей в использовании сайтов аптек значительно выросла с начала пандемии COVID-19, что упрощает ведение деятельности по лекарственному обеспечению населения.

**Ключевые слова:** интернет-аптека, сетевая аптека, web-ресурс, органический трафик, дистанционная торговля лекарственными препаратами.

**Введение.** Интернет-технологии продолжают развиваться во всех сферах жизнедеятельности человека и предоставляют большие возможности, в том числе и для ведения фармацевтического бизнеса с использованием электронной среды для взаимодействия между продавцами лекарственных средств и пациентами, включая дистанционную продажу безрецептурных препаратов [1]. Недавняя пандемия COVID-19 вызвала повышение интереса покупателей к сайтам аптек из-за невозможности приобретения товаров и получения информации о них непосредственно в торговом зале организаций вследствие локдауна или заболевания. Данное событие оказало существенное влияние на посещаемость интернет-ресурсов розничного сектора продажи лекарственных средств.

Чаще всего посетители сайтов осуществляют поиск информации о наличии товаров аптечного ассортимента, терапевтической активности препаратов и, разумеется, ценах.

Функционал большинства современных сайтов интернет-аптек позволяет дистанционно совершить заказ или покупку с доставкой, что, определенно, способствует экономии времени пациентов и оптимизации процесса реализации лекарственных средств. При этом потребителям предоставляется возможность забрать собранный в аптеке заказ или назначить доставку в любое удобное время дня. Для привлечения пользователей к пользованию web-ресурсами совершенствуются сами сайты и предоставляются индивидуальные скидки при онлайн-заказе, подарочные сертификаты, баллы в бонусных программах, которые можно обменять на товары. Благодаря этому аудитория аптечных организаций существенно расширяется, границы бизнеса раздвигаются, а товарооборот увеличивается многократно, при этом информация об организациях становится доступной в любое время дня и ночи и не зависит от количества телефонных линий, сотрудников в аптеке и продолжительности рабочего дня [2].

**Цель настоящего исследования** – оценка изменений органического трафика с 2017 по 2022 года наиболее популярных сайтов сетевых аптек Волгоградской области.

**Материалы и методы.** Органический трафик – это количество посетителей, которые переходят на сайт по результатам обычной поисковой выдачи в браузерах [5]. Информацию о данном показателе собирают, обрабатывают и хранят многие специализированные интернет-сервисы. В исследовании был использован сайт SE Ranking, предоставляющий исчерпывающую информацию в удобной для пользователя форме не только об органической выдаче, но и о частоте поисковых запросов, анализе выдачи по странам и городам и исторических данных по каждому конкретному web-ресурсу [4].

Аналізу подверглись случайно выбранные для этой цели сайты сетевых организаций "Вита", "Волгофарм" и "Аптека 34 Плюс". Полученные данные обработаны в программе MS Excel и представлены в виде таблицы.

**Результаты и обсуждение.** В октябре 2022 года был проведен анализ представленных сайтов по показателю объема органического трафика (рис. 1) и оформлена количественная

характеристика среднего прироста посещаемости в процентных соотношениях значений начала 2020 года к значениям осени 2022 по годам (таб. 1).



Рисунок 1 – Динамика прироста трафика по органической выдаче сайтов в Волгоградской области (тыс. запросов)

По представленному графику прослеживается положительная динамика показателя органической выдачи, что говорит о повышенном интересе покупателей в использовании web-ресурсов аптек даже после минувшей пандемии.

Таблица 1 – Количественная характеристика среднего прироста посещаемости сайтов (%)

Сеть аптек	Объем органического трафика (%)			
	2020	2021	2022	Сумма
Вита	+614%	+13,9%	+65,3%	+693,9%
Волгофарм	+812,5%	+283,3%	-49,4%	+1046,4%
Аптека 34 Плюс	+847%	+44,7%	+9,2%	+909,9%

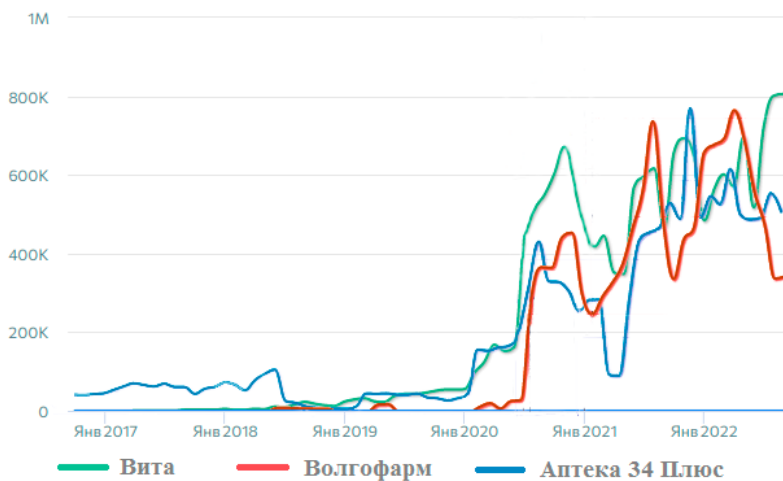
Исходя из результатов, представленных в таблице, можно утверждать, что частота запросов в сети Интернет, а следовательно посещаемость сайтов аптек многократно выросла с начала 2020 года. Отличия по цифрам в приросте дают основание полагать, что в динамике органического прироста роль играют и другие факторы, связанные прежде всего с внешним оформлением и удобством использования web-ресурсов аптек. Изучение дополнительных факторов, влияющих на частоту посещения тех или иных сервисов, представляет определенный интерес и заслуживает дальнейших исследований вопроса «юзабилити» сайтов Интернет-аптек [3].

**Выводы.** Развивающиеся информационные технологии представляют собой ключевой фактор в развитии современного бизнеса фармацевтической отрасли. Их повсеместное использование даёт возможность оказывать своевременное и качественное лекарственное обеспечение населения всеми терапевтическими группами препаратов. На данный момент наблюдается бурный рост интереса потребителей к использованию сайтов аптек для получения фармпомощи.

#### ***Список использованных источников и литературы:***

[1] Белугин А., Зимин А., Ивкин Д. Электронный бизнес: торг уместен// Ремедиум. – 2001, №10. – С. 56-57

[2] Кугач В.В., Карусевич А.А., Лихачевская Е.С., Интернет-аптеки: зарубежный опыт // «Рецепт» №3 (47), 2006 – Электрон. данные URL: [https://elibrary.ru/download/elibrary\\_20173110\\_32072579.pdf](https://elibrary.ru/download/elibrary_20173110_32072579.pdf) (дата обращения: 17.10.2022).

[3] Чуднов А.А., Умаров С.З. ЮЗАБИЛИТИ САЙТОВ ИНТЕРНЕТ-АПТЕК // Здоровье и образование в XXI веке. 2020. №10. – Электрон. данные URL: <https://cyberleninka.ru/article/n/yuzabiliti-saytov-internet-aptek> (дата обращения: 17.10.2022).

[4] Анализ и мониторинг сайтов [электронный ресурс] // SE ranking. – Электрон. данные. URL: <https://seranking.com/ru/> (дата обращения: 17.10.2022). – Заглавие с экрана.

[5] Органический трафик [электронный ресурс] // Roistat.Blog. – Электрон. данные. URL:

<https://roistat.com/rublog/organicheskiy-trafik/> (дата обращения: 17.10.2022). – Заглавие с экрана.

© Р.Д. Данилов, 2022

*Е.Р. Даулетханова,  
магистрант 1 курса спец. «Туризм»,  
e-mail: daulethanova\_e@mail.ru,*

*А.Ж. Сапиева,  
ст. преподаватель,  
e-mail: mashok\_1993@mail.ru,  
науч. рук.: А.С. Актымбаева,*

*к.г.н., доц.,  
Казахский национальный  
университет им. Аль-Фараби,  
г. Алматы, Республика Казахстан*

## **ГОРОДСКОЙ ЭКОТУРИЗМ КАК ВКЛАД В УСТОЙЧИВОГО РАЗВИТИЯ ГОРОДОВ**

**Аннотация:** концепция устойчивого городского туризма, позволяет индустрии туризма продемонстрировать свою корпоративную социальную ответственность, а также создает уникальный образ для среднестатистического городского туриста. В городах действительно существует потребность и желание в городском устойчивом туризме или экотуризме.

Данная статья посвящена улучшению экосистемы городов путем развития в них экотуризма также, анализе концепции и природы экотуризма в городских районах.

**Ключевые слова:** концепция, экотуризм, городской экотуризм, устойчивость.

Концепция городского экотуризма появилась впервые в 1996 году, когда она была определена компанией Blackstone Corporation как «один из устойчивых способов путешествий в городские районы». Концепция городского экотуризма была более подробно разработана во время Первой Конвенции по городскому экотуризму, состоявшейся в Уайт Рок, Канада, в 2004 году [1]. Эксперты по экотуризму согласились, что городской экотуризм – это возможность сохранить биологическое и социальное разнообразие, создать новые рабочие места и улучшить качество жизни. В то же время, экотуризм – включает в себя путешествия в относительно

ненарушенные и незагрязненные природные территории, а городской экотуризм – это деятельность, которая укрепляет охрану природы и качество жизни городского населения. Если сравнивать (Рисунок 1) экотуризм и городской экотуризм, то в каждом из них есть преимущества, которые дополняют друг друга, и их главные цели-охрана природы, изменение сознания человека.

Таблица 1 – Сходства и различия между традиционным экотуризмом и городским экотуризмом

Сходство между традиционным экотуризмом и городским экотуризмом	Различия между традиционным экотуризмом и городской экотуризм
<ul style="list-style-type: none"> <li>– аттракционы основаны преимущественно на природной среде;</li> <li>– ориентация на бережное отношение через активное понимание;</li> <li>– управление должно осуществляться с помощью устойчивых методов, чтобы минимизировать негативное воздействие;</li> <li>– природная ценность территории находится в центре внимания;</li> <li>– вносит активный вклад в сохранение природного и культурного наследия;</li> <li>– формирует экологическую и культурную осведомленность и уважение;</li> <li>– туристам и хозяевам должны быть предоставлены возможности для обучения;</li> </ul>	<ul style="list-style-type: none"> <li>– городские экотуристические достопримечательности основаны на природной среде в городских районах, в то время как традиционные экотуристические достопримечательности могут быть расположены и в сельской местности;</li> <li>– городской экотуризм уделяет больше внимания снижению негативных последствий развития, чем его усилению;</li> <li>– городской экотуризм, скорее всего, будет испытывать большую нагрузку из-за строительства и большого количества туристов;</li> <li>– городской экотуризм предоставляет потенциал для восстановления мест, которые ранее были деградированы, например, преобразование</li> </ul>

– обеспечивает прямые финансовые выгоды для сохранения природы.	старых зданий в музеи.
---	------------------------

Концепция устойчивого развития городов, остается одной из наиболее поощряемых концепций развития во всем мире и является катализатором, для устранения негативных воздействия туризма и поддержания его долгосрочной жизнеспособности в городских районах [2].

Поскольку мир становится все более городским, очевидно, что благополучие и устойчивость людей связаны с городами и тем, как они функционируют. Следовательно, городской экотуризм можно считать подразделом устойчивого туризма в связи с его вкладом в устойчивое развитие городов.

Таким образом, взаимосвязь между городским экотуризмом и устойчивым развитием логична, поскольку это отрасль, которая торгует как физической и человеческой средой как своими продуктами [3].

Всемирная комиссия по окружающей среде и развитию (WCED), также известная как Доклад Брундланда, определяет устойчивое развитие как развитие, которое удовлетворяет потребности настоящего времени, не уступая при этом способности будущих поколений удовлетворять свои.

Более того, устойчивое развитие принимается как процесс продвижения способностей и возможностей для поддержания и достижения желательных социальных, экономических и экологических структур, как для нынешнего, так и для будущих поколений.

Поэтому, по сути, устойчивое городское развитие способствует бережному использованию и сохранению ресурсов для поддержания расширенной жизнеспособности. Более того, устойчивое городское развитие все чаще признается за его экономический потенциал и вклад в борьбу с бедностью.

На рисунке 2 показано, как экологические факторы поддерживают экономические и социальные факторы, способствующие успешному устойчивому городскому развитию [4].

Общие цели устойчивого городского развития, а именно:





Рисунок 2 – Экологическая поддержка экономических и социальных факторов [4]

Городской экотуризм, без сомнения, находится в особом положении, чтобы внести позитивный вклад в устойчивого развития городов. Это связано с тем, что городской экотуризм представляет собой главный, а иногда и единственный путь к развитию в городских районах; отсюда необходимость обеспечить его вклад в устойчивое развитие городов. Однако, для того, чтобы устойчивое городское развитие было успешно реализовано и измеряемым, оно должно происходить в масштабах окружающей среды и руководствоваться следующими принципами [5]:

Холистическая перспектива: устойчивость и развитие являются глобальными явлениями;

Перспективность: акцент должен быть долгосрочным и основанным на будущем;

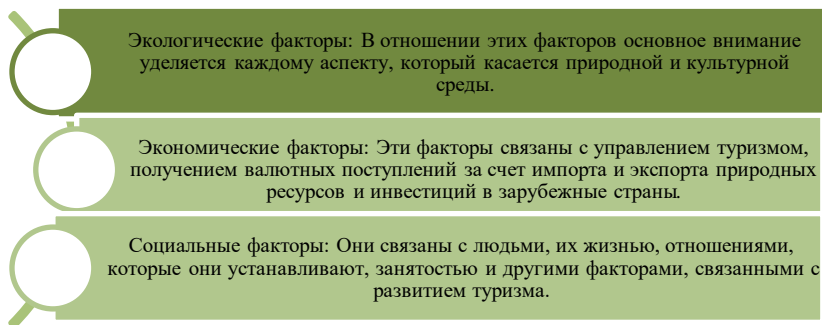
Справедливость: развитие должно быть рациональным и беспристрастным как в рамках одного поколения, так и между поколениями. Поэтому можно сказать, что городской экотуризм можно рассматривать как попытку улучшить и увеличить вовлеченность и сопричастность местных сообществ на месте назначения.

Подводя итоги, цель данной главы заключалась в анализе концепции и природы экотуризма в городских районах. Это было достигнуто, во-первых, путем анализа и понимания развития, уникальности и определения традиционного

экотуризма, а также городского экотуризма. Во-вторых, контекстуализации и определения городского экотуризма, чтобы понять применение этой концепции в индустрии туризма. Хотя результаты исследований показывают, что городской экотуризм все еще находится на ранних стадиях развития, и несмотря на отсутствие консенсуса относительно его определения и жизнеспособности, городской экотуризм – это будущее для многих городских территорий в развивающихся странах.

Общепризнано, что в мире городского экотуризма, чем более эксклюзивным, уникальным и исключительным является город, тем больше у него шансов на процветание. Процесс внедрения городского экотуризма изображается как поэтапное развитие, в котором устойчивость используется в качестве начальной и существующей темы на протяжении всего процесса функционирования. Поэтому правительства и разработчики политики должны вовлекать сообщество в процесс структурирования и разработки политики, чтобы обеспечить успешное развитие индустрии городского экотуризма.

***Список использованных источников и литературы:***

[1] Declaration on Urban Ecotourism (2004). Canada, White Rock. DOL: <http://www.planet.com/ecotravel/tour/urban>, date of access: 20.09.2018.

[2] Yunis E (2002a). Ecotourism A Tool for Sustainable Development. In: Tourism: A Catalyst for Sustainable Development.

[3] Boo E (1990). Urban ecotourism: The Potentials and Pitfalls. Washington, DC: World Wildlife Fund.

[4] Weaver, David (2005), «Mass and Urban Ecotourism: New Manifestations of an Old Concept». Tourism recreation research 30(1): 19-26.

[5] Joppe, Marion and Rachel Dodds (1998), «the urban green tourism: applying ecotourism principles to the city». Toronto: travel and tourism research association – Canada, date of access: 08.07.2019.

© Е.Р. Даулетханова, 2022

*К.М. Денисов,  
студент 4 курса напр. «Государственное  
и муниципальное управление»,  
e-mail: kirilldenisov27@gmail.com,*

*О.В. Круглова,  
к.э.н., доц.,  
e-mail: o\_ivanova@inbox.ru,  
Дзержинский филиал РАНХиГС,  
г. Дзержинск, Российская Федерация*

## **РОЛЬ МАРКЕТИНГОВЫХ КОММУНИКАЦИЙ В СОВРЕМЕННОМ МИРЕ**

**Аннотация:** на текущий день у подавляющего числа представителей потребительского контингента имеется доля скептицизма относительно всего, что так или иначе связано с маркетингом. Поэтому даже в современных условиях, где маркетинг проникает буквально во все сферы нашей жизнедеятельности, завоевать доверие у своих потребителей маркетингу всё же трудно. В данной статье будет определена роль маркетинговых коммуникаций в современных условиях, а также определены их цели и обозначены воздействующие на внешнюю среду инструменты.

**Ключевые слова:** маркетинг, маркетинговые коммуникации, взаимодействие, компании.

Современный мир очень изменчив, поэтому многие фирмы и компании в процессе своего развития продолжают внедрять новые управленческие и организационные механизмы. В этом случае увеличивающееся количество информации внутри организации не должно превышать общий объём данных, которые известны клиенту. Исходя из вышесказанного, роль коммуникаций в маркетинговых процессах стремительно возрастает из года в год, а инструменты таких коммуникаций нуждаются в грамотном и умелом применении со стороны лиц, ответственных за маркетинговую стратегию фирмы в том числе.

Итак, необходимо определиться с определением понятия «маркетинговые коммуникации». Под маркетинговыми

коммуникациями понимается совокупность операций по передаче данных о деятельности фирмы, её товарах, услугах потенциальным потребителям с использованием различных источников передачи информации, а также управление продвижением товаров и услуг на всех этапах: от предпродажного состояния до потребления продукта [1, с. 6]. Маркетинговые коммуникации, как правило, ставят в качестве своего главного ориентира увеличение известности той или иной компании, установление контакта с потенциальными потребителями. Сейчас для развития компании, её успешного нахождения на рынке длительный период времени, необходимы эффективные и чётко выстроенные маркетинговые коммуникации.

Несомненно, маркетинговые коммуникации – это лишь часть всего маркетингового процесса организации, который основан на уведомлении окружающих о том, чем занимается компания, а также на том, чтобы заинтересовать ещё больше или заставить посмотреть под другим углом (разумеется, в положительном ключе) на компанию её уже существующих клиентов, увеличить её привлекательность в глазах общества. Соответственно их наличие позволяет достичь ряда целей:

а) простимулировать приобретение потребителями продукции фирмы;

б) сформировать уникальный образ, отличный от образа других организаций путём подчеркивания особенностей фирмы, достоинств её продукции;

в) сформировать лояльное отношение текущих клиентов фирмы к ней, её товарам и услугам;

г) содействовать продвижению фирмы внутри конкурентной среды через потребителей, общественность [3].

Таким образом, за счёт маркетинговых коммуникаций удаётся поспособствовать компании в части продаж продукции и тем, самым, помочь бизнесу развиваться дальше. Основной задачей фирм в данном случае будет являться не просто принудить потенциальных потребителей купить определенную продукцию, но также и дать знать, что именно этот товар или полученная услуга позволит решить возникшую потребность эффективнее других фирм-конкурентов. И для реализации

задуманного важно следовать последовательности этапов построения маркетинговых коммуникаций:

1 этап – в первую очередь маркетинговый отдел (или любое другое структурное подразделение или должностное лицо, ответственное за реализацию маркетинговой стратегии) уведомляет потенциальную аудиторию о наличии определённого товара или возможности оказать ту или иную услугу;

2 этап – затем важно уверить покупателя купить именно собственную продукцию;

3 этап – необходимо периодически уведомлять потребителей о существовании фирмы, её новых товарах, продвигать бренд в массы.

На процесс маркетинговых коммуникаций также может действовать политическая, экономическая, социальная и некоторые другие сферы деятельности. Это обусловлено множеством видов таких коммуникаций. Выделяют маркетинговые коммуникации, которые запланированы заранее (на короткий, средний или долгосрочный период), а также маркетинговые незапланированные коммуникации. В первом случае – это коммуникации представителей маркетингового отдела с потребителями продукции путём рекламных сообщений, распространения информации на электронные адреса, реализации продаж в офлайн– или онлайн-режиме. Незапланированные маркетинговые коммуникации подразумевают различную информацию, на основе обработки которой потенциальный клиент сам формирует представление о данной организации, её бренде, продукции. Незапланированные коммуникации могут возникать при простом общении с представителями компании в социальных сетях и в торговых или представительских точках, также на основе условий пребывания в офисе фирмы, месторасположения филиалов и от ряда других факторов. Очевидно, что запланированные маркетинговые коммуникации являются частью маркетинговой стратегии организации, которым уделяется особое внимание при её формировании. Незапланированные, соответственно, к общей маркетинговой стратегии отношения не имеют, т.к. возникают спонтанно, стихийно. Часто руководители о них не

задумываются, однако и незапланированные коммуникации, в том числе, оказывают немалое влияние на формирование имиджа фирмы.

Так или иначе реализация маркетинговой коммуникативной политики невозможна без применения инструментов маркетинговых коммуникаций. Стоит отметить, что маркетолог обладает действительно обширным запасом таких средств воздействия в виду того, что их необходимо применять в зависимости от сложившейся ситуации на внешнем рынке, а также в зависимости от продвигаемого товара или услуги, его особенностей. Это действительно стоит учитывать, т.к. некоторые инструменты появились достаточно давно, а другие, напротив, являются следствием внедрения новых методов в области маркетинговой деятельности, т.е. выработаны в рамках оказания влияния внешних факторов на деятельность фирмы – такие инструменты учитывают актуальные особенности состояния внешней среды, поэтому необходимо грамотно их применять в рамках реализации маркетинговой стратегии организации. Всего стоит выделить несколько инструментов маркетинговых коммуникаций, которые имеют различия касательно степени оказания влияния на потребителей продукции и также, как и виды маркетинговых коммуникаций, делятся на запланированные и незапланированные

Первое средство, которое относится к категории запланированных инструментов маркетинговых коммуникаций – это реклама. Реализация рекламной кампании заключается в предварительно профинансированных коммуникациях, ориентированных на убеждение потребителя произвести покупку товара или оплату услуги фирмы-заказчика рекламы. Как правило, рекламные сообщения обладают некой напористостью, часто навязчивостью, систематическим повтором информации о компании.

Стимулирование сбыта – немаловажный инструмент маркетинговых коммуникаций, с помощью которого происходит мотивация с вектором на увеличение объёмов продаж компании за определенный отрезок времени и с учётом заранее указанного объёма продукции. Применение данного средства маркетинговых коммуникаций предусматривает

введение в ценовую политику различных бонусных программ, акций, с помощью которых потенциальный потребитель сможет обратить внимание на продукцию, находящуюся в каналах сбыта. Стимулирование сбыта – запланированный инструмент маркетинговой коммуникации.

Последнее средство, которое стоит отдельно выделить из группы запланированных инструментов маркетинговых коммуникаций – это связи с общественностью, или так называемые public relations (PR). PR как часть маркетинговых коммуникаций предполагает организованное стремление фирмы сформировать благоприятный образ о производимых или находящихся в каналах сбыта компании товарах. Связи с общественностью устанавливаются с помощью реализации комплекса проектов или программ, которые прямое отношение к сбыту товаров не имеют. К примеру, придание огласке информации о деятельности компании на ТВ-каналах или радиоволнах.

К незапланированным инструментам маркетинговых исследований можно отнести оборудование места продаж (сбыта) продукции, реакция фирмы на обратную связь от потребителей, транспортные средства, поведение обслуживающего персонала, а также исследования компании независимыми сторонами, в качестве которых могут выступать как государственные органы, так и журналисты [2], заинтересованные в освещении общественности по поводу различных статистических показателей или интересных фактов о деятельности компании.

Комплексное следование этапам по выстраиванию маркетинговых коммуникаций, применение соответствующих инструментов и чёткое осознание их целей на современном этапе развития информационной среды предоставит руководящим органам любой организации выстроить наиболее эффективную работу с целевой аудиторией. И оценить, насколько качественно реализуется программа массовых коммуникаций поможет именно обратная связь от клиентов. Т.к. на её основе удастся определить слабые места маркетинговой стратегии, а затем и применить комплекс мер по их устранению для сохранения стабильности бизнеса и его дальнейшего

развития.

***Список использованных источников и литературы:***

[1] Куликова А.В. Маркетинговые коммуникации. Учебно-методическое пособие. – Нижний Новгород: Нижегородский госуниверситет им. Н.И. Лобачевского, 2016. – 62 с.

[2] Маркетинговые коммуникации // Научный словарь-справочник «Справочник.ру». – URL: [https://spravochnick.ru/marketing/marketingovye\\_kommunikacii/](https://spravochnick.ru/marketing/marketingovye_kommunikacii/) (дата обращения: 12.11.2022).

[3] Маркетинговые коммуникации: цели, основные виды и маркетинговый треугольник // Портал консалтинговой компании «Лаборатория трендов». – URL: <https://t-laboratory.ru/2019/05/30/marketingovye-kommunikacii-celi-osnovnye-vidy-i-marketingovyj-treugolnik/> (дата обращения: 11.11.2022).

© К.М. Денисов, О.В. Круглова, 2022



*Е.А. Игнатова,  
преподаватель,  
e-mail: ignatova-4039.@mail.ru,  
Л.Ч. Горностай,  
старший преподаватель,  
e-mail: gornostai@bsuir.by,  
БГУИР,  
г. Минск, Республика Беларусь*

## **АВТОМАТИЗИРОВАННАЯ СИСТЕМА ПОДДЕРЖКИ УПРАВЛЕНЧЕСКИХ РЕШЕНИЙ**

**Аннотация:** статья посвящена определению понятия информационной системы для автоматизации управленческих решений.

**Ключевые слова:** информация, управление, подсистема, информационная система.

Информационные системы формируются как интегрированные системы, поддерживающие все направления деятельности предприятия, включая финансы, производство, сбыт, снабжение, складское хозяйство, транспортные перевозки, сервисное обслуживание и проектные работы. Информационная система позволяет отслеживать критические параметры при оценке деятельности предприятия.

Целостная система информационной поддержки финансовых решений имеет три уровня: анализ, учет, управление и планирование. Она включает финансовый, налоговый, отчетные календари в которых фиксируются ежедневные финансовые операции и представляются структурированные данные итогового анализа.

Составными частями системы являются:

- главная книга;
- счета дебиторов (обработка счетов-фактур, учет графика платежей, анализ дебиторской задолженности, поддержка оперативного управления кредитами);
- счета кредиторов (учет поступающих счетов-фактур, их сверка, учет оплаты);

- управление денежными средствами (обработка платежей и поступлений денежный, поддержка электронных банковских операций, прогноз движения банковских средств);
- финансовые планы (разработка и сравнение вариантов плана, сравнение фактических и отчетных показателей);
- распределение затрат (учет косвенных расходов, расчет себестоимости продукции, анализ затрат предприятия);
- финансовые отчеты (генерация отчетов в виде таблиц, графиков, файлов);
- основные средства (создание реестра основных средств, автоматическое осуществление проводок по операциям с основными средствами).

Кроме вышеперечисленных структурных элементов системы следует выделить блоки отдельных подсистем, входящих и дополняющих единую систему, в которую входят:

- Подсистема "производство" объединяет блоки:
  - управление производством и его планирование (управление выполнением заказов, отпуск материалов, подготовка отчетов о выполнении операции, учет выпуска продукции, времени работы персонала и оборудования, анализ состояния незавершенного производства);
  - учет затрат (расчет нормативной себестоимости продукции);
  - спецификация изделий (сопровождение изготавливаемых и закупаемых элементов товарной продукции);
  - планирование потребности в мощностях (планирование потребностей в материалах, узлах, загрузки оборудования).

При многозвенном производстве это подсистема позволяет вести управление серийным выпуском изделий, отслеживать работу каждого подразделения предприятия.

- Подсистема "снабжение" обеспечивает сопровождение решений по планированию и управлению складскими операциями. Подсистема увязывает сбыт, снабжение и складское хозяйство и включает:

- управление продажами (ведение и оценка контрактов с заказчиками, статистическая обработка продаж);
- управление закупками (ведение базы данных по поставщикам, проверка надежности поставщиков);

- управление запасами (отслеживание изменений материальных запасов, прогноз потребностей в резервных запасах и времени выполнения заказов, выработка рекомендаций по местам складирования и распределения товаров внутри склада);

- управление партиями товаров (отслеживание партий товаров на стадиях закупки комплектующих, сборки или производства, обслуживание, текущего ремонта).

- Подсистема "транспорт" позволяет поддерживать экспедиторские и транспортные решения. Она включает модули:

- управление заказами на транспортировку и хранение;

- определение оптимальных маршрутов;

- учет автотранспорта;

- учет горюче-смазочных материалов;

- расчет стоимости услуг транспортировки;

- планирование потребности в материалах.

- Подсистема "управление проектом" ориентирована на поддержание управленческих решений при разработке новой техники. Эта подсистема включает средства управления крупными долгосрочными инвестиционными проектами, начиная с предварительной оценки бюджета и заканчивая оценкой всего комплекса выполненного проекта:

- сетевое планирование (планирование и корректировка графика изготовления продукции по стадиям выполнения проекта);

- управление конструкторскими данными (поддержание системы проектно-конструкторских разработок, внесение изменений, отслеживание сделанных изменений при изготовлении);

- бюджетирование проекта (разработка и анализ планового бюджета проекта на всех стадиях от появления идеи до получения опытного образца готового изделия);

- оперативно корректировать изделие под требования заказчика.

- Подсистема "сервис" предназначена для поддержки решений по управлению сервисными услугами, пред – и послепродажного и специального обслуживания. Она

обеспечивает:

- выполнение регламентных работ;
- планово-предупредительные мероприятия;
- ремонт и устранение неисправностей;
- гарантийный ремонт;
- Подсистема "управленческий контроль" обеспечивает руководителей обобщенной информацией по деятельности предприятия. Она состоит из блоков:
  - анализ показателей деятельности (расчет и анализ показателей по направлениям деятельности);
  - мониторинг показателей (отслеживание изменений показателей, их значения по отношению к критическим уровням, наглядное представление данных);
  - ретроспективный анализ и прогнозирование.

Подсистема обеспечивает подготовку отчетов по типовым и специальным формам.

Информационная система опирается на современные программные продукты и современные средства вычислительной техники. Она создается с помощью языков программирования четвертого поколения, операционных систем, таких как UNIX и Windows. Идеология построения управленческих информационных систем обеспечивает максимальную гибкость при расширении функциональных возможностей, инвариантность по отношению к используемым интерфейсам и базам данных.

Малыми интегрированными системами являются: Concorde XAL, Exact, NS-2000, Platinum, PRO/MIS, Scala, SunSistems, "Босс-корпорация"; средними интегрированными системами – JD Edwards, MFR-PRO, SytiLine (SYMIX); крупными интегрированными системами – SAP R/3, BAAN, Oracle Application, BPCS.

### ***Список использованных источников и литературы***

[1] Информационные ресурсы общества [Электронный ресурс]:Режим доступа: <http://referat-kursovaya.repetitor.info/?essayId=54331>. – 1.12.2010

[2] Информационное общество [Электронный ресурс]:Режим доступа: [http://infdeyatchel.narod.ru/inf\\_ob.htm](http://infdeyatchel.narod.ru/inf_ob.htm). –

22.11.2020.

© *Е.А. Игнатова, Л.Ч. Горноста́й, 2022*

*И.Н. Киселёва,*  
*к.э.н., доц.,*  
*e-mail: worldclub@list.ru,*  
*СФ АНО ВО МГЭУ,*  
*Н.В. Алексеева,*  
*к.э.н., доц.,*  
*СтГМУ,*  
*Е.В. Филимонова,*  
*СФ АНО ВО МГЭУ,*  
*г. Ставрополь, Российская Федерация*

## **ОЦЕНКА СОСТОЯНИЯ БАНКОВСКОГО СЕКТОРА РОССИЙСКОЙ ФЕДЕРАЦИИ В УСЛОВИЯХ САНКЦИЙ**

**Аннотация:** данная статья посвящена оценке влияния санкций на работу банков и банковского бизнеса в Российской Федерации, рассматривается финансовое состояние крупнейших банков России и их трансформация в современных экономических условиях.

**Ключевые слова:** банковский сектор, активы, операционные показатели, ценные бумаги, дивиденды.

Утвержденный Евросоюзом шестой пакет санкций включил в себя ограничения для российской нефти и санкций против Национального расчетного депозитария. Самые жесткие ограничительные меры европейскими и американскими законодателями, вплоть до отключения их от международной системы SWIFT, были введены против пяти российских банков: «Сбербанк», «ВТБ», «Банк Санкт-Петербург», TCS Group и «Росбанка». Банковский сектор представляет собой неотъемлемую часть экономической системы страны и в большой степени отражает основные тенденции её развития в современных условиях.

Лидером банковского сектора по активам, собственному капиталу, чистой прибыли и другим финансовым и операционным показателям является «Сбербанк», собственником является Российская Федерация. Под жесткими ограничениями, введенными против «Сбербанка», финансовой

организации пришлось подстраиваться под новую реальность, вследствие чего руководство приняло решение уйти из некоторых перспективных, но теперь уже убыточных цифровых направлений. Кроме того, было принято решение добровольно уйти из ЕС, Швейцарии и Казахстана через банкротство и продажу подразделений. В девяти странах Европы – Австрии, Чехии, Германии, Боснии и Герцеговине, Хорватии, Венгрии, Сербии, Словении и Швейцарии – активы были заморожены.

В конце мая «Сбербанк» в совместном обращении с «ВТБ» оценил потенциальные убытки в текущем году от участия в программах государственной поддержки экономики в 600 млрд. руб., из которых 379 млрд. руб. активов приходится на «Сбербанк». Дополнительным негативным фактором явилось еще то, что высшее руководство «Сбербанка», опасаясь вторичных санкций, покинуло компанию.

Второй по активам российский банк – «ВТБ», работающий на всем постсоветском пространстве, собственником которого также является Российская Федерация. В результате введенных ограничений странами Европы и США, финансовой организации пришлось трансформироваться так, чтобы покрыть текущие убытки. Банком «ВТБ» были проданы непрофильные активы: 9,2% в «СПБ Бирже», 45% акций в «СТС Медиа», 46,29% акций в кипрском RCB Bank.

Один из крупнейших российских онлайн-провайдеров финансовых услуг и инновационных цифровых технологий является TCS Group. Основной собственник – частная инвестиционная компания «Интеррос», владеющая 35% акций группы. TCS Group не попала под ограничительные меры, но в 2022 году основатель группы Олег Тиньков, опасаясь попасть в санкционные списки, продал свои российские активы и покинул пределы страны. Взвесив все риски, «Тинькофф Банк» решил уменьшить свою валютную позицию, введя ежемесячную комиссию в 1% для владельцев валютных счетов и повысив плату за SWIFT-переводы до 1%. Кроме этого, руководство банка объявило о том, что не планирует возвращаться к выплате дивидендов до конца 2022 года.

«Росбанк» является крупным российским частным банком, который до апреля 2022 года входил в состав

французского финансового конгломерата Societe Generale Group. Основным собственником является частная инвестиционная компания «Интеррос», имеющая 99% акций банка. После объявленных Великобританией санкций Российский банк больше не сможет получать доходы от ценных бумаг, выпущенных за пределами Российской Федерации и номинированных в рублях.

Финансовый убыток банковского сектора за первое полугодие 2022 год представлен на рисунке.



Рисунок 1 – Чистый финансовый убыток в банковском секторе, %

По заявлению первого заместителя председателя ЦБ РФ и куратора банковского надзора Дмитрия Тулина, ведущие банки пока не нуждаются в докапитализации. Но отдельным участникам рынка, возможно, потребуется финансовая поддержка со стороны акционеров. Это, соответственно, будет связано с поддержанием роста кредитования, чтобы банки полноценно могли выполнять свои основные функции. Но даже докапитализация акционерами потребуется в единичных случаях и текущее положение дел в банковском секторе страны не плохое, так как регулятор готовился к более серьезным

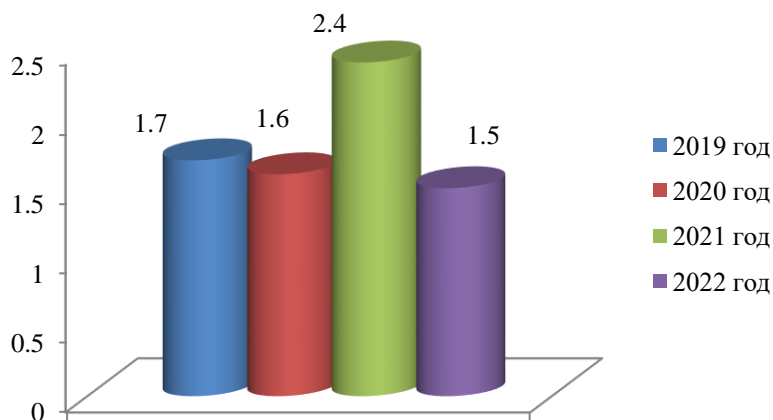

последствиям.

Негативное влияние санкций на банковский сектор России, безусловно, отразилось на ВВП, стабильности финансовых рынков, волатильности валютного курса рубля, финансовой блокаде российских банков. Но есть и позитивные последствия введенных Западом санкций, как на микро, так и на макроуровне национальной экономики. Введенные санкции в банковском секторе России привели к исчезновению долгосрочного западного кредитования и российские банки перешли на собственное кредитование, сократив внутренние издержки. При этом произошло улучшение качества обслуживания клиентов, повысился потребительский уровень уверенности, стали сокращаться темпы роста инфляции [2].

Тем не менее, «Банк Санкт-Петербург» в августе текущего года выплатил промежуточные дивиденды за первое полугодие в размере 11,8 руб. TCS Group представила свои финансовые показатели за второй квартал 2022 года – полугодовая чистая прибыль банка снизилась до минимума за последние пять лет, но она оставалась положительной в первых двух кварталах.

«Сбербанк» за первое полугодие 2022 года пережил тяжелейшую ситуацию за всю историю своего существования, но уже к середине года компания фактически решила все свои проблемы, в том числе с формированием резервов, войдя в нормальный режим функционирования. В складывающихся условиях вторую половину календарного года у финансовой организации есть все возможности показать высокий уровень прибыли.

Банк «ВТБ» в первой половине 2022 года зафиксировал большой убыток, превысивший негативный результат 2009 года и составивший 2 млрд. долларов, но уже с третьего квартала 2022 года работа банка пошла в плюс.

На 1 января 2022 года общий капитал банковского сектора Российской Федерации составлял 12,6 трлн. рублей. А запас прочности по капиталу оценивался в 7 трлн. рублей. Таким образом, в результате санкций была потеряна меньшая часть запаса финансовой прочности в банковском секторе. Это не самая высокая цена преодоления последствий мощного удара западных санкций. По итогам первого полугодия три четверти

из общего количества банков прибыльные. Прогноз на второе полугодие 2022 года показывает, что даже в случае негативного сценария по итогам года уже полученный отрицательный финансовый результат не увеличится и, возможно, даже уменьшится.

Таким образом, опираясь на прогноз руководства компаний можно сказать, что «Сбербанк» и «ВТБ» в 2022 году покажут отрицательные финансовые результаты на фоне больших резервов и списаний, но есть вероятность, что оба банка завершат второе полугодие 2022 года с прибылью. Бизнес-модель TCS Group и «Банк Санкт-Петербург» к текущему кризису оказалась более подготовленной, в связи с чем, у этих двух компаний есть возможность завершить 2022 год с годовой прибылью. Вопреки более, чем 12 тысячам санкций, введенным Западом, банковский сектор экономики Российской Федерации сохранился и смог избежать негативного сценария.

#### ***Список использованных источников и литературы:***

[1] Антонов Г.Д. Управление конкурентоспособностью организации [Текст]: Учебное пособие / Г.Д. Антонов, О.П. Иванова, В.М. Тумин. – М.: ИНФРА-М, 2022. – 300 с.

[2] Азоев Г.Л. Конкуренция: анализ, стратегия и практика [Текст]: Учебник / Г.Л. Азоев. – М.: Центр экономики и маркетинга, 2019. – 322 с.

[3] Басовский Л.Е. Менеджмент [Текст]: Учебное пособие. / Л.Е. Басовский. – М.: ИНФРА-М, 2019. – 315 с.

[4] Батурич В.К. Общая теория управления [Электронный ресурс]: учеб. пособие для студентов вузов, обучающихся по направлениям «Экономика» и «Менеджмент» / В.К. Батурич. – М.: ЮНИТИ-ДАНА, 2022. – 487 с. // ЭБС ЮНИТИ-ДАНА. – Режим доступа: [www.znaniium.com](http://www.znaniium.com)

© И.Н. Киселёва, Н.В. Алексеева, Е.В. Филимонова, 2022

*А.К. Магомедова,  
студентка 2 курса магистратуры,  
e-mail: [magomedova.albina.2018@bk.ru](mailto:magomedova.albina.2018@bk.ru),  
науч. рук.: Л.В. Азаркова,  
д.э.н., профессор,  
Ставропольский государственный  
аграрный университет,  
г. Ставрополь, Российская Федерация*

## **ОРГАНИЗАЦИЯ СТРАХОВОЙ ДЕЯТЕЛЬНОСТИ НА СОВРЕМЕННОМ ЭТАПЕ ЕЕ РАЗВИТИЯ**

**Аннотация:** в данной статье рассматривается организация страховой деятельности. Показана нормативно-правовая база, также в статье рассмотрены пути совершенствования организации страховой деятельности, в частности, стратегия развития страховой деятельности в России, утвержденная Правительством РФ.

**Ключевые слова:** страхование, страховые выплаты, страховой рынок, страховые сборы, страховые агенты, инвестирование.

В современных экономических реалиях страхование это один из важнейших факторов, как эффективного функционирования, так и положительного развития отношений в стране. Не стоит забывать и о том, что деятельность любого хозяйственного субъекта в данный момент подвержена огромному спектру рисков, которые нуждаются в страховании. Но для осуществления эффективной страховой деятельности специалистам необходимо ознакомиться с законодательством, а также знать основы страховой деятельности.

Страхование представляет собой специфичный экономический инструмент, использование которого выражается в особом механизме получения компенсации вреда от ущербов, и потребность в нем возрастает параллельно с развитием экономики и интенсификации индустрии. Гарантия от возникновения рисков физических и юридических лиц, обеспечивающая постоянство производства и является

страхованием [2].

На сегодняшний день юридическая база, которая организует и регулирует страховую деятельность и страхование, состоит из нескольких ключевых частей. Страховое законодательство довольно масштабно, поэтому рассмотрим основополагающие нормативные акты:

1) Конституция РФ, является правовым документом, имеющим наивысшую юридическую силу (ред. от 14.10.2005 г.).

2) Гражданский кодекс РФ, 2 часть, 48 глава «Страхование» (ред. от 29.07.2018) [1].

3) Федеральный закон «Об организации страхового дела в Российской Федерации» N 4015-1от 27 ноября 1992 г. (ред. от 03.08.2018 г.);

4) законы федерального уровня;

5) указы Президента РФ;

6) нормативные и законодательные акты, а также правительственные постановления.

Если рассматривать сами организации, занимающиеся страхованием, то им присущи общие характерные черты. Одним из важнейших источников формирующий фонд страхования являются взносы, которые вносят все участники данного фонда. Образованные таким образом средства и находятся в страховых организациях, осуществляющих страховые операции [7]. Нормативы, зависящие от вероятности возникновения страхового случая, в отношении которого проводится страхование, определяют величину уплачиваемых взносов.

Страхование как самостоятельная экономическая категория и понятие обладает следующими чертами [8]:

– определенное событие имеет случайный характер и соответствующую величину возможного ущерба;

– формирование страховых фондов осуществляется за счет оценок предполагаемого ущерба и расчета страховых тарифов;

– страховщик частично возвращает, поступившие в имеющийся фонд взносы страхователям.

На российском рынке страхования представлено большое количество компаний, работающих в данной сфере. Данные о действующих страховщиках представлены в открытых данных

рейтингового агентства «Эксперт» [10] (таблица 1).

Таблица 1 – Рейтинг страховых компаний по сборам за 2021 год

Место	Компания	Сборы, тыс.руб.	Выплаты, тыс.руб.
1	СОГАЗ	347 395 387	105 093 858
2	Сбербанк страхование жизни	155 740 587	82 901 736
3	АльфаСтрахование	142 169 154	60 776 874
4	Ингосстрах	129 804 654	56 275 018
5	РЕСО-Гарантия	121 364 210	63 054 791
6	Альфа Страхование – Жизнь	104 770 641	52 100 685
7	Росгосстрах	96 791 965	41 077 063
8	ВСК	85 105 232	37 534 486
9	СОГАЗ-Жизнь	71 617 000	33 863 154
10	Ренессанс Жизнь	57 122 474	19 027 876
11	Группа Ренессанс Страхование	46 064 736	21 843 900
12	Согласие	36 124 581	19 573 680
13	Тинькофф Страхование	26 656 097	3 601 132
14	Капитал Лайф Страхование Жизни	22 309 433	27 586 679
15	Сбербанк страхование	25 900 557	2 588 317

Из таблицы рейтинга страховых компаний видно, что компания ПАО СК «Росгосстрах» занимает 7 место. Сборы данной компании в 2021 году составили 96 791 965 тыс.руб. (13, 5% от всего рейтинга). Подобная информация сообщает нам том, насколько востребована и успешна деятельность конкретной страховой компании. Объем страхового рынка в 2021 г. во многом будет зависеть от темпов роста кредитования физических лиц, а также от успешности дальнейшего продвижения программ ДМС. Спрос же на долгосрочное страхование жизни определится содержанием страховых программ и их конкурентоспособностью как инструментов,

интересных для инвестирования средств физических лиц. Влияние на результаты деятельности страховщиков в 2021 г. окажет также дальнейшая индивидуализация тарифов в обязательном автостраховании, как полагают в Банке России [8].

Для эффективной организации страховой работы необходимо постоянно изучать состояние и структуру страхового рынка в данный период времени [6]. Всему этому могут поспособствовать различные способы усовершенствования и развития страховой деятельности.

Обесценивание национальной валюты и вводимые экономические санкции, обуславливают проявление кризисных явлений в страховой отрасли, их преодоление позволит страховому рынку эффективно развиваться. При сложившихся экономических условиях, страховые компании должны применять меры по оптимизации рентабельности и финансовой устойчивости.

Развивая рынок страховых услуг, Правительством РФ была утверждена стратегия развития страховой деятельности в России до 2021 года (распоряжение от 22 июля 2013 года №1293-р). Эта стратегия способствует развитию страхового сектора, превращая ее в структурно и стратегически значимый сектор национальной экономики [11].

Для реализации данной стратегии были поставлены следующие задачи:

- для обеспечения добровольного страхования и выявления новых подходов в данной сфере деятельности, позволяющих осуществлять основные услуги создаются определенные условия, направленные на развитие данной отрасли;

- формирование среды, привлекающей инвесторов, а также обеспечение конкуренции, позволяющей повысить качество страховой деятельности;

- создание комплекса мероприятий по обеспечению защиты потребительских прав в сфере страховых услуг;

- совершенствование рынка страхования и укрепления его надежности;

- оптимизация расходов на ведение страхового дела.

Всё это возможно при организации маркетинговой

службы. Любая услуга либо удовлетворяет, либо не удовлетворяет потребности клиента [3]. Совершенствование системы труда работников страхового дела и повышения качества обслуживания клиентов, обеспечит стабильную надежность услуг, предоставляемых страховой компаний.

В итоге можно сделать вывод, что для продуктивной и рентабельной организации страховой деятельности компании необходимо регулярно прогнозировать и изучать рыночную среду страховщика, а также показатели рынка страховых услуг; разрабатывать мероприятия, улучшающие эффективность страховой деятельности; создавать благоприятную среду для реализации услуг по введению новых видов страхования.

#### ***Список использованных источников и литературы:***

[1] Об организации страхового дела в Российской Федерации: закон Российской Федерации от 27.11.1992 г. №4015-1 [ред. от 02.12.2019 г.].

[2] Батьковский А.М. Методологические проблемы совершенствования анализа финансовой устойчивости предприятия А.М. Батьковский // Экономика. – 2018. – №1 (1). – С. 30-44.

[3] Земцов А.А. Дело «Росгосстраха» А.А. Земцов / Финансовая газета. – Электронные данные. – URL: [http://fingazeta.ru/financial\\_markets/delorosgosstraha-196895/](http://fingazeta.ru/financial_markets/delorosgosstraha-196895/) (дата обращения: 14.03.2019).

[4] Фадейкина Н.В. Отечественная и зарубежная теория и практика анализа финансового состояния страховщиков / Н.В. Фадейкина // Вестник Сибирской финансовой школы, 2017. – №4(135). Ч.2 – С.123-130.

© А.К. Magomedova, 2022

*А.К. Магомедова,  
студентка 2 курса магистратуры,  
e-mail: [magomedova.albina.2018@bk.ru](mailto:magomedova.albina.2018@bk.ru),  
науч. рук.: Л.В. Азаркова,  
д.э.н., профессор,  
Ставропольский государственный  
аграрный университет,  
г. Ставрополь, Российская Федерация*

## **ОЦЕНКА ПРОДУКТОВОЙ ЛИНЕЙКИ ИМУЩЕСТВЕННОГО СТРАХОВАНИЯ**

**Аннотация:** страхование имущества на сегодняшний день является наиболее обширной отраслью страхового рынка, включающей целый спектр видов страхования, которые объединены в одну отрасль в силу общности объектов страхования, на них направлена защита, а именно имущества и имущественных прав застрахованного лица. Страхование имущества сегодня занимает самый значительный сегмент страхового рынка: его доля уже превысила 70%. Изучение страхования имущества обусловлено необходимостью совершенствования и разработки методов страхования имущества и соответствия современным требованиям.

Актуальность темы обусловлена возрастающей ролью страхования имущества, как основного инструмента снижения степени риска в рыночной экономике.

**Ключевые слова:** имущественное страхование, программы страхования, актив фиксированный, актив индивидуальный, престиж рейтинг надежности.

Целью любой страховки является защита личных и имущественных интересов юридических и физических лиц. В то же время имущественное страхование гарантирует защиту граждан и компаний от всех рисков причинения ущерба их имуществу. При отсутствии прямых указаний в законе о необходимости страхования имущества объектов, право страхования имущества остается на усмотрение владельца.

Компания «Росгосстрах» в разделе имущество предлагает



застраховать следующие объекты:

- Дом или квартиру;
- Домашнее имущество;
- Ипотечное и титульное страхование.

Для ознакомления с существующими тарифами имеется специальный онлайн-калькулятор, который позволяет рассчитать стоимость страхового полиса для каждого вида страхового объекта.

Подписание договора страхования имущества в этой организации можно осуществить тремя способами. Проще всего было бы зайти на сайт и сделать онлайн-заявку всего за пять минут. Вы также можете связаться по телефону с представителями компании, которые не только подадут заявку на оформление полиса, но и ответят на все ваши вопросы.

Последний способ – посетить один из офисов «Росгосстраха». Кроме того, организация предлагает защитить имущество арендодателя и арендатора.

Интерес к страховой компании «Росгосстрах» вызывают следующие основные достоинства, которые отражены в рис. 1.



Рисунок 1 – Преимущества страхования имущества в страховой компании

Далее более подробно рассмотрим некоторые страховые продукты предоставляемые страховой компанией по страхованию имущества физических лиц.

Для защиты квартир от кражи, наводнения или пожара Росгосстрах предлагает несколько страховых продуктов, предназначенных для страхования как съемного, так и собственного имущества, которые подробно рассмотрены в таблице 1.

Таблица 1 – Программы страхования квартир и движимого имущества в страховой компании

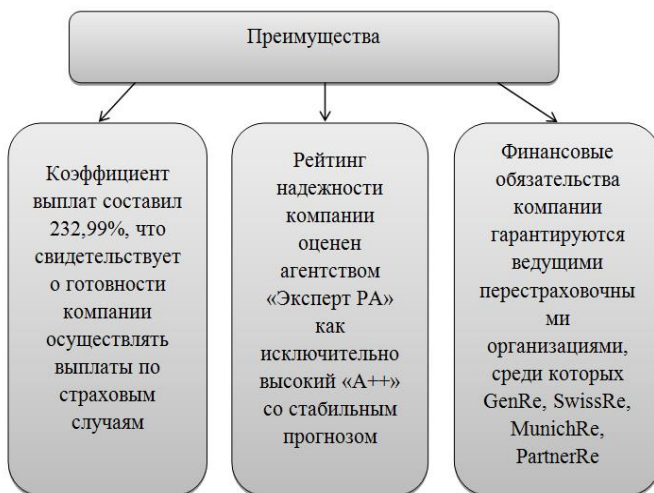
Наименование программы	Характеристика программы
«Актив фиксированный»	Программа включает в себя страхование следующих компонентов: – внутренняя отделка; – инженерное оборудование; – домашняя собственность; – гражданско-правовая ответственность.
«Актив индивидуальный»	Эта программа предоставляет условия страхования предыдущего страхового пакета «Фиксированный актив», а также дополнительно: – страхование элементов конструкций; – страхование наружной отделки.
«Престиж»	Этот страховой продукт включает в себя страхование перечисленных выше структурных элементов недвижимости, а также страхование дорогостоящего имущества.

Помимо страхования дома, дачи или квартиры, «Росгосстрах» предлагает программы страхования домашнего имущества – мебели, бытовой техники и т.д. Для выпуска этой программы не требуется чеков, показывающих стоимость имущества, подлежащего страхованию.

Из перспектив развития можно отметить, что, российский рынок страхования имущества будет увеличиваться на 15–20%

каждый год. Большинство страховщиков думают это направление очень перспективное.

По нашему мнению, страховой рынок на сегодняшний день находится на грани настоящего бума в сфере страхования недвижимости. По прогнозам, будущее рынка страхования недвижимости очень оптимистичны. Строительный бум продолжается, жилой фонд в городских и сельских районах обновляется, а новые объекты обеспечены страховкой на 50-70%. Если нынешние тенденции в строительном секторе сохранятся, у рынка есть отличные шансы для развития.

Страхование способствует социально-экономическому росту нашей страны, делает положение граждан и предприятий более стабильным и независимым от различных видов несчастных случаев.

С другой стороны, страхование как особый вид предпринимательской деятельности является довольно прибыльным бизнесом. А с постепенным развитием рыночных отношений наша страна обещает получить еще более широкое распространение. На наш взгляд, появление новых видов страхования, новых услуг в страховом бизнесе должно стимулироваться, естественно, строго в рамках закона. Ведь крупные капиталы, собранные страховыми компаниями, можно инвестировать в различные сектора экономики, способствуя ее более быстрому и успешному развитию.

### ***Список использованных источников и литературы:***

[1] Об организации страхового дела в Российской Федерации: закон Российской Федерации от 27.11.1992 г. №4015-1 [ред. от 02.12.2019 г.].

[2] Батьковский А.М. Методологические проблемы совершенствования анализа финансовой устойчивости предприятия А.М Батьковский // Экономика. – 2018. – №1 (1). – С. 30-44.

[3] Официальный сайт ПАО СК «Росгосстрах» – <https://www.rgs.ru>

[4] Эксперт РА – <https://raexpert.ru>

© А.К. Magomedova, 2022

*Е.А. Тюрина,  
магистрант 2 курса  
напр. «Экономическая безопасность»,  
e-mail: [elenaleksandrovna74@gmail.com](mailto:elenaleksandrovna74@gmail.com),  
Челябинский государственный университет,  
г. Челябинск, Российская Федерация*

## **РОЛЬ БИЗНЕС-РАЗВЕДКИ В СОВРЕМЕННЫХ УСЛОВИЯХ САНКЦИЙ**

**Аннотация:** в статье рассмотрено понятие бизнес-разведки и ее роль в современных условиях, когда действуют санкции.

**Ключевые слова:** бизнес, бизнес-разведка, конкурентная разведка, санкции, промышленный шпионаж, безопасность.

На сегодняшний день сложно представить крупную компанию, которая не имеет в своем арсенале такой инструмент, как бизнес-разведка. Бизнес-разведка имеет большое значение для бизнеса. Она позволяет компаниям постоянно учиться и приспосабливаться к ошибкам своих конкурентов. Кроме того, помогает предсказать возможные действия соперника. Например, если продукт конкурента потерпит неудачу в какой-либо стране, другие будут особенно осторожны, учитывая аналогичные факторы. Кроме того, он предупреждает о различных системных недостатках, возникающих по пути. Наконец, компания также узнает об интересах, антипатиях и предпочтениях своих клиентов.

Корпоративная аналитика позволяет компаниям легко отслеживать преобладающие рыночные тенденции. Кроме того, это помогает в выявлении любых будущих угроз или возможностей. Точно так же компании могут подготовить планы и политику для максимизации прибыли за счет минимизации операционных расходов. Наконец, в результате их усилий они могут привлечь больше клиентов и увеличить рост доходов.

Бизнес-разведка относится к процессу этичного и эффективного сбора, анализа и использования информации,

связанной со стратегией конкурента. В результате компании получают общее представление обо всех субъектах отрасли. Это помогает им получить дополнительное преимущество перед другими. Кроме того, фирмы используют этот процесс для исследования рынков, чтобы предвидеть препятствия для бизнеса и реагировать на них. Помимо наблюдения за конкурентами, фирмы изучают клиентов и рынки для простоты операций.

В научной и периодической литературы можно встретить словосочетания «деловая разведка», «бизнес-разведка», «экономическая разведка» и некоторые другие, эквивалентные или близкие конкурентной разведке. Термин «конкурентная разведка» (competitive intelligence) прочно прижился в Соединенных Штатах. В Западной Европе чаще встречается «деловая разведка» (business intelligence). И все же, наиболее полно и емко суть этого процесса отражает именно термин «конкурентная разведка».

Конкурентная разведка – важнейший инструмент минимизации рисков и обеспечения прибылей, поскольку в определенном смысле это система «раннего предупреждения» о намерениях конкурентов, возможных поворотах и изменениях на рынке, возможных результатах воздействия политических технологий на предпринимательскую деятельность. По словам автора «библии конкурентной разведки», американского журналиста Л. Каханера: «Конкурентная разведка, подобно мощному радару, улавливает новые веяния в бизнесе, отслеживает появляющиеся возможности и предупреждает о надвигающихся опасностях».

Конкурентная разведка решает задачу, которую обычно ставят инвесторы перед менеджментом: избегать нерационального использования капитала и других ресурсов, не допускать промахов и ошибок, ведущих к банкротству. Такие ошибки чаще всего случаются тогда, когда топ менеджеры принимают решения, основываясь на неверных представлениях и предположениях, не имея под рукой достоверной информации.

Таким образом, жизнеспособность предприятия во многом обеспечивается хорошо организованной системой сбора деловой

информации, ее своевременным анализом и распределением. Такая система и получила название конкурентной (деловой) разведки, предназначенной для выявления угроз, уменьшения предпринимательских рисков, выработки оптимальных управленческих решений. Не удивительно, что конкурентная разведка активно укрепляет свои позиции в структуре современных компаний по всему миру, как больших, так и маленьких. Независимо от спадов на мировом рынке сектор деловой разведки растет. IBM, Xerox, Motorola, Merck, Intel, Microsoft – это лишь несколько из немалого числа транснациональных корпораций, сделавших конкурентную разведку одним из видов своей базовой деятельности. Ежегодно компании с мировым именем тратят, под теми или иными предложениями, до \$ 10 млрд. на конкурентную разведку.

Возрастание роли конкурентной разведки определяют следующие факторы: быстрый рост темпов деловой жизни; информационная перегрузка; возрастающая глобальная конкуренция; увеличение агрессивности конкурентов; сильное влияние политических изменений и др.

Роль бизнес-разведки растет и с появлением санкций. Санкции – это экономические и/или политические меры, направленные на то, чтобы повлиять на поведение режима, группы или отдельного лица. Они создаются международными, региональными и государственными органами и могут регулярно меняться.

Санкции, от запретов на поездки и замораживания активов до ограничений на импорт/экспорт, помогают защитить национальную безопасность, финансовые и национальные службы, а также экономику страны.

Как правило, санкции представляют собой наказания, налагаемые на отдельных лиц или группы (известных как «цели»), о которых известно, что их поведение является не только незаконным, но и представляет угрозу для международного сообщества.

При разработке санкций против России также привлекались разведывательные службы. В Госдепартаменте США существуют две структуры, которые курируют исполнение санкций, – это Бюро санкционной политики и

реализации (SPI) и Бюро разведки и исследований (INR). В беседе с аудиторами чиновники INR и SPI отметили, что в оценке эффективности санкций полагаются, в том числе, на информацию, предоставленную им спецслужбами, не аффилированными с Госдепом. Этот анализ помогает вырабатывать санкционные механизмы и отбирать цели для санкций таким образом, чтобы максимизировать эффективность санкций.

По словам специалистов INR и SPI, представители разведки, в частности, помогают оценить поведение того или иного юридического или физического лица в случае его попадания под санкции. Анализируют члены разведсообщества и степень доступа вероятных объектов санкций к финансовой системе США.

Роль разведки в реализации американской санкционной политики действительно велика. По словам экспертов, этому способствует как разветвленная структура американской разведки, так и отлаженная межведомственная координация. Роль разведки особенно важна в контексте применения вторичных санкций, когда требуется выявить контакты объектов санкций со структурами других стран.

В России изменилась и структура разведывательных запросов вследствие санкционного давления. В разведывательные компании обращаются с такими запросами, как поиск и помощь в сокрытии активов. Санкционный комплаенс выходит из статуса маргинального направления.

В результате разрыва отношений России и Запада появились новые страны и регионы. Это Китай, Монголия, Турция, Индия, Венесуэла и т.д. Приходят клиенты из этих стран с запросами по российским клиентам.

Исследование антисанкционных схем и решений становится самостоятельным направлением в работе разведывательных компаний.

Можно предположить, что спрос на разведывательные услуги в корпоративной среде России будет расти. Чем глобальнее и жестче конкуренция, тем выше потребности руководства в получении достоверной информации, необходимой для принятия стратегических решений. Особенно

это относится к малому и среднему бизнесу, где, как правило, отсутствуют собственные разведывательные службы.

Уровень предпринимательской культуры в стране растет, хотя и маленькими темпами. Многие компании включают в свою стратегию систему «раннего предупреждения» о возможных рисках со стороны делового окружения. Данная система формируется благодаря полученной информации при помощи бизнес-разведки.

Вполне вероятно, что в будущем бизнес-разведка будет рассматриваться отечественными компаниями как неотъемлемый элемент стратегического управления.

### ***Список использованных источников и литературы:***

[1] Бизнес-разведка: законные методы и запрещенные приемы. Экономические преступления. [Электронный ресурс]. URL: <http://ci-razvedka.ru/Biznes-Razvedka-Zakonnoei-Zfreschennoe.html> (дата обращения: 15.11.2022)

[2] Лукаш А.Ю. Бизнес-разведка как составляющая обеспечения безопасности и развития бизнеса. / учебн. пособие. – М.: ФЛИНТА, 2012. – 100 с.

[3] Мохов А.А. Бизнес-разведка: понятие и источники правового регулирования // Безопасность бизнеса. – 2015. – №3. – с. 12-16.

[4] Санкции берут в разведке [Электронный ресурс]. URL: <https://www.rbc.ru/newspaper/2019/10/07/5d961bde9a7947287340c0c8> (дата обращения: 15.11.2022)

© Е.А. Тюрина, 2022



## **ФИЛОЛОГИЧЕСКИЕ НАУКИ**

*С.М. Мальцева,  
к.филос.н, доцент,  
e-mail: maltsewasvetlana@yandex.ru,  
Самарский государственный  
университет путей сообщения  
(филиал СамГУПС в г. Нижнем Новгороде),  
г. Нижний Новгород, Российская Федерация*

### **НАИБОЛЕЕ ПОПУЛЯРНЫЙ ЖАНР СОВРЕМЕННОЙ ЛИТЕРАТУРЫ СРЕДИ СТУДЕНТОВ- ПЕРВОКУРСНИКОВ ВУЗА**

**Аннотация:** в статье представлены результаты анкетирования студентов, направленного на изучение читательских предпочтений. В работе также анализируются причины популярности тех или иных жанров. Внесены предложения по увеличению читательского интереса среди студентов.

**Ключевые слова:** художественная литература, читательские интересы, молодежь, литературные жанры, книги.

В настоящее время происходит процесс падения читательской культуры среди молодежи. Современному обществу необходимо формировать интерес к чтению у детей, подростков, студентов. Безусловно, современный молодой человек читает не то, что читали предшествующие поколения. В настоящее время мы можем говорить о том, что меняются характеристики чтения: статус чтения, время чтения на досуге, способ работы с текстом. Если раньше свободное время подростки проводили за чтением книг, то сейчас они заинтересованы телепросмотрами и компьютерными играми. Компьютер и Интернет не должны стать препятствием к чтению книг, ведь чтение книг играет важную роль в формировании личности.

Цель работы – выявление популярных литературных жанров среди студентов.

В процессе исследования был проведен опрос среди студентов-первокурсников вузов г. Нижнего Новгорода. Приняли участие участвовали 220 респондентов в возрасте с 17 до 19 лет. По результатам опроса можно сделать вывод, что 91% подростков любят читать, а 9% нет. Это довольно большой показатель. По ответам на вопрос анкеты о том, как часто студенты читают неучебную литературу видно, что студенты проявляют интерес к чтению, но недостаточно много читают. 59,1% из них читают только в свободное время, 31,8% признались, что читают редко, только 9,1% читают каждый день. Также в анкете был вопрос про любимые жанры книг у студентов. Наиболее популярные жанры среди молодежи были: роман (46%), фантастика (10%), детектив (12%) и книги по саморазвитию и психологии (32%).

**Можно предположить, почему именно эти жанры книг популярны.**

**1. Книги по саморазвитию и психологии.** Первокурсник хочет развиваться, узнавать что-то новое и сделать себя лучше. Он может получить определенную мотивацию, какие-то способы, чтобы прийти до своей цели и поставленных задач. Или он хочет наладить отношения с близкими и родными, найти для себя какие-то проверенные методы в общении с людьми. Именно книги по саморазвитию и психологии развивают и заставляют человека двигаться вперед, а не стоять на месте, улучшают навыки и способности в своем деле, для того чтобы прийти до поставленной цели. Эти книги дадут ответы на многие вопросы и помогут добиться успеха в жизни.

Популярные книги этого жанра: «Сила подсознания или как изменить жизнь за 4 недели» Джо Диспенза, «Тонкое искусство пофигизма» Марк Мэнсон, «Выйди из зоны комфорта», «Измени свою жизнь» Брайан Трейси, «Мечтать не вредно» Барбара Шер.

**2. Детективы.** Человек уходит от реальности, забывает о собственных трудностях и неприятностей и окунается в мир фантазий. Детективы предпочитают в основном люди, которым нравится мыслительный процесс, интересны логика событий и мотивация человеческих поступков. Им нравится разбираться в

причинно-следственных связях, вникнуть в детали и почувствовать себя детективами. Здесь происходят тайны и интриги, поэтому молодежи нравится такой вид литературы.

Популярные книги этого жанра: «Девушка с татуировкой дракона» Стиг Ларсон, «Десять негрятят» Агата Кристи, «Лунный камень» Уилки Коллинз, Убийство в «Восточном экспрессе» Агата Кристи.

**3. Фантастика.** Студент попадает в интересный, увлекательный и волшебный мир, он забывает о привычных вещах и проблемах и окунается в эту историю. Ему нравится мечтать и что-то придумывать. В этих книгах герою приходится преодолевать трудности и вести поиски и это еще интереснее.

Популярные книги этого жанра: «451 градус по Фаренгейту» Рэй Бредбери, «Бегущий в лабиринте»(сборник) Джеймс Дэшнер, «Властелин колец» Джон Р.Р. Толкин, «Песнь льда и пламени» Джордж Мартин, «Гарри Поттер» Джоан Ролинг, «Хроники Нарнии» Клайв С. Льюис.

**4. Романы (любственные романы).** Ребята (чаще девушки) любят читать подобные книги. В этих книгах мы попадаем в чужую жизнь и историю, где происходят много интересных ситуаций. Читатель вместе с героем переживает все то, что происходит в этой истории, много разных эмоций. Подростку интересно, как поступит главный герой в той или иной ситуации, что он предпримет, что будет дальше. Конечно, в романах присутствует любовная история или любовный треугольник, где еще интересней проследить за взаимоотношениями между героями. История еще больше захватывающая, интересная и увлекательная, ведь каждый человек нуждается в любви.

Популярные книги этого жанра: Джейн Остин «Гордость и предубеждение», Эрих Мария Ремарк «Три товарища», Шарлотта Бронте «Джейн Эйр», Оскар Уальд «Портрет Дориана Грея», Стивен Чбоски «Хорошо быть тихоней», Джон Грин «Виноваты звезды», Лорен Оливер «Прежде чем я упаду».

Эти книги нравится не только первокурсникам, но и взрослым людям, потому что в каждой книге есть удивительная история или тайна, которую хочется узнать, раскрыть и

прочитать дальнейшие действия героев.

Таким образом, мы выяснили, что у студентов сейчас есть интерес к книгам, но читают они недостаточно много. Взрослые и в вузе могут привлечь молодежь к чтению книг. Преподаватели могут устраивать различные семинары в учебное время, где ребята могли бы рассказать про свои любимые книги и заинтересовать своих сверстников. Тем самым они начнут больше читать, смогут четко выражать свои мысли, при участии в таких семинарах приобретут опыт выступления перед аудиторией, расширят свой словарный запас и смогут лучше написать сочинения, узнать много интересных аргументов для разных тем эссе. Также родители могут привить интерес к книгам своим детям. Они могут вместе читать книги в свободное время, а потом делиться своими впечатлениями после прочтения. Если ребенок будет видеть, как читают его родители и что им интересно, он сам захочет познакомиться с какой-то интересной книгой [1]. Взаимопонимание и слаженный диалог между родителями и детьми, совместное чтение, правильно подобранные книги помогут ввести литературу в повседневную жизнь.

***Список использованных источников и литературы:***

[1] Богачева А.В., Мальцева С.М., Лужкова Е.А. Влияние семейного климата на развитие личности современного студента // Инновационная экономика: перспективы развития и совершенствования. – 2019. – №5 (39). – С. 11-17.

© С.М. Мальцева, 2022

*И.В. Сорокина,  
к.ф.н., доц.,  
e-mail:isorokina2008@yandex.ru,  
ГрГУ им. Янки Купалы,  
г. Гродно, Республика Беларусь*

## **ЖЕНСКИЕ ОБРАЗЫ В КОМЕДИЯХ ШЕКСПИРА КАК ПРОДУКТ ЕЛИЗАВЕТИНСКОЙ ЭПОХИ**

**Аннотация:** в статье содержится обзор подходов к интерпретации шекспировских текстов с позиции гендерного анализа. Проанализированы мнения литературных критиков, которые считают Шекспира предшественником феминизма в его способах изображения персонажей женского пола. Показано, какие исторические факторы повлияли на позитивное восприятие категории женского в комедиях Шекспира, и отмечена непоследовательность в гендерной репрезентации положительных женских образов, что явилось результатом отражения социокультурных противоречий эпохи.

**Ключевые слова:** Шекспир, комедии, женские образы, правление Елизаветы I, социокультурный контекст эпохи, гендерный анализ.

В настоящее время количество научных работ в области шекспироведения, посвященных творчеству и биографии великого английского писателя, огромно. Вместе с тем, по-прежнему остаются дискуссионными некоторые вариации «шекспировского вопроса». В их числе проблема гендерных взглядов и предпочтений Шекспира, его отношения к женщинам и трактовка женских образов в его драматических и поэтических произведениях.

Вторая половина 20 века отмечена появлением многочисленных исследований в русле шекспироведения и интересом к проблеме «Шекспир и женщины». В 1975 году Джулиет Дюсинберр опубликовала монографию «Шекспир и природа женщин» [2] – первое полноформатное исследование Шекспира в русле феминистского литературоведения. Кэролин Рут Свифт Ленз вместе с Гейл Грин и Кэрол Т. Нили совместно

создали и редактировали коллективный труд «Женская роль: феминистская критика Шекспира» [6]. Методике феминистского прочтения текстов посвящены авторитетные труды Элейн Шоултер [8].

Насущный вопрос для ранних феминисток, сосредоточившихся на образах женских персонажей, касался того, можем ли мы рассматривать Шекспира в качестве феминиста или протофеминиста. Линда Бамбер, например, утверждает в книге «Комические женщины, трагические мужчины: исследование пола и жанра у Шекспира» [1], что, хотя Шекспир пишет с мужской точки зрения, его пьесы, тем не менее, ценят женское начало, особенно в изображении комедийных героинь. Гейл Грин аналогичным образом утверждает, что Шекспир в своих комедиях, более либерален, чем другие писатели его эпохи, хотя она признает, что даже самые продвинутые героини Шекспира в конечном итоге ассимилируются патриархатом [7]. Рассматривая творчество Шекспира с точки зрения современных ему идей, Дюсинберр утверждает, что «отношение Шекспира к женщинам является частью общего принципа, который можно найти в пьесах почти всех его современников» [2, с. 5]. Взгляды Дюсинберр на Шекспира как на протофеминиста поддержали другие феминистские критики, такие как Филлис Рэкин [5], которые искали в пьесах образы сильных женщин, бросающих вызов регламентирующим женское поведение условностям. В монографии Терезы Д. Кемп дается подробный обзор трудов, посвященных разным подходам критического прочтения произведений Шекспира на предмет оценки содержащихся в них женских образов [4]. Так как в романтических комедиях женщины находятся в центре всех событий и характеризуются с большой долей симпатии, многие критики считают Шекспира писателем, заложившем основы для последующего развития феминизма.

Рассматривая вопрос о гендерных взглядах Уильяма Шекспира, необходимо для лучшего понимания проблемы обратиться к широкому социокультурному контексту эпохи Возрождения, в которой жил Шекспир. Время правления королевы Елизаветы I (1558-1603 годы) совпало с расцветом

английского Ренессанса. Это был переходный период, когда средневековые, основанные на религиозных догмах социальные устои вступили в противоречии с учением мыслителей-гуманистов, проповедующих принципы равенства и справедливости. В рамках протестантизма также крепло осознание необходимости духовного равенства супругов в браке и отношений партнерства. Прогрессивные взгляды гуманистов, таких как Томас Мор, стали оказывать положительное влияние и на общественное восприятие природы женщин, поэтому приходит понимание необходимости получения женщинами должного образования.

Позитивные сдвиги в восприятии женского вопроса во многом были обусловлены мудрым правлением Елизаветы I, которая не только покровительствовала искусству и культуре, но также окружала себя образованными представительницами высшего общества. Образ независимой «королевы-девственницы», ее отказ от брака как нежелание подчиниться воле супруга-мужчины, не могли не повлиять на представления о гендерной роли женщины. Именно Елизавета заказала Шекспиру пьесу, в которой персонаж Фальстаф влюбляется и предстает в комедийном амплуа как объект насмешек веселых и остроумных женщин. Так была создана комедия «Виндзорские насмешницы», в которой есть хвалебные отсылки к образу самой королевы и появляются миссис Форд и Пейдж, которые дают достойный отпор сексуальным домогательствам «сального рыцаря» Фальстафа. О влиянии примера королевы на восприятие женского ее современниками говорится в монографии Джулиет Дюсинберр [1, с.114, 306].

Будучи художником-реалистом, Шекспир очень точно отражал наметившиеся в общественном сознании сдвиги и изменения, процесс размывания гендерных стереотипов. В его комедиях присутствует целый ряд остроумных, находчивых, независимых женщин, которые по интеллекту не уступают мужчинам и обладают согласно терминологии Элен Сиксу «собственным языком». Нельзя обойти вниманием появление в это время среди образованных аристократок творческих личностей, пробующих свои силы на литературном поприще. Среди них была Эмилия Ланьер, писавшая произведения в

защиту женского пола и критиковавшая мужской шовинизм (*Praise and Defense of Women*). По одной из версий дочь музыканта еврейско-итальянского происхождения Эмилия является Смуглой леди шекспировских сонетов. С адресатом сонетов ее роднит независимый гордый нрав, а образ далек от стереотипов фемининности, предполагающих кротость, послушание, ангельский характер и внешность.

Но, как и первые идеологи феминизма, Шекспир усматривает паритет мужчин и женщин преимущественно в сфере межличностных, семейных и любовных отношений. В рамках зарождающегося наивного феминизма эмансипация женщин порой понималась как их приближение к мужским образцам мышления и поведения. Философ Мэри Уоллстоункрафт в книге «В защиту прав женщин» убеждает, что нет принципиальных различий между мужчинами и женщинами, а «поведение женщин должно основываться на одинаковых принципах с мужчинами и иметь ту же цель [8, с 28]. Эмилия, жена Яго и служанка Дездемоны в трагедии «Отелло», смело рассуждает о равенстве мужчин и женщин, о схожести их потребностей, что во многом совпадает с установками представительниц ранних форм феминизма: «Да будет ведомо мужьям, что жены/Такого же устройства, как они <...>. (IV, 3). Героини Шекспира, такие как Адриана из «Комедии ошибок», согласны на брак только при условии равных прав и возможностей, когда жена не превращена в покорную прислугу. Они отважно борются за свою любовь, как Елена из комедии «Конец – делу венец». Не в силах изменить социальные устои, шекспировские женщины хотя бы добиваются маленькой, но очень важной для них победы – возможности вступать в брак по любви. Розалинда в комедии «Как вам это понравится», Беатрис в комедии «Много шума из ничего» и Оливия в «Двенадцатой ночи» демонстрируют независимость и свободу действий в выборе своих партнеров.

Но социальные ограничения, безусловно, являлись тормозом для самореализации женщин. Несмотря на усилия мыслителей-гуманистов, структуры патриархата оставались незыблемыми, поэтому даже самые сильные духом женщины в конечном итоге отказываются от противостояния с мужчинами



и уступают им, как Катарина и Розалинда. Даже амазонка Ипполита из комедии «Двенадцатая ночь» предстает лишь в роли пассивной невесты. При этом, как считает литературный критик А. Джеймсон, Порция («Венецианский купец») и Изабелла («Мера за меру») демонстрирует явное интеллектуальное превосходство над другими персонажами [9, с.77], но самая достойная и интеллектуально развитая героиня Порция смогла проявить свои таланты только в мужском обличье и роли. Не случайно в комедиях так часто появляется мотив переодевания героинь в мужскую одежду, которая дает им возможность действовать более свободно и раскрепощенно.

Из череды свободолюбивых героинь наиболее заметно выбивается Катарина (комедия «Укрощение строптивой»), которая проповедует в конце произведения необходимость для женщин признать главенство мужчин. Шекспир использовал для этой комедии готовый заимствованный сюжет, который в целом остается неизменным. При этом в «укрощении» Катаринины появляется новый акцент, а именно торжество любви, ради сохранения которой героиня решает изменить прежние методы достижения своих целей.

Чтобы правильно интерпретировать отраженную в шекспировских текстах авторскую точку зрения требуется привлечение разных методов исследования. Объективность или ошибочность подходов может быть выявлена лишь при рассмотрении творчества Шекспира в диахроническом аспекте и прослеживании эволюции его мировоззренческих и психологических установок в историко-культурном контексте. Первый период творчества действительно характеризуется положительной оценкой женской природы. Ранние комедии Шекспира демонстрируют если не феминистский, то профеминный пафос. Его героини олицетворяют несколько идеализированное представление Шекспира о том, какой должна и может быть достойная женщина. Однако он, тем не менее, не идет до конца в изображении их эмансипации в условиях патриархата. Нет оснований вслед за некоторыми феминистскими критиками упрекать гуманиста-Шекспира в том, что его женские образы не могут в наше время служить примерами для подражания. [7, с. 169]. В то время показ победы

женщин в борьбе за равноправие во всех сферах жизни был бы искажением исторической правды и недостижимым утопическим идеалом.

***Список использованных источников и литературы:***

[1] Bamber, L. *Comic Women, Tragic Men: A Study of Gender and Genre in Shakespeare*. – Stanford: Ca. Stanford Univ. Press, 1982. – 228 p.

[2] Dusiinberre, J. *Shakespeare and the Nature of Women*. – New York: Palgrave, 2003. – 329 p.

[3] Jameson, A. *Shakespeare's Heroines: Characteristics of Women, Moral, Poetical, and Historical (1836)*/Ed. Cheri L. Larsen Hoeckley. – Calgary: Broadview Press, 2005. – 464 p.

[4] Kemp, Th.D. *Women in the Age of Shakespeare*. – Santa Barbara, 2010. – 414 p.

[5] Rackin, Ph. *Shakespeare and Women*. – Oxford: Oxford UP, 2005. – 168 p.

[6] *The Woman's Part. Feminist Criticism of Shakespeare* /Ed. C.R. Swift Lenz, G. Greene, C. T. Neely. – University of Illinois Press, 1983. – 348 p.

[7] Greene, G. *Shakespeare's Cressida: 'A kind of self.'*// *The Woman's Part. Feminist Criticism of Shakespeare* /Ed. C.R. Swift Lenz, G. Greene C. T. Neely. – University of Illinois Press, 1980. – Pp. 133-140.

[8] Showalter, E. *Representing Ophelia: Women, Madness, and the responsibilities of Feminist Criticism*/Eds. Patricia Parker and Geoffrey Hartman//*Shakespeare and the Question of Theory*. – : Methuen, 1985. – Pp. 77-94.

[9] Wollstonecraft, M. *A vindication of the rights of women*//*The Norton Anthology of English Literature*. – L.: W.W. Norton and company, 1986. – Pp. 112-133.

© И.В. Сорокина, 2022

## **ЮРИДИЧЕСКИЕ НАУКИ**

**Г.М. Антонян,**

*магистрант 2 курса*

*Ростовский институт (филиал)*

*ВГУЮ (РПА Минюста России),*

**Н.А. Назаренко,**

*к.ю.н., доцент,*

*Ростовский государственный*

*экономический университет (РИНХ),*

*Ростовский институт (филиал)*

*ВГУЮ (РПА Минюста России),*

*г. Ростов-на-Дону, Российская Федерация*

### **ПРАВОВЫЕ ФОРМЫ СОЗДАНИЯ ИСКЛЮЧИТЕЛЬНЫХ ПРАВ В СФЕРЕ ПРЕДПРИНИМАТЕЛЬСКОЙ ДЕЯТЕЛЬНОСТИ**

**Аннотация:** в данной статье рассматриваются основные правовые формы создания исключительных прав, используемых в сфере предпринимательской деятельности, а также общие критерии рекомендации по минимизации правовых рисков, связанных с переходом прав на объекты интеллектуальной собственности.

**Ключевые слова:** исключительные права, создание, предпринимательская деятельность, договор авторского заказа.

Исключительные права включают в себя право использования объектов интеллектуальной собственности как в целях извлечения прибыли, так и без такой цели. В первом случае они выступают в качестве элемента имущественной основы предпринимательской деятельности, что безусловно налагает некоторую специфику на правовую регламентацию и организацию использования исключительных прав для предпринимательских целей.

Прежде всего необходимо определить, какими особенностями обладают исключительные права в сфере предпринимательской деятельности, а также выяснить

соотношение исключительных прав с категорией «нематериальные активы», имеющей экономическое значение. Овидно, что все эти вопросы помогут обеспечить правильную и эффективную организацию управления исключительными правами и надлежащее правовое сопровождение их использования.

Для того, чтобы имелась возможность реализации данных задач при одновременном соответствии характеристикам предпринимательской деятельности, исключительные права, используемые при осуществлении предпринимательской деятельности, должны соответствовать некоторым требованиям.

1. Доходность исключительного права предполагает его способность приносить реальные или потенциальные экономические выгоды. Оно может использоваться при этом в производстве продукции, при выполнении работ или оказании услуг, а также для управленческих нужд субъекта предпринимательской деятельности. При этом данное исключительное право приносит или способно приносить хозяйствующему субъекты экономические выгоды в будущем, имеет полезный потенциал, а первоначальная стоимость объекта поддается надежной оценке.

2. Контролируемость исключительного права означает наличие правомочий у субъекта предпринимательской деятельности для получения вышеназванных экономических выгод. Такие правомочия могут быть реализованы в различных правовых формах: на основании лицензионного договора, либо без такового, но под контролем правообладателя.

3. Идентифицируемость предполагает выделение, отделение исключительного права от другого имущества хозяйствующего субъекта. Идентифицируемость проявляет себя в фактическом и юридическом аспектах. Фактический аспект идентифицируемости проявляется в том, что определенный результат интеллектуальной деятельности или средство индивидуализации является отделяемым, то есть данный объект может быть выделен или обособлен от организации и продан, передан (защищен лицензией), арендован или обменян отдельно или вместе с относящимся к нему договором, активом или обязательством, независимо от намерений организации.

Юридический аспект идентифицируемости проявляет себя в том, что исключительное право возникает из условий договоров (соглашений), независимо от того, является ли сам по себе отделяемым или нет.

4. Длительность использования означает, что срок использования результата интеллектуальной деятельности или средства индивидуализации должен быть больше 12 месяцев.

5. Достоверность означает, что субъект исключительных прав должен иметь фактические и юридические основания для реализации правомочий, составляющих их содержание. Кроме того, такие основания должны отражать возможность достоверного определения фактической (первоначальной) стоимости объекта.

Внимательный взгляд на эти требования позволяет выявить некоторое сходство категорий «исключительные права» и «нематериальные активы», в связи с чем необходимо рассмотреть их соотношение. Категория «нематериальные активы» в настоящее время рассматривается на основании Положения по бухгалтерскому учету "Учет нематериальных активов" (ПБУ 14/2007) [1], который действует до 1 января 2024 г, до момента вступления в силу нового Федерального стандарта бухгалтерского учета ФСБУ 14/2022 "Нематериальные активы" [2]. До этого времени с 09 июня 2022 года организации вправе по своему усмотрению принять решение применении данного стандарта ранее обозначенного срока.

В целом можно выделить два отличительных аспекта, позволяющих осуществить разграничение нематериальных активов и исключительных прав: сфера применения и содержание.

С точки зрения сферы применения следует отметить, что понятие «исключительные права» отражает юридический смысл совокупности правомочий имущественного характера, имеющих у определенного лица – правообладателя – в отношении результатов интеллектуальной деятельности и средств индивидуализации. В то время как понятие «нематериальные активы» означают экономическую категорию, включающую идентифицируемые немонетарные активы, не имеющие физической формы и входящие в состав

внеоборотных активов. Данная категория используется для целей учета имущества хозяйствующего субъекта. При этом основными отличиями нематериальных активов и исключительных прав являются:

1. в состав нематериальных активов входит, помимо исключительных прав, еще и деловая репутация субъекта предпринимательской деятельности;

2. в состав нематериальных активов входят не только исключительные права, но и любые иные активы, не имеющие материально-вещественной формы и позволяющие извлекать экономический доход, в том числе на основании правомочий, полученных из различного рода договоров на использование результатов интеллектуальной деятельности и средств индивидуализации, исключительные права на которые могут принадлежать другим лицам.

***Список использованных источников и литературы:***

[1] Приказ Минфина России от 27.12.2007 №153н (ред. От 16.05.2016) "Об утверждении Положения по бухгалтерскому учету "Учет нематериальных активов" (ПБУ 14/2007)".

[2] Приказ Минфина России от 30.05.2022 №86н "Об утверждении Федерального стандарта бухгалтерского учета ФСБУ 14/2022 "Нематериальные активы".

[3] Белов В.А. Исключительные права. Учебное пособие для бакалавриата и магистратуры. – М.: Юрайт, 2022.

[4] Назаренко Н.А. Проблемы правовой ответственности юридических лиц. Автореферат диссертации на соискание ученой степени кандидата юридических наук / Ставропольский государственный университет. Ставрополь, 2005.

© Г.М. Антонян, Н.А. Назаренко, 2022

*П.В. Байрак,*  
*студент 2 курса напр. «Юриспруденция»,*  
*e-mail: pasha.bayrak22@yandex.ru,*  
*науч. рук.: О.В. Яценко,*  
*к.ю.н., доц.,*  
*Таганрогский институт*  
*управления и экономики,*  
*г. Таганрог, Российская Федерация*

## **ОСОБЕННОСТИ ПРАВОВОГО РЕГУЛИРОВАНИЯ КОНСТИТУЦИОННЫХ ОСНОВ СОЦИАЛЬНЫХ ПРАВ ЧЕЛОВЕКА И ГРАЖДАНИНА В РОССИЙСКОЙ ФЕДЕРАЦИИ**

**Аннотация:** в данной статье сформулированы конституционные основы социальных прав человека и гражданина в Российской Федерации, представлена их классификация, а также рассмотрены взгляды различных правоведов на природу социальных прав.

**Ключевые слова:** Российская Федерация, законодательство, нормативный правовой акт, Конституция РФ, Федеральный закон РФ, общество, государство, личность.

Конституционные основы социальных прав человека и гражданина в Российской Федерации непосредственно декларирует Конституция Российской Федерации.

Одним из важнейших социальных прав является право граждан на охрану здоровья и медицинскую помощь. Согласно ст. 41 Конституции РФ, каждый имеет право на охрану здоровья, в том числе на медицинскую помощь. Бесплатная медицинская помощь в государственных и муниципальных учреждениях здравоохранения оказывается гражданам бесплатно за счет средств соответствующего бюджета, страховых взносов, других поступлений. Анализируя данную статью, необходимо отметить, что для ее реализации не только финансируются федеральные программы, но и вводится обязательное медицинское страхование, развивается частная система здравоохранения, поощряется деятельность,

способствующая укреплению здоровья человека, развитию физической культуры и спорта, экологическому и санитарно-эпидемиологическому благополучию [1].

Множество ученых-правоведов относят данное социальное право к одним из важнейших, с чем, собственно, невозможно не согласиться. Например, Терещенко Н.Д. отмечает: «право на охрану здоровья и медицинскую помощь – одно из основных конституционных социальных прав человека и гражданина, общепризнанное в документах ООН, в мировом цивилизованном сообществе, специально выделенное Конституцией Российской Федерации (ст. 41)» [4].

Холодова Т.Ю. подчеркивает: «конституционное право на охрану здоровья и медицинскую помощь закреплено за каждым человеком в Российской Федерации, и ему корреспондируется обязанность государства признавать, соблюдать и защищать это право человека как высшую ценность, способствовать его осуществлению» [5].

Разнообразие научных концепций относительно конституционно-правового регулирования прав человека во многом предопределен несовершенством законодательства в Российской Федерации.

Безусловно, право на охрану здоровья и медицинскую помощь являются наиболее социально значимыми правами, поскольку здоровье – одно из основных ценностей человека, и именно от него зависит положение российского народа, защита и сохранение которого, в свою очередь, оценивается Президентом РФ как одна из важнейших задач для нашей страны.

Если уровень здравоохранения государства не соответствует требованиям международного стандарта, не соответствует требованиям его населения, то оно не может считаться социальным. Охрана здоровья своих граждан, обеспечение совершенной системы функционирования системы здравоохранения являются основными задачами для любого социального государства в мире.

Поэтому «сокрытие должностными лицами фактов и обстоятельств, создающих угрозу для жизни и здоровья людей, влечет за собой ответственность в соответствии с федеральным



законом» согласно ч. 3 ст. 41 Конституции РФ.

Право на труд признается за каждым человеком (ч.3 ст. 37 Конституции РФ).

Труд играет важную роль в формировании и развитии человека, поскольку является естественной потребностью физически трудоспособного человека к обеспечению достойного уровня своей жизни.

Конституция Российской Федерации, согласно ч. 1 ст. 37, провозглашает труд свободным. Свобода труда, в первую очередь, означает, что человек имеет право на наличие и осуществление трудовой деятельности, либо же на ее отсутствие. Также человек волен сам выбирать род профессиональной деятельности, распоряжаться своими способностями к труду.

Важным является право на справедливое вознаграждение за труд, раскрывающее сущность конституционных прав в сфере труда. Согласно ст. 4 «Европейской социальной хартии», право работников на вознаграждение за труд необходимо обеспечивать им и их семьям достойный уровень жизни, стимулировать повышенный размер оплаты труда за сверхурочную работу и равную оплату за труд равной ценности [2].

Часть 2 статьи 37 Конституции РФ декларирует труд в условиях, отвечающих требованиям безопасности и гигиены, вознаграждение за труд без какой бы то ни было дискриминации и не ниже установленного федеральным законом минимального размера оплаты труда.

Одной из главной составляющей права на труд, одним из основных принципов правового регулирования трудовых отношений является право на защиту от безработицы, содержащееся в ст. 2 Трудового Кодекса РФ, в ч. 3 ст. 37 Конституции РФ и в Законе «О занятости населения в Российской Федерации».

В соответствии с ч. 1 ст. 3 Закона РФ от 19.04.1991 N 1032-1 «О занятости населения в Российской Федерации», безработными признаются трудоспособные граждане, которые не имеют работы и заработка, зарегистрированы в органах службы занятости в целях поиска подходящей работы, ищут работу и готовы приступить к ней.

Безработица представляет реальную угрозу для развития общества, является основным фактором расширения бедности населения, и соответственно, значимой проблемой для страны. Отсюда, главной задачей политики государства должно являться поддержание полной занятости населения, являющейся основой жизнедеятельности и благосостояния населения, и стимулирующей благополучное состояние экономики страны за счет продуктивного использования рабочей силы.

Право на отдых закреплено в ч. 5 ст. 37 Конституции РФ, а также в Трудовом Кодексе РФ, социальная составляющая которого связана с обязанностью государства создать благоприятные условия для реализации права на отдых. Право на отдых, наряду с другими социальными правами, имеет высокую социальную значимость, в связи с чем решение пробелов и противоречий данных вопросов является одной из основных задач законодателя в данной сфере.

Конституционные социальные права являются составной частью системы прав и свобод человека и гражданина. Отличия социальных прав как одного из видов «прав второго поколения» от прав «первого поколения» проявляется в различной степени и формах государственного участия в их реализации и защите, в специфических субъектах и объектах прав[3].

Объектом конституционных социальных прав не являются материальные блага, предоставляемые государством через систему социальной защиты лицам, которые не имеют достаточных средств к существованию в связи с отсутствием источника дохода или недостаточным уровнем получаемого дохода, а также в связи с отсутствием способности или возможности материально обеспечить себя посредством использования имущества, осуществления предпринимательской, трудовой и иной не запрещенной законом деятельности. Более правильным представляется характеризовать объект конституционных социальных прав как позитивную деятельность государства по обеспечению и защите определенных свойств, интересов и возможностей, необходимых индивиду для нормального физиологического, материального и духовного существования и развития, а также достойной жизни, В структуру объекта конституционных

социальных прав также входит предоставление государственными учреждениями общественно значимых услуг, а также государственный контроль за аналогичной деятельностью негосударственных учреждений и организаций.

Следует отметить тесную взаимосвязь личных (гражданских) и политических прав с конституционными социальными правами человека и гражданина. Развитие и утверждение «прав первого поколения» явилось необходимым условием для становления «прав второго поколения», в том числе, основных социальных прав. Осуществление личных (гражданских) и политических прав может быть обеспечено лишь в том случае, если каждому человеку будут предоставлены надлежащие и равные возможности удовлетворения основных жизненных потребностей.

Конституционные нормы об основных социальных правах обладают обособленностью и представляют субинститут в структуре конституционно-правового института конституционных прав и свобод человека и гражданина, и обладают своими особенностями, такими как: регулируют общественные отношения в определенной области жизнедеятельности человека -обеспечения материальных, духовных, физических и иных социально значимых потребностей и интересов личности; допускают рекомендательные формулировки базовых положений; их реализация в значительной степени обусловлена состоянием экономики и государственных ресурсов -государство обязуется реализовать социальные права в «максимальных пределах имеющихся ресурсов» (Международный пакт об экономических, социальных и культурных правах 1966 г.).

Вместе с тем, нормы, закрепляющие социальные права человека и гражданина, также как и иные нормы Конституции Российской Федерации обладают прямым действием. Современные социальные права, закрепленные в Конституции Российской Федерации 1993 г., стали результатом длительного исторического развития советского государственного и российского конституционного законодательства.

Таким образом, благодаря социальным правам, их широкой классификации, человек, гражданин Российской

Федерации гарантирует себе минимум необходимых ценностей цивилизованного общества, способствующих его свободному развитию. Социальные права гарантируют защиту и поддержку со стороны государства, дают уверенность в завтрашнем дне.

***Список использованных источников и литературы:***

[1] Конституция Российской Федерации (принята всенародным голосованием 12.12.1993) (с учетом поправок, внесенных Законами РФ о поправках к Конституции РФ от 30.12.2008 6-ФКЗ, от 30.12.2008 №7-ФКЗ, от 05.02.2014 №2-ФКЗ, от 21.07.2014 №N 11-ФКЗ).

[2] Европейская социальная хартия (пересмотренная) (принята в г. Страсбурге 03.05.1996).

[3] Аристов Е.В. Социальные права человека и гражданина в Российской Федерации: Дис. канд. юрид. наук: 12.00.02. – Москва, 2012. – 186 с.

[4] Терещенко Н.Д. Конституционные социальные права личности: история развития и современное состояние в Российской Федерации: Дис. канд. юрид. наук: 12.00.02. – Москва, 2004. – 194 с.

[5] Холодова Т.Ю. Конституционно-правовое обеспечение прав граждан на охрану здоровья и медицинскую помощь в Российской Федерации: Дис. канд. юрид. наук: 12.00.02. – Москва, 2006. – 155 с.

© П.В. Байрак, 2022

**П.В. Байрак,**  
*студент 2 курса напр. «Юриспруденция»,*  
*e-mail: pasha.bayrak22@yandex.ru,*  
*науч. рук.: О.В. Яценко,*  
*к.ю.н., доц.,*  
*Таганрогский институт*  
*управления и экономики,*  
*г. Таганрог, Российская Федерация*

## **ПОНЯТИЕ И СУЩНОСТЬ ПРОФЕССИОНАЛЬНОЙ ЭТИКИ**

**Аннотация:** в данной статье раскрыта сущность профессиональной этики, анализируются современные представления о понятии, сущности и структуре профессиональной этики, рассматриваются ее основные категории и проблемы, определяется взаимосвязь с общей теорией морали. Представлено теоретическое обобщение и осмысление данного понятия.

**Ключевые слова:** профессиональная этика, нравственность, мораль, профессиональный кодекс, профессионально-этические качества специалиста, этические нормы и правила.

Формирование этики начинается одновременно с развитием греческой литературы и философии. Этика представляла одну из важнейших частей античной философии. Её определяли как рациональное мышление и знание о ценностях человеческой жизни.

Этика как наука не даёт жёстких рекомендаций как поступить в конкретном случае, но, опираясь на нравственные правила, она формирует и нравственное сознание и, как следствие, возможность размышлять о поступках, оценивать их последствия, влияние на окружающий мир и человека. Одним из главных направлений исследований в рамках этики является вопрос о пределе ответственности человека за свои решения и поступки. Присущая человеку способность оценивать своё и чужое поведение существует благодаря заложенным и

воспитанным в человеке моральным нормам. Эта рефлексивная способность даёт возможность оценивать мысли и поступки с точки зрения своих и чужих традиций[1].

В настоящее время такие понятия как «мораль», «нравственность», «этика» не являются тождественным, а первые из названных являются составляющими этики, ее предметом.

Самое простое определение этики можно вывести из ее предмета: этика – это наука о морали, нравственности. В словаре русского языка под ред. С.И. Ожегова этика определяется как учение о морали, нравственности и ее классовой сущности, а также как совокупность норм поведения, мораль какой-нибудь общественной группы, профессии (партийная, врачебная, судейская этика, этика государственных служащих) [2].

Уже в данном определении прослеживается логика взаимосвязи этических норм и профессии. Первоначальным смыслом слова «этос» было совместное жилище и правила, порождённые совместным общежитием, нормы, сплачивающие общество, преодоление индивидуализма и агрессивности.

Со временем у этого определения появляется иная наполненность, состоящая из изучения совести, сострадания, дружбы, смысла жизни, самопожертвования, что как итог выливается в составляющие предмет этики нравственность и мораль.

Понятие морали достаточно многогранно, и существует множество ее определений, так Носков И.Ю. проанализировал и обобщил множество определений морали, и объединив их все, пришел к единому термину: «Мораль – это совокупность представлений людей об их должном поведении в той или иной ситуации (моральное сознание), которые (представления) реализуются в их поведении (моральное поведение), и, соответственно, в отношениях между людьми (моральные отношения)» [3]. Нравственность же, в свою очередь, определяет должную манеру поведения в типичных ситуациях, повторяющихся на протяжении многих поколений.

Двойственность определения профессиональной этики, выделение в ее структуре двух взаимосвязанных аспектов

связано с выделением теоретического и нормативного уровней профессиональной этики как науки.

С одной стороны, профессиональная этика представляет собой свод норм и правил профессиональной морали, т.е. профессиональные кодексы поведения. Причем именно в этом смысле употребляется термин «профессиональная этика» не только в обыденном восприятии, но и в специальной литературе. Для такого обиходного словоупотребления имеются определенные основания. В отличие от общих требований нравственности, которые первоначально складывались стихийно, нормы профессиональной морали создавались и создаются под сильным воздействием самих специалистов-практиков и ученых-теоретиков. Именно поэтому в нормах профессиональной морали содержится больший, по сравнению с общими моральными требованиями, компонент рационального обоснования их истинности и необходимости, что определяет нормативный характер профессиональных кодексов.

С другой стороны, строго говоря, профессиональная этика – это наука о профессиональных особенностях той или иной трудовой деятельности, – и в этом смысле предметное поле понятия «профессиональная этика» существенно расширяется. В него помимо самих профессиональных кодексов включаются еще проблемы специфики того или иного вида профессиональной деятельности, а также весь комплекс проблем, связанных с определением места профессиональной этики как науки в системе современного социального и гуманитарного знания. Неотъемлемым компонентом современной профессионально-этической теории является также исследование профессионализма как социального и культурного явления[5].

Этические нормы долгое время не были нигде закреплены, а передавались из уст в уста десятилетиями, что позволяло им в более произвольной форме видоизменяться и эволюционировать. В какой-то степени они были закреплены в религиозных источниках, будь то Библия или Тора. Позднее религиозные нормы и этические отделились и стали существовать как самостоятельные, однако последние вобрали в себя некие уклады.

В настоящее время существует множество этических кодексов, которые в себе закрепляют конкретные запреты, ограничения на поведение людей. Конечно, большинство этих кодексов носят более профессиональный характер, и регулируют конкретную сферу профессиональной деятельности.

Общая этика является основой формирования профессиональной этики. Профессиональная этика определяется нравственным и моральным содержанием профессиональной деятельности.

Профессиональная этика – это учение о профессиональной морали, представляющей собой исторически сложившуюся систему нравственных принципов, предписаний, заповедей и норм применительно к особенностям определенных профессий [4].

Таким образом из определения следует, что профессиональная этика отличается от общей этики тем, что формируется в зависимости от профессиональной деятельности.

Профессиональная этика обуславливается особенностями профессии, корпоративными нормами и интересами, профессиональной культурой. На протяжении всего существования той или иной профессии в ее среде формировались те или иные модели поведения, ценности, устои, которые в последующем сформировали профессиональные этические нормы [6].

Профессиональная этика является обязательным условием здорового функционирования конкретной профессиональной сферы. В случае когда профессиональная деятельность непосредственно связана с работой с людьми, наличие урегулированных общественных отношений с точки зрения морали и нравственности просто необходимо.

Таким образом, профессиональная этика – это совокупность норма поведения определенных моралью и нравственностью, обязательные для исполнения конкретной профессиональной общностью людей.

Сущность профессиональной этики раскрывается в решении основных задач здорового функционирования профессиональной деятельности: регулировании взаимоотношений между людьми; повышении качества



исполнения трудовой функции.

***Список использованных источников и литературы:***

[1] Сорокотягин И.Н., Маслеев А.Г. Профессиональная этика юриста // Юрайт. – М.: 2016 г. С. 58

[2] Словарь русского языка / составил С.И. Ожегов. – М., 1953. – С. 432.

[3] Носков И.Ю. Профессиональная этика юриста: Учебник // Юрайт. – М.: 2018. С. 99

[4] Титова Е.В. Профессиональная этика юриста: Учебно-методическое пособие// Орел.: ФГБОУВПО Российская академия народного хозяйства и государственной службы при Президенте РФ. 2014г. С. 158

[5] Нестерова Д.С. Понятие и сущность профессиональной этики / Д.С. Нестерова. – Текст: непосредственный // Молодой ученый. – 2020 – №31 (321). – С. 101-103.

[6] Профессиональная этика / Словарь по этике. Изд. 6-е / Под ред. А.А. Гусейнова и И.С. Кона. – М.: Политиздат, 1989.

[7] Остапенко А.Л. Этика и деонтология среднего медицинского работника. – М., 1995.

[8] Морозов Г.В., Царегородцев Т.И. Медицинская этика и деонтология. – М., 1990. – С. 17.

© П.В. Байрак, 2022

*А.В. Грекова,  
студент 2 курса напр. «Юриспруденция»,  
e-mail: grekova.nastena@bk.ru,  
науч. рук.: О.В. Яценко,  
к.ю.н., доц.,  
Таганрогский институт управления и экономики,  
г. Таганрог, Российская Федерация*

## **ДИСТАНЦИОННЫЙ ТРУД: ОСОБЕННОСТИ И ПРОБЛЕМЫ ЕГО ПРИМЕНЕНИЯ В РОССИЙСКОМ ЗАКОНОДАТЕЛЬСТВЕ**

**Аннотация:** в статье рассматриваются теоретические проблемы содержания трудового договора о дистанционной работе в отечественном трудовом праве. Автор исследует особенности, преимущества и недостатки дистанционных трудовых отношений. По результатам работы сделан вывод о необходимости внесения определенных изменений в действующее законодательство.

**Ключевые слова:** дистанционный труд, дистанционный работник, заключение трудового договора, дистанционный трудовой договор, фриланс, надомная работа.

В современном высокотехнологичном мире особое внимание уделяется созданию условий комфортного и одновременно производительного труда. Медленно, но всё же уверенно продвигается вперед идея отмены понятия процесса труда как осуществления деятельности в определенном месте, при определенном рабочем графике. Ведь на сегодняшний день некоторые виды производства возможно выполнять удаленно, используя телекоммуникационные сети и электронный способ обмена документами. Идея совершенствования трудового законодательства в области повышения эффективности рынка труда и создания специальных форм занятости населения, при которых возможно выполнение трудовых функций вне рабочего места, была выражена еще в 2008 году в Концепции долгосрочного социально-экономического развития Российской Федерации на период до 2020 года.

Итогом развития данной идеи стало принятие в 2013 году Федерального закона, вносящего в Трудовой кодекс РФ изменения, выразившиеся во включении главы 49.1 «Особенности регулирования труда дистанционных работников». Данная глава отображает особенности, присущие нововведенному виду трудовых отношений, в частности, определяя порядок заключения дистанционного трудового договора, организации и охраны труда таких работников, установления режима рабочего времени и т.д. Анализ статьи 312.1 ТК РФ позволяет выделить основные отличительные признаки дистанционного труда, а именно:

1) выполнение трудовой функции вне места нахождения работодателя, его филиала, представительства, обособленного структурного подразделения, вне стационарного рабочего места, территории или объекта, прямо или косвенно находящихся под контролем работодателя;

2) использование для выполнения трудовой функции и для взаимодействия между работодателем и работником по вопросам, связанным с выполнением трудовой функции, информационно-телекоммуникационных сетей общего пользования, в том числе сети Интернет.

На сегодняшний день данная тема является особо актуальной из-за неблагоприятной эпидемиологической ситуации в России и мире, вызванной распространением коронавирусной инфекции (2019-nCoV, COVID-2019). Дистанционный труд позволяет людям с любым образованием, пенсионерам, студентам, инвалидам работать в свободном графике вне офиса. Благодаря этим особенностям дистанционная работа не только становится крайне востребованной, но и вызывает вопросы у разных групп населения, связанные с оформлением трудового договора, оплатой труда.

Помимо этого, дистанционный труд помогает решать некоторые социальные проблемы в регионах России, так как человек получает возможность работать, не покидая своё муниципальное образование.

Дистанционная работа имеет свои достоинства и недостатки, как для работника, так и для работодателя. К числу

основных преимуществ для работников можно отнести снижение времени, проведённого в дороге до работы, уменьшение уровня безработицы, увеличение времени, проведённого с семьёй [4]. Работодатель также получает определённую выгоду, в том числе, снижение расходов за аренду помещений, коммунальных услуг, возможность нанимать работников с любой точки мира. Дистанционный труд для россиян всё ещё остаётся неясным явлением по многим параметрам. Беспокоит неопределённость и риски сторон при оформлении трудовых отношений.

Некоторые работодатели оформляют дистанционных работников как надомников или заключают гражданскоправовой договор, но в большинстве случаев трудовые отношения с удалённым работником держатся на «честном слове». Российское законодательство начало регулировать дистанционный труд в 2013 году, после внесения в Трудовой Кодекс РФ главы 49.1 «Особенности регулирования труда дистанционных работников». Данная глава закрепила понятие дистанционной работы, особенности заключения и расторжения трудового договора, тем самым, наделив дистанционных работников гарантиями.

Из-за пандемии, вызванной COVID-2019, работодателям пришлось предоставлять своим сотрудникам возможность работать дистанционно в течение длительного периода времени. С одной стороны не у всех работодателей и работников оказалось достаточно организационно– 379 технических возможностей для перехода на удалённую работу, а с другой вынужденные меры доказали эффективность взаимодействия на расстоянии.

Таким образом, дистанционная работа рассматривается как положительный процесс, несмотря на то, что сталкивается с некоторыми трудностями при внедрении, она всё активнее используется компаниями. 380 Необходимо учитывать особенности менталитета и психологии российского гражданина. Следовательно, стоит разрабатывать самобытную технологию внедрения дистанционного труда в деятельность компаний, сочетая как традиционный труд, так и удалённый.

***Список использованных источников и литературы:***

[1] Абрамова М., Брянцев А., Пчелкина П., Рейзман Е., Свистунова Н., Синицина Ю. Дистанционные работники: беседа с экспериментами // Кадровая служба и управление персоналом предприятия. 2013. №6.

[2] Лютов Н.Л. Дистанционный труд: опыт европейского союза и проблемы правового регулирования в России. // Совершенствование законодательства. 2018. №10 (143) октябрь. С. 30-39.

[3] Киселева Е.В. Развитие дистанционного труда в России: преимущества и недостатки // Известия Алтайского государственного университета. 2018. №6. С. 162-164.

[4] Леденева И.Ю. Преимущества и недостатки дистанционной работы // Молодой ученый. 2013. №2. С.157-160.

© А.В. Грекова, 2022

*А.В. Грекова,  
студент 2 курса напр. «Юриспруденция»,  
e-mail: grekova.nastena@bk.ru,*

*О.В. Яценко,  
к.ю.н., доц.,  
Таганрогский институт управления и экономики,  
г. Таганрог, Российская Федерация*

## **ДИСЦИПЛИНАРНАЯ ОТВЕТСТВЕННОСТЬ: ПОНЯТИЕ И ПРИНЦИПЫ**

**Аннотация:** в статье на основе анализа научных взглядов ученых и норм действующего законодательства определено понятие дисциплинарной ответственности и охарактеризованы принципы дисциплинарной ответственности в трудовом праве.

**Ключевые слова:** трудовое право, дисциплинарная ответственность, принцип, доктрина, правовой институт, ответственность, субъектный состав, правовые принципы, юридическими фактами, дисциплина, проступок.

Дисциплина труда – необходимое условие и предпосылка любого совместного труда, организованной работы, что предполагает обязательное для всех работников подчинение правилам поведения, установленным в трудовом законодательстве, в трудовом договоре.

Определение понятия «дисциплина труда» закреплено в ст. 189 ТК РФ. Дисциплина труда – обязательное для всех работников подчинение правилам поведения, определенным в соответствии с ТК РФ, иными законами, коллективным договором, соглашениями, трудовым договором, локальными нормативными актами организации[2].

Представленное определение дает нам возможность выделить ключевые признаки дисциплинарной ответственности: во-первых, она существует только в пределах трудового права; во-вторых, возникает по факту совершения дисциплинарного проступка; в-третьих, дисциплинарная ответственность предусматривает наложение на нарушителя четко определенных законом взысканий; в-четвертых, имеет принудительный

характер.

Дисциплинарная ответственность базируется на соответствующих принципах, которые отражают сущность правовых норм, регулирующих соответствующие отношения. Принципы дисциплинарной ответственности – это нормативно закрепленные руководящие идеи института дисциплинарной ответственности, которые определяют его особенности, направления развития, а также отражают специфику применения. Таким образом, к ключевым принципам дисциплинарной ответственности следует отнести:

- 1) общеправовые принципы;
- 2) отдельные принципы трудового права;
- 3) институциональные принципы, которые в свою очередь делятся на: принципы юридической ответственности вообще; принципы дисциплинарной ответственности непосредственно [3].

Следующую большую группу принципов, на которых основывается дисциплинарная ответственность, составляют отраслевые принципы трудового права. Дисциплинарная ответственность составляет лишь небольшую долю правоотношений, входящих в предмет трудового права. Зато принципы данной отрасли являются руководящими принципами для всех структурных элементов последней. В связи с этим объективно далеко не каждый отраслевой принцип трудового права имеет отношение к сфере функционирования дисциплинарной ответственности.

Третьим отраслевым принципом, который касается дисциплинарной ответственности, является принцип обеспечения охраны труда и здоровья работников. В рамках дисциплинарной ответственности это означает, что работника нельзя привлечь к дисциплинарной ответственности, если он совершил дисциплинарный проступок из-за несоответствия условий труда должному уровню, например, в тех ситуациях, когда его жизни и здоровью угрожала опасность. В этом случае необеспечение работодателем условий труда исключает виновность дисциплинарного проступка.

Последнюю группу принципов составляют непосредственно институциональные основы дисциплинарной

ответственности. При этом их можно распределить на две группы, а именно: общие принципы, присущие явлению юридической ответственности вообще; принципы, на которых основывается именно дисциплинарная ответственность.

К принципам юридической ответственности в ее классическом виде стоит отнести пять основных принципов.

1) Принцип презумпции невиновности, по нашему мнению, является одним из главных. Он основывается на конституционных положениях, а его смысл заключается в том, что работника нельзя привлечь к дисциплинарной ответственности, если его вина в установленном законом порядке не доказана.

2) В соответствии с принципом обоснованности применение к работнику дисциплинарных мер воздействия должно быть целесообразным, то есть основываться на решении уполномоченного лица, принятом с обязательным исследованием и последующим учетом тяжести дисциплинарного проступка, степени вины работника, наличия нарушений дисциплины труда в прошлом и т.п.

3) Принцип неотвратимости и индивидуальности дисциплинарного наказания обуславливает обязанность каждого без исключения работника нести ответственность за совершенный им проступок. Кроме этого, такая ответственность имеет исключительно личный характер.

4) Принцип пропорциональности выражается в том, что применение к работнику мер дисциплинарного воздействия должно соотноситься с тяжестью совершенного им дисциплинарного проступка.

5) Принцип равенства дисциплинарной ответственности консолидируется с общеправовым принципом гуманизма и отраслевым принципом запрета дискриминации. Его сущность заключается в том, что в процессе реализации института дисциплинарной ответственности никто не может иметь привилегий[3].

Итак, мы определили понятие дисциплинарной ответственности как урегулированной нормами трудового права системы общественных отношений, которая возникает на основании совершения работником дисциплинарного проступка



и влечет для него наступление негативных юридических последствий в виде применения предусмотренных законом дисциплинарных взысканий. Также выделены три ключевые группы принципов:

1) общеправовые принципы (принципы законности и гуманизма);

2) отдельные отраслевые принципы трудового права (принцип запрета дискриминации, принцип определенности трудовой функции, принцип обеспечения охраны труда и здоровья работников);

3) институциональные принципы.

Отмечено, что ключевыми общеправовых принципов, на которых основывается не только институт дисциплинарной ответственности, но и вся правовая система нашего государства, является законность и гуманизм.

#### ***Список использованных источников и литературы:***

[1] Конституция Российской Федерации (принята всенародным голосованием 12.12.1993 г. с изменениями, одобренными в ходе общероссийского голосования 01.07.2020 г.) // Российская газета. 01.07.2020. №144.

[2] Трудовой кодекс Российской Федерации от 30.12.2001 №197-ФЗ (в ред. от 29.12. 2020 г.) // Собрание законодательства РФ. 2002. №1 (ч. 1). Ст. 3.

[3] Институт юридической ответственности: монография / Д.А. Липинский, В.В. Романова, О.Е. Репетева и др.]; под ред. Д.А. Липинского. М.: РИОР: ИНФРА-М, 2019. 228 с.

© А.В. Грекова, О.В. Яценко, 2022

*М.С. Матвеев,  
магистр 3 курса напр. «Юриспруденция»,  
e-mail: 79606955987@mail.ru,  
науч. рук.: О.Н. Мигущенко,  
д.ю.н., доц.,  
Курский государственный университет,  
г. Курск, Российская Федерация*

## **ПРИРОДА ГОСУДАРСТВА ПО НИККОЛО МАКИАВЕЛЛИ**

**Аннотация:** в настоящей статье рассматриваются взгляды итальянского мыслителя Никколо Макиавелли на природу государства, основные, по его мнению, методы управления государством, а также умения необходимые для идеального государя. В статье анализируется трактат флорентийского философа для понимания образа «идеального» правителя и природы государства.

**Ключевые слова:** государь, правитель, государство, власть, подданные.

Философские и политические взгляды Никколо Макиавелли непосредственно связаны с пережитыми им общественными процессами и событиями, с которыми он сталкивался лично.

Будущий писатель, философ, политический деятель родился 3 мая 1469 года недалеко от Флоренции в деревне Сан-Кашано. Его отец Бернардо Макиавелли служил нотариусом, в связи с чем семейство Макиавелли являлось очень знатным во Флоренции, однако семья не была богатой.

Из-за нехватки денег Никколо не мог поступить в какой-либо университет, однако благодаря опыту отца получил некоторые знания в области права, что принесло определенные плоды в его будущем и позволили заниматься государственной работой.

В годы жизни Макиавелли политическое устройство Флоренции было, мягко говоря, своеобразным. Во времена войн гибеллинов и гвельфов во Флоренции сложился такой

политический строй как коммуна, которая позволяла гражданам принимать участие в управлении городом, в котором они живут.

За четверть века до рождения Макиавелли власть во Флоренции власть перешла в руки могущественному семейству Медичи. Члены этой семьи не занимали каких-либо государственных постов, а власть держалась на их авторитете и богатстве. Фактически городом управляла олигархия, хотя формально оставался демократической коммуной, при этом все городские вопросы решались Медичи. Стоит отметить, что при Медичи во Флоренции развернулось гуманистическое движение, так как представители семейства являлись ценителями и покровителями искусства.

Вот уже более полувека назад Европа переживала эпоху Ренессанса или Возрождения. В этот период стал обретать силу новый слой общества – буржуазия. Идеология буржуазии противоречила мировоззрению правящей и церковной элиты, с междоусобицами и средневековой раздробленностью.

Появление понимания государства, как абсолютно светской категории, очищенной от моральных критериев его оценки и теологических трактовок связывают с именем Макиавелли. По его мнению, политические изменения во Флоренции связаны с действительным ходом вещей, а никак не с какой-бы то ни было человеческой фантазией или тем более божьей волей. На тот момент Италия стала раздробленной многие города становились самостоятельными государствами.

Изначально трактат «Государь» из-за простоты изложения расценивался учеными как политический памфлет, а не как научное исследование. На первый взгляд может показаться, что данное произведение содержит в себе перечень некоторых советов государю, которые старается удержать власть в своих руках и извлечь из нее выгоду. Однако, Макиавелли удалось создать научное исследование, в котором описывая человеческие качества государя передается исторический опыт правления государством. Иными словами, Никколо удалось вывести алгоритм становления прочной власти.

Макиавелли говорил: «Основой же власти во всех государствах – как унаследованных, так смешанных и новых – служат хорошие законы и хорошее войско. Но хороших законов

не бывает там, где нет хорошего войска, и наоборот, где есть хорошее войско, там хороши и законы» [1]. Также он выделял четыре вида войск: собственное, наемное, союзническое и смешанное.

По его мнению, с которым трудно спорить, союзническое и наемное войска – это не те защитники на которых можно полагаться, возводя стойкий фундамент власти. Так, наемное войско служит и защищает интересы государства лишь из корыстных побуждений, будь то жалование или возможность получить в военных походах награбленное и распорядиться им на свое усмотрение. Да перед кем-то наемное войско показывало себя с лучшей стороны, а его воины соревновались между собой, показывая отвагу, но при вторжении противника и возникновении реальной внешней угрозы становилось ясным, что на самом деле представляло из себя наемное войско Италии того времени. Более того, наемному войску куда интереснее служить государю в мирное время нежели в военное, так как им движет лишь корыстные побуждения, а никак ни патриотизм и любовь к государству.

Касаемо союзнического войска следует отметить, что его использование в те времена не всегда могло внушать доверия. Иногда союзные силы, на которые полагались некоторые правители после совместной победы над врагом после сражения разоряли своих «союзников», желая расширения подконтрольной территории и своего влияния. Ярким примером может служить начало порабощения Греции «неверными», когда император Константинополя воюя со своими соседями призывал на помощь десять тысяч турок, которые после окончания войны отказались покинуть Грецию.

Таким образом, союзное войско не может являться полезным, так как для правителя, использующего его итог сражения зачастую предрешен, либо гибель в случае неудачи, либо зависимость от союзников, в случае победы.

В своем трактате «Государь» Макиавелли ясно дает понять, что любому правителю, желающему построить сильное и крепкое государство необходимо обзавестись собственным войском. В качестве примера он приводит герцога Чезаре Борджиа, который войдя в Романью имел в распоряжении

только французскую конницу (союзное войско), с их помощью он захватил Форли и Имолу. Затем же он понял ненадежность союзного войска и решил прибегнуть к помощи наемников и воспользовался услугами Орсини и Вителли. Позже понял, какую опасность они для него представляют Борджиа избавился от наемного войска и набрал свое собственное. Да со временем уважение к Чезаре Борджиа возрастало, однако считаться с ним начали только после создания собственного войска.

Подводя итог сказанному, основа природы становления сильного государства по Макиавелли – это наличие сильного лидера, правителя, имеющего собственную армию, благодаря которой государства не станут зависимым ни от недруга, ни от союзников.

Другой вопрос, а есть ли место праву в таких государствах и насколько необходимо и допустимо, по мнению Никколо в государе умение отступить от добра и ради чего это сделать? Ради личной заинтересованности удержать власть в своих руках или ради интереса государства? Почему, по мнению Макиавелли, для достижения повиновения правителю надежнее выбирать путь устрашения и подпитывать его угрозами наказания, которым невозможно пренебрегать ни в мирное, ни в военное время?

Все эти вопросы, возникшие в 15 веке актуальны и в настоящее время, и подпитывают интерес к различным исследованиям в этих направлениях, поскольку помогают сквозь призму времени понимать и анализировать суть таких понятий как «народный и государственный суверенитет».

Макиавелли видел, что Италия того времени лишь номинально представляла собой государство, ведь на самом деле это была всего лишь территория, имеющая великую историю и растерзанная на коммуны.

Изучая трактат «Государь» видно, что Никколо является настоящим патриотом, любящим свою страну, который представлял ее материалом способным в руках «идеального» правителя стать чем-то большим, чем просто территорией.

Для этого Н. Макиавелли в своем письме новопоставленному правителю Медичи пытается заинтересовать его в построении крепкого и сильного

государства, рассчитывая на тщеславие последнего он льстит ему: «и самые большие надежды возлагает она на ваш славный дом, каковой, благодаря доблести и милости судьбы, покровительству Бога и Церкви, глава коей принадлежит к вашему дому, мог бы принять на себя дело освобождения Италии»[1]. Кроме того, Никколо пытается убедить своего правителя в том, что восстановление и освобождение Италии не такой уж и трудный путь, дабы тот не побоялся взять такую ношу в свои руки.

Своим трактатом автор облегчает задачу своему государю, объединив в нем исторический анализ и опыт предшествующих правителей, а также положительные и отрицательные черты их характеров и то, как они повлияли на дальнейшую судьбу государств, которыми они управляли.

Изначально книга расценивалась как пособие о том, как на самом деле не надо управлять государством, однако спустя время этот труд был оценен по заслугам, ведь до настоящего времени «Государь» является довольно популярным научным исследованием, не утратившим свою актуальность спустя более 500 лет.

Макиавелли отметил, что главной составляющей сильного государства является сильный правитель. Однако, не менее важное место в государстве отводится и подданным, управляя которыми приобретает власть в самом государстве. Под подданными он понимал знать, простых людей и в некотором смысле войско.

Макиавелли отмечал, что к знати нужно относиться с осторожностью: налаживая с ними контакт посредством одаривания, либо подвергать опале; использовать их; также он считал, что знатных людей можно держать и в подчинении, если время от времени стравливать их друг с другом, не давая при этом им объединиться и обрести силу.

Трудно не согласиться с автором в том, что государь не может выбирать народ, однако может выбирать знать, кроме того, трудно бороться с разъяренным народом, ибо он многочисленный, и легче бороться со знатью, ибо она малочисленна. Во все времена мудрые правители использовали все средства, чтобы, не ожесточая знать быть угодными народу.

Каждый государь должен в первую очередь заручиться поддержкой народа, так как у последнего более честные цели ведь знать всегда желает угнетать народ, а народ всего лишь не желает быть угнетенным.

Народ может стать прочной опорой для правителя, который умеет приказывать, а не просить, который не падает духом в трудные времена и может вселить уверенность в любого, кто его окружает. В качестве примера Макиавелли приводит государственное устройство Франции того времени, в которой существовало множество институтов свободы и защиты короля, и самым главным был – парламент с определенными полномочиями. Правитель Франции знал, корысть, тщеславие и властолюбие знати и понимал, что ее следует обуздать, как понимал и ненависть народа к знати, в связи с чем считал необходимым ее защитить. Таким образом, желая найти «золотую» середину государю следует почитать знать, не вызывая ненависти у народа.

Подводя итог вышесказанному, можно отметить, что государство по своей сути – это сильный государь (правитель), способный управлять знатью, подданными и народом. Что касается человеческих качеств, то Макиавелли на свой лад раскрывает черты характера, закономерности развития политического сознания в правителе. На наш взгляд именно в данной мысли заключается главный смысл книги, который хотел передать Никколо.

#### ***Список использованных источников и литературы:***

[1] Макиавелли Н. Государь. – М.: Художественная литература. 1982. – 68 с.

© М.С. Матвеев, 2022

*М.С. Мул,  
студент 3 курса магистратуры  
спец. «Юриспруденция»,  
e-mail: [mul.maksim@mail.ru](mailto:mul.maksim@mail.ru),  
науч. рук.: Н.А. Назаренко,  
к.ю.н., доцент,  
Ростовский государственный  
экономический университет (РИНХ),  
Ростовский институт (филиал)  
ВГУЮ (РПА Минюста России),  
г. Ростов-на-Дону, Российская Федерация*

## **ПРОБЛЕМЫ ПРАВОВОГО РЕГУЛИРОВАНИЯ СОЗДАНИЯ И ИСПОЛЬЗОВАНИЯ АУДИОВИЗУАЛЬНЫХ ПРОИЗВЕДЕНИЙ**

**Аннотация:** данная статья посвящена исследованию правовых основ создания и использования аудиовизуальных произведений, а также анализ существующих правовых коллизий в данной сфере.

**Ключевые слова:** аудиовизуальное произведение, законодательство, проблемы, сложный объект.

Важное место в системе регулирования сферы создания и использования аудиовизуальных произведений занимает Гражданский кодекс РФ [1], который в четвертой части содержит положения, регламентирующие права на аудиовизуальные произведения. А именно: в данном документе аудиовизуальное произведение рассматривается в качестве сложного объекта авторских прав.

Некоторые авторы полагают, что ГК РФ идет по пути создания принципиально нового термина («сложный объект») не просто так, а для того, чтобы укрепить права использования аудиовизуального произведения, как цельного объекта авторских прав и урегулировать споры, которые могут возникнуть между владельцами отдельных элементов аудиовизуального произведения.

Такая новелла была положительно встречена учеными-



правоведами, так как к этому времени уже назрела необходимость регулирования случаев препятствования к использованию аудиовизуального произведения, создаваемого за счет приложения коллективных усилий. Так, в комментарии в Гражданскому кодексу указано, что существуют и иные объекты как творческого, так и нетворческого характера, материальное и нематериальные, которые являются результатом труда сразу нескольких людей. Кроме того, создание таких продуктов, как правило требует усилий от каждого человека, а также материальных вложений. Поэтому введение нового правового института под названием «сложные объекты» призвано обеспечить создание особого правового режима для защиты прав на него.

Справедливо будет заметить, что идея о создании такой новой правовой категории, как сложные объекты, была выдвинута еще в советское время, однако, тогда так и осталась нереализованной, не получив достаточно внимания.

Сегодня о формировании термина «сложный объект», упоминают многие авторы. Среди них профессор В. А. Дозорцев. Он писал, что следует разделять традиционные объекты права и сложные. К традиционным он относит те, автором которых является один человек или небольшая группа соавторов, которые осуществляют какую-либо однородную деятельность (например, создают литературное произведение). По мере развития всех отраслей деятельности человека, претерпели изменения и объекты творческой деятельности, превратившись в сложные, многокомпонентные произведения, которые просто невозможно создать в одиночку. Они требуют работы специалистов разных направлений, работа которых настолько тесно связана между собой, что отделить результат деятельности одного от второго иногда не представляется возможным. Таким образом, получается объект совершенно иного порядка, сложный объект, кардинально отличающийся от традиционного. И охраняться законом он должен тоже по-особенному [3].

О современном состоянии и перспективах развития нормотворчества в сфере сложных объектов профессор также упомянул. В частности, он писал, что сегодня законодательство

уже встало на путь оптимизации регулирования сложных объектов не только в творческой сфере, но и в технической, что, безусловно, является важным шагом. Однако имеет место необходимость дальнейшей конкретизации положений законодательства для развития данной сферы.

Продолжая размышления профессора Дозорцева, отметим, что указанные им положения нашли отражения в Четвертой части Гражданского кодекса РФ. Однако, соглашаясь с ним, отметим, что необходима доктринальная разработка вопросов регулирования сложных объектов, которых на данный момент в документе нет. Такого же мнения придерживается и И.Н. Никифорова, которая считает, что в Гражданском кодексе необходимо закрепить принципы регулирования сложных объектов во избежание возникновения споров.

Путаница начинается уже с пункта 1 статьи 1240 ГК РФ и заключается в самой трактовке понятия сложный объект, как «объекта, включающего несколько охраняемых результатов интеллектуальной деятельности». Мы видим, что определение весьма расплывчато, нет четких критериев отнесения к аудиовизуальному произведению объектов интеллектуальной деятельности. Исходя из определения, как справедливо заметил профессор Э.П. Гаврилов, к этой категории можно отнести и песни, текст которых написал один человек, а музыку – другой [4].

В защиту закона, отметим, что далее там все же перечислены объекты, которые в настоящее время считаются аудиовизуальными произведениями (о них упомянуто в предыдущем параграфе настоящей работы). Добавим, что предлагаемый перечень законодатель считает замкнутым. Подход, основанный на признании замкнутого характера перечня сложных объектов, получил поддержку при формировании судебной практики. Например, в постановлении Федерального арбитражного суда Центрального округа от 26.05.2011 г. по делу № А23-2071/10Г-15-108 отмечалось: «Довод о том, что приобретенный представителем истца диск в формате DVD под названием «Ирина Круг, Михаил Круг», содержащий 12 аудиовизуальных произведений, следует рассматривать, как новое единое сложное самостоятельное

произведение является несостоятельным, не соответствующим пункту 1 статьи 1240 ГК РФ, содержащему исчерпывающий перечень сложных объектов» [5].

Гражданский кодекс не определяет сложный объект исключительно как объект творческой деятельности. При этом аудиовизуальные объекты охраняются законом как объекты авторских прав, а иные сложные объекты могут быть признаны не охраняемыми законом в силу того, что они не образуют нечто цельное, состоящее из результатов интеллектуального труда [2].

Иными словами, вокруг охраны сложных объектов не стихают споры ученых-правоведов. В частности, до сих пор не разрешен вопрос о том, правомерно ли признавать сложный объект таковым, если его составные части полностью или частично не попадают под объекты, охраняемые законом. При этом, некоторые ученые придерживаются мнения, что сложным целесообразно считать объект, включающие в себя разнородные результаты интеллектуальной деятельности, вне зависимости от того, охраняются они законом или нет. Другие же придерживаются линии, согласно которой только те объекты должны признаваться сложными, составные элементы которых попадают под охраны закона.

В современном законодательстве нет четкой регламентации данного вопроса, поэтому в судебной практике можно встретить оба варианта. Так, к примеру, нормы четвертой части ГК РФ применяются к базам данных, в которых не все элементы входящих в них результатов интеллектуальной деятельности попадают под охрану закона. Однако обоснованным применение норм ГК в такой ситуации будет только в том случае, если без указанных элементов база данных не сможет использоваться. В создании аудиовизуальных произведений схожие ситуации возможны. Так, например, нормы ГК РФ будут применяться к документальному фильму, который содержит в себе архивные документы и выводы автора, сделанные на их основе. То есть, подразумевается, что авторские права должны признаваться за выводами автора, но они не представляют ценности в отрыве от архивных документов, на основании которых они были сделаны.

Таким образом, можно сделать вывод, что практика

совпадает с тем, что закреплено в законодательстве. ГК РФ не делает различий между охраняемыми и неохраняемыми результатами интеллектуальной деятельности. И его положения не будут применены только в том случае, если сложный объект состоит только лишь из элементов, не попадающих под охраны закона, а, если в составе есть хотя бы один охраняемый объект нормы ГК РФ будут действовать.

Подводя итог, можно отметить, что сегодня сделан важный шаг в развитии регулирования создания и использования аудиовизуальных произведений, который, в частности, связан с введением понятия «сложный объект», чего не наблюдалось в законодательстве более ранних периодов.

#### ***Список использованных источников и литературы:***

[1] Часть четвертая Гражданского кодекса Российской Федерации от 18 декабря 2006 г. №230-ФЗ // Собрание законодательства Российской Федерации от 25 декабря 2006 г. №52 (часть I) ст. 5496.

[2] Джалилов Э.А. Правовая охрана и защита интеллектуальной собственности: проблемы законодательной техники // Теория государства и права. 2022. №2 (27). С. 128.

[3] Дозорцев В.А. Право на фильм как сложное многослойное произведение // Вестник Высшего Арбитражного Суда Российской Федерации. 2017. №3. С. 62.

[4] Коптева А.С. Защита объектов интеллектуальной собственности в современной России // Символ науки: международный научный журнал. 2022. №4–1. С. 43.

[5] Постановление Федерального арбитражного суда Центрального округа от 26.05.2011 г. по делу № А23-2071/10Г-15-108. – [Электронный ресурс]. – Режим доступа: <https://base.garant.ru/40106006/> (дата обращения: 26.09.2022).

© М.С. Мул, 2022

*В.А. Никирина,  
студент 4 курса напр.  
«Правоохранительная деятельность»,  
e-mail: vladislava.nikirina@yandex.ru,  
Е.И. Гончаров,  
к.ю.н., доц.,  
e-mail: ei06@bk.ru,  
ВГУЮ (РПА Минюста России),  
г. Ростов-на-Дону, Российская Федерация*

## **ГЛОБАЛЬНЫЕ ЭКОПРОБЛЕМЫ И ПУТИ ИХ РЕШЕНИЯ**

**Аннотация:** данная статья посвящена очень важной и многогранной проблеме: современным экологическим проблемам мирового уровня. В целом об этой проблеме написано немало, но до сих пор остается нерешенным вопрос, от кого надо защищать природное состояние мира, какими средствами необходимо осуществлять данную защиту, а главное – как повысить ее эффективность.

**Ключевые слова:** загрязнение окружающей среды, экологические катастрофы, отходы, природные ресурсы.

В 21 веке наиболее остро встал вопрос экологических проблем. Развитие мирового технического прогресса, рост населения, нерациональное использование ресурсов Земли привели к экологической катастрофе, которая требует немедленного решения от локального уровня до международного. Экологическая ситуация касается не только нашей страны, России, но и всей Планеты. От этого зависит жизнь не отдельного города, а всего человечества в целом [1].

На сегодняшний день в силу определенных политических мировых событий проблема экологии ушла на второй план. Однако это не значит, что люди перестали загрязнять окружающую среду. Главная проблема человека в том, что он не осознает масштаба и серьезности этой проблемы.

В свете этого хотелось бы сказать, что неустанно модифицируется политический и экономический уклад жизни российского общества, что конечно же не может не отразиться

на всех сферах общественных отношений, включая и отношение по эксплуатации природных ресурсов РФ. В этом случае необходимо обозначить определенные проблемы, которые существуют в этой области.

Первое, о чем хотелось бы сказать, это пандемия COVID – 19. Как это не странно, данная эпидемия охватила весь земной шар за относительно небольшой промежуток времени. Первоначально, данная болезнь касалась здоровья и жизни человека и гражданина, но и также она негативно сказывалась на мировую экологическую составляющую.

Серьезную угрозу несет широкое использование одноразовых средств индивидуальной защиты: маски, перчатки, посуда, которую используют в организациях общественного питания. Как мы знаем, многие из этих веществ изготавливаются из пластика, которые относятся к медленно разлагающимся.

Например, только в китайском городе Ухань, который являлся эпицентром пандемии, каждый день формировалось 250 тыс. тонн медицинских отходов. Что, в свою очередь, в 5 раз превышало объемы, которые мог переработать единственный завод города [2].

Еще одной немаловажной проблемой является бытовые загрязнения окружающей среды. Данный вопрос будет актуальным всегда, т.к. ежедневно каждый человек оставляет биотходы. Количество людей на планете с каждым годом увеличивается, а следовательно, количество мусора растет в геометрической прогрессии. Раньше бытовые отходы составляли только органические излишки, а сегодня в рамках особенно последних событий больше пластика. К сожалению, на сегодняшний день нет нормальной и безопасной системы ликвидации отходов. Если мы так и будем безответственно относиться к этой проблеме, то в мире образуется мусорный коллапс.

Согласно данным Программы ООН по окружающей среде (ЮНЕП) количество морского мусора и пластиковых отходов стремительно растет. Если не принять решительных мер, то выбросы пластика в водные экосистемы к 2040 г. могут почти утроиться [3].

Как мы знаем, каждый человеческий организм, в основном, состоит из воды. И именно проблема с настоящей чистой водой в нашей стране, да и во всем мире приобретает широкие масштабы. Ведь в прямом смысле вопрос, касающийся дефицита воды – это вопрос жизни и смерти, ведь, как говорилось ранее, наш организм состоит из воды. По различным исследовательским данным, примерно два миллиарда людей во всем мире страдают от дефицита воды. По предварительным данным экологов, к 2030 году семьсот миллионов человек могут стать беженцами, вынужденными искать новое место жительства по этой причине. Дефицит водных природных ресурсов вызван несерьезным, даже халатным отношением людей к ее использованию. По определенным подсчетам, около 80% всех сточных вод не трансформируется и сбрасывается в различные водоемы неочищенными. Такое отношение в скором времени может привести к серьезным масштабным загрязнениям и экологическим катастрофам.

И это далеко не все проблемы, которые существуют в экологической отрасли. Изучив и проанализировав состояние дел, необходимо и предложить соответствующие пути решения данных вопросов.

Во-первых, это усиление внимания к охране природных ресурсов. Конечно, на законодательном уровне много существуют нормативных правовых актов, например, Федеральный закон «Об охране окружающей среды» от 10.01.2002 №7-ФЗ, однако этого недостаточно [4]. Каждый человек должен сам понимать, как он загрязняет окружающую среду, и сам помогать природе восстанавливать «природные силы».

Например, для сохранения чистоты Эвереста власти Непала обязали каждого альпиниста выносить с горы не меньше 8 кг. отходов. Только в 2021 году знаменитая гора была очищена от 11 тонн мусора.

На территории Казахстана местные фельдшеры и ветеринары взяли шефство над исчезающими поголовьями сайгака, помогая им выжить и увеличить потомство.

Человечество потребляет природных ресурсов на 50% больше, чем может восстановить природа, поэтому бережное

отношение к ней – это будущее Земли [5].

Во-вторых, строгий контроль выбросов предприятий, строительства очистных сооружений. Промышленность оказывает значительное воздействие на состояние окружающей среды, поэтому увеличение экологичности производств – одно из важнейших направлений в защите биосферы.

Есть государства, в которых граждане понимают, что именно от них самих зависит их благоприятная окружающая среда. Такими государствами являются Швеция и Швейцария. В них население на 90% поддерживают политику своей страны, касающуюся сокращения предприятий и организаций, загрязняющих атмосферу. Граждане этих стран не покупают излишнюю одежду, технику, мебель, тем самым снижают перепроизводство и чрезмерные атмосферные излишки.

Почти 99% отходов Швеции перерабатывается для повторного использования. Только 0,7% домашних остатков утилизируются на полигонах. Еще ни одна страна мира не подошла вплотную к безотходному производству, как шведы.

С 2005 года в Швеции для промышленных производителей и предприятий, которые перешли на технологии сокращения использования электрической энергии, введены налоговые льготы.

В-третьих, ограничение использования лесных, подземных ресурсов.

И опять же ярким примером служит Швеция. Шведы, ради заботы о воздухе, который их окружает, которым они дышат, пришли к решению об использовании биологического топлива, вместо горючих смесей. Как мы знаем, биологическое топливо изготавливают из отходов. Подобное отношение снизило выбросы газов на 40%.

Все больше стран задумываются над вопросом сохранения природного богатства нашей планеты: используют переработку мусора для повторного использования. Например, граждане Швейцарии самостоятельно транспортируют отходы на перерабатывающие заводы. Оказывается, что из таких биоматериалов можно изготавливать строительные материалы. Так, например, поступают граждане Японии. А еще можно даже остров создать, так делают в Сингапуре: за счет утиля подобных



веществ расширяется территория, тем самым уже создан остров Семакау [6].

Китайцы специализируются на производстве дорожных покрытий и резиновых изделий. Российские производители создают заводы по изготовлению тротуарных плиток, нетканого полотна. Франция, Финляндия, Швейцария получают из отходов топливо.

Таким образом, каждая страна вносит свой вклад в сохранение экологии. Но необходимо развиваться и как нам необходимо перенимать опыт зарубежных государств, так и им. Это поспособствует поддержанию и процветанию мировой экологии.

В-четвертых, усиление борьбы с шумовыми, производственными загрязнениями.

Физики ИТМО предложили технологию для снижения уровня шума. Они разработали конструкцию на основе метаматериала, которая может снижать уровень шума в 10 раз. Ключевые ее особенности – воздухопроницаемость и светопрозрачность. Проект может стать альтернативой привычным шумозащитным экранам. Решение ученых не требует больших затрат и его можно использовать для защиты от шума в парках и населенных пунктах [7].

Таким образом, можно прийти к выводу о том, что на сегодняшней день каждый житель нашей планеты живет в разрушающем мире, приближая тем самым экологическую катастрофу. Существует множество проблем в экологической области, которые необходимо решать.

Пока у человека есть возможность, нужно остановиться. Пришло время что-то делать с горами мусора, островами отходов в Мировом океане, с браконьерством. Страны должны объединить усилия, несмотря на географическое расположение, чтобы сохранить Землю.

#### ***Список использованных источников и литературы:***

[1] Камалова Ф.Р., Холова Ш.А. Экологическая проблема современности как глобальная проблема человечества // Academic research in educational sciences. – 2022. – №2. – С. 452 – 456.

[2] Глобальные экологические проблемы и пути их решения. URL:<https://plus-one.ru/manual/2022/02/23/globalnye-ekologicheskie-problemy-i-puti-ih-resheniya>. (дата обращения: 13.11.2022). – Заглавие с экрана.

[3] Всесторонняя оценка морского и пластикового мусора подтверждает необходимость принятия срочных глобальных мер. URL: <https://www.unep.org/ru/novosti-i-istorii/press-reliz/vsestononnyaya-ocenka-morskogo-i-plastikovogo-musora-podtverzhdet>. (дата обращения: 13.11.2022). – Заглавие с экрана.

[4] «Об охране окружающей среды» №7-ФЗ: [федер. закон: принят Гос. Думой Федер. Собрания РФ 20 декабря 2001 года.: введен в действие с 14 января 2002 г.] // Собрание законодательства РФ. 2002. №2. Ст. 133.

[5] Глобальные экологические проблемы и способы их решения. URL: <https://chistigorod.ru/problemu-ekologii/ekologicheskie-problemy.html>. (дата обращения: 13.11.2022). – Заглавие с экрана.

[6] Мусорный остров Сингапура. URL: <https://yandex.ru/q/tech/11840176386/>. (дата обращения: 13.11.2022). – Заглавие с экрана.

[7] Ученые ИТМО предложили технологию для снижения шума в городе. URL: <https://m.hightech.plus/2022/11/17/uchenie-itmo-predlozhili-tehnologiyu-dlya-snizheniya-shuma-v-gorode>. (дата обращения: 13.11.2022). – Заглавие с экрана.

© В.А. Никирина. Е.И. Гончаров, 2022

*Р.А. Савостин,  
магистрант,  
e-mail: [ruslansavostin@rambler.ru](mailto:ruslansavostin@rambler.ru),  
Дальневосточный институт (филиал)  
ВГУЮ (РПА Минюста России),  
г. Хабаровск, Российская Федерация*

## **НАБЛЮДЕНИЕ ИЗМЕНЕНИЯ В ЗАКОНОДАТЕЛЬСТВЕ: ЗА И ПРОТИВ**

**Аннотация:** в настоящей статье автором акцентируется внимание на качестве внесенных поправок к законодательству по банкротству, в том числе затрагивающих возможность исключения из самой процедуры банкротства такой стадии как наблюдение. Автор, оценивая ряд критических оценок относительно необходимости внесения вышеуказанных изменений, формирует аргументированную позицию по данному поводу, последовательно указывая на то, что исключение наблюдения из процесса банкротства может привести к нарушению баланса между правами и законными интересами участников процесса. Основным выводом исследования стало то, что процедура (стадия) наблюдения носит крайне важное значение, и ее исключение является непродуманным вариантом в поспешной оценке влияния стадий банкротства на его реализацию на практике.

**Ключевые слова:** наблюдение, законопроект, совет кредиторов, реструктуризация, должник, банкротство.

Наблюдение как процедура банкротства вводится в связи с необходимостью производства действий, направленных на оценку финансового состояния должника и принятие предварительных решений по возможности восстановления платежеспособности должника или реализации его активов. Функционально, данная стадия представляет из себя подготовительный этап координации действий кредиторов, кроме этого, в указанный этап включаются различные мероприятия, позволяющие провести процедуру банкротства наиболее эффективно.

В указанной связи Федеральный закон N 127-ФЗ «О несостоятельности (банкротстве)» (далее по тексту – Закон) [13], содержит специальные положения, с одной стороны, отмечающие важность и актуальность проведения наблюдения в ходе проведения банкротства, с другой, алгоритмизирующие последовательность и правильность ее реализации специально уполномоченными представителями.

Между тем, исследователями, которые давно уже предпринимают попытки более предметно охарактеризовать сущность и обязательность указанной стадии банкротства, нередко ставится вопрос о ее действительной значимости в процессе принудительной ликвидации юридического лица. Основу таких аргументов составляют следующие позиции:

- отсутствие категоризации совершаемых действий, прежде всего, затрагивающих социально-правовое положение кредиторов;

- низкая информативность указанной стадии;

- некатегоричность и двойственность оптимизационных механизмов, включенных в стадию наблюдения;

- увеличение времени процесса банкротства, затягивающих рассмотрение вопрос о ликвидации [12, с. 405-409].

В свою очередь, другими учеными занимается противоположная позиция, которая прежде всего относит наблюдение к не просто важным стадиям процесса ликвидации юридического лица, но и представляющим из себя этапом установления равновесия между интересами не только кредиторов, но и должника (банкрота) [4, с. 241-252].

В частности, именно эта стадия является отправной точкой начала банкротства, так как ее реализация неразрывно связано с принятием Арбитражным судом специального решения (ст.62 Закона). Также, на стадии наблюдения устанавливаются важнейшие ограничения, суть которых, в первую очередь, исключить возможность уплаты долгов по индивидуальным требованиям. Стоит отметить, что обязательность разрешения указанного вопроса более чем объективна, ибо вопрос надлежащего удовлетворения требований кредиторов должен решаться (определяться) только на общем собрании кредиторов. Аналогичные по сути действия

совершаются в отношении тех лиц, которые являются аффилированными к организации должника, и могут рассчитывать на выделение специальной доли. Стоит ли говорить о том, что совершение указанных действий до вынесения решения собрания кредиторов об оценке имущества и активов, а также их реализации, может в значительной степени ущемить их права?

Отдельной функцией указанной стадии является появление арбитражного управляющего, который, в частности, единолично уполномочен принимать важнейшие решения о праве органов на: управление, распорядительные действия; определение направления развития деятельности организации; совершение крупных сделок.

Последнее является прямым доказательством того, что роль наблюдения, как и самого банкротства, при надлежащем учете состояния дел в ликвидируемой организации, а также внешних факторов, сведена не к тому, чтобы только определить судьбу имущества, находящегося на балансе юридического лица и справедливо распределить его между кредиторами, но и принять меры, направленные на ее оздоровление (санацию).

В контексте анализа о необходимости действия процедуры наблюдения, исследователями нередко указывается, что именно действия временного управляющего в ходе наблюдения позволяет наиболее точно определить не просто дальнейшую последовательность, но и развитие всей процедуры банкротства [14, с. 31-34].

Следовательно, наблюдение предусматривает не просто промежуточную стадию между принятием решения суда о признании должника несостоятельным (банкротом) и непосредственно введением следующей процедуры банкротства, но и этап, в ходе которого решаются важнейшие вопросы оценки активов, формируются обязательные уполномоченные органы, а также предпринимаются действия, цель которых – вернуть организацию или учреждение к нормальному функционированию.

Безусловно, что упомянутые преимущества – есть плод законодательного представления о том, каким именно образом должны проводиться ликвидационные мероприятия. Из чего

следует, что вопрос установления порядка банкротства, в случае несостоятельности юридического лица, может быть изменен.

Между тем, критические суждения о необходимости совершенствования процедуры банкротства, стали причиной для внесения в Государственную думу РФ специального законопроекта [3], положения которого, среди остальных вопросов, оказывающих влияние на указанную процедуру, затронули и рассматриваемую стадию.

Основным посылом внесения указанного проекта, как указано в фабуле пояснительной записки является исполнение пункта 1 перечня поручений Президента Российской Федерации по вопросу совершенствования института банкротства от 5 декабря 2019 г. № Пр-2485 [7], которые были разработаны и даны еще в 2019 году. В частности, Президент РФ дал указание на преобразование института банкротства в стране, и правительство смогло подготовить ряд законодательных установок, которые, в первую очередь, коснулись полномочий арбитражного управляющего, установления балловой системы, сроков банкротства и много другого. Кроме этого, указанным проектом предлагалось ввести такой институт в процедуру банкротства как реструктуризация долгов, а также нивелировать действие таких стадий и фаз банкротства, как: наблюдение, санация, внешнее управление, подменив их двумя процедурами: реабилитационной и ликвидационной. Важно, учитывая предмет исследования, отметить то, что правительственный пул не представил исчерпывающих данных, на основании которых в свою очередь можно было бы прийти к выводу о необходимости принятия указанных поправок. В части обоснования к необходимости в принятии указанных в проекте мер, было кратко отмечено то, что уровень удовлетворения кредиторской задолженности должников в нашей стране крайне низок, и в сравнении с тем же опытом западных стран, является скорее экономически ущербным. В качестве главной причины указано на то, что сроки проведения банкротных процедур необоснованно затягиваются, что, опять же, приводит больше к затратам кредиторов, и мешает реализовать ту функцию, которая на институт банкротства возложена. Что характерно, конкретных причин, которые бы указывали на необходимость

исключения из процедуры банкротства стадии – наблюдения, в пояснительной записке просто нет.

Несколько отходя от предмета исследования, стоит заметить, что указанный законопроект подвергся очень серьезной критике. Основой стали утверждения Государственно-правового управления Президента РФ, представители которого указали, что в представленном проекте встречаются понятия, которые не позволяют уяснить их суть. Кроме этого, данный проект изобилует внутренними противоречиями, и с учетом необходимости соблюдения принципов юридической техники характеризуется низким уровнем юридической грамотности. В конкретике представленной критики было указано на то, что правительство, пытаясь ликвидировать значимые стадии банкротства, подменив их одной (реструктуризацией), между тем толком не объясняя, где будут отражены основные моменты, связанные с ее реализацией, выводит вопрос надлежащего нормативного регулирования на подзаконный уровень, тем самым, лишая возможности для социального обсуждения столь важных вопросов [2].

В свою очередь, экспертами разнообразных представительств и агентств, занимающихся вопросами банкротства, были принесены конкретные указания на то, что к примеру процедура реструктуризации не может быть реализована без соответствующего решения собрания кредиторов, в то время, как не совсем понятно, а на каком этапе (стадии) данное решение вообще должно приниматься. Если даже теоретически предположить, что решение о реструктуризации будет приниматься сразу же на первом заседании указанного органа, то стоит ли вообще исключать из ныне действующего Закона положения о наблюдении [6].

Исходя их представленных мнений становится не совсем понятно, по какой именно причине процедура наблюдения была признана финансистами правительства неэффективной? И почему ее исключение из правовой модели банкротства позволит существенным образом поменять тенденцию, изложенную в рассматриваемом законопроекте?

Попробуем более предметно взвесить достоинства и

недостатки наблюдения с точки зрения ее непосредственного влияния на результаты банкротства.

В частности, в итоговых отчетах, которые были представлены как обоснование для вносимого законопроекта, было отражено, что процент финансового оздоровления предприятий, подпадающих под процедуры банкротства составляет всего лишь 2 процента. При этом в этом отчете нет более точных, прежде всего основанных на предметной статистике, сведений, которые бы позволили сделать вывод, что причиной сложившегося положения дел является именно наличие такого этапа банкротства как наблюдение. Не указано в проекте и на то, что качество решений, принимаемых относительно утверждения комитета (совета) кредиторов, который, как правило, формируется на указанной стадии, а также заключения данного совета, относительно судьбы несостоятельного учреждения, как-то существенно повлияли на окончательный результат.

Немаловажным будет отметить и то, что наблюдение является первой из их числа стадий, во время которой выявляется, действительно ли организации необходима ликвидационная процедура банкротства или оно способно восстановить свою платежеспособность. Таким образом, наблюдение представляет собой первоначальный этап процедуры банкротства, на долю которого приходится решения целого ряда действительно важнейших задач (целей).

В этой связи исследователи обращают на то, что указанная дифференциация (разделение на стадии) процедуры банкротства позволяет наиболее точно определить круг полномочий конкретных должностных лиц [10, с. 78–81]. Дело в том, что многие решения, принимаемые в ходе реализации действий по банкротству, как правило, протоколируются, что опять же влечет за собой возможность понимания того, какое именно положение занимает в указанном процессе то или иное лицо. Более того, это определяет степень ее ответственности. В данном случае стадия наблюдения, де-факто, включала в себя именно те действия, которые позволяли иным лицам, аффилированным к должнику, определять их права не просто на участие в конкретном мероприятии, но и осознавать степень



ответственности иных лиц, что опять же значительно упрощало последним понимать – когда их права ущемлены теми или иными решениями, и какое именно влияние на сложившуюся ситуацию оказывают эти лица.

В судебной практике не мало примеров, когда обжалование действий управляющего сопровождается отсутствием понимания что это за должность и с какого именно момента указанное лицо вправе выносить обязательные к исполнению решения, а также принимать на себя обязательства по выполнению возложенных на него обязанностей. Вместе с тем, именно на стадии наблюдения указанные вопросы достаточно четко распределяются.

Как справедливо отмечает С.Г. Колесникова, алгоритмизация любого процесса является следствием проведения оценки влияния сторонних факторов на выполнение мероприятий по контролю за его развитием. Алгоритм банкротства, действующий на настоящем этапе его применения полностью отвечает тем требованиям, которые сейчас применяются к аналогичным механизмам на западе [5, с. 5-48].

1. В частности, в странах «старого света» (Франция) стадия наблюдения именуется как стадия «осторожного периода» или «периода осмотрительности», который формируется с момента вступления должника в фазу задолженности. В свою очередь, в Германии, закон указанную стадию называет стадией «определения долговой возможности», в ходе которой могут затрагиваться как уже перечисленные аспекты, так и другие, не указанные в законе, что позволяет более детально рассмотреть и будущих кредиторов, и суммы, подлежащие к выплате. Похожее регулирование закрепляет законодательство Австрии [11]. Что показательно, конфигурация такого механизма в странах Запада мало чем отличается от российского, за исключением названий, выбранных для ее правовой идентификации что, опять же, доказывает, что ее обязательность носит объективное значение при взаимоотношениях международного масштаба (стандарта), и является следствием развития общемировой практики [9, с. 81-83]. Устранение рассматриваемой стадии, по мнению С.В. Романова, может повлечь за собой исключение того баланса

полномочий, которые она устанавливает на первом этапе принятия важнейших решений, что в последствии, как правило, приводит к формированию конфликта интересов между кредиторами [8, с. 285-291].

Таким образом, вопрос с исключением указанной стадии – это типичная ситуация, когда подмена одной формы другой вызвана не объективной оценкой обстоятельств ее влияния на сложившееся положение дел, а необходимостью исполнения управленческих указаний. Именно такой логики придерживались и лица, когда давали оценку предложениям по совершенствованию законодательства о банкротстве [1]. В таком случае, ряд принципов, которыми ранее руководствовались достаточно большое количество лиц, бессознательно нарушается, при этом законодательно их подмена не предусматривается как фактор совершенствования. В свою очередь, та же реструктуризация не исключает необходимости принятия важнейших решений, ранее затрагиваемых в ходе наблюдения, что опять же говорит о том, что мы имеем дело с законодательным «поглощением» норм одной стадии другой, но никак не качественным совершенствованием устаревших положений.

### ***Список использованных источников и литературы:***

[1] В РСПП раскритиковали поправки в закон о банкротстве от МЭР // [Электронный источник]. Доступ: <https://www.klerk.ru/buh/news/509979/> (дата обращения: 27.10.2022).

[2] Государственно-правовое управление президента раскритиковало комплексную реформу банкротства // [Электронный источник]. Доступ: <https://www.advgazeta.ru/novosti/gosudarstvenno-pravovoe-upravlenie-prezidenta-raskritikovalo-kompleksnuyu-reformu-bankrotstva/> (дата обращения: 27.10.2022).

[3] Законопроект №1172553-7 «О внесении изменений в Федеральный закон «О несостоятельности (банкротстве)» и отдельные законодательные акты Российской Федерации» // [Электронный источник]. Доступ: <https://sozd.duma.gov.ru/bill/1172553-7>

[4] Кирьянова Н.Н. Публичные финансово-экономические интересы в сфере отношений несостоятельности (банкротства): понятие, виды, содержание, проблема обеспечения баланса интересов в сфере отношений несостоятельности (банкротства) / Н.Н. Кирьянова // Публичные финансы и финансовое право: ежегодник / Под редакцией И.А. Цинделиани; Верховный суд Российской Федерации; Российский государственный университет правосудия. Том Выпуск I. – Москва: Общество с ограниченной ответственностью «Перспектив», 2022. – С. 241-252.

[5] Колесникова С.Г. Актуальные вопросы судебной практики об ответственности контролирующих должника лиц при несостоятельности (банкротстве) / С.Г. Колесникова // Арбитражные споры. – 2019. – №4(88). – С. 5-48.

[6] Мегaproекту по реформе законодательства о банкротстве дали три года // [Электронный источник]. Доступ: <https://www.vedomosti.ru/economics/articles/2021/05/23/870946-zakonodatelstva-bankrotstve> (дата обращения: 27.10.2022).

[7] Поправки к Закону «О банкротстве» // [Электронный источник] Доступ: <file:///C:/Users/%D0%95%D0%B2%D0%B3%D0%B5%D0%BD%D0%B8%D0%B9/Desktop/-183452411.pdf> (дата обращения: 27.10.2022).

[8] Романов С.В. К вопросу об эффективности стадии наблюдения при банкротстве юридических лиц / С.В.Романов // Инновационные аспекты развития науки и техники: Материалы X Международной научно-практической конференции, Саратов, 23 июня 2021 года / Под редакцией Н.В. Емельянова. – Саратов: «КДУ», «Добросвет», 2021. – С. 285-291.

[9] Русанов Д.Р. Особенности применения принципа взаимности в делах о банкротстве, осложненных иностранным элементом / Д.Р. Русанов // Студенческий вестник. – 2021. – №20–5(165). – С. 81-83.

[10] Рыков И.Ю. Субсидиарная ответственность руководителя должника в деле о банкротстве: теоретический анализ и подходы судебной практики / И.Ю. Рыков, Ю.А. Колесников, А.К. Саркисян // Банковское дело. – 2018. – №2. – С. 78-81.

[11] Соха В.С. Банкротство корпораций в РФ и ФРГ: сравнительный анализ и прогноз на ближайшее будущее // Скиф. – 2018. – №1 (17). – URL: <https://cyberleninka.ru/article/n/bankrotstvo-korporatsiy-v-rf-i-frg-sravnitelnyy-analiz-i-prognozna-blizhayshee-budushee> (дата обращения: 27.10.2022).

[12] Томащак Э.А. Институт несостоятельности в законодательстве о несостоятельности (банкротстве) / Э.А. Томащак // V Международный ФОРУМ цивилистов: Сборник научных статей международной научно-практической конференции, Ростов-на-Дону, 08 апреля 2022 года. – Ростов-на-Дону: Индивидуальный предприниматель Беспамятнов Сергей Владимирович, 2022. – С. 405-409.

[13] Федеральный закон от 26.10.2002 N 127-ФЗ (ред. от 28.06.2022) «О несостоятельности (банкротстве)» // Собрание законодательства РФ. 28.10.2002. N 43. ст. 4190.

[14] Цельникер Г.Ф. Деятельность уполномоченного органа в процедуре наблюдения / Г.Ф. Цельникер, А.А. Ремесленникова // Достижения науки и образования. – 2021. – №4(76). – С. 31-34.

© *Р.А. Савостин, 2022*

*С.А. Урсол,  
студентка 3 курса  
напр. «Юриспруденция»,  
e-mail: s.ursol@mail.ru,  
науч. рук.: И.Н. Князева,  
к.ю.н., доц.,*

*Челябинский государственный университет,  
г. Челябинск, Российская Федерация*

## **АДМИНИСТРАТИВНО-ПРАВОВОЕ РЕГУЛИРОВАНИЕ ДЕЯТЕЛЬНОСТИ СУДЕБНЫХ ПРИСТАВОВ: ИСТОРИЧЕСКОЕ РАЗВИТИЕ, СТАТУС И ПОЛНОМОЧИЯ**

**Аннотация:** статья посвящена истории развития службы судебных приставов, её становления от момента возникновения до настоящего времени, административно-правовое регулирование деятельности судебных приставов, их полномочия и статус.

**Ключевые слова:** судебный пристав-исполнитель, федеральная служба судебных приставов, административно-правовое регулирование, полномочия, статус.

Федеральная служба судебных приставов Российской Федерации (далее – ФССП России), как орган принудительного исполнения судебных актов, представляет собой совокупность организационных единиц различного уровня, каждая из которых в системе принудительного исполнения выполняет возложенные на нее определенные задачи. При этом осуществление правомочий каждым элементом системы принудительного исполнения возможно только во взаимодействии с другими ее составляющими.

Под административно-правовым статусом органа следует понимать установленные государством его цель, задачи и компетенцию, определяющие его назначение в общей системе государственного управления и функционирование как субъекта административных правоотношений во внутренней и внешней среде [1].

В самый ранний, догосударственный период русской истории вопросы справедливости решались практически единолично главой рода или вождем племени на основе норм обычного права. Военный вождь со своими лучшими воинами, старейшины племени и жрецы, уважаемые соплеменниками лица осуществляли повседневное регулирование жизни общества, надзирали за порядком, решали бытовые споры, расследовали преступления и исполняли наказания. Исполнение судебных решений в древнейшие времена не предполагало ни особенных мер, ни особых должностных лиц, назначенных для этого рода деятельности. Пока судья был отец семейства, до тех пор слова его, приказание было самою сильною мерою. В последствии община принуждала обвиненных лиц к исполнению ее судебных решений [2].

С появлением сначала княжеского, а затем централизованного государственного управления формы государственного регулирования общественных отношений, связанных с исполнением властных, позднее – судебных решений, приобрели правовой характер [3].

Анализ правовых источников, на основании которых осуществляли свою деятельность предшественники судебных приставов, и правовые акты в сфере исполнения судебных и иных решений, установленного порядка деятельности судов, действующие в настоящее время, позволяет заключить, что эволюция института судебных приставов насчитывает несколько столетий и можно условно выделить следующие этапы становления и развития данного института:

1) Начальный этап – первые упоминания о судебных исполнителях встречаются на берестяных грамотах Древней и феодальной Руси (XI – XV вв.), где исполнение властных решений осуществляли ябетники, мечники, метельники, детские, биричи, «приставе», праведшики, сотские и иные – предшественники судебных приставов [3].

Такие наименования судебных исполнителей показывают на осуществление ими различных функций: «ябетник» – должностное лицо в суде; «метельник» (мечник) – решал спор о тяжбах путем испытания раскаленным железом, он же делил наследство между братьями в случаях спора между ними;

«детские» осуществляли сбор налогов; «биричи» занимались рассылкой судебных повесток – «бириц», взиманием денежных штрафов.

Появление судебных исполнителей на Руси было обусловлено активным экономическим ростом, торговой и хозяйственной деятельностью населения, и в большой мере повлияло и усложнило социальные отношения в обществе, вследствие чего стали порождаться различного рода споры, разрешение которых требовало участия соответствующих органов.

2) Допетровское время (конец XV – XVII вв.) – позовники, подверники, недельщики Русского (Московского) государства – особые исполнители судебных решений, которые обеспечивали явку в суд истцов и ответчиков, свидетелей по делу, поимку беглых крестьян, исполнение денежных взысканий, сбором установленных судом пошлин, обеспечивали порядок в судебном заседании и безопасность судей [3].

Вступление судебного пристава в должность регистрировалось дьяком в особой книге. Основная обязанность судебного пристава – это оповещение сторон о вызове в суд, доставление в суд обвиняемого и действенное содействие в его розыске. При исполнении своих функций судебные приставы защищали интересы обеих сторон: оказывали содействие взыскателю в исполнении судебного решения и в тоже время контролировали его действия, защищая интересы должника. Судебный пристав состоял при каждом судье, был самостоятельным и независимым [4].

Были у пристава помощники – ездоки. В случае нанесения ездоком ущерба делу, судебный пристав возмещал все убытки. Если же сам судебный пристав нарушал свои обязательства, то взысканию пошлин подвергались лица, которые при вступлении судебного пристава в должность поручились за него. То есть, вместе с расширением полномочий повысилась и ответственность судебных приставов.

Так начал формироваться институт ответственности приставов за противоправные действия.

3) Петровское время и дореформенный период (XVIII – середина XIX вв.) – Петр I был новатором в реформе суда. 12

декабря 1717 года указом Петра I была образована Юстиц-Коллегия. В неё входил Урядный приказ, который осуществлял исполнительно-распорядительные функции на основании решений суда и других актов высших властных органов и должностных лиц российского государства [5].

В ходе реформ институт судебных приставов как таковой был упразднен, а их функции возлагались на специальных служащих, состоящих при судах и органах управления: адъютантов, подьячих, секретарей. И это переложение обязанностей себя не оправдало. Поэтому ко второй половине XVIII века в ходе Екатерининских реформ институт приставов был возрожден, но перешел в другое ведомство.

Функции по исполнению судебных и административных решений были переданы органам полиции и военнослужащим, появились полицейские и стантовые приставы, которые исполняли решения судов и охраняли общественный порядок. Однако на них возлагались и другие задачи, непосредственно не связанные с их основными функциями, что приводило к затягиванию исполнения судебных решений.

В XVIII-XIX веках в Российской империи стали повсеместно появляться «долговые ямы», действовала круговая порука, за неуплату подушной подати продавали имущество должника, применяли телесные наказания, ссылали на принудительные работы [6].

В ходе судебной реформы 1864 года институт судебных приставов был восстановлен в качестве неотъемлемого структурного подразделения суда.

4) Дореволюционный период (1864-1917 гг.) – 20 ноября 1864 года императором Александром II были утверждены «Учреждение судебных установлений», «Устав о наказаниях, налагаемых мировым судьей», «Устав уголовного производства», «Устав гражданского производства» [6].

Судебные уставы определили новые принципы судоустройства и судопроизводства в России, в соответствии с которыми при судебных местах должны были находиться судебные приставы. Вопрос о реализации уставов был решен «Высочайше утвержденным Положением о введении в действие Судебных Уставов 20 ноября 1864 г. При этом новые



установления планировалось вводить в действие с 1866 года в течение четырех лет [6].

Судебные приставы являлись основным органом, осуществляющим исполнительное производство и поручения судей. Деятельность приставов, состоявших на службе при мировых судьях, окружных судах и мировых съездах строго контролировалась судебным ведомством. На должность судебного пристава рассматривались кандидаты строго соответствующие перечню требований и цензов. В соответствии с «Учреждением судебных установлений» эту должность не могли занимать иностранцы, лица, не достигшие двадцати одного года, лица, подвергшиеся судебным приговорам или находящиеся под следствием [6].

Огромное внимание уделялось морально-нравственным качествам каждого кандидата. Для того чтобы обеспечить интересы сторон в исполнительном производстве, судебный пристав должен быть добросовестным и обладать «благонадежной нравственностью». Утверждение пристава в должности происходило только по истечении года успешной службы. Кроме того, была предусмотрена дисциплинарная, гражданская и уголовная ответственность судебного пристава в случае ненадлежащего исполнения им своих служебных обязанностей.

В свою очередь, если при исполнении судебных постановлений судебному приставу оказывалось сопротивление, виновные лица несли суровое наказание (лишение всех прав состояния, ссылка на каторжные работы или в Сибирь на поселение, отдача в арестантские роты и др.) [6].

Институт судебных приставов стал ядром «исполнительного» судебного механизма, а законодательство о правовом статусе судебных приставов Российской империи было признано образцовым документом в европейской законодательной практике.

В то же время судебные приставы не обладали полной самостоятельностью и независимостью при принятии решений по основным вопросам исполнительного производства, такими, как начало и прекращение исполнительного производства, повторное производство исполнительных действий. Все эти

вопросы санкционировались председателями судебных мест [7].

5) Советский период (1917 - 90-е гг. XX в) – судебные исполнители при судах, их двойное подчинение судебному органу и органу юстиции [3].

24 ноября 1917 года Совет Народных комиссаров своим Декретом «О суде» упразднил судебные учреждения и приостановил действие мировых судов. Им же предусматривалось создание народных судов и революционных трибуналов, учреждение уездных Советов местных судей.

Сначала порядок в местных судах и других судебных органах обеспечивался Красной гвардией, а затем местной милицией, они же исполняли судебные приговоры. Решения по гражданским делам и различного рода денежные взыскания возлагались на судебных исполнителей, о которых прямо говорится в Положении о народном суде РСФСР, принятом Декретом ВЦИК от 30 ноября 1918 года. В 20-е годы, в период новой экономической политики, служба судебного исполнения работала достаточно активно в связи с оживлением гражданского оборота [3].

Судебные исполнители, в отличие от судебных приставов, стали государственными служащими: они состояли в штатах районных народных судов и по своему правовому статусу являлись представителями судебной власти.

б) Современный период (с 90-х гг. XX в. по настоящее время) – судебные приставы – это государственные служащие органа исполнительной власти, осуществляющие принудительное исполнение судебных и иных решений, обеспечивающие установленный порядок деятельности судов [3].

На протяжении 80 лет в Российской Федерации функции обеспечения порядка в зале судебного заседания и принудительной доставки в суд участников процесса возлагались на милицию. Выделение службы судебных приставов в самостоятельную структуру в составе Министерства юстиции Российской Федерации связано с общим реформированием судебной системы, начавшимся в 1991 году.

Последующие изменения в политическом и государственном устройстве России обусловили принятие

решения об упразднении исчерпавшего себя института судебных исполнителей и учреждении специальной службы, действующей на совершенно иных организационно-правовых началах – Службы судебных приставов Министерства юстиции Российской Федерации.

Термин «судебный пристав» появился вновь в современном законодательстве России после принятия Федерального конституционного закона от 21.07.1994 №1-ФКЗ «О Конституционном суде Российской Федерации», согласно которому поддержание порядка в заседании Конституционного суда РФ возлагалось на судебных приставов и требования их признавались обязательными к исполнению всеми присутствующими лицами.

Возрождение института судебных приставов стало в определенной степени возвратом к той российской юридической традиции, которая существовала до событий 1917 года. В государственном регулировании деятельности судебных приставов закладываются основы административно-правового регулирования.

7 июля 1923 г. принят первый Гражданский процессуальный кодекс РСФСР, который вступил в силу с 1 сентября того же года и содержал специальный раздел 5, где находились нормы, регулирующие исполнение судебных решений. Согласно его положений только в случае отказа от добровольного исполнения взыскатель мог просить суд, вынесший решение, о принудительном исполнении последнего и о выдаче исполнительного листа. Основной целью было быстрое, удобное и дешевое исполнение требований кредитора при сохранении должника как хозяйственной единицы и рабочей силы [7].

Каждый из перечисленных периодов становления службы судебных приставов характеризуется определенными экономическими, политическими и социальными условиями, что находит свое отражение в содержании государственного регулирования деятельности службы судебных приставов, их функциях и особенностях организации деятельности, в порядке ее осуществления.

После принятия Конституции СССР в 1936 г. многие

отрасли права были подвержены реформированию с целью показать успехи социалистического государства. Основным нормативным актом в службе судебных приставов была Инструкция о порядке исполнения судебных решений, утвержденная 28 сентября 1939 г. Народным комиссариатом юстиции СССР. Инструкцией четко регламентировался порядок применения различных мер принудительного исполнения судебных решений, отчетность судебных приставов, делопроизводство, порядок обжалования действий судебного пристава, что должно было способствовать осуществлению прав всех участвующих в деле лиц. Однако и эта инструкция не смогла достичь своей цели и полной мере охватить все возможные ситуации.

С началом Великой Отечественной Войны в августе 1941 г. постановлением Пленума Верховного Суда СССР было дано указание к приостановлению исполнения вступивших в законную силу судебных решений по гражданским делам, участники которых были призваны в ряды Советской Армии. Инструкция о порядке исполнения судебных решений претерпевала изменения и дополнения.

Первоначально судебным исполнителям была отведена роль вспомогательных должностных лиц при исполнении судебных решений. К концу же XX века они приобрели статус специальной государственной службы судебных приставов, где исполнение решений суда является только одним из нескольких направлений ее деятельности.

К 1997 г. в России сложились три ветви государственной власти – законодательная, исполнительная и судебная. Происходило обособление судебной власти от функций, несвойственных ей. Считалось, что деятельность по исполнению судебных решений ближе к исполнительной власти, таким образом, с появлением различных форм собственности, развитием предпринимательства возникла идея создания государственной структуры, целью которой становилось реальное исполнение судебных решений. Основные вопросы, цели и задачи исполнительного производства сформулированы в двух принятых 21 июля 1997 г. законах: «О судебных приставах», «Об исполнительном производстве». В

них решались основные вопросы исполнительного производства: во-первых, создана самостоятельная служба принудительного исполнения исполнительных документов; во-вторых, законодательство обеспечило равенство защиты всех форм собственности и в сфере исполнительного производства; в-третьих, созданы нормативные предпосылки улучшения кадрового состава судебных приставов-исполнителей и подъема их профессионального уровня, посредством принятых законов усилена ответственность неисправных должников за невыполнение судебных актов и актов других органов, а также граждан и работников организаций за неисполнение законных требований судебного пристава-исполнителя и нарушение законодательства Российской Федерации об исполнительном производстве, наряду с этим обеспечен контроль за действиями судебного пристава-исполнителя [7].

Перечисленные законопроекты разрабатывались Министерством юстиции Российской Федерации совместно с Верховным Судом Российской Федерации и Высшим Арбитражным Судом Российской Федерации. 28 февраля 1995 г. на объединенном Пленуме высших судов было принято постановление о внесении законопроектов в Государственную Думу Российской Федерации. В июле 1995 г. эти законопроекты приняты Думой в первом чтении, 16 апреля 1997 г. после значительной доработки – во втором чтении, 4 июня 1997 г. – в третьем, 3 июля 1997 г. они были одобрены Советом Федерации, а 21 июля 1997 г. подписаны Президентом Российской Федерации и оба закона вступили в силу 6 ноября 1997 г.

Важным моментом в преобразованном нормативно-правовом регулировании того периода стало создание самостоятельной службы судебных приставов как органа принудительного исполнения судебных актов и актов других органов. Служба судебных приставов первоначально была организована в рамках Министерства юстиции Российской Федерации и возглавлялась заместителем министра юстиции Российской Федерации – главным судебным приставом Российской Федерации. В 2004 году в результате проведенной реформы она была преобразована в Федеральную службу судебных приставов. На судебных приставах возложены задачи

по обеспечению охраны и защиты судей, участников процесса, свидетелей и граждан, находящихся в здании суда, от преступных посягательств, а также выполнение иных мер. Судебный пристав-исполнитель получил более широкие возможности по исполнению своих обязанностей за счет наделения его правом налагать штрафы, а также вносить представления о привлечении к административной или уголовной ответственности [7].

В настоящее время ФССП России заняла определенное место в системе правоохранительных органов, выполняя функции принудительного обращения взыскания на задолженности организаций и физических лиц, и многие другие функции. Это единственный уполномоченный орган государственной исполнительной власти, осуществляющий принудительное исполнение судебных решений. А территориальные подразделения судебных приставов стали необходимым атрибутом государственной власти в городах и регионах страны наряду с судами, прокуратурой, органами внутренних дел, налоговыми органами.

Подводя итог изложенному, можно сделать следующие выводы: фактически становление исполнительного производства в России приходится на начало XVI в. За всю историю его существования полномочия по обеспечению исполнения судебных решений и решений иных органов передавались от судебных органов органам исполнительной власти. В 1990-х годах функции контроля за принудительным осуществлением исполнительных документов закрепились за исполнительной ветвью власти. В 1997 г. были приняты основополагающие законы «Об исполнительном производстве», «О судебных приставах». Помимо двух базовых законов в систему законодательства об исполнительном производстве входили (и входят сегодня) нормы гражданского, административного, арбитражного, уголовного и иных отраслей права.

В настоящее время деятельность судебных приставов в Российской Федерации имеет огромное значение, поскольку затрагивает интересы миллионов граждан и организаций, направлена на реальное, правильное и своевременное

исполнение судебных актов, актов других государственных органов и должностных лиц, обеспечение установленного порядка деятельности судов, исполнение законодательства об уголовном судопроизводстве, защиту прав, свобод и законных интересов граждан и организаций.

Судебный пристав по своему статусу является должностным лицом, занимающим определенную должность в федеральном органе исполнительной власти, наделенный полномочиями, исполняющими функции по реализации компетенции органа, вызывающие определённые юридические последствия и несущие в связи с этим повышенную ответственность, установленную для государственных служащих независимо от замещения ими государственных должностей. Полномочиями судебного пристава гражданин наделяется в связи с замещением должности судебного пристава, учрежденной для выполнения государственных функций по исполнению юрисдикционных актов, обеспечению установленного порядка деятельности судов, исполнению законодательства об уголовном судопроизводстве. Они – главное средство в достижении цели, поставленной государством перед судебным приставом [8].

Судебные приставы являются одними из немногих государственных служащих, особенности административно-правового положения, вопросы организации и прохождения государственной службы которых регулируются специальными нормативными актами, такими как федеральные законы от 21.07.1997 №118-ФЗ «Об органах принудительного исполнения Российской Федерации», от 2.10.2007 №229-ФЗ «Об исполнительном производстве», указ Президента Российской Федерации от 13.10.2004 №1316 «Вопросы Федеральной службы судебных приставов», приказ ФССП России от 29.05.2012 №256 «Об утверждении Регламента Федеральной службы судебных приставов» и иными федеральными законами, регулирующими условия и порядок принудительного исполнения судебных актов, актов других органов и должностных лиц. Наряду с этим необходимо отметить, что в ст.1 Федерального закона «Об исполнительном производстве» выделяется основной предмет самого производства. Это –

возложение на граждан, организации или бюджеты всех уровней обязанности по передаче другим гражданам, организациям или в соответствующие бюджеты денежных средств и иного имущества либо совершение в их пользу определенных действий или воздержание от совершения этих действий. Возлагаемые на субъектов права и обязанности обеспечены возможностью применения соответствующих принудительных мер в случае их неисполнения. Судебные приставы вправе применять предусмотренные законодательством меры принуждения, а сопротивление их действиям влечет за собой юридическую ответственность.

Административно-правовое регулирование деятельности судебного пристава определяется широким спектром нормативных правовых актов, среди которых основополагающее значение имеют Конституция Российской Федерации, федеральные законы «О системе государственной службы Российской Федерации», «О государственной гражданской службе Российской Федерации», «О противодействии коррупции». Особое место среди актов, регулирующих административно-правовое положение судебных приставов, занимают акты Президента Российской Федерации, которые регламентируют общие вопросы правового положения судебных приставов как государственных служащих: поступление, прохождение, прекращение государственной службы, отражают специфику их деятельности.

Нормами специальных указов определяются место Федеральной службы судебных приставов в системе органов государственной власти, ее функции, задачи, полномочия, вопросы организации деятельности, численность ее работников, вопросы присвоения классных чинов судебным приставам и другие вопросы их административно-правового статуса. Указом Президента Российской Федерации назначается главный судебный пристав Российской Федерации и его заместители [8].

Основной задачей ФССП России является: обеспечение установленного порядка деятельности Конституционного Суда Российской Федерации, Верховного Суда Российской Федерации, судов общей юрисдикции и арбитражных судов; организация принудительного исполнения судебных актов, а



также предусмотренных Федеральным законом «Об исполнительном производстве» актов других органов и должностных лиц; исполнение законодательства об уголовном судопроизводстве по делам, отнесенным уголовно-процессуальным законодательством Российской Федерации к подсудности Федеральной службы судебных приставов; управление территориальными органами ФССП России.

В соответствии с действующим исполнительным законодательством органом принудительного исполнения является ФССП России, поскольку взыскатель и должник вступают в правоотношения не с конкретным судебным приставом-исполнителем, а с ФССП России в целом. Только судебные приставы-исполнители, на основании предоставленных полномочий, осуществляют комплекс мер принудительного исполнения по выполнению задач и функций в сфере принудительной реализации судебных решений и актов иных органов, возлагающих на субъектов обязанность по передаче гражданам, организациям или в соответствующие бюджеты денежных средств и иного имущества либо совершению в их пользу определенных действий или воздержанию от совершения этих действий.

К мерам принудительного исполнения Федеральный закон «Об исполнительном производстве» относит: обращение взыскания на имущество должника путем наложения ареста на имущество и его реализации; обращение взыскания на заработную плату, пенсию, стипендию и иные виды доходов должника; обращение взыскания на денежные средства и иное имущество должника, находящееся у других лиц; изъятие у должника и передача взыскателю определенных предметов, указанных в исполнительном документе; иные меры, предпринимаемые в соответствии с настоящим Федеральным законом и иными федеральными законами, обеспечивающие исполнение исполнительного документа. Меры принудительного исполнения можно охарактеризовать как специальный вид деятельности, осуществляемый органами принудительного исполнения, посредством обращения взыскания на денежные средства и иное имущество должника, а

также совершения помимо воли должника необходимых действий по исполнению требований неимущественного характера в порядке и пределах, установленных федеральным законом. Под иными же мерами следует понимать меры, принимаемые при исполнении исполнительных документов по спорам неимущественного характера, такие как, например восстановление на рабочем месте, когда судебный пристав-исполнитель должен обеспечить фактический доступ работника к исполнению его прежних трудовых обязанностей; выселение граждан, когда судебный пристав-исполнитель освобождает помещение, указанное в исполнительном документе, от и запрещает выселяемому пользоваться освобожденным помещением; вселение граждан, когда судебный пристав-исполнитель обеспечивает беспрепятственный вход взыскателя в указанное в исполнительном документе помещение и его проживание либо пребывание в нем, и др. перечисленные в ст. 68 Федерального закона «Об исполнительном производстве».

Процесс исполнения исполнительного документа во многом зависит от категории, характера и степени сложности дела. В пункте 4 ст. 3 Закона об исполнительном производстве специально указано, что непосредственное исполнение судебных актов и актов других органов возлагается только на территориальные подразделения Службы судебных приставов. В силу такого положения указанная Служба субъекта Федерации исполнением наиболее сложных дел заниматься уже не имеет права, что не отвечает провозглашенному тем же законом принципу своевременного, правильного, быстрого и полного исполнения судебных актов и актов других органов.

Рассматривая управление территориальными органами ФССП России, нужно отметить, что руководителем территориального органа принудительного исполнения является главный судебный пристав субъекта Российской Федерации. Помимо управления в перечень его полномочий входят:

- 1) контроль за принудительным исполнением судебных актов, актов других органов и должностных лиц;
- 2) контроль за обеспечением безопасности, установленного порядка деятельности судов и охраны зданий, помещений судов, а также определение порядка организации

деятельности судебных приставов в этой области;

3) в случае необходимости принятие решения об охране здания, помещений суда в круглосуточном режиме, а также определение перечня должностей сотрудников органов принудительного исполнения.

Наряду с этим к полномочиям сотрудников ФССП России относятся и дела об административных правонарушениях, например судебные и несудебные акты о взыскании административных штрафов, об административном приостановлении деятельности должника, о конфискации орудия совершения или предмета административного правонарушения. Кроме того, судебный пристав-исполнитель имеет право вызывать стороны исполнительного производства, запрашивать и получать от них объяснения, информацию; проводить проверку, в том числе финансовых документов, по исполнению исполнительных документов; входить в нежилые помещения, занимаемые должниками; с письменного разрешения старшего судебного пристава входить без согласия должника в жилое помещение; накладывать арест на имущество, в том числе денежные средства и ценные бумаги, изымать указанное имущество, передавать арестованное и изъятое имущество на хранение; привлекать экспертов; производить оценку имущества; производить розыск должника, его имущества, розыск ребенка самостоятельно или с привлечением органов внутренних дел; взыскивать исполнительский сбор и налагать штрафы; обращаться в орган, осуществляющий государственную регистрацию прав на имущество и сделок с ним (далее – регистрирующий орган), для проведения регистрации на имя должника принадлежащего ему имущества в случаях и порядке, которые установлены настоящим Федеральным законом; устанавливать временные ограничения на выезд должника из Российской Федерации; устанавливать временные ограничения на пользование должником специальным правом, предоставленным ему в соответствии с законодательством Российской Федерации; и т.д.

С января 2012 года на судебных приставах были возложены полномочия по административному выдворению за пределы Российской Федерации иностранного гражданина или

лица без гражданства. При этом необходимо уточнить, что рассматривать дела об административных правонарушениях вправе:

- руководитель федерального органа исполнительной власти, уполномоченного на осуществление функций по принудительному исполнению исполнительных документов и обеспечению установленного порядка деятельности судов, его заместители;

- руководители территориальных органов указанного федерального органа исполнительной власти, их заместители;

- руководители структурных подразделений территориальных органов указанного федерального органа исполнительной власти, их заместители.

Кроме того на должностных лиц ФССП России распространяются полномочия по составлению протоколов об административных правонарушениях и осуществлению административных задержаний согласно перечню должностей, утвержденному приказом директора ФССП России от 20.02.2021 N 62 с изменениями и дополнениями от 20 июля 2021 г., 12 июля 2022 г. А именно, составлять протоколы по составам административных правонарушений, установленных статьей 23.68, пунктом 77 части 2, абзацем вторым части 3, пунктом 12 части 5 статьи 28.3 Кодекса Российской Федерации об административных правонарушениях и осуществлять административное задержание при выявлении административных правонарушений, предусмотренных статьями 5.35.1, 13.26, 17.3, 17.8, 17.8.1, 17.9, 17.14, 17.15, частями 1 и 4 статьи 20.25 Кодекса Российской Федерации об административных правонарушениях, а также при выявлении любых административных правонарушений, совершенных в здании суда Кодекса Российской Федерации об административных правонарушениях.

Однако административно-правовое положение судебного пристава определяется не только его правами и обязанностями в указанной сфере. Как сложная правовая конструкция, оно состоит из ряда взаимосвязанных и взаимообусловленных элементов: административной право субъектности; целей; задач; функций; принципов деятельности; правовых гарантий; деловых

связей; юридической ответственности. Часть указанных элементов предшествует появлению прав и обязанностей судебного пристава, создает правовые условия для наделения ими и дальнейшего правомерного применения. Другая часть элементов административно-правового положения сопровождает применение полномочий, в большей или в меньшей мере способствует успешному их использованию. Третья часть – становится востребованной в случае неправомерного их применения [8].

По своему месту в системе административного права исполнительное производство является разновидностью административного процесса, а точнее – видом административного производства. Поэтому важно, чтобы правовые нормы, регулирующие деятельность судебного пристава, имели прочную теоретическую основу, были согласованы с правовыми нормами, регулирующими правовое положение тех субъектов права, с которыми судебный пристав взаимодействует по долгу службы, а это значит – они должны в полной мере отражать все стороны административно-правового положения судебного пристава, способствовать эффективности его деятельности, успешно применяться на практике, быть совершенными в юридико-техническом плане [8].

Таким образом, ФССП России играет важную роль в административно-правовом регулировании, являясь федеральным органом исполнительной власти, осуществляющим функции по обеспечению установленного порядка деятельности судов, исполнению судебных актов, актов других органов и должностных лиц, правоприменительные функции и функции по контролю и надзору в установленной сфере.

#### ***Список использованных источников и литературы:***

[1] Волкова Л.П. Административно-правовой статус службы судебных приставов: структура и содержание // Правовая культура 2018. №1 (32). – С. 37.

[2] Самохвалов С.В. // Журнал «Русская история» №1-2 2008.

[3] Бакурова Н.Н. Административная реформа и институт

судебных приставов//Вестник университет им. О.Е. Кутафина (МГЮА) – 2018. С. 79-80

[4] Щупленков Н.О. Формы гражданского контроля в судопроизводстве Древней Руси//Юридические исследования. – 2014. – №11. – С.36 URL: [https://nbpublish.com/library\\_read\\_article.php?id=13485](https://nbpublish.com/library_read_article.php?id=13485)

[5] Костриков С.С. Из истории становления службы судебных приставов в России / С.С. Костриков // Россия в конце XIX – начале XX вв. Историко-культурные аспекты: Сборник научных трудов. – Москва: Государственный университет управления, 2016. – С. 68. – EDN USVDFG.

[6] Бабина У.Е. История развития института службы судебных приставов / У.Е. Бабина, С.А. Дроздова // Актуальные проблемы агропромышленного комплекса: сборник трудов научно-практической конференции преподавателей, аспирантов, магистрантов и студентов Новосибирского ГАУ, Новосибирск, 20 октября 2021 года. – Новосибирск: Издательский центр НГАУ «Золотой колос», 2021. – С. 812-816. – EDN DLZWDP.

[7] Лапина А.П. История становления Российского института судебных приставов // Исполнительное производство: Теория и практика – 2015. – №3 (6). – С. 115-118 – <https://cyberleninka.ru/article/n/istoriya-stanovleniya-rossiyskogo-instituta-sudebnyh-pristavov/viewer>.

[8] Бакурова Н.Н. Административно-правовое регулирование деятельности судебных приставов: диссертация... кандидата юридических наук: 12.00.14 / Бакурова Н.Н.; [Место защиты: Моск. гос. юрид. акад. им. О.Е. Кутафина]. – Москва, 2010.

© С.А. Урсол, 2022

*Н.Ш. Шуменбаева,  
студент 3 курса напр. «Юриспруденция»,  
e-mail: saydowan@mail.ru,  
науч. рук.: Т.А. Фабрика,  
к.ю.н., доц.,  
ФГБОУ ВО «ЧелГУ»,  
г. Челябинск, Российская Федерация*

## **АКТУАЛЬНЫЕ ПРОБЛЕМЫ ПРОТИВОДЕЙСТВИЯ МИГРАЦИОННОЙ ПРЕСТУПНОСТИ В СОВРЕМЕННОЙ РОССИИ И ПУТИ ИХ РЕШЕНИЯ**

**Аннотация:** в статье раскрываются актуальные проблемы незаконной миграции и миграционной преступности в современной России. Автором акцентируется внимание на причинах, способствующих возникновению и распространению незаконной миграции и миграционной преступности. Также анализируется международное и национальное законодательство в сфере противодействия незаконной миграции и миграционной преступности, исследуются проблемные аспекты норм национального законодательства в сфере противодействия миграционной преступности. По результатам анализа выявленных проблем, автором формулируются рекомендации и предложения по их разрешению.

**Ключевые слова:** безопасность, государство, иностранный гражданин, лицо без гражданства, миграция, преступность, противодействие.

Современный мир все больше глобализируется в результате появления и распространения новых возможностей в силу развития электронно-цифровой среды, информационных технологий, современных видов транспорта. Это способствует более быстрому и свободному движению капиталов, невиданному ранее почти экспоненциальному росту миграционных процессов, которые сопровождаются развитием нелегальной миграции, теневой экономики. Это, в свою очередь, не может не сказаться на расширении незаконных форм

экономической активности, представляя собой важную проблему для правительств всех цивилизованных стран, требуя системного и слаженного их взаимодействия по обеспечению экономической безопасности своих государств.

Согласно официальным статистическим данным, преступления, связанные с иностранными гражданами и лицами без гражданства, имеют относительно невысокий удельный вес в общей структуре преступности: в 2020 г. 3,3% от общего числа преступлений совершены иностранными гражданами и лицами без гражданства, 0,8% – в отношении них. Более того, при подробном анализе за последние пять лет наблюдается динамика снижения количества преступлений, совершаемых иностранными гражданами, и преступников-иностранцев. Так, с 2016 по 2020 гг. количество таких противоправных деяний снизилось на 21,7%, количество лиц – на 22,5% [8]. Вместе с тем, такая статистика вовсе не свидетельствует о неактуальности изучения данной проблемы.

Не каждый иностранный гражданин или лицо без гражданства, совершившие деяние, уголовно наказуемое в РФ, проживают на ее территории и имеют постоянную политическую, экономическую или правовую связь с нашим государством. Так, например, в июне 2018 г. по подозрению в совершении преступлений были заключены под стражу четыре иностранных гражданина, прибывших в Россию в качестве фанатов во время проведения чемпионата мира по футболу [6].

Безусловно, совершенные ими деяния представляют общественную опасность для российского общества. Однако, нельзя отрицать, что подобные преступления часто носят непоследовательный характер, определяемый такими стихийными факторами, как туристический поток или проведение массовых мероприятий. С другой стороны, если иностранный гражданин является мигрантом, то есть лицом, прибывшим в нашу страну с целью изменения постоянного места жительства, то отношение к совершаемым им противоправным деяниям несколько иное, поскольку мигранты являются полноценными членами российского общества и их противоправные действия способны приводить к целому ряду политических, правовых и экономических последствий,



создавая серьезную напряженность в обществе.

В последние годы в России стабильно функционирует теневой сектор экономики, благодаря сложившемуся механизму нелегальной миграции, нелегального рынка незаконных товаров и услуг, а также из-за некоторой заинтересованности части высокопоставленных государственных должностных лиц в поддержании такой ситуации, при которой они могут извлекать дополнительные незаконные доходы, лоббируя меркантильные интересы крупных предпринимателей, обеспечивая им приоритетный доступ к государственным ресурсам и не препятствуя в осуществлении нелегальной деятельности по получению теневых доходов. Такая ситуация не может остаться незамеченной для широких масс и малых и средних предпринимателей. Они, в свою очередь, также, пользуясь распространяющейся тенденцией в бизнес-среде, стараются не отставать в стремлении максимально извлекать выгоду от всех деловых отношений, включая контакты и наем на работу нелегальных мигрантов. Это позволяет хотя бы немного повышать рентабельность своей предпринимательской деятельности, минимизируя издержки за счет невыплаты налогов и социальных взносов в государственный бюджет [1].

Свою способность к труду, профессиональные навыки и умения нелегально продает как местное трудоспособное население, проживающее на данной территории, так и нелегальные мигранты, приезжающие из других российских регионов и других государств. В этом смысле нелегальная рабочая сила (независимо от территорий происхождения) оказывает схожее влияние на экономику принимающих территорий, отличаясь лишь гражданством.

«Влияние нелегальной миграции на осуществление социально-экономических изменений, происходящих в российском обществе» [2] следует рассматривать в контексте развития теневой экономики, увеличение доли которой обусловлено следующими основными факторами:

- высокий уровень коррумпированности, бюрократизации и неэффективного и громоздкого государственного аппарата;
- отсутствие эффективной занятости населения и структурный характер безработицы с нежеланием российских

граждан трудиться на низкооплачиваемых рабочих местах;

- заинтересованность предпринимателей в найме иностранной рабочей силы в силу ее нелегальности и недоступности для учета фискальными службами;

- уменьшение численности населения в трудоспособном возрасте из-за суженного режима воспроизводства населения (низкая рождаемость, высокая смертность).

Нелегальная миграция является неизбежным следствием увеличения масштабов миграционных процессов во всем мире из-за все большей глобализации экономики, развивающейся благодаря росту объемов перемещения товаров, финансовых ресурсов.

Основную массу трудовых мигрантов составляют малоимущие слои населения, направляющиеся на те территории, где можно извлечь из продажи рабочей силы больший доход. Они, как правило, не очень грамотные, недостаточно полно владеют языком титульной нации принимающей страны, поэтому у них не такой большой выбор; условия на новом рынке труда диктует работодатель, который заинтересован в нелегальном характере трудовых отношений с нанимаемыми работниками. Мигрантам приходится идти на условия работодателя, так как они не в состоянии отстаивать свои права по причине незнания законов, языка и нежелания сталкиваться с государственными службами.

Таким образом, интересы предпринимателей и наемных трудовых мигрантов становятся схожими, те и другие оказываются в теневом секторе, формируют теневой рынок труда и, тем самым, негативно влияют на экономическую безопасность страны или региона.

Еще одной из причин нелегальной миграции в России является не только высокий уровень бюрократизации, волокиты, коррумпированности государственных служащих, но и высокая по меркам мигрантов стоимость оформления регистрационных документов для осуществления легальной трудовой деятельности. К этому добавляется процветающий бизнес недобросовестных посредников, мошенников, обещающих оформить быстро и дешево вид на жительство, патент на работу, но осуществляющих подделку документов, что автоматически

выводит их и покупателей документов из правового поля в криминальную сферу [6].

Следовательно, необходимо упрощать и делать более доступной процедуру узаконивания статуса мигрантов, «совершенствовать существующие инструменты легальной миграции, которая считается эффективным средством противодействия нелегальной миграции».

Росту теневой занятости и увеличению численности нелегальной рабочей силы способствует комплекс факторов, влияющих и на масштабы теневой экономики:

1) колоссальное социально-экономическое неравенство, растущее с каждым годом, и обостренное чувство социальной несправедливости у значительной по численности и экономически активной части населения;

2) очень низкий уровень доходов населения и средней заработной платы в стране, особенно в сравнении с экономически развитыми странами;

3) стремление экономически активного населения к более высокому уровню жизни, приближающимся к мировым стандартам;

4) нестабильные условия налогообложения;

5) коррупция в системе государственного управления, в министерстве внутренних дел;

6) структурная безработица и низкоэффективная занятость среди широких слоев экономически активного населения;

7) низкий уровень доверия населения к государственным институтам и неэффективные социальные функции государства.

Для России проблема организации незаконной миграции становится все более острой, о чем свидетельствует динамика увеличивающегося числа зарегистрированных преступлений и выявленных лиц, их совершивших. Это, в основном, обусловлено большой протяженностью границ, активной интеграцией с представителями иностранных государств, практически во всех сферах жизнедеятельности, что обеспечивается наличием дополнительных каналов проникновения с территории иностранных государств, транспортных путей международного значения, относительно устойчиво функционирующей экономики, государственной

политикой, направленной на привлечение мигрантов, катастрофическим уменьшением численности коренного населения [1].

Проблема противодействия незаконной миграции очень тесно связана с этнической организованной преступностью, так как ее представителям, как никому другому, известны пути проникновения на территорию России, и именно они используют эти пути в своей преступной деятельности. Как утверждает П.Н. Кобец, транснациональные организованные группы создают новые способы оказаться на территории РФ благодаря транспортному сообщению с ближним зарубежьем и особенно с Казахстаном [3].

Серьезный интерес вызывают выводы, сделанные по результатам проведенного исследования А.Л. Репецкой в работе «Миграционные процессы и преступность иностранцев в Иркутской области» [7]. Так, один из пунктов данных выводов свидетельствует о том, что 50% респондентов, жителей Иркутской области, указывают на организованную преступную связь мигрантов с их соотечественниками из государств, откуда они прибыли в Россию. К числу наиболее распространенных преступлений, совершаемых мигрантами, они отнесли контрабанду, незаконный оборот наркотиков, вымогательство и неуплату налогов, которые в большинстве своем являются латентными. Прибывающие в г. Иркутск мигранты из Киргизии, Таджикистана, Узбекистана и Китая указывают в пунктах миграционного контроля целью своего визита туризм, заключение сделок, частное посещение. Это не дает им права трудовой миграции, но, согласно исследованиям, целью их приезда является осуществление трудовой деятельности в качестве рабочих на стройках и продавцов на рынках.

Проблема противодействия незаконной миграции должна решаться государствами на основе норм международного права, закрепленных в различных его источниках. Всеобщая декларация прав человека ООН (10 декабря 1948 г.) указывает, что каждый человек имеет право свободно передвигаться и выбирать себе место жительства в пределах каждого государства. Каждый человек имеет право покидать любую страну, включая свою собственную, и возвращаться в свою

страну. Декларацией положено начало не только правовому закреплению прав и свобод человека в целом, но и правовому обоснованию процессов глобализации, которые позднее выразились в массовых перемещениях граждан различных государств по территории земного шара. Помимо приведенного положения Декларация содержит обширный перечень норм, закрепляющих различные права и свободы человека [5].

В развитие положений Декларации в последующем были приняты ряд совместных международных актов, которые были направлены на то, чтобы активизировать внешнеполитические взаимоотношения между странами за счет обмена своими гражданами в рамках тех или иных направлений человеческой жизнедеятельности. В этом отношении особый интерес представляет Заключительный акт Совещания по безопасности и сотрудничеству в Европе (г. Хельсинки, 01 августа 1975 г.). Данный документ как раз и закрепляет те направления, по которым должны происходить последующие контакты между людьми. Характер подобных контактов носит совершенно различный характер: а) поддержание семейных связей на основе регулярных встреч; б) воссоединение семей; в) заключение браков; г) профессиональные и личные поездки; д) индивидуальный и коллективный туризм; е) форумы молодежи; ж) спортивные мероприятия. Запланировано осуществлять сотрудничество в области культуры, образования, науки, а также окружающей среды.

Учитывая тот факт, что государства, участвовавшие в разработке Заключительного акта, осознавали важность инициируемых ими процессов массового перемещения граждан различных государств в том, что они могут нанести ущерб суверенитету государств и их конституционным основам, в данном документе была предусмотрена обязанность государств уважать суверенное равенство и своеобразие друг друга, а также все права, присущие их суверенитету и охватываемые им, в число которых входит, в частности, право каждого государства на юридическое равенство, территориальную целостность, свободу и политическую независимость. То есть любое отклонение от норм и принципов международного и национального права признается недопустимым, и наносящим

ущерб суверенитету и конституционным основам государства на территории или вопреки интересам которого происходят рассматриваемые процессы. Так, например, в Приложениях 1, 2 к Конвенции Международной организации труда №97 «О трудящихся мигрантах» говорится о том, что всякое лицо, способствующее тайной или незаконной миграции, подлежит соответствующему наказанию. Россия данную Конвенцию не ратифицировала. Заключительный акт, по сути дела, указывает на то, что миграционные процессы являются важнейшим инструментом оказания взаимного влияния одних стран на другие через обмен своими гражданами.

Осознавая важность противодействия злоупотреблениям в данной области, государства совместными усилиями создают различные нормы, направленные на реализацию данной цели. Особое внимание привлекает проблема незаконной миграции, а также такая опасная ее форма, как организация незаконной миграции. В Конвенции Международной организации труда №143 «О злоупотреблениях в области миграции и об обеспечении трудящимся-мигрантам равенства возможностей и обращения» (г. Женева, 24 июня 1975 г.) указывается на меры противодействия негативным проявлениям миграции [4].

Важным фактором, оказывающим влияние на организацию незаконной миграции, является наличие на территории России организованных преступных формирований, отличающихся своим этническим составом. Их преступная деятельность предполагает наличие постоянного притока «свежих сил» в виде своих соотечественников. Без этого, находящимся на территории чужого для себя государства представителям этнической организованной преступности просто не выжить. Тем более при наличии жесткой конкуренции с другими организованными преступными формированиями. По мнению С.Е. Метелева, организованные преступные группы мигрантов на территории страны пребывания создают базы для последующего перемещения их соотечественников. Это приводит к выводу о происходящем криминальном захвате новых территорий этническими преступными группами в ходе незаконной миграции [4].

Противодействие миграционной преступности также

осуществляется на уровне норм национального законодательства.

Уголовным кодексом РФ предусмотрена ответственность за организацию незаконной миграции (ст. 322.1 УК РФ). В ч. 1 ст. 322.1 УК РФ раскрывается законодательная дефиниция понятия «незаконная миграция»: организация незаконного въезда в РФ иностранных граждан или лиц без гражданства, их незаконного пребывания в РФ или незаконного транзитного проезда через территорию РФ.

Обратим внимание на то, что законодатель предусматривает уголовную ответственность только для организаторов незаконной миграции. При этом, для самих иностранных граждан и лиц без гражданства нормами действующего законодательства РФ предусмотрена только административная ответственность (глава 18 КоАП РФ). На практике такая ситуация приводит к тому, что борьба с незаконной миграцией осуществляется только «однаправленно», что не способствует достаточной эффективности противодействия исследуемому виду преступности. В этой связи, актуальным является вопрос о необходимости введения в нормы УК РФ уголовной ответственности за незаконную миграцию для иностранных граждан и лиц без гражданства.

Таким образом, нормативно-правовая основа противодействия миграционной преступности представлена как нормами международного, так и нормами национального законодательства. С учетом характера и степени общественной опасности миграционной преступности, а также принимая во внимание объективность угроз для суверенитета и безопасности государства, которые несет с собой организация незаконной миграции, как целенаправленная, преступная деятельность, носящая транснациональный характер, целесообразно перенести ст. 322.1 «Организация незаконной миграции» из главы «Преступления против порядка управления» в главу «Преступления против основ конституционного строя и безопасности государства» УК РФ.

***Список использованных источников и литературы:***

[1] Акьюлов Р.И. К вопросу о регулировании нелегальной миграции в России / Р.И. Акьюлов // Вопросы управления. – 2021. – №5 (72). – С. 65-79.

[2] Гринько С.Д. Незаконная миграция, как посягательство на суверенитет и безопасность государства / С.Д. Гринько // Актуальные проблемы государства и права. – 2021. – Т. 5. – №18. – С. 341-353.

[3] Кобец П.Н. Предупреждение преступности иностранных граждан и лиц без гражданства на современном этапе развития России: монография / П.Н. Кобец. – М.: МИП, 2004. – 450 с.

[4] Метелев С.Е. Международная трудовая миграция и нелегальная миграция в России: монография / С.Е. Метелев. – М.: Юнити-Дана, 2015. – 177 с.

[5] Полозкова О.И. Международное сотрудничество как меры противодействия незаконной миграции / О.И. Полозкова // Science Time. – 2021. – №4. – С. 10-14.

[6] Рашитов Л.Р. Понятие, состояние и структура преступности мигрантов в современной России / Л.Р. Рашитов // Вестник Казанского юридического института МВД России. – 2021. – №2 (44). – С. 214-220.

[7] Репецкая А.Л. Миграционные процессы и преступность иностранцев в Иркутской области / А.Л. Репецкая // Всероссийский криминологический журнал. – 2013. – №10. – С. 78-89.

[8] Обзоры судебной статистики. Официальный сайт Верховного Суда Российской Федерации. – URL: [vsrf.ru/documents/statistics](http://vsrf.ru/documents/statistics) (дата обращения: 22.11.2021).

© Н.Ш. Шуменбаева, 2022



*А.А. Юсов,  
магистрант 4 курса напр. «Юрист  
в сфере экономической деятельности»,  
e-mail: andrei17.12.97@gmail.com,  
ДВИ ВГУЮ,  
г. Хабаровск, Российская Федерация*

## **МИНИСТЕРСТВО ЮСТИЦИИ РОССИЙСКОЙ ФЕДЕРАЦИИ КАК ОСНОВНОЙ УЧАСТНИК ГОСУДАРСТВЕННОЙ СИСТЕМЕ БЕСПЛАТНОЙ ЮРИДИЧЕСКОЙ ПОМОЩИ НАСЕЛЕНИЮ НА ТЕРРИТОРИИ ХАБАРОВСКОГО КРАЯ**

**Аннотация:** в статье раскрывается роль Министерства Юстиции России в системе бесплатной юридической помощи, в частности, на примере Управления Министерства юстиции России по Хабаровскому краю и Еврейской автономной области. А также некоторые проблемы и пути их решения.

**Ключевые слова:** бесплатная юридическая помощь, население РФ, Хабаровский край, Минюст России, Единый день правовой помощи детям.

Министерство юстиции Российской Федерации является федеральным органом исполнительной власти являющимся координатором в сфере обеспечения деятельности по получению населением бесплатной юридической помощи на территории Российской Федерации.

Федеральным законом №324-ФЗ «О бесплатной юридической помощи населению», принятым Государственной Думой в ноябре 2011 года, установлено что Министерство юстиции РФ и его территориальные органы помимо своих основных функций являются также органами, оказывающими бесплатную юридическую помощь населению на соответствующих территориях. [2]

На основании указанного выше закона Президентом РФ был подписан Указ «О внесении изменений в Положение о Министерстве юстиции Российской Федерации», которым и закрепили за Минюстом и его территориальными органами

статус субъекта по оказанию бесплатной юридической помощи отдельным категориям граждан. Этот статус подразумевает наделение Минюста полномочиями по координации данного направления деятельности. [3]

Также в соответствии с законодательством Минюстом осуществляется мониторинг за системой оказания бесплатной юридической помощи, что является важным направлением его деятельности. Мониторинг, сам по себе, позволяет выявить популярные обращения среди граждан, категории населения, наиболее нуждающихся в бесплатной юридической помощи и на основании всех данных разработать дальнейшие рекомендации по улучшению данного направления работы.

20 ноября 1959 года Генеральная Ассамблея ООН приняла Декларацию прав ребенка, а ровно через 30 лет – Конвенцию о правах ребенка. Именно поэтому 20 ноября считается Всемирным днем ребенка, а в нашей стране эта дата известна ещё как Единый день правовой помощи детям. В этот день, в рамках своих полномочий, Министерством юстиции РФ осуществляется координация и проведение на территории всех субъектов России мероприятий посвященным правовой помощи детям. Данные мероприятия проводятся ежегодно с 2013 года и был официально установлен решением Правительственной комиссии по вопросам реализации Федерального закона от 21.11.2011 №324-ФЗ «О бесплатной юридической помощи в Российской Федерации» (протокол от 25.09.2013 №2). [6, с. 125]

На территории Хабаровского края координацию по организации и проведению Единого дня правовой помощи детям осуществляет Управление Министерства юстиции Российской Федерации по Хабаровскому краю и ЕАО и ежегодно на их сайте можно ознакомиться с Планом мероприятий по проведению Всероссийского Дня правовой помощи детям на территории Хабаровского края.

В данных мероприятиях помимо самого Управления Министерства юстиции Российской Федерации по Хабаровскому краю и ЕАО принимают участие сотрудники: Управления Федеральной службы судебных приставов по Хабаровскому краю и Еврейской автономной области, Управления Федеральной службы Исполнения наказаний по

Хабаровскому краю, Управление Федеральной службы Государственной регистрации, кадастра и картографии по Хабаровскому краю, Управления Федеральной службы по надзору в сфере защиты прав потребителей и благополучия человека по Хабаровскому краю, Государственной инспекции труда в Хабаровском крае, Управления Министерства внутренних дел Российской Федерации по Хабаровскому краю, СУ СК России по Хабаровскому краю и Еврейской автономной области, Органы управления государственных внебюджетных фондов, юридические клиники, адвокаты, нотариусы и другие профессиональные юристы.

В этот день смогут получить бесплатную юридическую консультацию по вопросам защиты и охраны прав несовершеннолетних детей следующие категории:

- дети-сироты;
- дети, оставшиеся без попечения родителей, и их законные представители;
- лица, которые хотят принять на воспитание в свою семью ребенка, оставшегося без попечения родителей;
- усыновители;
- дети-инвалиды и их родители;
- иные граждане, которые находятся в трудной жизненной ситуации.

Основной задачей Единого дня правовой помощи детям является непосредственное оказание правовой помощи, а также широкое информирование граждан о возможностях системы бесплатной юридической помощи на территории Российской Федерации в целом.

20 апреля 2021 года Управлением Министерства юстиции России по Хабаровскому краю и ЕАО была утверждена «Программа по правовому просвещению населения Хабаровского края и Еврейской автономной области на 2021-2023 годы», целями реализации которой являются:

- формирование в обществе устойчивого уважения к закону и преодоление правового нигилизма;
- повышение уровня правовой культуры граждан, включая уровень осведомленности и юридической грамотности (осознание своих прав и уважение чужих прав, подкрепленное

знанием законов и нормативных правовых актов, повышение правовой активности, реализация правовых знаний);

- создание единой системы качественного просвещения всех социальных, профессиональных, возрастных групп и слоев населения Хабаровского края и Еврейской автономной области;

- улучшение условий для получения правовых знаний населением путем обеспечения доступа граждан к официальной правовой информации.

Данной программой определен перечень её исполнителей, которые:

- реализуют предусмотренные программой мероприятия как самостоятельно, в соответствии с собственными организационными планами, так и могут организовывать и проводить совместные мероприятия, акции, направленные на правовое просвещение населения;

- по предварительному согласованию, могут привлекать к проведению собственных мероприятий иных исполнителей программы, а также заинтересованных участников;

- могут осуществлять взаимобмен информационными материалами просветительского характера по правовой тематике для размещения их на официальных сайтах и распространения иными способами;

- организовывать и проводить совместные мероприятия, направленные на повышение правовой культуры и грамотности детей и подростков, предупреждение совершения несовершеннолетними правонарушений, пропаганду здорового образа жизни и законопослушания среди подрастающих поколений.

Подобные программы принимаются каждым субъектом Российской Федерации на основании статей 1, 28 Федерального закона от 21.11.2011 №324-ФЗ «О бесплатной юридической помощи в Российской Федерации» и непосредственно направлены на правовое информирование и правовое просвещение населения.

Существуют и некоторые проблемы в правовом регулировании процесса оказания бесплатной юридической помощи населению. Например, в соответствии со статьей 11 Федерального закона от 21 ноября 2011 г. №324-ФЗ «О

бесплатной юридической помощи в Российской Федерации» и подпунктами 30.32 пункта 7 Положения о Министерстве юстиции Российской Федерации, утвержденного Указом Президента Российской Федерации от 13 октября 2004 г. №1313 «Вопросы Министерства юстиции Российской Федерации», одним из полномочий Минюста России является проведение мониторинга деятельности федеральных органов исполнительной власти, органов исполнительной власти субъектов Российской Федерации, органов управления государственных внебюджетных фондов, органов местного самоуправления, государственных юридических бюро, адвокатских палат субъектов Российской Федерации и негосударственных центров бесплатной юридической помощи по оказанию гражданам бесплатной юридической помощи.[3]

В данный перечень не вошли нотариальные палаты и юридические клиники вузов, хотя данные субъекты принимают активное участие в мероприятиях по оказанию бесплатной юридической помощи населению.

Помимо этого, проблематичным является отсутствия в федеральном законодательстве обязательного предписания по предоставлению информации субъектами оказания бесплатной юридической помощи по их деятельности в рамках оказания данной помощи. Вследствие чего Министерство юстиции не может всеобъемлюще оценить их деятельности и повлиять на качество оказываемых ими услуг. Для решения данной проблемы, необходимо в законодательстве для субъектов бесплатной юридической помощи предусмотреть обязанность по предоставлению ими информации об их деятельности по оказанию бесплатной юридической помощи населению РФ в рамках проводимого Минюстом мониторинга. [7, с. 80]

Стоит отметить, что проблемы, описанные выше, могут быть решены Законом №1199017-7 «О внесении изменений в Федеральный закон «О бесплатной юридической помощи в Российской Федерации». Данным законопроектом предполагается, что участники государственной и негосударственной систем бесплатной юридической помощи будут обязаны предоставлять сведения о ее оказании, а также о правовом просвещении населения. Порядок и формы

предоставления такой информации будет утверждать Минюст. Также планируется расширить полномочия ведомства по ведению списка юридических клиник. Эти клиники могут создаваться только в качестве структурного подразделения образовательной организации высшего образования. Согласно документу, участвовать в оказании бесплатной юридической помощи в клиниках могут только лица, которые отучились не менее половины срока по образовательной программе высшего образования по направлению подготовки «Юриспруденция» и не имеющие академической задолженности.

Инициатором данного законопроекта выступило Правительство РФ. По состоянию на 20 ноября 2021 года, данный законопроект должен быть рассмотрен Государственной думой РФ 25 ноября 2021 года в первом чтении с рекомендацией принять данный законопроект в этом же чтении направленное комитетом Государственной Думы по государственному строительству и законодательству.

Так же, в мае 2021 года Министром юстиции Константином Чуйченко было анонсировано создание единой федеральной информационной системы, с помощью которой россияне смогут получать бесплатную юридическую помощь. По словам министра сервис будет работать во взаимодействии с Единым порталом государственных услуг и другими информационными системами, а также с помощью портала можно будет получить сведения о необходимом законе, актуальную правовую информацию, сформировать первичное обращение при помощи бесплатного конструктора документов и получить первичное правовое консультирование граждан в устной и письменной форме.

Также целесообразно закрепить на законодательном уровне представление ежегодных отчетов Минюстом, на основе проведенного им мониторинга, о статистике и данных характеризующих состояние системы оказания бесплатной юридической помощи на территории РФ, с последующим информированием населения через различные средства массовой информации и по иным каналам информации.

Данной мерой государство сможет более информативно донести до граждан РФ об их возможности реализовать свое

право на получение бесплатной юридической помощи, а также повысить уровень правовой грамотности населения России.

***Список использованных источников и литературы:***

[1] Конституция РФ: [принята всенародным голосованием 12 декабря 1993 г. с изменениями, одобренными в ходе общероссийского голосования 01 июля 2020 г.] // Официальный интернет–портал правовой информации. – URL: <http://www.pravo.gov.ru> (дата обращения: 18.11.2022).

[2] Федеральный закон от 21.11.2011 N 324-ФЗ (ред. от от 01.07.2021) «О бесплатной юридической помощи в Российской Федерации» // Официальный интернет–портал правовой информации. – URL: <http://www.pravo.gov.ru> (дата обращения: 18.11.2022).

[3] Указ Президента РФ от 13.10.2004 N 1313 (ред. от 02.09.2021) «Вопросы Министерства юстиции Российской Федерации» // СЗ РФ. 2004. N 42. Ст. 4108.

[4] Закон Хабаровского края от 28 ноября 2012 года №237 (ред. от 28 октября 2020) «О реализации отдельных полномочий Хабаровского края в области обеспечения граждан бесплатной юридической помощью» // Официальный интернет–портал правовой информации. – URL: <http://www.pravo.gov.ru> (дата обращения: 18.11.2022).

[5] Приказ Минюста России от 03.03.2014 N 26 (ред. от 26.12.2019) «Об утверждении Положения об Управлении Министерства юстиции Российской Федерации по субъекту (субъектам) Российской Федерации и Перечня управлений Министерства юстиции Российской Федерации по субъектам Российской Федерации»: // Российская газета. 2014. – N 68.

[6] Чумакова О.В. Правовые и организационные вопросы регулирования бесплатной юридической помощи: монография / О.В. Чумакова. – Москва, Саратов: Всероссийский государственный университет юстиции (РПА Минюста России), Ай Пи Эр Медиа, 2016. – 291 с.

[7] Шереметова Г.С. Право на бесплатную юридическую помощь в гражданском процессе / Г.С. Шереметова. – Москва: Статут, 2015. – 176 с.

© А.А. Юсов, 2022

## **ПЕДАГОГИЧЕСКИЕ НАУКИ**

**М.А. Григорьева,**  
магистрант 2 курса  
напр. «Языковое образование»,  
e-mail: [m18z@yandex.ru](mailto:m18z@yandex.ru),  
науч. рук.: **З.В. Возова,**  
д.п.н., доц.,  
ЮУрГГПУ,  
г. Челябинск, Российская Федерация

### **ТЕХНОЛОГИЯ СОТРУДНИЧЕСТВА КАК ЭФФЕКТИВНЫЙ СПОСОБ ОРГАНИЗАЦИИ АВТОНОМНОЙ ДЕЯТЕЛЬНОСТИ ОБУЧАЮЩИХСЯ НА УРОКАХ ИНОСТРАННОГО ЯЗЫКА**

**Аннотация:** данная статья посвящена вопросам организации автономной деятельности обучающихся на уроках иностранного языка, использования технологии сотрудничества, способствующей развитию у учащихся самостоятельности в процессе изучения иностранного языка и мотивации к обучению.

**Ключевые слова:** автономная учебная деятельность, технология сотрудничества, самообразование, саморазвитие.

Согласно Национальной доктрине образования в Российской Федерации до 2025 года, среди основных целей и задач современного образования выделяются разностороннее и своевременное развитие детей и молодежи, формирование навыков самообразования и самореализации личности, непрерывность образования в течение всей жизни человека. И в связи с этим можно утверждать, что одним из важных факторов успешности усвоения иностранного языка является проявление автономности учащегося как в конкретной учебной ситуации, так и в дальнейшем непрерывном обучении.

Автономию учащегося в образовательной деятельности Н.Ф. Коряковцева определяет как «способность субъекта самостоятельно осуществлять свою учебную деятельность,



активно и осознанно управлять ею, осуществляя рефлекссию и коррекцию учебной деятельности, и, накапливая индивидуальный опыт, ответственно и независимо принимать квалифицированные решения относительно собственно учения в различных учебных контекстах при определенной степени обособленности/независимости от преподавателя и принятии на себя его функций» [3]. Учащийся должен быть способным к принятию независимых решений как в процессе изучения иностранного языка, так и в ходе общения. И осуществить это возможно, по мнению Н.Ф. Коряковцевой, при условии, если у него воспитывается способность к продуктивной учебной деятельности и автономность (самостоятельность, в определенном смысле независимость) в осуществлении иноязычного устного и письменного общения [3].

Одним из эффективных способов организации автономной деятельности обучающихся на уроках иностранного языка, по нашему мнению, представляется использование технологии сотрудничества, которая, согласно А.Ф. Жубатовой, способствует развитию у учащихся самостоятельности, ответственности, умения адаптироваться к сложившейся ситуации, «уроки становятся при этом интереснее, содержательнее, динамичнее и эффективнее» [2].

Идея обучения в сотрудничестве впервые была детально разработана и представлена американскими педагогами Р. Славиным (Мэриленд), Роджером и Дэвидом Джонсонами (Миннесота), группой Дж. Аронсона (Калифорния) и широко использовалась во многих странах. В России идеи сотрудничества в процессе обучения рассматривались Ш.А. Амонашвили, М.А. Ариян, И.Л. Бим, И.А. Зимней, Г.А. Китайгородской, А.А. Леонтьевым, Е.И. Пассовым, Г.В. Роговой и другими [2].

Технология сотрудничества – это «способ реализации содержания обучения, предполагающий как сотрудничество учащихся друг с другом, так и сотрудничество учителя и обучаемых в процессе познавательной деятельности» [4].

Технология сотрудничества позволяет создать на уроке благоприятные условия, способствующие активной совместной деятельности учащихся, в которых каждый обучающийся

активно участвует в познавательном процессе.

В зависимости от учебных задач и форм организации выделяют такие технологии обучения в сотрудничестве как: Student Team Learning (обучение в команде), Student Teams Achievement Divisions (индивидуально-групповой подход), Teams Games Tournament (командно-игровой подход), Jigsaw (пила), Learning Together (учимся вместе) [5].

Обучение в сотрудничестве – это совместное исследование, в результате которого учащиеся работают вместе, коллективно конструируя, продуцируя новые знания, а не потребляя знания в уже готовом виде [5].

Технология сотрудничества предполагает:

- разделение учащихся на малые группы по 3-4 человека, при этом учитываются психологическая совместимость, гендерный фактор и уровень знаний (в каждой группе необходим сильный, средний и слабоуспевающий ученик);

- предоставление группе одного задания, выполняя которое участники распределяют роли либо самостоятельно, либо по рекомендации учителя (роль организатора, ведущего, который отвечает за выполнение задания, редактора, который проверяет правильность выполнения, оформителя, докладчика, эксперта и другие роли);

- оценивание не индивидуальной работы, а всей группы;

- самостоятельное оценивание учащимися результатов своей работы и полученных знаний, для чего они заполняют приготовленные учителем анкеты.

Рассмотрим подробнее несколько форм технологии сотрудничества:

- обучение в команде (Student Team Learning), когда учитель объяснив новый материал предлагает ученикам в группах его закрепить (группы не соревнуются между собой). Учащиеся в подгруппах выполняют определенные задания, при этом ученики вслух его объясняют, в результате чего выполнение задания контролируется всей группой. Результат работы группы определяется ответственностью каждого ее участника. После того, как учащиеся завершили задание, учитель может организовать или обсуждение выполненной работы разными группами, если задание было одинаково для

всех, или работы обсуждаются каждой группой, если задания были разные. После чего учитель, убедившись в усвоении материала всеми учащимися, предлагает им тест на проверку понимания и усвоения нового материала. И на данном этапе учащиеся выполняют тест индивидуально, но оценки за эту работу суммируются в группе, после чего выставляется общая оценка.

– «пила» (Jigsaw), когда учащиеся работают в небольших группах по 4-6 человек над учебным материалом, который разделен на фрагменты (блоки). Каждый участник команды работает со своей частью, находит необходимый материал, тщательно ее разрабатывает и становится экспертом. Затем учащиеся, которые изучали один и тот же вопрос, но состояли в разных группах, объединяются и делятся информацией как эксперты по данному вопросу, что называется «встречей экспертов». После чего они возвращаются в свои группы и информируют других участников группы о том, что узнали. Остальные участники группы, соответственно, сообщают о своей части задания. Каждый участник должен внимательно слушать, делать по необходимости записи. На заключительном этапе учитель может спросить любого ученика в группе вопрос по рассматриваемой теме. Отчитываются по всей теме каждый в отдельности и вся команда, причем участники группы могут дополнять ответ выступающего, и такие дополнения идут в общий командный зачет. Все учащиеся проходят контрольный срез, который они выполняют индивидуально. Результаты суммируются, и команда, набравшая наибольшее количество баллов, награждается.

– учимся вместе (Learning Together), когда класс делится на группы по 3-5 человек. Каждая группа работает над одним определенным заданием, которое является частью одной большой темы. В результате усвоение всего материала достигается благодаря совместной работе каждой отдельной группы. Учащиеся сами распределяют роли каждого в выполнении задания. В ходе данной работы учитель следит за тем, чтобы участники успешно выполняли задания в составе своих групп, а также за тем, чтобы участники общались между собой на иностранном языке и оказывали при необходимости

помощь друг другу [1].

Использование технологии сотрудничества создает благоприятные условия для развития учащихся в процессе обучения, при котором формируются коллективные отношения, развивается самостоятельность, а также повышается мотивация у учащихся к обучению. Технология сотрудничества подразумевает достижение целей всей группы, которое обеспечивается при взаимодействии каждого участника группы с другими и проявлении индивидуальной ответственности. В основе обучения в группе лежит идея не соревнования, а сотрудничества, которое предусматривает вклад каждого участника и помощь членов команды друг другу. И для получения высоких результатов и достижения успеха всей группы учащиеся должны проявлять активность и инициативу при выполнении заданий, потому что каждый участник отвечает за результат не только своей работы, но и всей группы в целом.

Таким образом, на наш взгляд, обучение в группе, работа в силу собственных возможностей, приложение усилий для того, чтобы внести свой вклад в достижение высоких результатов всей группы, способствует эффективной организации автономной деятельности обучающихся на уроках иностранного языка в связи с тем, что обучение в сотрудничестве предполагает проявление рефлексии, ответственности и автономности учащихся, а также постоянное самообразование и саморазвитие. Технология сотрудничества создает условия для большей заинтересованности в знаниях и формировании позитивного отношения к изучаемому предмету, соответственно, применение данной технологии способствует тому, чтобы учащийся захотел сам приобретать знания, а не получать готовые.

#### ***Список использованных источников и литературы:***

[1] Владимирова С.В. Обучение в сотрудничестве на уроках иностранного языка / С.В. Владимирова // Вестник ЮГУ. – 2015. – №1 (36). – С. 121-124.

[2] Жубатова А.Ф. Технология сотрудничества – эффективная педагогическая технология / А.Ф. Жубатова // Педагогическая наука и практика. – 2020. – №1 (27). – С. 48-49.

[3] Коряковцева Н.Ф. Современная методика организации самостоятельной работы изучающих иностранный язык: Пособие для учителей [Текст] / Н.Ф. Коряковцева. – М.: Изд-во АРКТИ, 2002. – 173 с.

[4] Нетунаева Ю.Л. Использование технологии сотрудничества на уроках иностранного языка при реализации ФГОС / Ю.Л. Нетунаева // Вестник ШГПУ. – 2016. – №4(32). – С. 120-123.

[5] Щемелева И.Ю. Применение инновационных методов обучения иностранным языкам в школе: учебно-методическое пособие / И.Ю. Щемелева, Ю.С. Васильева, А.О. Наследова, И.В. Нужа. – Орск: Издательство ОГТИ, 2009. – 118 с.

© М.А. Григорьева, 2022

*Г.И. Займист,  
к.ф.н., доц.,  
e-mail: zaimist@brsu.brest.by,  
БрГУ им. А.С. Пушкина,  
г. Брест, Республика Беларусь*

## **КЛАССИФИКАЦИЯ РИСКОВ ЦИФРОВОЙ ТРАНСФОРМАЦИИ В СИСТЕМЕ ВЫСШЕГО ОБРАЗОВАНИЯ**

**Аннотация:** в данной статье осуществлена попытка классификации рисков цифровой трансформации в системе высшего образования, за основу данной классификации взят комплекс мероприятий цифровой трансформации университета в следующих направлениях:

- 1) информационная система управления вузом;
- 2) онлайн-поддержка образовательного процесса;
- 3) ключевые компетенции цифровой экономики;
- 4) управление учебным процессом на базе индивидуальной образовательной траектории.

**Ключевые слова:** цифровая трансформация высшего образования, риски и управление рисками цифровой трансформации в системе высшего образования.

В сфере высшего образования под риском образовательных учреждений следует понимать возможности, вероятности отклонения от цели, несовпадении фактического результата с намеченным при предоставлении образовательных услуг высшего образования в условиях объективно существующей неопределенности, являющейся следствием воздействия факторов внутренней и внешней среды [1]. Данное определение рисков в сфере высшего образования методологически применимо и к анализу рисков, связанных с цифровой трансформацией в высшей школе.

Актуальность выбранной темы предопределена следующими факторами:

1. Интенсификация процессов эволюционной цифровой трансформации современного белорусского общества,

охватившей все его сегменты, в т.ч. сферу высшего образования.

2. Цифровая трансформация университетского образования затрагивает суть образовательного процесса, ведет к переменам содержания образования, ориентированного на качество конечного образовательного результата, влияет на мотивацию студентов и преподавателей.

На наш взгляд, цифровая трансформация университета – это комплекс мероприятий в следующих направлениях:

- 1) информационная система управления вузом;
- 2) онлайн-поддержка образовательного процесса;
- 3) ключевые компетенции цифровой экономики;
- 4) управление учебным процессом на базе индивидуальной образовательной траектории.

В каждом из указанных направлений возникают риски, требующие практических действий направленных на снижение рисков ситуаций и их последствий. В соответствии с данным критерием нами предлагается следующая их классификация.

### **1. Риски, связанные с информационной системой управления вузом.**

Одним из инструментов снижения указанных рисков выступает построение системы менеджмента качества и ее сертификация на соответствие требованиям государственного стандарта Республики Беларусь СТБ ISO 9001-2015 «Системы менеджмента качества. Требования», согласно которому внедрены в практику управления образовательным учреждением основных положений и принципов риск-менеджмента, которые применяются и к управлению рисками в информационной сфере управления вузом.

### **2. Риски в сфере онлайн-поддержки образовательного процесса.**

Цифровая образовательная среда требует не только от обучаемых, но и от преподавателей цифровой грамотности, владения цифровыми инструментами, цифровыми технологиями, непрерывного самообразования и проектирования траектории своего профессионального развития в условиях цифрового университета.

Мы поддерживаем точку зрения В. Кузнецовой на предмет классификации информационных рисков в сфере

онлайн-поддержки образовательного процесса. В частности она выделяет следующие риски:

а) Риски нарушения конфиденциальности. Они включают в себя нелегитимное распространение личной информации участников образовательного процесса, например, контактных данных, фотографий, а также оценок и выполненных индивидуальных заданий. Последнее также связано с соблюдением авторских прав и рисками аутентичности.

б) Риск нарушения целостности образовательного контента. Он включает в себя нарушение логической целостности системы, где образовательный контент должен быть структурирован с учетом логики обучения. К нарушениям целостности также относятся технические ошибки при передаче данных по каналам связи и хранении данных и несоответствие данных эталону (например, несоответствие образовательного контента требованиям нормативно-правовых актов).

в) Риск нарушения доступности к цифровой образовательной среде. Данный риск включает в себя опасность недоступности образовательного контента, начиная от отсутствия контента по определенной теме или предмету или заканчивая блокированием или уничтожением всей образовательной среды в целом без предоставления альтернативных способов получения знаний (образовательная монополия).

г) Риск нарушения аутентичности информации. Данный риск подразумевает под собой возможность субъекта выдавать себя за другого пользователя. Этим субъектом может быть и участник образовательной платформы, и внешнее лицо (возможно злоумышленник). Результатом такой деятельности, к примеру, может стать несанкционированное изменение контента, мошеннические действия при получении образования с целью пройти экзаменацию за обучающегося, внесение изменений в балльно-рейтинговую систему и т.п. [2].

### **3. Риски в сфере формирования ключевых информационных компетенций специалистов для работы в условия цифровой экономики.**

Необходимость стимулирования внедрения информационно-коммуникативных технологий в реальном



секторе экономики, осуществления административных процедур в электронном виде, а также совершенствования подготовки кадров для цифровой экономики отражено в Национальной стратегии устойчивого развития Республики Беларусь на период до 2035 года. Важное место в укреплении информационной безопасности и государственной политики в сфере цифровой трансформации принадлежит Концепции информационной безопасности Республики Беларусь.

Реализация целей и задач указанных программных документов и в связи с активным внедрением ИКТ с необходимостью увеличивают спрос на цифровые компетенции специалистов, формирование которых должно осуществляться в процессе обучения и, в особенности, в процессе подготовки специалистов в учебных заведениях, как залога их успешного интегрирования и решения профессиональных задач в условиях цифровой экономики.

Риски в сфере формирования ключевых информационных компетенций у будущих специалистов возникают в ситуации, когда образовательный процесс не обеспечивает достаточный уровень компьютерной и информационной грамотности, культуры деловой коммуникации и делового сотрудничества с помощью ИКТ, создание цифрового контента и обеспечения информационной безопасности. Управление данными рисками видится во внедрении в образовательный процесс специальных курсов и факультативов по формированию у будущих специалистов цифровых компетенций адекватных требованиям их будущей профессиональной деятельности.

#### **4. Риски в сфере управления учебным процессом на базе индивидуальной образовательной траектории.**

Переход от традиционных технологий обучения в высшей школе к обучению в интернет-пространстве с использованием информационных технологий может порождать новые риски как в плане достижения целей образовательной деятельности, так и в плане здоровья, развития, эмоционального благополучия обучающегося.

Под влиянием известных социальных факторов последних лет наблюдается активный переход на дистанционное обучение в онлайн формате, именно в онлайн режиме реализация моделей

индивидуальных образовательных траекторий наиболее доступна. На наш взгляд, здесь риски возможны, с одной стороны – насколько предлагаемые вузом модели индивидуальных образовательных траекторий обеспечат качество образовательного процесса и его конечного результата, с другой стороны – насколько предлагаемые вузом модели индивидуальных образовательных траекторий будут отвечать образовательным интересам самих обучающихся. Обучающийся, интересующийся тенденциями развития своей будущей профессии, вполне может обратиться к сторонним ресурсам (онлайн-библиотеки, электронные библиотечные системы), а также выбрать иное онлайн-взаимодействие по освоению программного материала за пределами вуза и в иных сетевых формах.

Неблагоприятными последствиями свободы выбора студентами модели индивидуальных образовательных траекторий могут быть: уход в «виртуальный мир», нарушения социализации и интернет-зависимость, опасные контакты и вхождение в асоциальные группы, столкновение с опасным контентом (с противозаконным, вредоносным, ложным содержанием), «иллюзорная образованность» – утрата глубины содержания и когнитивная несамостоятельность («синдром копирования») [3].

### **Выводы.**

Цифровая трансформация высшего образования, как новая социальная отрасль в цифровом формате, сопровождается рядом рисков, которые проявляются в сферах: информационной системы управления вузом; онлайн-поддержке образовательного процесса; ключевых компетенций цифровой экономики; управлении учебным процессом на базе индивидуальной образовательной траектории и др.

Проблемы классификации рисков цифровой трансформации высшего образования являются темой активных дискуссий в научном сообществе и требуют дальнейшего исследования, одна из актуальнейших, на наш взгляд, проблем – проблема критериев их классификации.

Риски цифровой трансформации в высшей школе образом связаны с организаторами и участниками образовательного

процесса, с управлением инновационными процессами.

Управление рисками цифровой трансформации высшей школы, в первую очередь, предполагает инновационную модель методологического и методического сопровождения педагогического процесса, формирование у обучающихся адекватных цифровых компетенций для реализации их целей в образовательном процессе в условиях онлайн-взаимодействия по освоению программного материала за пределами вуза и в иных сетевых формах.

### ***Список использованных источников и литературы***

[1] Меняйло Г.В. Классификация рисков, возникающих в деятельности образовательных организаций высшего образования [электронный ресурс] // Современная экономика: проблемы и решения. – №7 (79) 2016. – Электронные данные. URL: <https://journals.vsu.ru/meps/article/view/7367> (дата обращения 13.11.2022).

[2] Кузнецова Валентина. Анализ преимуществ и возможных последствий реализации единой цифровой образовательной среды [электронный ресурс] // ЦИФРОВАЯ ТРАНСФОРМАЦИЯ ШКОЛЫ, 2020. – Электронные данные. URL: <https://rffi.1sept.ru/article/89> (дата обращения 13.11.2022).

[3] Лызь Н.А., Истратова О.Н., Лызь А.Е. Возможности и риски информационно-образовательной деятельности студентов в интернет-пространстве [электронный ресурс] // CYBERLENINKA.RU: Открытое образование. – 2020. – Электронные данные. URL: <https://cyberleninka.ru/article/n/vozmozhnosti-i-riski-informatsionno-obrazovatelnoy-deyatelnosti-studentov-v-internet-prostranstve> (дата обращения 13.11.2022).

© Г.И. Займист, 2022

*К.А. Зинкевичус,  
старший преподаватель,  
ГГТУ им. П.О. Сухого,  
г. Гомель, Республика Беларусь*

## **ФОРМИРОВАНИЕ МЕЖКУЛЬТУРНОЙ КОММУНИКАЦИОННОЙ КОМПЕТЕНЦИИ ПОСРЕДСТВОМ ВИДЕОТЕХНОЛОГИЙ**

**Аннотация:** в статье приводится анализ использования аутентичных видеоматериалов для формирования межкультурной коммуникационной компетенции у студентов, изучающих иностранные языки.

**Ключевые слова:** межкультурная коммуникация, социокультурная компетенция, видеоматериалы, иноязычная культура.

Перед специализированными вузами, готовящими преподавателей иностранных языков и культур, сегодня стоят новые цели. От степени их реализации в учебных заведениях данного профиля во многом зависит успех преподавания иностранных языков и культур в других типах учебных заведений, так как именно вуз готовит так называемого транслятора культуры.

Современная цель обучения иностранному языку и культуре формулируется как подготовка к реальной межкультурной коммуникации. Формирование социокультурной компетенции является новой целью в подготовке студентов, которая требует изучения и внедрения в учебный процесс. Вышеупомянутая компетенция способствует пониманию ценностей и норм поведения людей иной культуры, воспитанию взаимопонимания и терпимости по отношению к другому народу и его обычаям [2].

Поиск эффективных путей обучения межкультурной коммуникации является одним из актуальных направлений методических исследований. Однако, несмотря на серьезную методическую базу в обучении межкультурной коммуникации, данные нашего исследования свидетельствуют о том, что в ходе

учебно-воспитательного процесса студенты овладевают преимущественно эмпирически осязаемым компонентом культуры. Вопросы, связанные с особенностями менталитета, ценностными ориентациями, невербальным общением носителей изучаемого языка, практически не подвергаются анализу.

Вышеуказанная проблема является следствием использования, в основном консервативных технологий. Связанные с технологиями традиционные способы получения информации – устная (аудио) и письменная (печатная) речь, телефонная и радиосвязь – должны сочетаться с более широким применением видео, компьютерных средств обучения, телекоммуникационных сетей глобального масштаба. Видео, в отличие от других технических средств, позволяет использовать вербальные и невербальные средства общения в более полном объеме. Сочетание общеметодических приемов и специфических видео приемов (задержка звука, возможность повторного показа, синхронное озвучивание кадра и др.) позволяет не только интенсифицировать процесс обучения, но и формировать социокультурную компетенцию студентов.

В этом направлении видео может способствовать реализации следующих целей:

1) овладение обучаемыми навыками адекватного речевого и неречевого поведения в различных ситуациях иноязычного общения;

2) осознание в процессе изучения иноязычной культуры особенностей национальной культуры своей страны;

3) преодоление стереотипов в восприятии другой страны и народа, проявление толерантности по отношению к ним [1].

Известно, что термин «иноязычная культура» не имеет однозначного толкования в современных исследованиях. С. Стемплески и Б. Томалин выделяют в этом понятии три взаимосвязанных категории в качестве элементов культуры: продукты культуры (фольклор, литература, искусство, музыка и др.), идеи (взгляды, ценностные ориентации, верования и др.) и поведение (обычаи и традиции, привычки, отдых и др.) [3]. Применение видео позволяет дать обучаемым более полное представление о всех указанных элементах культуры и о том,

какое отражение они находят в языке.

Задания, предлагаемые обучаемым для анализа иноязычной культуры, предусматривают различные виды просмотра видеофрагментов и эпизодов. Однако в отечественной методике проблема использования видеоматериалов при овладении обучаемыми иноязычной культурой остается нерешенной. Следствием практической неразработанности вопросов формирования межкультурной коммуникативной компетенции посредством использования видеотехнологий является отсутствие:

- видеоматериалов как компонента учебно-методического комплекса;

- критериев отбора видеоматериалов с целью обучения иноязычной культуре;

- упражнений, направленных на реализацию видеотехнологий в обучении иноязычной культуре.

Итак, на основании анализа научной литературы по вышеуказанной проблеме и проведенному исследованию мы можем сделать следующие выводы:

1. На современном этапе развития методической науки актуально стоит вопрос о формировании межкультурной компетенции у студентов, что представляет собой повышение их уровня сформированности знаний иноязычной культуры и интеркультурных умений.

2. Видеоматериалы являются одним из наиболее эффективных средств обучения иноязычной культуре в условиях ограниченности межкультурных контактов.

3. С целью обучения межкультурной коммуникации необходимо отбирать видеоматериалы, насыщенные культуроведческой и социокультурной информацией, и использовать их в учебном процессе, учитывая специфику видео как средства обучения.

4. Систематическое применение видеотехнологий при формировании межкультурной коммуникации в комплексе с использованием традиционных технологий обучения создает оптимальные условия для повышения социокультурной компетенции у обучаемых.

***Список использованных источников и литературы:***

[1] Леонтьева Т.П. Опыт и перспективы применения видео в обучении иностранным языкам // Нетрадиц. Методы обучения иностр. Языкам в вузе / Т.П. Леонтьева. – М., 1995.

[2] Пассов Е.И. Коммуникативные иноязычные образования: готовим к диалогу культур / Е.И. Пассов. – Минск, 2003.

[3] Tomalin B. Cultural Awareness / B. Tomalin, S. Stempelski. – Oxford: Oxford University Press, 1993.

© К.А. Зинкевичус, 2022

*А.М. Мельникова,  
обучающаяся 3 курса магистратуры,  
e-mail: melniknastya2442@gmail.com,  
науч. рук.: В.Ю. Иванов,  
профессор кафедры режиссуры,  
мастерства актера и экранных искусств,  
Орловский государственный институт культуры,  
г. Орел, Российская Федерация*

## **ЗНАЧЕНИЕ ТЕАТРАЛЬНОЙ ПЕДАГОГИКИ В РАЗВИТИИ ТВОРЧЕСКИХ СПОСОБНОСТЕЙ ДЕТЕЙ МЛАДШЕГО ШКОЛЬНОГО ВОЗРАСТА**

**Аннотация:** в данной статье рассматриваются возможности раскрытия и развития творческих способностей у младших школьников. Выявляется воздействие средств и методов театральной педагогики на развитие природных данных ребенка и его способности к творчеству. Раскрывается роль игры в данном процессе.

**Ключевые слова:** творческие способности, театральная педагогика, игра, дети младшего школьного возраста.

Театральная педагогика – это образовательная система, созданная по законам игры-импровизации и реального результативного действия, которое случается в предложенных обстоятельствах, очаровывающих участников, в коллективной работе преподавателей и учеников, содействуя пониманию явлений в окружающем мире через погружение, и дающая комплект целых представлений о человеке, его значимости в жизни общества, его отношении с окружающим миром, его деятельности, идеях и чувствах, моральных и художественных идеалах.

По оценкам экспертов:

- 98% детей к 5 годам обладают сильными и яркими творческими способностями;
- к 10-летнему возрасту уже 30%;
- 15 лет – 12%;
- у взрослых только 2%.



Формирование навыков с возрастом постепенно снижается, становится слабее, и чем старше человек, тем труднее ему развиваться. Следовательно важно, для условий, в которых рос ребенок до своего взросления, были яркими и эмоционально насыщенными.

«Каков ребенок в игре, таков во многом он будет в работе, когда вырастет. Поэтому воспитание будущего деятеля происходит прежде всего в игре. И вся история отдельного человека как деятеля и работника может быть представлена в развитии игры и в постепенном переходе ее в работу...» А.С. Макаренко[2].

Школа должна готовить ребят к жизни и развивать индивидуальные особенности учащихся, определяющие успешность всевозможных видов деятельности. Этот процесс активизирует инициативу и независимость в принятии решений, привычку к свободе самовыражения, твердость в себе. Обучение становится творчеством. Театральное действие является наиболее популярным видом детского творчества, поскольку им занимается сам ребенок и представляется самым тесным, более действенным и прямым связующим звеном между художественным творчеством и личным опытом.

Склонность к творчеству в принципе присуща детям. Опираясь на мнение Л.С. Выготского, можно утверждать, что творчество – норма детского развития [1]. Дети школьного возраста открыты и восприимчивы ко всем формам познания окружающего мира, они видят чудо природы и нематериального мира – искусство в различных его видах, готовы восхищаться красотой во всех ее проявлениях. Детская фантазия обладает более ярким характером, чем фантазия взрослых: дети безоговорочно воспринимают плод своего воображения, доверяя ему и не стремясь его контролировать.

Для того, чтобы процесс формирования творческих способностей школьников младших классов стал успешен, необходимо знать уровень развития творческих способностей учащихся. Для этого используется диагностика, проводимая различными методами исследования.

Младший школьный возраст – более плодотворный период для развития творческого потенциала человека.

Психологи считают, что начинать развивать творческие способности детей необходимо как можно раньше, иначе они могут их покинуть. Следовательно нужна целенаправленная работа по развитию творческих способностей младших школьников с учетом возрастных и индивидуальных особенностей. Развитие творческой личности невозможно без использования такого действенного дидактического инструмента, как художественное творчество, в котором театр занимает особое место. Здесь наиболее ярко реализуется педагогический принцип: обучение во время игры.

Творческая фантазия детей проявляется и развивается на основе театральной деятельности. В педагогическом словаре дается следующая трактовка понятию «воображение» – «фантазия, психический процесс, заключающийся в создании образов существующих и несуществующих предметов, которые в данный момент не воспринимаются» [4]. Данная деятельность развивает личность ребенка, вызывает постоянный интерес к литературе, музыке и театру, улучшает способность включать определенные переживания в игру, поощряет создание новых образов и стимулирует мышление. Есть проблема, которая беспокоит многих учителей, психологов, родителей: у одних детей бывают страхи, обмороки, вялость, у других расслабленность и беспокойство. У детей часто отсутствуют произвольные поведенческие навыки, недостаточно развиты память, внимание и язык. Самый короткий путь к эмоциональному освобождению ребенка, освобождению от ограничений, обучению чувствам и художественному воображению – это игра. Все это благодаря театральной деятельности. Наиболее распространенная форма детского творчества – это драма, сочетающая художественное творчество с личным опытом, поскольку театр обладает огромной силой влиять на эмоциональный мир ребенка. Понятно, что прогресс общества напрямую связан с развитием воображения современного поколения детей. Следовательно, методы и приемы их развития – одна из самых актуальных проблем современного образования.

Постановка спектаклей – это не просто игра и развлечение, а один из основных способов стимулирования

творческой активности детей и повышения мотивации к вербальному общению. Дети узнают, что актеры используют в своей работе инструменты, данные им природой: телом, движением, речью, жестом, мимикой.

Одна из важнейших задач современной школы – целенаправленное формирование целостной личности ребенка. Развитие творческих способностей учащихся – одно из требований к организации учебного процесса в школе. Чтобы образовательная деятельность способствовала развитию творческих способностей ребенка, она должна быть организована особым образом.

Детство – особый творческий мир, в котором особенно сильно развиты способности воображения и фантазии. «Духовная жизнь ребенка полноценна лишь тогда, когда он живет в мире игры, сказки, музыки, фантазии, литературного творчества. Без этого он засушенный цветок» – писал В.А. Сухомлинский [3]. Эту особенность детства нужно учитывать, чтобы дать волю детской фантазии.

Театрализованная игра развивает эмоциональную сферу ребенка, заставляет его сочувствовать героям и сопереживать происходящим событиям. В этом процессе у детей формируются определенные взгляды и моральные суждения, которые оказывают на ребенка сильное влияние. Театральная деятельность – важное средство развития у детей эмпатии, то есть умения распознавать состояние человека с помощью мимики, жестов, интонации, умения занимать место в различных ситуациях. Театральная деятельность также позволяет формировать опыт социальных навыков, поскольку каждое литературное произведение всегда имеет моральную направленность (воспитывает симпатию, дружбу и другие качества).

Именно театр способен стать основным направлением в реализации творческой деятельности детей младшего школьного возраста. Поскольку театр как нельзя лучше развивает творческий потенциал любого человека в целом и ребенка в частности. Ребёнок, как существо эмоционально податливое и готовое с удовольствием окунуться в интереснейший процесс реализации фантазии, как нельзя лучше

раскрывает свои способности в театральном действе и таким образом поднимается на следующую ступень развития личности.

Благодаря использованию театральных и игровых технологий творческие способности детей младшего школьного возраста раскрываются и далее развиваются, поскольку они сосредоточены на всестороннем развитии личности ребенка, его уникальной индивидуальности, участии в активизации всех доступных им возможностей; для самостоятельного творчества; развитие всех ведущих психических процессов.

У младших школьников развивается самосознание, индивидуальное самовыражение с достаточно высокой степенью свободы; создаются условия для социализации ребенка; способствует возникновению чувства удовлетворения, радости и смысла. Развиваются умственные процессы, художественные способности, умение взаимодействовать с людьми, творческие способности во всех сферах. К тому же для ребенка театрализованный спектакль – это хорошая возможность ненадолго стать героем, поверить в себя, услышать первые в своей жизни аплодисменты.

Уже сейчас мы можем сказать, что формируя воображение и творческие возможности ребенка, мы влияем на развитие его личных и индивидуальных качеств и обязаны чутко видеть эти характеристики каждого ребенка, конструировать все влияния с их учетом.

### ***Список использованных источников и литературы:***

[1] Глаголева К.С. Выготский Л.С. О роли игры в психическом развитии ребенка / К.С. Глаголева. – Текст: непосредственный // Молодой ученый. – 2017. – №4 (138). – С. 324-326. – URL: <https://moluch.ru/archive/138/38773/> (дата обращения: 01.04.2022).

[2] Макаренко А.С. О воспитании молодежи (Сборник избр. пед. произведений) / Под общ. ред. Г.С. Макаренко – 2-е изд. – М.: Трудрезервиздат, 1951. – 396 с.

[3] Сухомлинский В.А. Сердце отдаю детям. – Киев: Радянська школа, 1974 г. – 288 с.

[4] Педагогический словарь: для студ. высш. и сред. пед.

учеб. заведений. / под ред. Г.М. Коджаспировой, А.Ю. Коджаспирова. – М.: Издательский центр «Академия», 2000. – 176 с.

© *А.М. Мельникова, 2022*

*О.М. Никитина,  
магистрант 3 курса  
напр. «Педагогические науки»,  
e-mail: [brunchbox74@yandex.ru](mailto:brunchbox74@yandex.ru),  
науч. рук.: Н.С. Касаткина,  
к.п.н., доц.,  
ЮУрГГПУ,  
г. Челябинск, Российская Федерация*

## **УСЛОВИЯ ФОРМИРОВАНИЯ МОТИВАЦИИ К ИЗУЧЕНИЮ ИНОСТРАННОГО ЯЗЫКА ПОСРЕДСТВОМ ИГРЫ НА НАЧАЛЬНОЙ СТУПЕНИ ОБУЧЕНИЯ**

**Аннотация:** в статье описывается влияние учебной игры на развитие мотивации к изучению иностранного языка на начальной ступени обучения. Описывается условия, необходимые для формирования мотивации к изучению иностранного языка посредством игры. Дается анализ результатов педагогического эксперимента.

**Ключевые слова:** игра, мотивация, иностранный язык, начальная школа, геймификация.

В современный век информационных технологий, большинство современных детей – визуалы, они повседневно используют современные гаджеты, играют в игры. В процессе игры, они учатся, приобретают знания и навыки. Именно поэтому вопрос применения игровых технологий на уроках английского языка как способа повышения уровня мотивации к изучению учебного предмета является очень актуальным.

Младшие школьники приходят в школу с достаточно высоким уровнем познавательной потребности. Однако часто к концу начальной школы интерес детей к учению пропадает. Одна из причин снижения интереса к учению, по мнению Л.И. Божович, «лежит в недостатках содержания организации первоначального школьного обучения». Начальное обучение не всегда дает достаточной нагрузки для интеллектуальной деятельности ребенка, хотя дети готовы к усвоению более сложного материала. Именно это и является главной причиной

снижения интереса к учению [1].

Анализируя и обобщая психолого-педагогическую литературу, можно заключить, что мотивация в широком смысле – это побуждение, которое вызывает активность организма и определяет ее направленность [2]. В узком смысле мотивация – это та движущая сила, которая активизирует действия обучающегося на уроке и дома, формирует высокие результаты в обучении. Мотивация представлена совокупностью факторов, которые определяют поведение человека – потребности, мотивы, стремления, интересы.

Мотивация изучения иностранного языка – это система побуждающих импульсов, которые направляют учебную деятельность на более глубокое изучение иностранного языка, а также его совершенствование и стремление развивать потребность познания иноязычной речевой деятельности [3].

Для положительного формирования мотивации нами была разработана модель формирования мотивации к изучению иностранного языка на начальной ступени обучения посредством игры. При использовании игровых технологий на уроках, интерес к изучению предмета будет сохраняться не только в процессе самого урока, но и после завершения игры интерес будет сохраняться за счет увлеченности игровыми элементами. В последствие, учебный процесс превращается из рутинной деятельности в привычку, а контроль усвоения знаний и формирования навыков приобретает стимулирующую форму [4]. В дальнейшем обучающийся начнет испытывать интерес к обычной рутинной деятельности, которая будет носить игровые элементы, таким образом, сам будет мотивировать себя к дальнейшей учебе.

Сущность игровых технологий состоит в создании игровой оболочки, которая перекладывается на неигровой контекст и задачей которой является достижение целей. Игра, в свою очередь, не препятствует ученикам выполнению неигровых задач, а напротив, выносит эти задачи на передний план.

Современные дети очень увлечены компьютерными играми, часто в их речи можно услышать компьютерный сленг. Именно поэтому мы посчитали целесообразным переложить

компоненты компьютерной игры на урок иностранного языка, адаптировав их по возрасту.

Одним из условий функционирования разработанной нами модели является применение рейтинговой системы с игровыми элементами. Так, в ходе урока, ученику необходимо пройти различные уровни, чтобы достичь обозначенной в начале урока цели. Переход от уровня к уровню побуждает слабых учеников двигаться вперед и совершенствовать свои знания по иностранному языку. Например, модуль одной темы может иметь шесть уровней. Выполнение всех испытаний, результативное участие в «битве» (тест, контрольная, диктант), набор определенного количества очков способствует переходу на новый уровень игры. Очки опыта в компьютерных играх представляют собой некую награду, которую участник получает за выполнение определенных заданий и которая выражается в числовой форме (баллы, очки). При накоплении определенного количества очков опыта, участник переходит на другой уровень. Так, на уроке за выполненное задание ученик получает фиксированное количество очков опыта.

Однако рейтинговая система оценивания предполагает не только накопление баллов, но и их потерю за определенные действия. Так, в нашей модели предусмотрена система штрафов. К примеру, с ученика могут сниматься очки за отсутствие на уроке без уважительной причины, или нарушение дисциплины может также повлечь за собой списание очков опыта.

Другим условием функционирования разработанной нами модели также является командное взаимодействие. В силу своего возраста, младшие школьники не всегда могут работать сообща. Каждый пытается выделиться и показать что он лучше. Поэтому приоритетным направлением является включение детей в командную деятельность. Важно на каждом уроке проводить хотя бы одно командное задание, в дальнейшем это поможет ученикам сотрудничать на последующих уроках.

Главной целью урока иностранного языка является формирование коммуникативной компетенции обучающихся. Именно поэтому на уроке необходимо и важно использовать технологию работы в сотрудничестве, которая создает атмосферу взаимодействия, взаимной поддержки.



Модель будет успешно функционировать при использовании адаптированной к уроку иностранного языка специальной игровой лексики. Как правило, дети, которые когда-либо играли в компьютерные игры, знакомы с игровой лексикой, характерной для компьютерных игр. Так, термин «босс» в компьютерной игре обозначает противника, которого необходимо победить. На уроках английского языка «босом» могут выступать задания, за которые ученик получает наибольшее количество баллов (диктант, контрольная работа).

С помощью адаптации данной компьютерной лексики в игровой урок, учащиеся быстрее погрузятся в игровую атмосферу, им будет интереснее общаться на таком языке, а учитель будет «на одной волне» с учениками.

Одним из действенных средств развития интереса ученика к предмету является применение сюжета на уроках. Сюжет благоприятно влияет на эмоциональный настрой, формирует положительное отношение к работе, повышает работоспособность. Урок с использованием сюжетной технологии имеет две цели: обучающая, и игровая. Важно, чтобы эти две цели дополняли друг друга и способствовали усвоению учебного материала. Однако сюжетные игры приносят наибольшую пользу тогда, когда они соответствуют умственному и физическому развитию ребенка.

С целью выявления эффективности применения разработанной нами модели, был проведен эксперимент. Экспериментальной базой выступило МАОУ "Гимназия №93 г. Челябинска имени Александра Фомича Гелича". В эксперименте были задействованы учащиеся 2В класса в количестве 27 человек: 14 учащихся в экспериментальной группе, 13 учащихся в контрольной группе. Обучение проходило по образовательной программе «Планета знаний» (УМК «Английский язык» – И.Н. Верещагина, О.В. Афанасьева, предназначен для общеобразовательных организаций и школ с углубленным изучением английского языка). Эксперимент проходил с мая 2021 года по май 2022 года.

Педагогический эксперимент включал в себя три этапа:

1. Констатирующий: цель – опытным путем изучить уровень сформированности мотивации к изучению

иностранного языка у детей младшего школьного возраста. Была проведена первичная диагностика с применением трех методик (методика диагностика мотивационной сферы учащихся, автор – Л.П. Уфимцева; методика диагностики направленности учебной мотивации, автор Т.Д. Дубовицкая; методика оценки уровня школьной мотивации, автор Н.Г. Лусканова).

2. Формирующий: разработка и апробация Программы проведения уроков английского языка в рамках одного модуля с учетом внедрения в них разработанной модели.

3. Контрольный: изучение опытным путем уровня сформированности мотивации у учащихся, проведение повторной диагностики, подведение итогов.

Рассмотрим результаты контрольного эксперимента, основываясь на результатах диагностики уровня школьной мотивации по Н.Г. Лускановой. Результаты представлены в таблице 1.

Таблица 1 – Количество учащихся экспериментальной и контрольной группы по уровням мотивации до и после проведения формирующего эксперимента, %

Уровни мотивации	Экспериментальная группа		Контрольная группа	
	май 2021 г.	май 2022 г.	май 2021 г.	май 2022 г.
Высокий	21,43%	50%	15,38%	23,1%
Хороший	42,86%	35,72%	23,08%	23,1%
Средний	14,29%	7,14%	38,46%	23,1%
Низкий	21,43%	7,14%	23,08%	30,7%

Анализ результатов анкетирования показывает, что учащиеся экспериментальной групп повысили уровень учебной мотивации, при этом в группе преобладает высокий уровень мотивации, что составляет 50% (прирост составил 28,57%). Также отмечается сокращение количества учащихся с низким уровнем мотивации и переход на средний и хороший уровень мотивации.



Рисунок 1 – Количество учащихся экспериментальной и контрольной группы по уровням мотивации до и после проведения формирующего эксперимента, %

Однако учащиеся контрольной группы постепенно утратили интерес к учению, что привело к увеличению количества учеников с низким уровнем мотивации.

Для сопоставления показателей, измеренных в двух разных условиях на одной и той же выборке испытуемых мы применили методы математической статистики, а именно критерий Т-Вилкоксона, который заключил, что Показатели после эксперимента превышают значения показателей до опыта, что говорит о росте уровня мотивации среди учащихся в экспериментальной группе.

Итак, проведенная нами работа по формированию мотивации у учеников начальной школы к изучению иностранного языка посредством игры показала свою эффективность. Игра была признана эффективным способом повышения уровня мотивации обучающихся к изучению иностранного языка.

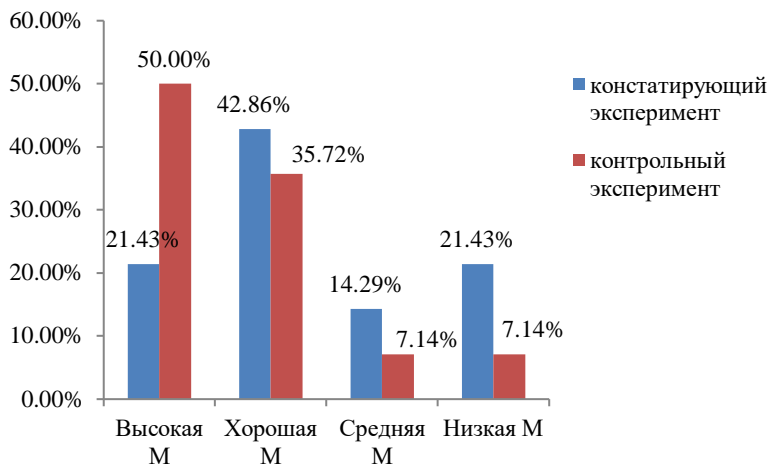
Таким образом, мотивировать школьников на начальном этапе изучения иностранного языка можно с помощью положительных эмоций, которые возникают тогда, когда дети

получают удовольствие, радость от выполняемой деятельности, когда учителю удастся пробудить любовь к изучаемому языку. Именно игровой урок может этому поспособствовать. Ребенок усваивает иностранный язык легче, когда создаются условия жизненно важного для него общения, источником которого для младших школьников является игра.

Технология геймификации, то есть внедрения элементов компьютерной игры в урок, позволяет повысить мотивацию к изучению учебного предмета, вызвать и поддержать интерес учащихся в течение образовательного процесса.

Однако следует заметить, что не каждую тему (модуль) можно и нужно изучать с помощью игрового урока. Игровые механизмы должны быть дозированными, иначе они могут наскучить ребенку и вызвать привыкание. Но именно такие механизмы превращают скучное в увлекательное, а трудное – в простое.

#### ***Список использованных источников и литературы:***

[1] Божович А.И. Отношение школьников к изучению как психологическая проблема. / Божович А.И. // Изв. АПНРСФСР. – М., 1986. – 36 с.

[2] Кузовлева Н.Е. Широкая социальная мотивация и ее роль в обучении иноязычной речевой деятельности / Кузовлева Н.Е // Коммуникативный метод обучения иноязычной речевой деятельности. – Воронеж, 1985. – 250 с.

[3] Леонтьева Т.П. Методика преподавания иностранного языка: учебное пособие / Т.П. Леонтьева. – 3-е изд., испр. – Минск: Вышэйшая школа, 2017. – 239 с.

[4] Беседина И.Г. Повышение мотивации изучения английского языка через использование приемов технологии геймификации / И. Г. Беседина // Современное образование: актуальные вопросы, достижения, инновации. – 2021. – С. 29-31.

© О.М. Никитина, 2022

*Д.Н. Нұрболова,  
филология факультетінің  
2-курс магистранты  
ғылыми жетекші: К.К. Муканова,  
п.ғ.к., доцент,  
e-mail: [mukanova.k@mail.ru](mailto:mukanova.k@mail.ru),  
«Семей қаласының Шәкәрім  
атындағы университеті» КеАҚ,  
Семей қ., Қазақстан*

## **ҚАЗАҚ ТІЛІН ТАНЫМДЫҚ БАҒЫТТА ОҚЫТУДЫҢ ПСИХОЛИНГВИСТИКАЛЫҚ СИПАТЫ**

**Аңдатпа:** бұл мақалада қазақ тілін танымдық бағытта оқытудың негізі мәселелері мен маңызы талданады. Тілдерді танымдық бағытта оқытудың психолінгвистикалық негізі қарастырылады. Ғалымдардың тілдерді танымдық бағытта оқытуға қатысты пікірін саралап, айтылған ұсыныстарды қазақ тілін танымдық бағытта оқыту мәселесінде басшылыққа алу қарастырылады.

**Кілт сөздер:** оқыту, танымдық бағыт, психолінгвистика, психология, оқыту модулі.

Қазақ тілін танымдық бағытта оқытудың негізгі мәселелерін зерттеу қазіргі заманғы әдістеменің басты міндеті болып отыр. Қазіргі кездегі қоғамдағы өзгерістер білім беру жүйесіне де ықпал ететіні сөзсіз. Мұғалімге білімді біржақты формада емес, оқушылардың оқуын басқару, бағыт-бағдар көрсетіп, жол сілтеп отыру қызметін жүктейді. Қазақ тілі пәні бойынша оқушы ереже немесе ұғымдар анықтамасын тек жаттап алғаннан гөрі, оларды іс жүзінде саналы түрде қолдана алуы қажет. Қазақ тілін оқыту әдістемесіне байланысты жазылған құнды зерттеулер де осы бағытқа арналады.

Тіл, ойлау, тану ұғымдарын қатар, тығыз байланыста қарастырған тілшілер адамдық факторды алға тарта отырып, сол кездің өзінде тілді психологиялық танымның құралы ретінде қарастыру керектігін дәл көрсете білген. «Тіл өсуі – ой өсуіне, ой өсуі – тіл өсуіне байланысты»,– деген ғалым

Қ.Жақсылықова пікірі адамның ойлай алу қабілетін сөйлеу дағдысымен ұштастыруға, тілдік элементтердің құрылымдық-семантикалық, функционалды-прагматикалық өзгешеліктерін «таза лингвистикалық» талдаулармен шектемей, психологиялық ұғымдармен жақындата түсіндіруге себепкер болды [1, 29 б.].

Бүгінгі күні тілдік зерттеулердің аясы экстралингвистикалық фактілермен толығып, адам психологиясы оның сөйлеу әрекетімен байланыса, қарым-қатынас жасау ұстанымдарымен сабақтаса, танымдық әрекетімен тоғыса талданып келеді.

Тілдерді танымдық бағытта оқытуға қатысты ғалым Л.Фридманның пікірін сараласақ:

1. Тілдегі танымдық бағытта оқу – оқушылардың жеке, топтық, ұжымдық жұмыс барысындағы түрлі қызметінің жүйесі ретінде қаралады. Олар оқушылардың қисынды ойлауын, қабілетінің, көзге елестету қабілетін, жадын, шығармашылығын және т.б. дамытуға, яғни білім берудің мақсаты болып табылатын тұлғалық қасиеттерін дамытуға бағытталған.

2. Тілдегі танымдық бағыттағы оқуды басқарудың психологиялық сенімді түрі – ең алдымен, оқушылардың қажеттілігін, қызығушылығын дамытуға жағдай жасау.

3. Танымдық бағытта оқытуды басқару икемді болуы тиіс, бұл тек оқушының іштей өсуі жүргенде ғана, оқушылардың білім дәрежесінің артуына қарай мүмкін болады.

4. Оқушы нақты оқу қызметінің мақсаттарын анықтауға тікелей қатысуы қажет, яғни басқару тұлғалық бағытталған болуы тиіс. Оқу үдерісін тұлғалық басқару дәрежесі оқушының өсуіне қарай артып отыруы және оқудың жоғары сатысында жалпылама сипат алуы қажет.

5. Оқу үдерісін басқару оқушылардың ішкі қуатына және мүмкіндігіне негізделгені дұрыс. Оқу модулінің сөйлеу бөлімін даярлағанда мұғалім оқу материалдарының негізгі мазмұнын бөліп, құрастырады. Осы бағытта оқушыоқу материалдарына қайта оралып, пысықтап, бекіту үшін оның әрбір сабақта жеке бөліктерімен берілетінін есепке алу қажет [2, 69 б.].

Пысықтауды қажет ететін материалдарды мұғалім үш күрделілік деңгейінде (қарапайым, орташа, күрделі) даярлайды.

Осы үш деңгейдің қай түрін таңдайтынын әрбір оқушының өзі шешеді. Мұның бір маңызы – күрделі, ізденушілік, шығармашылық сипаттағы тапсырмаларды кез келген күрделілік деңгейіндегі бағдарламалық материал тапсырмаларын орындаған оқушыларға беруге болады.

Аталмыш бөлімнің сабақтарын жоспарлаған кезде, мұғалім оқушының өзара сөйлесуін қамтамасыз етуге назар аударады. Осындағы оқу материалдарының мазмұны оқушылардың өзара сөйлесуінің арқауы және құралы болады. Сол себепті, мұғалімдердің сөйлесу бөлімін дайындаудағы 5 әрекет– қадамнан тұратын даярлық құрылымы қалыптасады.

Кесте 1 -- Танымдық бағытта оқыту модулі.

1 Қазақ тілін танымдық бағытта оқыту модулінің сөйлесу бөліміндегі тілтанымдық материалдың негізгі мазмұнын белгілеу
2 Тілтанымдық оқу материалдарын біртұтас, жинақы, «өсу» бағытымен ұсыну
3 Арнайы берілген тақырып негізінде жеңілдетілген деңгейдегі және білім стандартының талаптарын қамтамасыз ететін деңгейдегі тапсырмалар даярлау
4 Оқушының пәнге қызығушылығын және креативтілігін (ойлау, ой қорыту қабілетін) дамытуға арналған шығармашылық сипаттағы материал даярлау
5 Осы бөліктің барлық сабақтарында өзара қарым-қатынасын қамтамасыз ету

Алғашқы үш әрекет-қадам мұғалімнің оқу (ғылыми) материалының тұтас мазмұнын бөліп, оқу модулінің сөйлесу бөліміне орналастыруын құрайды. Сөйлесу бөлімі төмендегідей негізгі қағидаларды басшылыққа алып құрылған. Мәселен, 1 Оқу материалын біртұтас беру қағидасы. 2 Өсу бағытымен оқып-үйрену қағидасы (басында шағын түрде, соңынан

мазмұнының біртіндеп аша отырып, көлемін арттырып, қосымша толықтырулар енгізу негізінде). Бұл оқушылардың оқу материалдарын жеке-жеке емес, кешенді түрде, тұтас тарау (тақырып) бойынша пысықтауын білдіреді. Сөйлесу бөлімінің әрбір сабағында оқу модулінің тақырыбына «қайта оралып отыру» қағидасы «қайталаумен шатастыруға болмайды). Іс жүзінде тақырыпқа оқу материалдарының көлемі жағынан да, тапсырмалардың күрделілік деңгейі жағынан да «өсу» бағытымен қайта оралып отыру, меңгерілген білімді бекіту үшін қажет.

Оқу модуліндегі оқушылардың танымдық қызметінің қорытындысы ретінде олардың білімі мен білігінің мемлекеттік білім стандартына сай келуіне қатар қол жеткізіледі (олардың сай немесе сай еместігін салыстыру оқу модулінің үшінші – қорытынды бөлігінде жүзеге асады).

Мұның барлығының жеке тұлға бойында жағымды эмоция тудыратын іс-әрекеттер екеніне көңіл аударған жөн. Бұлар оқушылардың оқу-танымдық жақтарын арттырып, олардың ақыл-ойының дамуына қомақты үлес қосады.

Сөйлесу бөлімі сабақтарында ұйымдастырылу түріне қарай тапсырмаларды кеспе қағазға жазуға болады. Мұнда не істеу қажет, оны қалай істеу керек және қалай тексеруге болатыны (дайын жауап үлгілері бойынша бірін-бірі және өзін-өзі тексеру арқылы) нақты көрсетіледі.

Егер сабақ жеке-топтық формада өтетін болса, онда оқушылардың әрқайсысы үш нұсқадағы тапсырмаларды орындайды. Мұғалім бір сабаққа әртүрлі күрделілік деңгейіндегі үш түрлі тапсырмалар дайындап, соңынан оқушыларға олардың кез келгенін таңдау мүмкіндігін беру арқылы сыныптағы оқушылар санына сай көбейтеді.

Оқу модулі сөйлесу бөлімінің бірнеше ерекшеліктері бар, оларға назар аудару керек: Бұл бөлімде сөзтіркестерін танымдық бағытта оқу және оқыту:

а) дамыту бөлімі. Мұғалім оқушылар мүддесіне бейімделуі қажет. Әрбір оқушының қисынды ойлау қабілетін, ауызша және жазбаша тілін танымдық қызметке қызығушылығын дамытуға бағыттап, жағдай туғызу керек. Оларға жағымды психологиялық (жылы ниеттегі, ашық, т.б.)



ортаны қамтамасыз ету;

ә) дайындау бөлімі. Модульдің қорытынды (бақылау) бөлімінде әрбір оқушыға қойылатын бағалар ынталандырушы сипатта болады. Бағаларды оқушылардың өздері (өзіне, бір-біріне, командаға, топқа) береді. Демек, оқу модулінің бұл бөлімінде бірін-бірі тексеру әдісі жүзеге асады.

Жоғарыда атап өткеніміздей, егер оқушылардың орындайтын жұмыстары жақсы нәтижеге жетуге бағытталып, танымдық қызметтің өзінен жағымды эмоциялар алатындай етіп ұйымдастырылмаса, онда мұғалімнің баланы танымға жетелейтін әрекеті күтілген нәтиже бермейді (яғни, тұлғаны дамытпайды). Бұл үшін мұғалім сабақта әрбір оқушыға психологиялық қолдау көрсетуі, психологиялық жайлы (ыңғайлы) орта туғызуы қажет.

Ғалым Э.Оразалиева: «К.Роджерстің пікірінше, мұғалім ондай жағдайды жасай алады, тек ол үшін келесі қағидаларды басшылыққа алуы тиіс:

- 1) балаларға әрқашан сенім көрсету;
- 2) оқушыларға оқытудың мақсаттары мен міндеттерін белгілеп, нақтылауға көмектесу;
- 3) оқушылардың оқуға деген ішкі қызығушылығына мән беру;
- 3) топтық өзара әрекетке белсенді түрде қатысуы;
- 4) топта өз сезімін ашық білдіруі;
- 5) әрбір оқушының сезімі мен көңіл толқуларын түсінуге мүмкіндік беретін эмпатиялық дәрежеге ұмтылуы», – дейді [3,41 б.].

Осыған келісе отырып, білімді неғұрлым тиянақты меңгеру үшін, оқушылардың алдына қойған мақсаты айқын болып, олардың оқуға деген ішкі қызығушылығына және көңіл-күйіне мән беру қажет екен.

Қазақ тілін танымдық бағытта оқытуда мектеп оқушыларына ұғымдық танымы қиындық тудыратын сөз тіркестерінің көп мағыналылығы мен омонимдігі туралы ғалымдардың пікірі бір жерде ұштасып жатса, екінші бір жерде алшақтай түседі. Ғалым Г.Смағұлованың: «Әдетте сөздердің, сөз тіркестерінің арасында мағыналық байланыс болмай, үзілген кезде оларды омонимдерге жатқызады. Ал көп мағыналылықта

калай дегенде де, мағыналық байланыс сақталады.» [4,33 б.], – деген пікірі бар. Қазақ тілін танымдық бағытта оқытуда әдіскер зерттеушілер сөз тіркестерінің көп мағыналылығы, негізінен, екі жолмен жасалады: бірі – алдыңғы мағына соңғы мағынаның тууына негіз бола алады, екіншісі – алдыңғы мағына соңғы мағынаның тууына негіз бола алмайды. Нәтижесінде мағыналар жалғаса және жарыса туындайды деген пікір де келтіреді.

а) Жалғаса туындаған көп мағыналы сөз тіркестерін оқытудағы психологиялық ерекшеліктер. Көп мағыналылықтың жалғаса туындауы эмоцияны бейнелейтін фразеологизмдерді оқытуда жиі кездеседі:

Көзі оттай (шырадай) жанды (жайнады).

1. Көзі нұр шашты.

2. Жаны кірді, рақаттанды.

Бұл сөз тіркестерінің бірінші мағынасы жағымды тілдік эмоция – «қуаныштан көзінің нұр шашуын білдірсе», екінші мағына сол қуаныштың нәтижесінде «рақат сезімге бөленумен ұштасып жатыр». Екеуінде де адамның ішкі дүниесіндегі қуаныштың әсері байқалады. Байқап отырғанымыздай, көп мағыналы сөз тіркестерінің мағыналары арасында өзара байланыс бар. Бірінің пайда болуына екіншісінің мағыналық әсері болғандықтан, олар омоним бола алмайды.

ә) Жарыса туындаған көп мағыналы сөз тіркестерін оқытудағы психологиялық ерекшеліктер. Қазақ тіліндегі сөз тіркестерінің жарыса дамуы кезінде әр мағына өз алдына дербес дамиды және тең дәрежеде болады:

Жер көкке сыйғызбады.

1. Барынша дәріптеді, әбден көтермеледі, асыра мақтады

2. Қудалап еш жерге тұрақтатпады.

Бұл тіркестегі мағына бірінен – бірі туындамай жеке-жеке дамуда.

Қазақ тілін танымдық бағытта оқытуда «қайтыс болды» мағынасы адам дүниеден өтерде жан тәннен бөлініп шығады деген діни сенімнің нәтижесінде жалғасып туып тұрса, екінші, үшінші мағына жалғасын таппай, өз алдарына дербес жарыса туындап тұр», – деп түсіндіре аламыз. Кей кездері көп мағыналы фразеологизмдердің бір мағынасы екіншісіне қатысты болмайтын жағдайлар да кездеседі, яғни бір мағына

екіншісінің тууына негіз бола алмайды:

Жыларын да, күлерін де білмеді.

1. Қорқарын да, қуанарын да білмеді.

2. Қатты қуанғаннан не істерін білмеді.

Алғашқысының пайда болуына «болған жағдайды түсіне алмау» мағынасы себепші болса, екіншісіне негіз болған ситуация – қуану. Бұл фразеологизмдердің әр мағынасы бір-бірімен қатысты болмай, әртүрлі негізде дамыған. Бұның себебі – мағыналардың негізінде әртүрлі ситуацияның жатуы, яғни мотивацияның (уәжделудің) әр түрлі болуы.

Қазақ тілін танымдық бағытта оқытуда көп мағыналы тұрақты сөз тіркестері мен омонимдес сөз тіркестерінің де мағыналық ерекшеліктеріне тоқталып кетеміз. Мәселен, келтірілген мысалдардың бірінде алғашқы мағынаның тууына қосалқы бір дүниенің – ауа райының немесе соғыс жағдайының әсері болса, екіншісіне адам жанын тебіренер үлкен қайғыға душар болған адамдардың жылап-сықтауы себеп болып тұрғандығын түсіндірсек, жоғарыда келтіргендей, мағынаның жарыса дамуы кезінде фразеологиялық омонимияның да туындауы мүмкін. Бірдей ситуация немесе құбылыс адам санасында әртүрлі түсінік, ұғым қалыптастырады және кейде бұл ұғымдардың мағыналарының әртүрлі болатыны сонша, оларды көп мағыналылыққа жатқызуға болмайды. Шын мағынасында фразеологиялық омонимия аз дамыған, сонда да болса біз оны тілдік құбылыс ретінде қарастыруға тиіспіз. Біз полисемиялы фразеологизмдер мен омонимдес фразеологизмдердің шегін семантикалық байланыстың үзілу-үзілмеуіне қатысты ажыратамыз, ал фразеологиялық омонимия құбылысы қазақ тіліндегі сөз және сөз тіркестерінің арасында да кездеседі:

1) Жаны күйді – ыза болды, қорланды, жаны заяда ортенді;

2) Зәресі ұшты / қорықты;

3) Бәйек болды, – бар ынты-жынтысымен күтті;

Осы мысалдарды біз сөйлем ішінде қарастыратын болсақ, мағыналар арасында еш жақындық жоқ екенін анық байқаймыз.

Қазақ тілін танымдық бағытта оқыту негізінде сөз және сөз тіркестерінің психологиялық – танымдық эмоциясы –

адамдардың дүниедегі болып жатқан құбылыстар мен айналасындағы заттарды, жеке адамдардың қарым-қатынастарын бағалаумен тікелей байланысты екенін байқаймыз.

***Пайдаланылған әдебиеттер тізімі:***

[1] Жақсылықова К. Қазақ тілін оқыту мәселелері. – Алматы: Білім, 2014 ж. – 157 б.

[2] Rubenshtein R.N. Miller`s data and development of methods for representing cognitive structure // The making of cognitive science: Essays in honour of George Miller // Ed. By W. Hirst, – Cambridge (Mass), 2015. – p. 37.

[3] Оразалиева Э. Когнитивтік лингвистика мәселелерін оқыту жолдары. Астана: Фолиант, – 2014 ж. – 527 б.

[4] Смағұлова Г. Мәтін лингвистикасы. – Алматы: Раритет, 2003. – 76 б.

© Д.Н. Нұрболова, 2022

*С.О. Оразбекова,*

*аға оқытушысы,*

*e-mail: aru-aru-80@mail.ru,*

*Е.Т. Катанова,*

*аға оқытушысы,*

*e-mail: liza.katanova.1986@mail.ru,*

*З.К. Чункурова,*

*аға оқытушысы,*

*e-mail: shonova\_zarina@mail.ru,*

*Қазақстан-Американдық еркін университетінің,*

*Өскемен қ., Қазақстан Республикасы*

## **ОҚУ МОТИВАЦИЯСЫ**

**Аннотация:** бұл мақала оқу мотивациясын зерттеу мақсатында жазылған. Жоғары білім берудегі мотивацияның рөлі қарастырылады. Студенттердің оқу іс-әрекетіндегі белсенділігін тудыратын мотивтердің жиынтығы болып табылады.

**Кілт сөздер:** мотивация, оқу мотивациясы, оқу мотивациясының ерекшелігі, оқу іс-әрекетінің қозғаушы күші, оқу іс – әрекетінің мотивтері, оқу мотивациясын қалыптастыру факторлары, орта сынып оқушыларының оқу іс-әрекетін мотивациялау, жоғары сынып оқушыларының оқу іс-әрекетін мотивациялау, психопедагог.

*Мотивация*-адамды белгілі бір әрекеттерді жасауға итермелейтін және олардың бағыты мен мақсаттарын анықтайтын саналы немесе бейсаналық психикалық факторлар. Мотивация термині адамның мақсатты мінез-құлқының себептері мен механизмдерін зерттейтін психологияның барлық салаларында қолданылады [1].

Осылайша, мотивация адамның іс-әрекетін ынталандыратын және осы іс-әрекеттің бағытын анықтайтын мотивтерден тұрады [1].

Педагогикада мотивация ұғымын осылай түсіндіріледі.

Мотивация-оқушыларды өнімді танымдық іс-әрекетке, білім беру мазмұнын белсенді дамытуға ынталандыру

процестерінің, әдістері мен құралдарының жалпы атауы [2].

Оқу мотивациясы-оқушылардың оқу мақсаттарына жетудегі мотивациялық белсенділігі. Оқушылар үшін ең маңыздысы келесі мотивтер:

- 1) танымдық;
- 2) коммуникативті;
- 3) эмоционалды;
- 4) өзін-өзі дамыту;
- 5) оқушының позициясы;
- 6) жетістіктер;
- 7) сыртқы (көтермелеу, жазалау).

*Оқу мотивациясының ерекшелігі*-оны жүзеге асыру барысында студент білімді игеріп, тұлға ретінде қалыптасады.

Бұл жұмыста ең маңыздысы мұғалімнің келесі көзқарастары мен әрекеттері деп санауға болады:

- оқушылардың жас ерекшеліктерін есепке алу;
- оқушының мүмкіндіктеріне сәйкес әрекетті таңдау;
- оқушылармен бірге мақсатқа жету үшін құралдарды таңдау;
- ұжымдық және топтық жұмыс түрлерін қолдану;
- проблемалық жағдайларды, дауларды, пікірталастарды пайдалану;
- ойын технологиясын қолдану;
- сабақтарды өткізудің стандартты емес нысаны;
- өзара түсіністік пен ынтымақтастық атмосферасын құру;
- сәттілік жағдайын жасау;
- мұғалімнің оқушының мүмкіндігіне деген сенімі;
- көтермелеу мен айыптауды қолдану;
- оқушылардың өзін-өзі бағалауын қалыптастыру;
- мұғалімнің эмоционалды сөзі.

Скороходова Н.Ю "сабақ жүргізу психологиясы" кітабында былай деп жазады: "қазіргі мектептегі оқу мотивациясын дамыту технологиясы оқушылардың жетістікке жету мотивін дамытуға негізделген. Бұл технология тапсырмалардың күрделілігі, игеру уақыты және т.б. бойынша көптеген бекітілген градациялары бар арнайы оқу бағдарламасын құруды да, мұғалім мен оқушының сабақта өзара әрекеттесуінің ерекше стилін де қамтиды" деген.[2]

Мотивацияны қалыптастыру процесі мұғалім жұмысының маңызды бөлігі болуы керек. Оқуға деген оң мотивацияны қалыптастыру-бұл сабақ. Сабақ оқу процесінің негізгі элементі болды және болып қала береді.

Сабақта екеуі жұмыс істейді-мұғалім мен оқушы, тек дұрыс ұйымдастырылған жұмыс оқушыны оқуға ынталандырады.

Оқу іс-әрекетінің қозғаушы күші-оған органикалық түрде енетін мотивтер жүйесі:

- 1) танымдық қажеттіліктер;
- 2) мақсаттар;
- 3) мүдделер;
- 4) ұмтылыстар;
- 5) идеалдар;

6) оған белсенді және бағытталған сипат беретін мотивациялық көзқарастар құрылымға енеді және оның мағыналық-семантикалық ерекшеліктерін анықтайды [3].

Мотивтердің аталған жүйесі тұрақтылықпен де, динамизммен де сипатталатын ілімнің мотивациясын құрайды [3].

Доминантты ішкі мотивтер оқу мотивациясының тұрақтылығын, оның негізгі ішкі құрылымдарының иерархиясын анықтайды. Әлеуметтік мотивтер бір-бірімен жаңа қарым-қатынасқа түсетін импульстардың тұрақты динамикасын анықтайды. А.К. Маркова мотивацияның қалыптасуы "ілімге деген оң көзқарастың күшеюі немесе теріс көзқарастың нашарлауы ғана емес, сонымен қатар мотивациялық саланың құрылымының күрделенуі, оған кіретін импульстар, олардың арасында жаңа, жетілген, кейде қарама-қайшы қатынастардың пайда болуы" деп атап өтті. Оның пікірінше, мотивтердің қасиеттері болуы мүмкін:

1) мазмұны оқу іс-әрекетінің сипатына байланысты (хабардарлық, тәуелсіздік, жалпылау, тиімділік, мотивацияның жалпы құрылымындағы үстемдік, бірнеше оқу пәндеріне таралу дәрежесі және т. б.);

2) баланың динамикалық, психофизиологиялық ерекшеліктерімен байланысты (мотивтің тұрақтылығы, оның күші мен ауырлығы, бір мотивтен екіншісіне ауысу,

мотивтердің эмоционалды түсі) және т.б. [4].

Оқу мотивациясы белгілі бір қызметке енгізілген мотивацияның жеке түрі ретінде анықталады-бұл жағдайда оқу қызметі.

Оқу мотивациясы дамып келе жатқан адамға тек бағытты ғана емес, сонымен қатар оқу іс-әрекетінің әртүрлі формаларын жүзеге асыру тәсілдерін анықтауға, эмоционалды-ерікті саланы қолдануға мүмкіндік береді. Ол әр уақыт аралығындағы оқу жағдайының ерекшелігін анықтайтын маңызды көп факторлы детерминация ретінде әрекет етеді.

Кез-келген басқа түр сияқты, оқу мотивациясы оған кіретін іс-әрекетке тән бірқатар факторлармен анықталады:

- 1) білім беру жүйесінің сипаты;
- 2) білім беру мекемесінде педагогикалық процесті ұйымдастыру;

3) оқушының өзіндік ерекшеліктері (жынысы, жасы, интеллектуалды даму және қабілет деңгейі, талап деңгейі, өзін-өзі бағалау, басқа оқушылармен өзара әрекеттесу сипаты және т. б.);

4) мұғалімнің (оқытушының) жеке ерекшеліктері және, ең алдымен, оның оқушыға, педагогикалық қызметке қатынасы жүйесі;

- 5) оқу пәнінің ерекшелігі.

Оқу қызметі полимотивтелген, өйткені оқушының белсенділігі әртүрлі көздерге ие. Белсенділік көздерінің үш түрін әдеттегідей ажыратуға болады:

- 1) ішкі;
- 2) сыртқы;
- 3) жеке.

Оқу мотивациясының ішкі көздеріне танымдық және әлеуметтік қажеттіліктер (әлеуметтік мақұлданған әрекеттер мен жетістіктерге ұмтылу) жатады [5].

Оқу мотивациясының сыртқы көздері білім алушының өмір сүру жағдайларымен анықталады, оған талаптар, үміттер мен мүмкіндіктер жатады. Талаптар мінез-құлықтың, қарым-қатынастың және іс-әрекеттің әлеуметтік нормаларын сақтау қажеттілігімен байланысты. Күту қоғамның ілімге деген көзқарасын адам қабылдайтын және оқу іс-әрекетін жүзеге



асырумен байланысты қиындықтарды жеңуге мүмкіндік беретін мінез-құлық нормасы ретінде сипаттайды. Мүмкіндіктер-бұл оқу іс-әрекетін өрістетуге үшін қажет объективті жағдайлар (мектептің, оқулықтардың, кітапхананың және т.б. болуы) [6].

Жеке көздер. Оқу іс-әрекетін ынталандыратын осы белсенділік көздерінің ішінде жеке көздер ерекше орын алады. Оларға қызығушылықтар, қажеттіліктер, көзқарастар, стандарттар мен стереотиптер және басқалар жатады, олар өзін-өзі жетілдіруге, өзін-өзі растауға және оқу және басқа да қызмет түрлерінде өзін-өзі жүзеге асыруға деген ұмтылысты анықтайды.

Е. П. Ильин, Г. Розенфельдтен кейін ілім мотивациясының келесі категорияларын анықтайды:

1. Іс-әрекеттен ләззат алмай немесе зерттелетін пәнге қызығушылық танытпай үйреніңіз.

2. Жеке мүдделер мен артықшылықтарсыз оқыту.

3. Әлеуметтік сәйкестендіруді оқыту.

4. Табысқа жету немесе сәтсіздіктерден қорқу үшін оқыту.

5. Мәжбүрлеу немесе қысым бойынша оқыту.

6. Ұғымдар мен моральдық міндеттемелерге немесе жалпы қабылданған нормаларға негізделген оқыту.

7. Күнделікті өмірде мақсатқа жетуге үйрету.

8. Әлеуметтік мақсаттарға, талаптар мен құндылықтарға негізделген оқыту [7].

Оқу іс – әрекетінің мотивтері-бұл оқу іс-әрекетінің көрінісін анықтайтын барлық факторлар.

Л.И. Божовичтің пікірінше, мотивтер сыртқы әлем объектілері, идеялар, сезімдер мен тәжірибелер болуы мүмкін – бір сөзбен айтқанда, қажеттілік іске асырылған барлық нәрсе.

Бірқатар отандық және шетелдік психологтар мен педагогтар ішкі мотивацияны зерттеуге және қалыптастыруға үлкен мән береді. Шетелдік психологтардың арасында Дж. Брунер. Ол ғалым қызығушылықпен байланыстырған қызығушылық, құзыреттілікке ұмтылу (тәжірибе, шеберлік, дағдылар, білім жинақтауға ұмтылу) сияқты мотивтер туралы айтты [8].

Оқу мотивациясын қалыптастыру факторлары

Оқу мотивтерін қалыптастыруда оқушының оқу іс-әрекетін сипаттайтын ауызша күшейту, бағалау маңызды рөл атқарады.

Е.П. Ильиннің пікірінше, оқу іс-әрекетіне оң тұрақты мотивацияның қалыптасуына әсер ететін негізгі факторлар:

1) оқу материалының мазмұны;  
2) үш негізгі кезеңді қамтитын оқу қызметін ұйымдастыру:

- 3) мотивациялық,
- 4) операциялық-танымдық,
- 5) рефлексивті бағалау;
- 6) оқу қызметінің ұжымдық нысандары;
- 7) оқу қызметін бағалау;
- 8) педагогикалық қызмет стилі [9].

Орта сынып оқушыларының оқу іс-әрекетін мотивациялау

Онтогенетикалық дамудың бұл кезеңі оқушының белгілі бір пәнге тұрақты қызығушылығының пайда болуымен сипатталады. Сонымен қатар, көптеген жасөспірімдерде оқу мотивациясының жалпы төмендеуі байқалады, бұл мектепке бару мотивтерінің өзгеруіне әкеледі: мен қалағаным үшін емес, қажет болғандықтан. Жоғары сынып оқушыларының оқу мінез-құлқын ынталандырудың ерекшелігі-олардың "жасөспірімдік көзқарастары" (моральдық көзқарастар, пайымдаулар, бағалар, көбінесе ересектермен сәйкес келмейді). Мұндай көзқарастарға, мысалы, есептен шығаруға мүмкіндік бермейтін немесе сабақта кеңес бергісі келмейтін студенттерді айыптау жатады [10].

Жоғары сынып оқушыларының оқу іс-әрекетін мотивациялау

Жоғары сынып оқушыларының оқу мотивтері жоспарланған кәсіби қызметке байланысты жасөспірімдерден айтарлықтай ерекшеленеді. Егер жасөспірімдер өздеріне ұнайтын пәнге сәйкес мамандық таңдаса, онда үлкен оқушылар таңдалған мамандыққа дайындалу үшін пайдалы пәндерге ерекше қызығушылық таныта бастайды. Егер біріншісі болашаққа қазіргі көзқараспен қараса, екіншісі бүгінге болашақ тұрғысынан қарайды (Л.И. Божович). Кәсіптік оқу орнына түсуге дайындық жоғары сынып оқушыларын оқытудың негізгі мотиві болып табылады. Жақсы белгілер арқылы орта мектепте

жасөспірімдерге тән сыныпта белгілі бір позицияны алуға деген ұмтылыспен байланысты мотивтер артта қалады. Белгі білім критерийіне айналады, ол өзінің ынталандырушы Күшін едәуір жоғалтады, оқу белсенділігі білімге деген ұмтылыспен анықталады [10].

Психопедагог

Оқу мотивациясын зерттеу және дамыту бойынша күрделі, ұзақ мерзімді және көп сатылы жұмыс барысында жаңа педагогикалық стиль қалыптасады, ал мұғалімді шартты түрде психопедагог – педагог деп атауға болады, ол психологияны студенттердің мотивациясын дамыту құралы ретінде біледі. Мұғалімнің психопедагог ретіндегі рөлі әлі де егжей-тегжейлі зерттеуді қажет етеді [11].

Ілім мотивтерінің ең әмбебап классификацияларының бірі біз В. Хеннингтің классификациясын қарастырамыз, ол келесі мотив топтарын бөліп көрсетеді:

1. Азаматтық мотивтер / борыштық мотивтер: ілім Болашақ қоғамдық өмірге дайындық ретінде.

2. Танымдық мотивтер: ілімдер жаңа білімге ұмтылу ретінде.

3. Материалдық мотивтер: ілім болашақ жақсы материалдық өмірдің негізі ретінде.

4. Бедел мотивтері: ілім жоғары әлеуметтік мәртебеге ұмтылу ретінде.

5. Ата-аналармен әлеуметтік сәйкестендіру мотивтері: ілім ата-ана сияқты болуға, олардың талаптарына сай болуға ұмтылу ретінде.

6. Оқытушымен әлеуметтік сәйкестендіру мотивтері: оқыту мұғалім сияқты болуға, оның талаптарына сәйкес келуге деген ұмтылыс ретінде.

7. Оқу процесіне байланысты мотивтер: оқу қызықты қызықты процесс ретінде.

Айта кету керек, оқу мотивтері көптеген және әртүрлі және олардың әртүрлілігі басқа классификациялармен ұсынылуы мүмкін.

А.К. Маркова және басқалар оқу мотивациясын зерттеу және оның дамуы бір процестің екі жағы екенін айтады. Оқу мотивациясын зерттеу нәтижелері оның даму процесін

жоспарлаудың негізі болып табылады. Сонымен қатар, оқу мотивтерін зерттеу ұзақ болуы керек және оқытудың бастапқы және соңғы кезеңдерінде ғана емес, сонымен қатар аралық кезеңдерде де жүзеге асырылуы керек. Студенттердің оқу мотивациясының жеке ерекшеліктері туралы объективті ақпарат алу арнайы психологиялық әдістер мен диагностикалық құралдардың көмегімен жүзеге асырылады: сауалнамалар, тесттер, эксперимент, бақылау. Оқу мотивациясының диагностикасы танымдық қажеттіліктердің ауырлығын зерттеу әдістемесін, жеке ерекшеліктерді зерттеу әдістемесін, топтағы мінез-құлық мотивациясын зерттеу әдістемесін, мотивтің күші мен тұрақтылығын зерттеу әдістемесін, оқу іс-әрекетінің мотивациясын зерттеу әдістемесін және т. б. қамтуы мүмкін [11].

***Пайдаланылған әдебиеттер тізімі:***

- [1] <https://urok.1sept.ru/articles/569621>
- [2] Леонтьев А.Н. Деятельность. Сознание. Личность. – М.: Политиздат, 1975.
- [3] Мерлин В. С. Лекции по психологии мотивов человека. – Пермь, 1971.
- [4] [https://psyera.ru/uchebnaya-motivaciya-sushchnost-istochniki-klassifikaciya-harakteristika-funkcii\\_9648.htm](https://psyera.ru/uchebnaya-motivaciya-sushchnost-istochniki-klassifikaciya-harakteristika-funkcii_9648.htm)
- [5] Божович Л.И. Проблема развития мотивационной сферы ребенка // Изучение мотивации детей и подростков / Под ред. Л.И. Божович и Л.В. Благонадежиной. – М.: Педагогика, 1972.
- [6] Маркова А.К., Матис Т.А., Орлов А.Б. Формирование мотивации учения: книга для учителя. – М.: Просвещение, 1990.
- [7] Леонтьев А.Н. Потребности, мотивы и сознание // Мотивы и сознание в поведении человека: XVIII Международный конгресс психологов. – М., 1966.
- [8] <https://5psy.ru/obrazovanie/uchebnaya-motivatsiya.html>
- [9] Ковалев В.И. К проблеме мотивации // Психологический журнал, 1981.
- [10] Мамонтова Н.Ю. Формирование коммуникативной компетентности студентов технического вуза: дис.... канд. пед. наук. – Кемерово, 2006.

[11] <https://cyberleninka.ru/article/n/uchebnaya-motivatsiya-kak-osnova-effektivnogo-obrazovatel'nogo-protssessa-v-vuze>

© С.О. Оразбекова, Е.Т. Катанова, З.К. Чункурова, 2022

## **МЕДИЦИНСКИЕ НАУКИ**

**В.А. Гаврильев,**

*студент 1 курса напр. «Цифровые  
лазерные технологии»,*

**Р.Е. Белоус,**

*студент 1 курса напр. «Цифровые  
лазерные технологии»,*

**А.И. Крылова,**

*студент 1 курса напр. «Гидроакустика»,  
науч. рук.: **И.В. Гарасев,***

*ассистент,*

*ДВФУ,*

*г. Владивосток, Российская Федерация*

### **ОЦЕНКА ФИЗИОЛОГИЧЕСКОГО СОСТОЯНИЯ ЧЕЛОВЕКА ПО СНИМКАМ КОНЬЮНКТИВЫ ГЛАЗА**

**Аннотация:** в данной статье рассмотрен способ экспресс анализа состояния системы микроциркуляции: биомикроскопия бульбарной конъюнктивы с выделением клинически значимых структур МЦР при помощи портативного переносного устройства, – позволяющий проводить динамическое исследование у постели тяжелобольных с помощью получения снимков конъюнктивы глаза.

**Ключевые слова:** конъюнктивa, микроциркуляция, мониторинг, биомикроскопия, разметка сосудов, обработка снимков.

#### **Введение.**

Проблема оценки физиологического состояния путем исследования снимков конъюнктивы глаза является одной из наиболее актуальных в настоящее время. Изучение микроциркуляции конъюнктивы может принести большой объем информации для контроля состояния организма в общем и показателем действенности терапии.

Конъюнктивa представляет собой прозрачную слизистую оболочку, которая выстилает внутреннюю поверхность век и

поверхность глазного яблока до лимба. Конъюнктивa является частью защитного барьера против инфекции.

В конъюнктиве можно выделить следующие части: пальпебральная конъюнктивa, конъюнктивальный свод, бульбарная конъюнктивa.

Бульбарная конъюнктивa покрывает склеру спереди и в области лимба переходит в эпителий роговицы. У лимба радиальные гребни образуют палисады. Строма свободно соединена с подлежащей с ней теноновой оболочкой везде, кроме области лимба, где эти два слоя соединяются.

Микроциркуляция конъюнктивы включает артериолы, прекапилляры, посткапилляры, вены, лимфатические капилляры, нервные проводники, расположенные среди соединительно-тканых структур и представляющие в морфофункциональном отношении единое целое.

Конъюнктивa имеет 2 главных источника кровоснабжения. Первый – артериальные дуги верхнего и нижнего век, второй – передние ресничные артерии. Поверхностные ветви конъюнктивальных сосудов и анастомозирующие с ними задние конъюнктивальные сосуды образуют поверхностный (субэпителиальный) слой сосудов конъюнктивы глазного яблока.

Диаметр микрососудов конъюнктивы по разным данным: артериолы от 15,7 до 29,07 мкм, прекапилляры от 11,7 до 14,7 мкм, капилляры от 9,4 мкм, посткапилляры от 13,8 до 18,0 мкм, вены от 19,5 до 28,3 мкм.

Микроциркуляторное русло (МЦР) конъюнктивы интересует множество исследователей как показатель состояния системного и органного кровообращения при самых различных заболеваниях, начиная от инфекционных, травматических до проявлений системных.

Например, при сахарном диабете у пациентов отмечается расширение венозной капиллярной системы – диаметр венул может достигать 31,1 мкм. Сладж-феномен у пациентов с диабетической ретинопатией при сахарном диабете отмечается почти в 2 раза чаще.

При гипертонической болезни отмечается: уменьшение плотности сосудистого русла, изменения диаметра артериол,

повышения вязкости крови, замедление ангиогенеза, ухудшение эндотелиальной функции. Диаметр артериол может составлять  $14,0 \pm 0,48$  мкм, венул –  $27,4 \pm 1,23$  мкм, капилляров –  $6,6 \pm 10,3$  мкм.

При ожогах конъюнктивы, по разным источникам, авторы указывают на определение прогноза по заживлению с точностью от 70 до 100%.

При глаукоме наблюдают облитерацию микрососудов бульбарной конъюнктивы и лимба, ишемические зоны в конъюнктиве глазного яблока. Это имеет прямое практическое значение для фильтрационных операций. Примерно у 40–70% пациентов после хирургической манипуляции офтальмотонус вновь повышается, что требует назначения дополнительной гипотензивной терапии или проведения повторной операции, что ведет к определенным постоперационным осложнениям. Описывается новый тип дренажной хирургии, с помощью которого можно минимизировать хирургическую травму вышележащей конъюнктивы. Обоснование заключается в том, что здоровая конъюнктива позволяет формировать дренажные каналы и снижает вероятность воспаления и образования рубцовой ткани, которые являются частой причиной неудач в хирургии фильтрации глаукомы.

При дегенеративно-дистрофических изменениях конъюнктивы так же меняет свой характер микроциркуляции. Описано, что первичный птериgium может иметь сразу 3 источника кровоснабжения: из задних конъюнктивальных артерий, из капиллярной сети полулунной складки и, в меньшей степени, из возвратных ветвей передних цилиарных артерий. Такой богатой васкуляризацией может быть обусловлена высокая частота рецидивов птериgiumа, достигающая 40%.

### **Основная часть.**

Предложен способ экспресс анализа состояния системы микроциркуляции: биомикроскопия бульбарной конъюнктивы с выделением клинически значимых структур МЦР при помощи портативного переносного устройства, – позволяющий проводить динамическое исследование у постели тяжелобольных с помощью получения снимков конъюнктивы глаза.



Полученные снимки загружаются в нейронную сеть, которая путем анализа микроциркуляторного русла выдает необходимые, для качественной оценки состояния пациента, данные.

Анализ проходит точно, благодаря ранее загруженным размеченным изображениям. Размеченные изображения нужны в качестве данных для обучения нейронных сетей. Нужно на большом числе размеченных фотографий «показать» алгоритму, как выглядит тот или иной объект.

Нужно найти и выделить на специальной фотографии глаза сосуды. Это необходимо для ускорения и увеличения качества анализа состояния пациента офтальмологами.

Алгоритм-классификатор должен различать объекты, которые к нему поступают. Поэтому, для обучения он требует данные, на которых различные объекты размечены различными классами. Пример: автомобиль с автопилотом должен уметь отличать дерево, от человека на обочине, поэтому будем обучать его на фото/видео, где люди выделены и отмечены классом «human», а деревья помечены классом «tree»;

Именно поэтому нам необходим качественный датасет для обучения и проверки работоспособности алгоритма.



Рисунок 1 – Исходная фотография



Рисунок 2 – Области разметки

Внутри зелёного круга основная зона разметки: там нужно разметить максимально большое количество сосудов. Зелёными линиями отмечены сосуды, которые необходимо разметить. В жёлтой зоне нужно разметить только крупные сосуды(артерии) и те сосуды, основная часть которых лежит внутри зеленого круга.

**Техника разметки.**

Выбираем сосуд в интересующей нас области и находим его начало. Синими стрелками отмечен сосуд, зелёной – его начало:

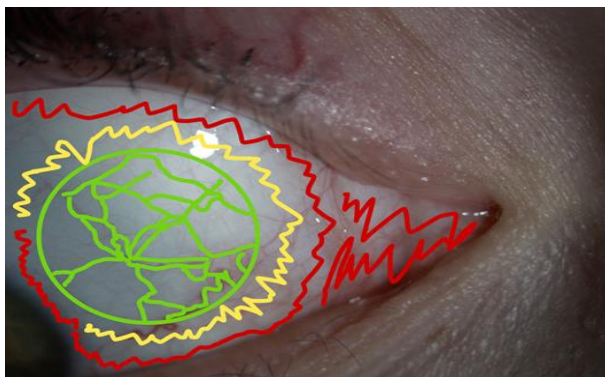

Рисунок 3 – Способ разметки

Далее, с помощью колесика мыши приближаем область, где находится начало сосуда и с помощью инструментов выделяем необходимый сосуд.

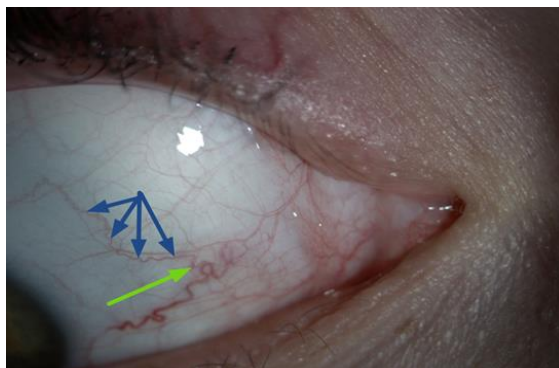

Рисунок 4 – Выделение сосуда в приближенной области

В итоге снимок должен выглядеть так:

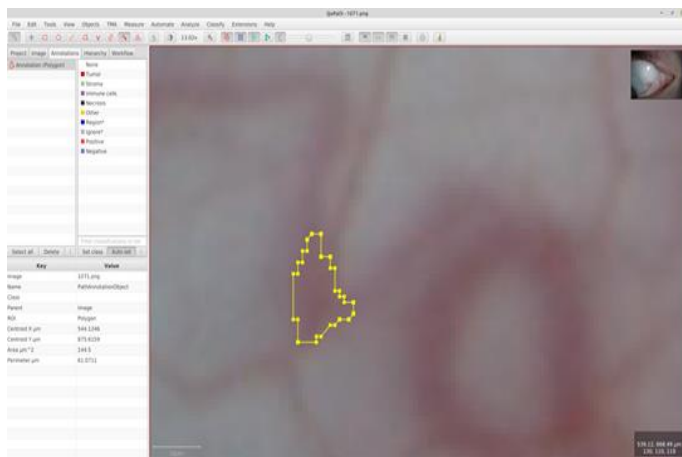

Рисунок 5 – Конечный результат

Затем готовые фотографии загружаются в программное обеспечение, необходимое для анализа снимков.

### **Заключение.**

Результатом работы является разработка системы для оценки физиологического состояния человека с использованием снимков конъюнктивы глаза.

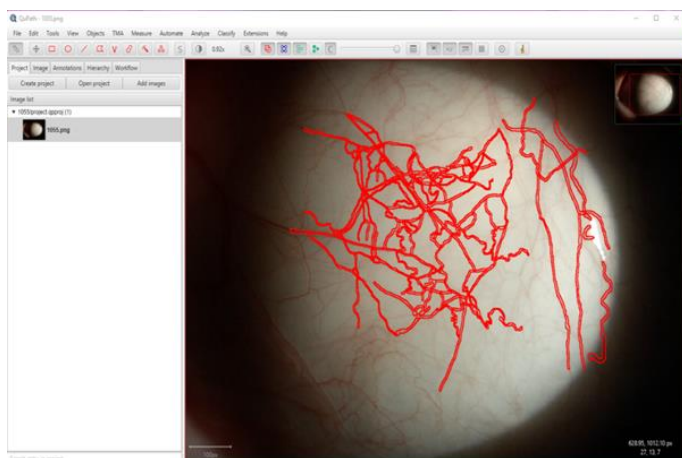
В ходе работы был проведен анализ болезней, влияющих на микроциркуляторное русло конъюнктивы глаза человека, рассмотрены разные виды исследования микроциркуляции, представлена принципиальная схема устройства экспресс-диагностики.

Рассмотрены программы для разметки сосудов и обработки снимков конъюнктивы глаза.

Получены обработанные изображения конъюнктивы глаза при различных заболеваниях.

Данная система оценки физиологического состояния человека по снимкам конъюнктивы глаза позволяет оперативно получить и обработать изображения микроциркуляторного русла.

### ***Список использованных источников и литературы:***

[1] Аржиматова Г.Ш., Хейло Т.С. Оценка состояния сосудов микроциркуляторного русла бульбарной конъюнктивы у пациентов с сахарным диабетом 1-го типа. Вестник офтальмологии. 2015; 131(6):85-90.

[2] Аветисов С.Э., Егоров Е.А., Мошетова Л. К. и др. Офтальмология: национальное руководство. М.: ГЭОТАР – Медиа, – 2008. – 944 с.

[3] Бикбов М.М., Бабушкин А.Э., Мурова Л.Х., Матюхина Е.Н. Результаты диспансерного наблюдения и поликлинического этапа лечения больных первичной открытоугольной глаукомой. Глаукома. 2012; 4:31-35.

[4] Богоявленская О.В., Ослопов В.Н. Исследование состояния системы микроциркуляции при артериальной гипертензии. Практическая медицина. 2010;5(44):116–8

[5] Бунин А.Я., Кацнельсон Л.А., Яковлев А.А. Микроциркуляция глаза. М.: Медицина; 1984.

[6] Гайер О., Анисимова С.Ю., Анисимов С.И. и др.

Кистозные изменения фильтрационной подушки после применения цитостатиков при антиглаукоматозной операции. Экспериментальные исследования. Национальный журнал глаукома. 2016; 15(3):3–8.

[7] Каган И.И., Канюков В.Н. Функциональная и клиническая анатомия органа зрения: руководство для офтальмологов и офтальмохирургов. М.: ГЭОТАР-Медиа, 2017.

[8] Козлов В.И. Капилляроскопия в клинической практике. М.: Практическая медицина, 2015:232

[9] Кулева Н.В., Федоров Д.А., Красовская И.Е. Значение различных путей генерации оксида азота в кровеносных сосудах млекопитающих при старении. Цитология. 2018;60(1):5–13.

[10] Марченко Н.Р., Каспарова Е.А., Будникова Е.А., Макарова М.А. Поражение переднего сегмента глаза при коронавирусной инфекции (COVID-19). Вестник офтальмологии. 2021;137(6):142–148.  
<https://doi.org/10.17116/oftalma2021137061142>

[11] Петраевский А.В., Тришкин К.С. Изменения микроциркуляции бульбарной конъюнктивы при первичном птеригиуме. Офтальмология. 2013;10(3):58–62.

[12] Сафонова Т.Н., Луцевич Е.Э., Кинтюхина Н.П. Изменение микроциркуляции бульбарной конъюнктивы при различных заболеваниях. Вестник офтальмологии. 2016;132(2):90–95.

[13] Черток В.М., Черток А.Г. Регуляторный потенциал капилляров мозга. Тихоокеанский медицинский журнал. 2016;2:72–81

[14] Черток В.М., Невзорова В.А., Савченко А.К., Мирошниченко О.В., Ларюшкина А.В. Возрастные особенности организации микроциркуляторного русла бульбарной конъюнктивы. Тихоокеанский медицинский журнал. 2020;(3):57–61.

[15] Jack J. Kanski. Clinical Ophthalmology: A Systematic Approach 6th Edition. 2009 – 944p.

[16] Khatib M, Jabir S, Fitzgerald Philp B. A systematic review of the evolution of laser Doppler techniques in burn depth assessment. Plast Surg Int. 2014; 2014:621792.

[17] Yu DY, Morgan WH, Sun X, Su EN, Cringle SJ, Yu PK, House P, Guo W, Yu X. The critical role of the conjunctiva in glaucoma filtration surgery. Prog Retin Eye Res. 2009 Sep; 28(5):303-28.

© *В.А. Гаврильев, Р.Е. Белоус, А.И. Крылова, 2022*

*Е.А. Леушина,  
старший преподаватель  
e-mail: lenalexandrovna@yandex.ru,  
ФГБОУ ВО Кировский ГМУ Минздрава России,  
г. Киров, Российская Федерация*

## **ВНЕБОЛЬНИЧНАЯ ПНЕВМОНИЯ У ВЗРОСЛЫХ**

**Аннотация:** внебольничная пневмония является актуальной проблемой для клинической практики. В последние годы отмечается рост заболеваемости, относительно высокой остается смертность от этого заболевания. В реальной практике, особенно в амбулаторных условиях, серьезными проблемами являются ранняя диагностика и рациональная терапия пневмонии.

**Ключевые слова:** внебольничная пневмония, бактерии, вирусы, симптомы.

**Актуальность.** Пневмонии – группа различных по этиологии, патогенезу, морфологической характеристике острых инфекционных (преимущественно бактериальных) заболеваний, характеризующихся очаговым поражением респираторных отделов легких с обязательным наличием внутриальвеолярной экссудации [1]. Пневмонии четко обособлены от других очаговых воспалительных заболеваний легких неинфекционного происхождения, вызываемых физическими или химическими факторами, имеющих аллергическое или сосудистое происхождение. Наиболее важный с клинической точки зрения принцип предусматривает подразделение пневмонии на внебольничную (ВП) и нозокомиальную (госпитальную). Внебольничной считают пневмонию, развившуюся вне стационара, либо диагностированную в первые 48 ч с момента госпитализации [1]. Перечень потенциальных возбудителей ВП включает более 100 микроорганизмов (бактерии, вирусы, грибы, простейшие). Однако большинство случаев заболевания ассоциируется с относительно небольшим кругом патогенов, к которым относят *S. pneumoniae*, *M. pneumoniae*, *C. pneumoniae*, *H. influenzae*,

респираторные вирусы, энтеробактерии, *S. aureus* и *L. pneumophila* [2]. *S. pneumoniae* – самый частый возбудитель, на его долю приходится до 30-50% случаев ВП установленной этиологии. При нетяжелом течении ВП актуальными являются *M. pneumoniae* и *C. pneumoniae* – их доля в этиологической структуре суммарно достигает 20-30%. Вероятность инфицирования анаэробами может возрастать у лиц с доказанной или предполагаемой аспирацией, обусловленной эпизодами нарушения сознания при судорогах, некоторых неврологических заболеваниях, дисфагии, алкоголизме [3]. Частота встречаемости других бактериальных возбудителей – *C. psittaci*, *S. pyogenes*, *B. pertussis* и др. обычно не превышает 2-3%, а поражения легких, вызванные эндемичными микромицетами в России встречаются чрезвычайно редко [2,3]. Известно четыре патогенетических механизма, которые могут обуславливать развитие ВП [1]: аспирация секрета ротоглотки; вдыхание аэрозоля, содержащего микроорганизмы; гематогенное распространение микроорганизмов из внелегочного очага инфекции; непосредственное распространение инфекции из соседних пораженных органов или в результате инфицирования при проникающих ранениях грудной клетки. ВП относятся к числу наиболее распространенных острых инфекционных заболеваний. Согласно данным официальной статистики, заболеваемость ВП в РФ в 2017 г. составила 412,3 на 100 тыс. населения со снижением ростом этого показателя по сравнению с 2016 г. на 1,4% [4]. В США ежегодно регистрируется 5-6 миллионов случаев ВП, из них более 1,5 миллиона человек нуждаются в госпитализации [5]. Клинические симптомы и признаки ВП широко варьируются, что обусловлено такими факторами, как различный объем и локализация поражения, вид возбудителя, выраженность «ответа» макроорганизма на инфекцию. Для ВП характерны острый кашель, одышка, отделение мокроты и боли в грудной клетке, связанные с дыханием, которые в большинстве случаев сопровождаются лихорадкой [1]. Больные, переносящие пневмонию, часто жалуются на немотивированную слабость, утомляемость, ознобы, сильное потоотделение по ночам [2]. Развитию ВП может



предшествовать поражению верхних дыхательных путей или острый бронхит. У лиц пожилого и старческого возраста типичные жалобы могут отсутствовать, а на первый план в клинической картине заболевания выходит синдром интоксикации (сонливость или беспокойство, спутанность сознания, анорексия, тошнота, рвота) или декомпенсация хронических сопутствующих заболеваний [1,5]. Изменению классической картины заболевания способствует самолечение. При тяжелой пневмонии клиническая картина заболевания может дополняться развитием септического шока, острой дыхательной недостаточностью или другой органной дисфункции [1]. Диагноз ВП является определенным при наличии у пациента рентгенологически подтвержденной очаговой инфильтрации легочной ткани и, по крайней мере, двух клинических симптомов и признаков из числа следующих [1]: а) остро возникшая лихорадка в начале заболевания ( $t$  более  $38,0^{\circ}\text{C}$ ); б) кашель с мокротой; в) физические признаки (мелкопузырчатые хрипы, бронхиальное дыхание, укорочение перкуторного звука); г) лейкоцитоз более  $10 \times 10^9$  /л и/или палочкоядерный сдвиг (более 10%). При этом необходимо учитывать и вероятность терапевтической альтернативы – известных синдромосходных заболеваний и патологических состояний. ВП приходится дифференцировать более чем с 100 заболеваниями различной этиологии инфекционной и неинфекционной природы, включая инфильтративный туберкулез легких, злокачественные новообразования и метастазы в легочную паренхиму, тромбоз легочной артерии, обострение хронической обструктивной болезни легких и бронхиальной астмы, декомпенсацию кровообращения, лекарственные поражения легких, васкулиты [1].

**Выводы.** Таким образом, ранняя диагностика пневмонии важна, чтобы избежать таких осложнений, как плеврит, деструкция легких, инфекционно-токсический шок. Необходимо проводить специфическую профилактику ВП, которая включает иммунизацию против пневмококковой, гемофильной, COVID-19 инфекции и гриппа.

***Список использованных источников и литературы:***

[1] Чучалин А.Г., Синопальников А.И., Козлов Р.С., и соавт. Внебольничная пневмония у взрослых. Практические рекомендации по диагностике, лечению и профилактике (пособие для врачей). Клиническая микробиология и антимикробная химиотерапия. 2010; 12: 186-225.

[2] Torres A., Blasi F., Peetermans W.E., et al. The aetiology and antibiotic management of community-acquired pneumonia in adults in Europe: a literature review. Eur J Clin Microbiol Infect Dis 2014;33(7):1065-79.

[3] Mandell L.M., Wunderink R.G, Anzueto A., et al. Infectious Diseases Society of America/American Thoracic Society Consensus Guidelines on the Management of Community Acquired Pneumonia in Adults. Clin Infect Dis 2007; 44 (Suppl 2): S27-72.

[4] Статистические материалы Федеральной службы по надзору в сфере защиты прав потребителей и благополучия человека (Форма 2). Москва, 2018.

[5] File T.M. Jr., Marrie T.J. Burden of community-acquired pneumonia in North American adults. Postgrad Med. 2010;122(2):130-41.

© Е.А. Леушина, 2022

## **ПСИХОЛОГИЧЕСКИЕ НАУКИ**

*А.Т. Азнаева,*  
*студентка факультета психологии,*  
*БГПУ им. Акмуллы,*  
**Г.Р. Фаттахова,**  
*к.психол.н., доц.,*  
*БГПУ им. Акмуллы,*  
**А.Н. Арсланов,**  
*магистр психологии, педагог-психолог,*  
*МБОУ «Центр образования №69»,*  
*г. Уфа, Российская Федерация*

### **ИССЛЕДОВАНИЕ АУТОДИСТРУКТИВНОГО ПОВЕДЕНИЯ ШКОЛЬНОЙ МОЛОДЕЖИ**

**Аннотация:** в статье представлены результаты констатирующего исследования по выявлению аутодиструктивного поведения и склонности к риску среди старшеклассников. При проведении исследования среди 81 старшеклассника были применены следующие методики: опросник А.Н. Орла «Склонность к отклоняющемуся поведению» и тест А.М. Шуберта «Готовность к риску». Показано, что половина испытуемых обладают достоверно выраженной потребностью в аддиктивных состояниях; у участников исследования отсутствует тенденция к саморазрушающему поведению и более половины подростков продемонстрировали наличие достоверно агрессивных тенденций в поведении. Результаты исследования подчеркивают необходимость обстоятельного рассмотрения вопроса о проведении работы с подростками и их родителями в рамках профилактики аутоагрессии в молодёжной среде.

**Ключевые слова:** школьная молодёжь, аутодиструктивное поведение, аутоагрессия, готовность к риску.

Актуальность темы исследования. Согласно статистическим данным, в Российской Федерации наблюдается

значительная убыль населения (естественная, миграционная и т.д.) [9]. Понятно, что факторов, приводящих к снижению его численности, множество. Но одним из них выступает значительный рост проявлений аутоагрессии у подростков, что также приводит к неестественной убыли работоспособного населения фертильного возраста. Под аутоагрессией понимается разрушительная активность человека по отношению к себе [4]. Сюда относятся следующие ее формы: занятие экстремальными видами спорта, употребление наркотиков, алкоголя, курение, ранняя половая жизнь и т.д. крайней формой проявления аутоагрессии является суицид. По материалам Всемирной организации здравоохранения суицид как причина смерти занимает одно из первых мест в мире. Также следует отметить, что самоубийцы в возрасте до 25 лет составляют 19% от общего числа смертности [6, с. 5].

Подростки в силу особенностей возрастного периода оказываются наиболее уязвимы к социальным переменам. В результате этого из-за недостатка личностных ресурсов и неблагоприятного внешнего окружения у подростка нарастает эмоциональное напряжение и, как следствие, возникают защитные образования, одним из которых является аутоагрессия [1].

Однако мнения многих авторов о сущности аутоагрессии расходятся. Например, С.К. Нартова – Бочавер определяет аутоагрессивное поведение как психологическую защиту, в результате которой человек перенаправляет негативный аффект внешнего объекта на себя; Л.Н. Юрченко и А.П. Ховрачев полагают, что алкогольная зависимость является аксиоматичным понятию «аутоагрессивное поведение»; О.И. Сперанская и О.И. Ефремова причисляют к аутоагрессивному поведению также и курение табака. Многие авторы считают, что аутоагрессия проявляется также в саморазрушающем поведении, к которому относят такие виды патологий поведения как пьянство, наркомания, рискованное сексуальное поведение и т.д. [4].

Изучением аутоагрессии и ее проявлению у подростков занимались Б.П. Яковлев, А.В. Ипатова, А.Е. Личко, И.А. Погодина, О.И. Ефимова и др. Многочисленные исследования

показывают, что на сегодняшний день аутоагрессивное поведение имеет разнообразные формы саморазрушающего поведения, которые присущи немалому числу лиц подросткового возраста [3].

В исследовании приняли участие 81 обучающихся 9-11-ых классов МБОУ «Центр образования №69» г. Уфы РБ: 36 девушек и 45 юношей в возрасте 16-17 лет на предмет наличия и выраженности у них аутоагрессивных проявлений.

Учителем предмета «Основы безопасности жизнедеятельности» (ОБЖ) после письменного разрешения родителей обучающихся при проведении исследования были применены следующие методики: опросник «Склонность к отклоняющемуся поведению» (А.Н. Орел) и тест «Готовность к риску» (А.М. Шуберт).

Перечисленные методики применялись с целью выявления склонности подростков к реализации различных форм аутоагрессивного поведения и их степень готовности к риску.

В результате исследования по методике А.Н. Орел была выявлена тенденция к отклоняющемуся от нормы поведению у большей части обследуемых подростков. Более склонны к рискованному поведению оказались мальчики (25,74% – мальчики, 13,18% – девочки,  $\phi^*_{эмп} = 2,348$ ,  $p \leq 0, 05$ ). Суицидальное поведение и суицидальные попытки у обоих полов оказываются на низком уровне и не имеют достоверных различий (1,32% – мальчики, 4,54% – девочки,  $\phi^*_{эмп} = 1,775$ ,  $p \leq 0, 05$ ). В результате исследования по методике А.Н. Орла были получены следующие выводы:

1. Половина испытуемых обладают достоверно выраженной потребностью в аддиктивных состояниях;
2. У участников исследования отсутствует тенденция к саморазрушающему поведению;
3. Более половины подростков продемонстрировали наличие достоверно агрессивных тенденций в поведении.

Для более подробного анализа на этой же репрезентативной выборке ( $n=81$ ) был применён тест «Готовность к риску» А.М. Шуберта.

С помощью теста А.М. Шуберта были получены

следующие результаты: количество человек, имеющих средний уровень склонности к риску, одинаково среди обоих полов. В группе мальчиков количество человек с высоким уровнем готовности к риску преобладает. Возможно, это объясняется их чрезмерной активностью, социальной смелостью и повышенным эмоциональным фоном, что присуще лицам мужского пола в данном возрасте. У женщин готовность к риску реализуется при более определенных условиях, чем у мужчин, поэтому в группе девочек лиц с низким уровнем готовности к риску больше, чем в группе мальчиков (рис. 1).



Рисунок 1 – Доля лиц с разным уровнем склонности к экстремальному риску с учётом пола Примечание: n=81; тест А.М. Шуберта

При проверке достоверности различий уровня склонности к экстремальному риску у обучающихся разного пола получено  $F^*_{эмп} = 2,464$ , указывающее на статистически достоверные различия при  $p \leq 0,05$ .

На основе рассмотрения различных аспектов проблемы аутоагрессии можно утверждать, что трудность исследования понятия заключается в многоаспектности, разнообразии и неоднозначности подходов к его структуре, факторам и причинам возникновения. Общим в определении таких наук, как медицина, биология, социология, педагогика, психология

является признание аутоагрессии внутренней агрессией, направленной человеком на себя, и, чаще всего, против себя, принимающей саморазрушительные формы, крайней из которых является суицид.

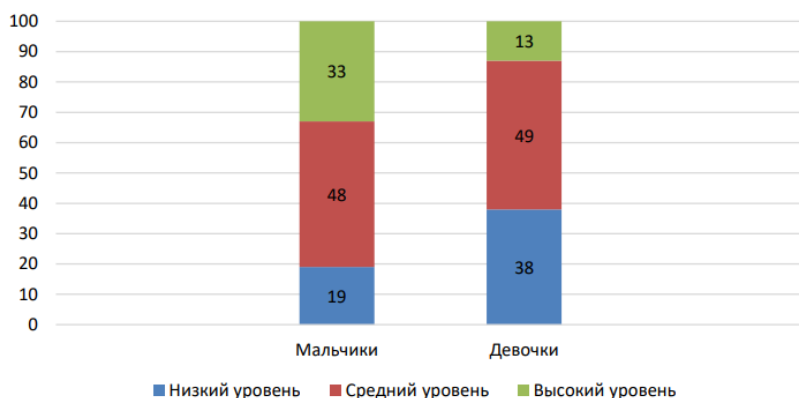
Таким образом, большая часть опрошенных подростков имеют предрасположенность к аутоагрессивному поведению. Это, возможно, объясняется и особенностями подросткового возраста, его «кризисами», а также несформированностью ценностно-смысловой сферы, что может повлечь за собой ощущение чувства безнадежности и потерю интереса к жизни, и, как следствие, привести к реализации аутоагрессивного поведения. Данные выводы требуют дальнейших масштабных исследований.

Вышеизложенное подчеркивает необходимость обстоятельного рассмотрения вопроса о проведении профилактической работы с подростками и их родителями, организации коррекционной работы с данной категорией обучающихся и осуществления их психолого-педагогического сопровождения, что будет способствовать предотвращению развития склонности мальчиков и девочек к аутоагрессивному поведению.

Ниже представлен план мероприятий по профилактике аутоагрессивного поведения обучающихся старших классов в рамках предмета Основы безопасности жизнедеятельности (ОБЖ) и в рамках профессиональной деятельности штатного психолога МБОУ «Центр образования №69» г. Уфы РБ:

1. тестирование (или диагностика) обучающихся на выявление уровня агрессии и суицидального риска;
2. проведение бесед с обучающимися и их родителями по профилактике аутоагрессивного поведения: «Что такое здоровый образ жизни», «Моя семья», «Ценности общества», «Нравственность и здоровье» и др.;
3. использование информационных компьютерных технологий (ИКТ) в проведении классных часов и уроков ОБЖ. Показ презентаций, видеороликов по заданным темам;
4. проведение конкурсов эссе на темы: «Я и моя семья», «Стресс и как с ним справиться», «Здоровый образ жизни – залог счастливого будущего» и др.;

5. вовлечение обучающихся во внеурочную и досуговую деятельность.

Профилактическая работа с подростками, их родителями и педагогами призвана стать барьером для предотвращения развития склонности мальчиков и девочек к аутоагрессивному поведению. Для такой работы существует достаточное количество диагностического материала, методических разработок и рекомендаций. Задача специалиста в выстраивании индивидуального подхода к каждому подростку и осуществлении своевременной и действенной помощи, чтобы предотвратить негативные и трагические последствия аутоагрессии.

#### ***Список использованных источников и литературы:***

[1] Матвеева Т.В. Аутоагрессивное поведение учащихся // Вестник Чувашского государственного педагогического университета им. И. Я. Яковлева. – №4-3 (80) – 2013. – С. 129-133.

[2] Чуева Е.Н. Самоповреждающее поведение детей и подростков // Вестник КРАУНЦ. Гуманитарные науки. – 2017. – С. 71-77

[3] Хамитов Р.Г. Психологические аспекты профилактики аутоагрессивного поведения у обучающихся образовательных организаций: Методическое пособие. – Казань: Изд-во ИРО РТ, 2015. – 56 с.

[4] Селиванова Е.А. Профилактика суицида у подростков: как уберечь ребенка от игр со смертью // Метеор-сити. – 2017. – №3. – С. 1-8.

[5] Здоровцева Е.В. Диагностика девиантного поведения подростков в учреждении дополнительного образования // Историческая и социально-образовательная мысль. – 2017. – С. 35-38.

[6] Селиванова А.А. Профилактика агрессии в общеобразовательных организациях: учебное пособие для слушателей курсов повышения квалификации педагогических работников и профессиональной переподготовки / Е. А. Селиванова; Челябин. институт перепод. и пов. квал. работ. образ. – Челябинск: ЧИППКРО, 2019. – 60 с.



[7] Pastushkova M.A. The practical guidelines for implementing modular training in higher education / M.A. Pastushkova, O.V. Savateeva, A.A. Trotsenko et al. // European Journal of Contemporary Education. 2019. Vol. 8. No 2. P. 328-337.

[8] Pryalukhina A. Teenagers and alcohol in the Arctic region: factors, features, prospects for prevention on the example of the Kola peninsula region / A. Pryalukhina, A. Trotsenko, I.B. Khrapenko // IOP Conference Series: Earth and Environmental Science. 2019. P. 012087.

[9] Эффективность экономики России: Федеральная служба государственной статистики [Электронный ресурс]. – URL: <https://rosstat.gov.ru/0> (дата обращения 10.11.2022).

© *А.Т. Азнаева, Г.Р. Фаттахова, А.Н. Арсланов, 2022*

*Э.Р. Алексеева,  
студент 2 курса напр. «Психология»,  
e-mail: 71-eliza@mail.ru,  
науч. рук.: И. Шилева,  
к.ф.н., доц.,  
БГПУ им. Акмуллы,  
г. Уфа, Российская Федерация*

## **ПРЕДИКТОРЫ СУБЪЕКТИВНОГО БЛАГОПОЛУЧИЯ И ИХ ВЛИЯНИЕ НА СТЕПЕНЬ УДОВЛЕТВОРЕНИЯ ЖИЗНЬЮ**

**Аннотация:** данная статья посвящена изучению понятия благополучия, изучение понимание этого термина не в широком смысле, а как обобщение ряда факторов влияющих на объект.

**Ключевые слова:** благополучие личности, предикторы благополучия, степень удовлетворенности.

Изучение психологического благополучия личности современного человека получило распространение еще в середине прошлого века благодаря росту доходов у населения, поэтому экономические показатели уходят на второй план, а качество жизни становится более актуальным. По данным статистики Института показателей и оценки здоровья, в России от психических расстройств страдает от 15.4 до 17.7 миллионов человек [1], что доказывает значимость исследования предикторов психологического благополучия личности.

Понятие благополучия имеет широкий спектр определений, представляющий из многочисленных факторов, но в целом, понятие принято трактовать согласно Н. Бредбёрну [2], определяя его как субъективное ощущение счастья и общей удовлетворенностью жизнью. В современной науке оно рассматривается с точки зрения нескольких подходов: гедонистического и эвдемонистического. Гедонистический подход к анализу жизни человека опирается на получение позитивного или негативного аффектов, получаемых в результате оценки событий в жизни, соответственно, ситуации могут восприниматься как благополучные или наоборот.

Эвдемонистическое понимание А. Вотермена и А. А. Кроника определяют степень удовлетворения жизнью через установки, которые влияют на род деятельности человека, его выбора к самоосуществлению и самореализации. Удовлетворенность жизнью воспринимается в таком случае, как форма переживания полноты жизнедеятельности [3].

Несмотря на различные подходы к изучению, понятие все еще остается субъективным. Степень удовлетворенности своей жизнью меняется в зависимости от возраста, пола или страны, в которой родился изучаемый объект или группа. К примеру, исследования американских учёных Ф. Крамера и К. Джонса показали, что в более пожилом возрасте значимость приобретает эмоциональные и социальные отношения, так как именно они являются основным источником приспособления к жизненным событиям. Согласно отечественному специалисту, с возрастом у большинства россиян наблюдается снижение уровня благополучия по таким параметрам как: интерес к жизни, ощущения скуки, нежелание меняться. Стоит отметить, что исследования не представляют особых различий по половому признаку у респондентов, что говорит о унисексуальности предикторов счастья [4].

Для сравнения, одним из главных факторов благополучия у подростка является характер детско-родительских отношений. К ключевым факторам также относится умение коммуницировать, сформированность индивидуальности и умение строить жизненные планы. В более зрелом возрасте, стоит считать от 30 лет, предиктором успеха становится самоактуализация, адаптивность к жизненным изменениям, активность в реализации своих целей и удовлетворение ведущих потребностей.

К такого рода потребностям можно отнести в первую очередь уровень дохода, в научном сообществе определенным как уровень «благополучия». Впервые этот аспект был изучен Н. Брэдбёрном и Э. Динером, обнаружившими взаимосвязь психологического благополучия и уровня доходов. Доказывают это и другие исследования, но следует учесть, что есть ряд сопутствующих факторов материального благополучия, например: удовлетворенность карьерными достижениями,

уровень образования, социальная значимость высокооплачиваемой должности.

Не стоит отрицать, что есть обратные результаты исследований, где показатели свободы, независимости были отмечены более высокой значимостью, чем богатство.

Субъективная оценка может основываться и на духовных аспектах развития. Духовная культура обеспечивает чувство единства и причастности к обществу, через призму духовного обогащения возможны внутренние изменения, переосмысления, которые ведут к формированию системы ценностей и самореализации. Как упоминалось выше, фактору благополучия средней возрастной группы.

Самореализация, ее степень, удовлетворенность ею относят к качествам личности не только зрелой, но и уверенной в себе, с толиком нарциссизма. Нарциссизма не в понимании высокомерия и чрезмерного властолюбия, агрессивности, а как качеств человека твердого, с хорошей самооценкой, стремящегося к достижению собственных целей. В то время как низкая самооценка, сомнения в себе могут послужить обратному, может возникнуть чувство неблагополучия.

Таким образом, степень удовлетворенностью жизни исключительно субъективный показатель, который изменяется от уровня дохода, наличия и степени образования у объекта и также изменяется с возрастом.

### ***Список использованных источников и литературы:***

[1] Институт показателей и оценки здоровья [электронный ресурс] // vizhub.healthdata.org: Информационный портал. – Электрон. данные. URL: <https://vizhub.healthdata.org/gbd-results/> (дата обращения 16.11.2022 г.). – Поиск по стране.

[2] Брэдберн Н. Структура психологического благополучия. – Я. Инфра, 2005. – С. 13.

[3] Созонтов А.Е. Гедонистический и эвдемонистический подходы к проблеме психологического благополучия – М. Вопросы психологии. 2006. – №4. С. 105 – 114.

[4] Дубовик Ю.Б. Исследования психологического благополучия в пожилом и старческом возрасте. М.: Психологические исследования: электронный научный журнал,

2011. – №1(15)

© Э.Р. Алексеева, 2022

*В.К. Балабанчик,  
студент психолого-  
педагогического факультета,  
науч. рук.: А.Ю. Швацкий,  
к.психол.н., доцент,  
e-mail: sich31373@gmail.com,  
Орский гуманитарно-технологический  
институт (филиал) ОГУ,  
г. Орск, Российская Федерация*

## **К ВОПРОСУ НЕОБХОДИМОСТИ УРОКОВ ПСИХОЛОГИИ САМООПРЕДЕЛЕНИЯ В ШКОЛЕ ДЛЯ ОБУЧАЮЩИХСЯ ВЫПУСКНЫХ КЛАССОВ**

**Аннотация:** данная статья посвящена проблеме необходимости уроков психологии самоопределения в школе для обучающихся выпускных классов, вызванной отсутствием у них готовности и умения осуществлять осознанный профессиональный выбор.

**Ключевые слова:** самоопределение, профессиональное самоопределение, выбор профессии.

В условиях современной модернизации образования востребованной становится необходимость подготовки учащихся старших классов к выбору и успешному вхождению в мир профессий. В настоящее время старшеклассники не обладают достаточными знаниями и навыками для осознанного личностного и профессионального самоопределения. Зачастую отсутствует ответственность за принятие решения о выборе профессии и понимание механизмов осознанного выбора будущей сферы деятельности, решения принимаются на основе материальных факторов, без учета личностных склонностей и интересов. Как правило, учащиеся не обладают навыками самопознания, не владеют достоверной информацией о современных профессиях, местах получения нужного профессионального образования и реалиях рынка труда» [5, с. 37].

Вопросам профессионального самоопределения молодежи

посвящены работы Э.Ф. Зеера, Е.А. Климова, Н.С. Пряжникова, Е.Ю. Пряжниковой, Н.Ф. Родичева, Н.С. Чистяковой и др.

Отметим, что в отечественной психолого-педагогической литературе процесс профессионального самоопределения рассматривается не обособленно, а как разновидность самоопределения и всегда во взаимосвязи с личностным, жизненным, социальным и другими видами самоопределения.

Обобщая различные подходы к выделенной проблеме, можно сказать, что профессиональное самоопределение это:

- одна из форм личностного самоопределения, характеризующаяся как процесс поиска и приобретения профессии, осуществляемого в результате анализа своих способностей, возможностей в соотношении с требованиями профессии [7];

- поиск и нахождение личностного смысла в выбираемой, осваиваемой и уже выполняемой трудовой деятельности, а также – нахождение смысла в самом процессе самоопределения (Н.С. Пряжников) [4];

- важное проявление психического развития, активный поиск возможностей развития, формирования себя как полноценного участника сообщества профессионалов (Е.А. Климов) [1];

- процесс формирования личностного отношения к профессионально-трудовой деятельности и способ самореализации, согласование индивидуальных и социально-профессиональных потребностей. Это необходимое условие личностного и жизненного самоопределения (С.Н. Чистякова и Н.Ф. Родичев) [6];

- избирательное отношение личности к миру профессий. Профессиональное самоопределение осуществляется в течение всей профессиональной жизни, актуализируясь в связи с различными событиями (окончание общеобразовательной школы, профессионального учебного заведения, повышение квалификации, смена местожительства, аттестация, увольнение с работы и т.д.). Ядро профессионального самоопределения – осознанный выбор профессии, учитывающий особенности, возможности личности, а также требования профессиональной деятельности и социально-экономических условий (Э.Ф. Зеер)

[2].

Таким образом, под профессиональным самоопределением понимается, во-первых, акт, момент выбора профессии; во-вторых, длительный процесс, занимающий большую часть жизни индивида.

Проведенные исследования показывают, что часто учащиеся не связывают выбор профессионального будущего со своими реальными возможностями и потребностями рынка труда; школьники практически не имеют представления о научных основах выбора профессии; они не достаточно обеспечены сведениями о возможностях обучения в интересующей сфере труда; выпускников часто привлекает только внешняя сторона профессии. Данная ситуация – это одна из причин, вызывающих сложности дальнейшего трудоустройства молодежи на рынке.

Традиционные подходы к организации профориентационной работы с обучающимися, не учитывающие низкий уровень их осознанности, требуют обновления, что и предполагается осуществить в рамках проекта «Билет в будущее» – проекта ранней профессиональной ориентации школьников 6-11 классов, в рамках которого за юношей и девушек не выбирают профессию, а учат, как выбирать [3].

Так, с сентября 2021 года в проекте принимают участие 85 регионов России. Кроме онлайн-тестирования, дети проходят профессиональные профориентационные пробы в парках «Россия – Моя история». В регионах, где таких парков нет, пробы организуются на базе вузов, средних профессиональных образовательных учреждений, партнеров-работодателей и технопарков.

Что касается онлайн-платформы, то она состоит из двух сегментов – общедоступного и школьного. В общедоступном все желающие смогут пройти «примерочную профессий» – это различные тесты, викторины, виртуальный тур по мультимедийной выставке, отдельный раздел для родителей, а также статьи и видеоролики о профессиях и их представителях. Доступ к закрытому сегменту открыт только для зарегистрированных на платформе школ и их учеников. Там



размещены интерактивные тематические онлайн-уроки с использованием специальных пособий. Участие в обоих сегментах бесплатно. Все расходы на себя берет государство.

Итогом участия в проекте «Билет в будущее» являются рекомендации по построению индивидуального учебного плана, основанные на результатах онлайн-диагностики и прохождения профессиональных проб.

Таким образом, вооружение юношей и девушек необходимым объемом профориентационных знаний, активизация их интереса к самопознанию, формирование ответственности, самостоятельности, целенаправленности, самокритичности, готовности к выбору – это условия успешного самоопределения школьников.

#### ***Список использованных источников и литературы:***

[1] Долгушина Т.Н., Юревич С.Н. Профессиональное самоопределение как компонент профессионального становления личности // Научно-теоретический журнал. 2013. Выпуск 3-4. С. 101 – 107.

[2] Зеер Э.Ф., Павлова А.М., Садовникова Н.О. Профориентология: теория и практика. М.: Академический проспект: Фонд «Мир», 2008. 192 с.

[3] Проект «Билет в будущее» [сайт] URL: <https://bvbinfo.ru> (дата обращения 12.10.22).

[4] Пряжников Н.С. Профессиональное самоопределение: теория и практика. М.: «Академия», 2008. 320 с.

[5] Хорева С.А., Онуфриева В.В. Формирование профессионального самоопределения старшеклассников // Глобальный научный потенциал. 2018. №7 (88). С. 37-40.

[6] Чистякова С.Н., Родичев Н.Ф. От учебы к профессиональной карьере. М.: Издательский центр «Академия», 2012. 176 с.

[7] Энциклопедический словарь по психологии и педагогике [Электронный ресурс]. Режим доступа: [http://psychology\\_pedagogy.academic.ru/](http://psychology_pedagogy.academic.ru/)

© В.К. Балабанчик, 2022

*Р.А. Габидуллина,  
студент 4 курса,  
напр. «Психология образования»,  
e-mail: ragabidullina@mail.ru,  
А.Н. Арсланов,  
магистр психологии,  
БГПУ им. М. Акмуллы,  
г. Уфа, Российская Федерация*

## **К ВОПРОСУ ОБ ИЗУЧЕНИИ ОСОБЕННОСТЕЙ ПОДРОСТКОВОГО ВОЗРАСТА К ОТКЛОНЯЮЩЕМУСЯ ПОВЕДЕНИЮ**

**Аннотация:** статья посвящена описанию результатов диагностики отклоняющегося поведения подростков 13-14 лет, описан вариант внеклассного мероприятия по результатам диагностики.

**Ключевые слова:** отклоняющееся поведение, склонность к суициду, конфликтность и агрессивность, подростковый возраст.

Девиантное поведение представляет собой сложное явление. Под отклоняющимся поведением понимается устойчивое поведение личности, не соответствующее общепринятым нормам в определенном обществе. Эта проблема достаточно широко освещена в зарубежной и отечественной литературе. Исследованию девиаций посвящены философско-методологические теории зарубежных ученых: антропоцентрические теории П. Келли, Э. Кречмера, Ч. Ломброзо, У. Шелдона; психоаналитические теории З. Фрейда, К. Юнга, Э. Эриксона; теории аномии Э. Дюркгейма, Р. Мертон; культурологические теории А. Миллера, Э. Сатерленда; теория социального научения А. Бандуры; теория стигматизации Г. Беккера; конфликтологическая теория О. Тура; синтезированный подход Н. Смелзера; социально-психологический подход С. Линга, Р. Харре. В то же время конкретный аспект этого явления – подростковое отклоняющееся поведение – изучен в меньшей степени [3, 5, 6].

А.Э. Меннер выделяет ряд социальных факторов, оказывающих влияние на возникновение отклоняющегося поведения: школа, неформальные группы, неблагополучность семьи и т.д. Автор подчеркивает, что при коррекции отклоняющегося поведения в обязательном порядке необходимо учитывать данные факторы[1]. Несколько иные факторы возникновения отклоняющегося поведения выделены Е.В. Потапенко: недостатки семейного воспитания, педагогические ошибки учителей, противоречия личностного развития подростков[2].

Нами было проведено диагностическое исследование, на выявление группы риска подростков, для чего мы воспользовались двумя методиками: методика диагностики склонности к отклоняющемуся поведению (СОП) (А.Н. Орел), методика «Личностная агрессивность и конфликтность» (И.Б. Дерманова). В исследовании приняли участие 50 подростков в возрасте 13 – 14 лет, из них 24 юношей и 26 – девушек. После обработки полученных результатов нами было установлено следующее (таблицы 1, 2).

Таблица 1 – Показатели склонности подростков к отклоняющемуся поведению (в %)

Шкала	Высокие показатели	Средние показатели	Низкие показатели
1. Шкала установки на социальную желательность	40	30	30
2. Шкала склонности к преодолению норм и правил	25	35	40
3. Шкала склонности к аддиктивному поведению	15	20	65
4. Шкала склонности к самоповреждающему и саморазрушающему поведению	10	35	55

5. Шкала склонности к агрессии и насилию	15	25	60
6. Шкала волевого контроля эмоциональных реакций	55	40	5
7. Шкала склонности к делинквентному поведению	5	25	60

По результатам видно, что 40% испытуемых показали высокие показатели по шкале установки на социальную желательность. Это свидетельствует о том, что подростки не склонны соблюдать социальные установки. По шкале склонности к нарушению норм и правил установлено, что каждый четвертый подросток (25% учащихся) может идти в разрез с имеющимися социальными нормами и правилами. По шкале склонности к аддитивному поведению выявлено, что 15% испытуемых предрасположены к употреблению наркотических веществ. Каждый десятый подросток (10% испытуемых) склонен к риску причинения себе вреда. Также установлено, что 15% испытуемых склонны к агрессии и насилию при взаимодействии с другими людьми. При диагностике по шкале волевого контроля эмоциональных реакций установлено, что половина подростков (55%) не способна контролировать свои эмоциональные реакции. Всего 5% учащихся склонны совершать противоправные (делинквентные) поступки.

В зависимости от ситуации 30% подростков могут демонстрировать установки на социальную желательность; 35% – склонность к преодолению норм и правил; 20% – склонность к аддитивному поведению; 35% – склонность к самоповреждающему и саморазрушающему поведению; 25% – склонность к агрессии и насилию, 40% – снижение волевого контроля эмоциональных реакций; 25% – склонность к делинквентному поведению. Подростки, попавшие в эту группу при наличии провоцирующих факторов (семейное воспитание, попадание в «плохую компанию» и т.п.), могут демонстрировать

различные варианты отклоняющегося поведения. В случае отсутствия таковых факторов отклонения в поведении могут отсутствовать.

Кроме этого, 30% испытуемых соответствуют социальным установкам, 40% – не склонны к преодолению норм и правил, 65% – не склонны к аддиктивному поведению, 55% – не склонны к самоповреждающему и саморазрушающему поведению, 60% – не склонны к агрессии и насилию, 5% обладают волевым контролем над проявлением своих эмоциональных реакций и 60% не склонны к делинквентному поведению.

Итак, проведенное исследование показало, что большинство обследованных подростков, склонны к установкам на социальную желательность, не способны контролировать свои эмоциональные реакции и т.п.

Таблица 2 – Показатели агрессивности и конфликтности подростков (в %)

Шкалы	Высокий уровень	Средний уровень	Низкий уровень
Позитивная агрессивность	26	58	16
Негативная агрессивность	30	46	24
Конфликтность	34	46	20

Анализируя результаты, мы установили, что 26% подростков имеют высокий уровень позитивной агрессивности, 58% испытуемых – средний уровень и 16% испытуемых – низкий уровень. Позитивная агрессивность включает такие характеристики личности, как напористость и неуступчивость.

По шкале негативная агрессивность 30% подростков имеют высокий уровень, 46% испытуемых – средний уровень и 24% испытуемых – низкий уровень. Негативная агрессивность характеризуется такими качествами, как нетерпимость к мнению других и мстительность.

По шкале конфликтность 34% подростков имеют высокий

уровень, 46% испытуемых – средний уровень и 20% испытуемых – низкий уровень. Конфликтность подразумевает под собой такие характеристики, как бескомпромиссность, вспыльчивость, обидчивость, подозрительность.

Таким образом, большинство подростков имеют средний уровень позитивной и негативной агрессивности, а также конфликтности.

В качестве методов профилактики отклоняющегося поведения выделяются самые разные: организация социальной среды, информирование, организация деятельности, альтернативной девиантному поведению, активизация личностных ресурсов, минимализация негативных последствий отклоняющегося поведения, активное социальное обучение и т.п. (Т.О. Ушакова) [4].

Подростки, набравшие высокие показатели проявления отклоняющегося поведения были включены в группу риска, с ними была проведена программа «Девиантное поведение: умей сказать «НЕТ!»».

Целью программы стала профилактика девиантного поведения подростков, формирование умения противостоять чужому давлению, выражать отказ оптимальными способами. Формирование убеждения, что каждый человек несет персональную ответственность за свое решение. Задачи мероприятия заключались в развитии способности делать самостоятельный выбор и умения поступать в соответствии с собственным решением; формировании представлений о силе давления на личность.

В ходе реализации программы подросткам был дан теоретический аспект отклоняющегося (девиантного) поведения, его формы. Подростками также получены практические навыки, связанные с умением говорить «Нет», по результатам проведения мероприятия подросткам дана памятка, рассказывающая о том, как сказать «Нет».

Проведенные анализ литературы, диагностика и внеклассное мероприятие, посвященные проблеме отклоняющегося поведения показали, что тема актуальна, что каждый год огромное количество детей, подростков и юношей демонстрируют поведение, отклоняющееся от социально

принятых норм, что показывает актуальность и значимость проделанной работы.

***Список использованных источников и литературы:***

[1] Меннер А.Э. Социальные факторы возникновения отклоняющегося поведения подростков / А.Э. Меннер // Вестник научных конференций. – 2015. – №3-2 (3). – С. 91-93.

[2] Потапенко Е.В. Диагностика склонности подростков к отклоняющемуся поведению / Е.В. Потапенко // В сборнике: Психологическая студия. сборник научных статей студентов, магистрантов, аспирантов, молодых исследователей кафедры прикладной психологии ВГУ имени П.М. Машерова. Под редакцией С.Л. Богомаза, В.А. Каратерзи, С.Ф. Пашковича. Витебск, –2017. – С. 169-171.

[3] Рябинина Е.В. Проблема отклоняющегося поведения подростков в отечественной и зарубежной психологии / Е.В. Рябинина // Студенческая наука и XXI век. – 2020. – Т. 17. – №1-2 (19). – С. 418-421.

[4] Ушакова Т.О. Методы профилактики отклоняющегося поведения детей и подростков / Т.О. Ушакова // Отечественный журнал социальной работы. – 2010. – №3 (42). – С. 115-119.

[5] Челнокова Т.А. Развитие проблемы отклоняющегося поведения подростков в трудах отечественных и зарубежных авторов / Т.А. Челнокова // Самарский научный вестник. – 2021. – Т. 10. – №3. – С. 299-302.

[6] Шалагин А.Е. Теории отклоняющегося поведения подростков и молодежи: девиантологический аспект / А.Е. Шалагина, А.К. Шалагина // Вопросы педагогики. – 2020. – №4-2. – С. 382-388.

© Р.А. Габидуллина, А.Н. Арсланов, 2022

*Г.Т. Итенова,  
студент психолого-  
педагогического факультета,  
e-mail: itenova96@bk.ru,  
науч. рук.: О.А. Андриенко,  
к.п.н.,  
Орский гуманитарно-технологический  
институт (филиал) ОГУ,  
г. Орск, Российская Федерация*

## **ДЕСТРУКЦИЯ МЕЖЛИЧНОСТНЫХ ОТНОШЕНИЙ В ПЕДАГОГИЧЕСКОМ КОЛЛЕКТИВЕ И СПОСОБЫ ИХ ПРЕОДОЛЕНИЯ**

**Аннотация:** данная статья посвящена анализу сущности понятия «деструкция межличностных отношений» и способам преодоления деструкции межличностных отношений в педагогическом коллективе.

**Ключевые слова:** деструкция, межличностные конфликты, способы преодоления

На сегодняшний день профессия педагога является одной из самых стрессовых. Причинами стресса являются постоянные государственные реформы в области образования, которые влекут за собой внедрение инноваций в образовательный процесс; высокая трудовая нагрузка педагогов; возникающие межличностные конфликты внутри педагогического коллектива.

Следует указать, что Р. Л. Кричевский указывает три группы причин конфликтных отношений, в той числе и педагогическом коллективе а именно: обусловленные трудовым процессом; психологическими особенностями человеческих взаимоотношений; личным своеобразием членов групп. При этом, как отмечает далее автор, различают конструктивные и деструктивные межличностные конфликты [1].

Если для конструктивных межличностных конфликтов характерны разногласия, которые затрагивают принципиальные стороны, проблемы жизнедеятельности педагогического коллектива, а их разрешение выводит на новый наиболее



высокий и эффективный уровень, то деструктивные конфликты, или, согласно В. К. Жукову, с явным нарушением нормальной структуры чего-либо, приводят к негативным, зачастую разрушительным действиям, которые иногда перерастают либо в склоку, либо в другие негативные явления, что приводит к резкому снижению эффективности работы либо группы, либо все организации в целом [2]

Деструкция, что в переводе с латинского, обозначает – «разрушаю», согласно В. Б. Шапарю; при этом, как далее отмечает данный автор, идея человеческой деструктивности выдвигалась рядом теоретиков психоанализа, среди которых: К. Шпильрейн, З. Фрейд, Э. Фромм [3].

Как показывают исследования (Ю.Н. Козырев, В.Б. Ольшанский), слабая конфликтологическая подготовка педагогов и руководителей образовательных учреждений, неумение на практике управлять конфликтами в ученической среде, находить оптимальные способы их упреждения и преодоления, как правило, негативно сказываются на организации учебно-воспитательного процесса в учебном заведении. При это, существует несколько способов преодоления деформаций педагога, а именно:

- 1) повышение компетентности (социальной, педагогической, психологической);
- 2) диагностика деформаций и пути их преодоления;
- 3) прохождение тренингов; рефлексия (профессиональная, личностная);
- 4) самоанализ в конкретных ситуациях;
- 5) проведение конкурсов, олимпиад среди педагогического состава, предназначенных для проявления профессиональных достижений;
- 6) обучение новым способам, технологиям обучения.

Перечисленные способы могут способствовать предотвращению появления деформаций и представлению педагогу новых путей личностного, социального и трудового развития. При этом, каждая конкретная образовательная организация, в силах влиять на развитие своего коллектива педагогов, ведь от слаженности действий педагогов зависит результат деятельности труда – то есть, гармоничное развитие

личности обучающегося [4].

Следовательно, педагогам значительно важно уметь вовремя распознать деструктивность, потому как от этого зависит психическое и психологическое здоровье не только самого педагога, но и его обучающихся. Необходимо отметить, и то, что эффективность профилактики профессиональной деформации напрямую зависит от: положительного социально-психологического микроклимата в коллективе; уровня осознания педагогами необходимости преодоления профессиональной деформации и активизация их способности к саморазвитию; формирования стрессоустойчивости и навыков саморегуляции педагогов [5].

Таким образом, в данной статье мы рассмотрели не только краткий анализ сущности понятия «деструкция межличностные отношения», его видовое разнообразие, но и представили; основные способы преодоления деструкции межличностных отношений в педагогическом коллективе.

#### ***Список использованных источников и литературы:***

[1] Кричевский Р.Л. Психология лидерства: учебное пособие. – М.: Статут, 2007. – 541 с.

[2] Жуков В.К. Педагогика и психология: Учебное пособие. – Томск: ТМЦ ДО, 2006. – Ч. 2: Основы общей психологии. – 100 с.

[3] Шапарь В.Б. Новейший психологический словарь. – Ростов-н/Д.: Феникс, 2007. – 806 с.

[4] Ольшанский В.Б. Практическая психология для учителей. – М.: Онега, 1994. – 268 с.

[5] Севастова Т.Н. Деструктивные и конструктивные процессы в педагогических конфликтах // Молодой ученый. – 2009. – №9 (9). – С. 167-169.

© Г.Т. Итенова, 2022

*З.В. Килеева,  
студент 5 курса напр. «Психолого-  
педагогический факультет»,  
e-mail: zoyakileeva@gmail.com,  
науч. рук.: Л.А. Емельянова,  
к.п.н., доц.,  
Орский гуманитарно-технологический  
институт филиал (ОГУ),  
г. Орск, Российская Федерация*

## **ВЛИЯНИЕ ТИПА СЕМЕЙНОГО ВОСПИТАНИЯ НА УЧЕБНУЮ МОТИВАЦИЮ ШКОЛЬНИКОВ**

**Аннотация:** статья посвящена вопросу о взаимосвязи стиля семейных отношений и учебной мотивации младших школьников. Представлено описание структуры учебной мотивации молодежи школьного возраста и классификация стилей семейных отношений, а также количественный и качественный анализ результатов эмпирического исследования.

**Ключевые слова:** семейное воспитание, мотивация, младшие школьники, стиль воспитания, учебная мотивация.

С древних времен ученые и философы отводили главную роль в жизни человека семье. Неудивительно, что и сегодня именно институт семьи занимает центральное место в социализации ребенка. Родители являются неотъемлемой частью механизма воспитательного процесса. Они закладывают основу для развития личности, формирования ее ценностей и идеалов. В дальнейшем все эти качества развиваются и укрепляются школой. Поэтому отношения между семьей и учебными заведениями должны быть взаимными и прочными.

К сожалению, современная ситуация в обществе такова, что система психолого-педагогической подготовки родителей недостаточно развита и эффективна. Кроме того, в современном обществе родители все чаще склонны возлагать на учителей ответственность за воспитание и образование при поступлении ребенка в школу [1].

Задача родителей не погасить стремление ребенка к

знаниям, а создать благоприятные условия для его развития на протяжении всего школьного периода, дополняя его новыми поводами. Формирование положительной мотивации к обучению не является самопроизвольным процессом, и полагаться здесь только на природные задатки детей было бы неразумно. Учебные мотивы необходимо специально создавать, развивать, стимулировать.

В настоящее время общество обеспокоено влиянием детско-родительских отношений на учебную мотивацию школьника. Мотивация является основным компонентом регуляции учебной деятельности. Изучается многими учеными с древнейших времен до наших дней [2].

Учителя часто замечают отсутствие интереса к учебе как у школьников, так и у учащихся общеобразовательных школ. Тенденция отрицательной динамики учебной мотивации, которую можно считать проявлением школьной дезадаптации, выявляется во всех классах школы, о чем свидетельствуют различные исследования в этом направлении.

Анализируя особенности и виды семейного воспитания, можно выделить две тенденции – неумение и нежелание родителей воспитывать детей, а также нежелание их развивать [3].

Такие отношения, безусловно, влияют на мотивацию ребенка и, прежде всего, на учебную мотивацию, поэтому тенденция к снижению учебной мотивации проявляется чаще всего не в ребенке, а в семейной ситуации. Важно отметить, что многие родители относятся к своему ребенку как к проекту, в котором пытаются реализовать все то, чего не смогли добиться самостоятельно.

Однако этого нельзя допускать, поскольку необходимо учитывать и интересы ребенка, от которых напрямую зависит мотивация ребенка к обучению. Задача семьи состоит в том, чтобы поддержать положительные интересы ребенка, направить их в нужное русло и по возможности создать условия для реализации ребенком своих интересов [4].

По мнению А.Я. Варга, влияние семьи на личность может быть как положительным, так и отрицательным. Все зависит от типа семьи, наличия или отсутствия определенных условий,

необходимых для правильного воспитания. Из вышеизложенного можно сделать вывод, что как положительное, так и отрицательное влияние семьи на личность превышает влияние всех остальных факторов [5].

А.М. Первицкая в своем исследовании взаимосвязи стилей воспитания и мотивационной сферы младшего школьника, занимающегося творческой деятельностью, выявила, что авторитарная гиперсоциализация, неприятие, индифферентный стиль воспитания положительно связаны с мотивом избегания упреков; авторитарный стиль воспитания отрицательно связан с мотивом достижения успеха, а либеральный, авторитарный и кооперативный стили, наоборот, положительно [6].

Решающее влияние семьи на личность человека объясняется особенностями данного образовательного учреждения. К существенным чертам домашнего обучения можно отнести следующее.

Во-первых, человек чувствует и переживает воспитательную силу семьи со дня своего рождения. Как упоминалось ранее, раннее детство имеет первостепенное значение для развития человека. В семье в дошкольном возрасте создается ядро личности человека, ее фундамент. За это время начинают созревать особенности психики человека, основа его отношения к жизни.

Во-вторых, семейное воспитание характеризуется преемственностью, продолжительностью и разнообразным влиянием на детей людей разного пола и возраста, а также жизненного опыта. Семья – это первая, «стартовая» группа, в которую попадает ребенок, самая продолжительная по времени существования и наиболее значимая для ребенка микроситуация, что и определяет своеобразие процесса формирования личности в ней [7].

В-третьих, семья является основой естественного воспитания. Семейные отношения людей – это первые и самые естественные отношения. Эти отношения основаны на близости и эмоциях.

Эмоциональная насыщенность отношений взрослых и детей в семье является важнейшим фактором, формирующим эмоционально-мотивационную среду детей, их отношение к

жизни и людям.

Важное место в этих эмоциональных отношениях в семье занимает родительская любовь и привязанность к детям. Родительскую любовь нельзя заменить никакой другой любовью. Сколько бы ни говорили и ни писали о том, что педагоги должны любить детей родительской любовью, этого никогда не может быть, ибо любовь взрослых к детям по своему происхождению является производной от родительской любви.

В-четвертых, в отличие от школьного воспитания, объектом которого фактически является группа детей, семейное воспитание всегда лично ориентировано, обращено непосредственно к конкретному человеку. У родителей, чем у педагогов, гораздо больше возможностей для глубокого и систематического изучения и учета индивидуальности ребенка, более вдумчивого наблюдения за развитием его интересов, способностей, потребностей, чувств, характера.

И, кроме того, каждая семья – это неповторимость микроусловий, индивидуальность родителей, и это накладывает неизгладимый отпечаток на духовно-нравственный облик, на взгляды, на интересы, на потребности личности [8].

Психологи выделяют следующие стили семейного воспитания: авторитарный, либеральный, опекающий, демократический.

Кратко рассмотрим, какие стили и как они влияют на формирование учебной мотивации младших школьников.

Авторитарный стиль направлен на полное и беспрекословное подчинение ребенка родителю. Ребенка держат под строгим контролем, запрещая практически все, что может доставить ему радость. В результате в ней подавляются волевые качества, чувство собственного достоинства и стремление делать что-то самостоятельно, следствием чего является низкий уровень учебной мотивации. Ребенок привык действовать по указке родителей, не имея собственных желаний и целей.

Либеральный стиль воспитания противоположен авторитарному стилю воспитания. Предполагает безграничное доверие к ребенку, предоставление ему свободы действий и выбора, но в то же время полное отсутствие контроля над жизнью ребенка. Им кажется, что свобода и вседозволенность

сделают ребенка счастливым и самостоятельным. У этих детей вообще нет психологических и поведенческих ограничений.

Отсутствие границ приводит к развитию неуверенности в себе, непониманию себя и своих интересов, нарушению эмоционального интеллекта, слабости духа, недостатку силы воли в любых начинаниях. Такой стиль воспитания негативно влияет на мотивацию к обучению, нет интереса, нет целей и, соответственно, нет результатов [9].

Опекающий стиль – постоянные ограничения свободы детей со стороны родителей, чаще всего с деструктивными намерениями и мотивами. Ребенок боится окружающего мира, неуверен в себе, испытывает тревогу и чувство вины. Это детицентричные семьи, где все устроено так, чтобы малыш был счастлив, даже если это доставляет неудобства взрослым. Самостоятельность ребенка подавляется любыми способами, он постоянно получает указания об опасности и враждебности окружающего мира.

Демократический стиль воспитания предполагает равноправные отношения между ребенком и взрослым, при которых взрослые относятся к детям с уважением и достоинством, ребенок имеет возможность самостоятельно делать выбор и нести ответственность за свои решения и действия. Этот стиль вызывает у детей положительные эмоции, уверенность в себе, создает благоприятные условия для успешного освоения целевой дисциплины и мотивации к обучению.

Каждый из видов имеет свои особенности, самый здоровый человек растет демократично: ребенок становится самостоятельным, ответственным, способным любить и взаимодействовать с обществом [10].

В повседневной жизни родители обязаны всегда поступать честно, а не требовать этого только на словах. Одной из самых важных основ жизни является обязательство всегда держать свое слово и обещания. Только в этом случае у ребенка разовьются положительные черты характера. Родители должны быть авторитетом и настоящим другом для своего ребенка и нести ответственность за его воспитание. Ребенку нужна серьезная поддержка родителей, так как учеба – это самое

сложное и серьезное дело в жизни наших детей.

***Список использованных источников и литературы:***

[1] Сенкубаев С.Т. Влияние семьи на формирование мотивации к обучению у младших школьников // Молодой ученый. – 2022. – №10 (405). – С. 98-100.

[2] Куликова Т.А. Семейная педагогика и домашнее. – М.: Академия, 2000. – С. 125.

[3] Фролов П.Т. Воспитание детей в современной семье. – Белгород 1993. – С. 96.

[4] Шведовская А.А., Загвоздкина Т.Ю. Социально-экономический статус семьи и психическое развитие ребенка: зарубежный опыт исследования // Психологическая наука и образование. – 2013. – №1. – С. 25.

[5] Варга А.Я. Системная семейная психотерапия: Крат. лекц. курс. – СПб.: Речь, 2001. – С. 105.

[6] Первицкая А.М. Изучение связи стилей семейного воспитания и мотивационной сферы младшего школьника, занимающего творческой деятельностью // Вектор науки ТГУ. – 2017. – №1 (20). – С. 245-247.

[7] Божович Л.И. Проблема развития мотивационной сферы ребенка. – М.: Педагогика, 1972. – С. 163.

[8] Архиреева Т.В. Динамика учебной мотивации детей младшего школьного возраста // Культурно-историческая психология. – 2015. – Т. 11. – №2. – С. 38-47.

[9] Котова Е.А. Особенности связи родительских отношений и учебной деятельности в младшем школьном возрасте. – Пермь: ИП ПГГПУ, 2010. – С. 84.

[10] Эйдемиллер Э.Г., Юстицкис В. Психология и психотерапия семьи. – СПб.: Питер, 2010. – С. 136.

© *З.В. Килеева, 2022*



*Л.Б. Маматказина,  
студент 4 курса  
напр. «Психология образования»,  
e-mail: lenera040480@gmail.com,  
А.Р. Биктагирова,  
к. психол. н., доц.,  
БГПУ им. Акмуллы,  
г. Уфа, Российская Федерация*

## **ОСОБЕННОСТИ ПРЕВЕНЦИИ АУТОДЕСТРУКТИВНОГО ПОВЕДЕНИЯ ПОДРОСТКОВ В ИНКЛЮЗИВНОМ КЛАССЕ**

**Аннотация:** статья посвящена описанию результатов диагностики аутодеструктивного поведения подростков 13-14 лет в инклюзивном классе, описанию модели формирования позитивных межличностных взаимоотношений в классе и формированию жизнеутверждающих установок по адаптированной программе «Дай мне руку!».

**Ключевые слова:** первичные профилактические мероприятия, инклюзивный класс, подросток с ограниченными возможностями здоровья, обида и агрессивность, подростковый возраст, аутодеструктивное поведение.

Первичные профилактические мероприятия психолого-педагогического характера аутодеструктивного среди подростков, является одной из важнейших задач педагога-психолога.

Особенно остро стоит этот вопрос в взаимоотношениях субъектов образовательной среды в инклюзивном классе. Стратегическим приоритетом первичной профилактики следует рассматривать создание системы позитивной профилактики, которая ориентируется не на частные негативные проявления, не на проблему и её последствия, а на защищающий от возникновения проблем потенциал ценностного отношения к жизни – освоение и раскрытие ресурсов психики и личности, поддержку подростка. Поэтому, основная цель первичной профилактики – помочь подросткам развить в себе сильную

социально-успешную личность и выработать жизненную позицию, способную противостоять факторам риска. [1]

Для «особенного» ребёнка и его родителей поступление в обычную общеобразовательную школу иногда оказывается сверхзадачей. Характерными трудностями и проблемой является: отсутствие у детей с условно нормативным развитием мотивации к общению с детьми с ограниченными возможностями здоровья (далее – ОВЗ), непринятие их в свой коллектив; низкая осведомлённость детей друг о друге; преобладание негативного стереотипа восприятия детей с ОВЗ; более длительный срок адаптации детей с ОВЗ; трудности у детей с ОВЗ в установлении взаимоотношений со здоровыми сверстниками, неуверенность в своих силах; недостаточно чёткие представления о детях с ОВЗ у родителей школьников с условно нормативным развитием, негативный стереотип их восприятия, неготовность к взаимодействию [8, с.8]. В книге К.А. Вильямса «Disability Awareness: 24 LessonsfortheInclusivelclassroom» представлены планы уроков для инклюзивных классов, целью которых является сплочение обычных детей и детей с особыми образовательными потребностями, налаживание более тесного и доброго взаимодействия между всеми членами класса, а также информирование обычных детей об особых потребностях детей с ОВЗ в игровых и интерактивных формах. [9]

Теоретическую основу исследования составили работы: Г.Я. Пилягиной[4], классификация аутоагрессивного поведения В.А. Руженкова, Г.А. Лобова, А.В. Боева [7], концепции С. Л. Рубинштейна (1971) и А.Н. Леонтьева (1995).[6] Так же следует учесть, что свойственные этому возрасту трудности саморегуляции находят своё выражение в импульсивности, тревожности, проблемах самооценки и управления эмоциями, описаны Н.А. Польской [5]

С учётом всего выше изложенного нами было проведено диагностическое исследование, на выявление подростков группы риска в инклюзивном классе. Мы предположили, что риском аутодеструктивного поведения в инклюзивном классе (в качестве его маркеров выступает агрессия, враждебность) является высокая тревожность у подростков. Целью являлось

выявить подростков, склонных к аутодеструктивному поведению, разработать модель превенции для инклюзивного класса.

В нашей диагностическом исследовании приняли участие 32 ученика: 18 девушек (56, %) и 14 юношей (44%) в возрасте от 13 до 14 лет 7 "Г" класса. Среди них 10 учеников (31%) с ОВЗ (интеллектуального характера), 2 респондента (6%) с инвалидностью (сахарный диабет), 20 учеников (63%) с условно нормативным развитием. В связи с особенностью класса нами были подобраны следующие методики: опросник агрессивности Басса – Дарки (англ. Buss – Durkee Hostility Inventory, сокр. BDHI) предназначен для выявления уровня агрессивности респондентов. [3] Шкала самооценки уровня тревожности Спилберга – Ханина (шкала реактивной и личностной тревожности Спилберга, тест Спилберга-Ханина). Разработан Ч. Д. Спилбергером (США) и адаптирован Ю. Л. Ханиным (Россия). [2]

После обработки полученных результатов нами было установлено следующее (рисунки 1, 2, 3).



Рисунок 1 – Опросник агрессивности Басса – Дарки (значение показателей враждебности и агрессивности по Хвану А.А., в %)

По результатам видно, что: физической агрессии – использование физической силы против другого лица: в классе у 5 подростков (15, 7% средний уровень). Это может

свидетельствовать о том, что у подростков с условно нормативным развитием отсутствует мотивация к общению с детьми с ограниченными возможностями здоровья, неприятие их в свой коллектив. Так же установлено, что косвенная – агрессия, окольным путём направленная на другое лицо или ни на кого не направленная составляет (16% средний уровень) у 5 подростков, в их числе двое с ОВЗ, так же 1 подросток (3%) с повышенным уровнем. Результаты также показывают, что вербальной агрессии, выражающие негативные чувств как через форму (крик, визг), так и через содержание словесных ответов (проклятия, угрозы) составляют (25% средний уровень) у 8 подростков, в том числе у семь подростков с ОВЗ. Раздражению – готовности к проявлению негативных чувств при малейшем возбуждении (вспыльчивость, грубость) подвержены (12, 5% средний уровень) 4 подростков с ОВЗ, может свидетельствовать о тревожности в отношениях среди подростков в классе. Подозрительность подростков в диапазоне от недоверия и осторожности по отношению к людям до убеждения в том, что другие люди планируют и приносят вред составляет 10 подростков (31% средний уровень), в том числе 8 с ОВЗ и 1 подросток с ОВЗ (3% повышенный уровень) что, свидетельствует о плохой адаптации подростков в классе. Чувство вины, которое выражается в возможном убеждении субъекта в том, что он является плохим человеком, что поступает злонамеренно, а также ощущает угрызания совести испытывают 13 подростков – (41% средний уровень) в том числе двое с инвалидностью и четверо с ОВЗ, 1 подросток испытывает повышенное чувство вины (3%). Обиду, в том числе зависть и ненависть к окружающим за действительные и вымышленные действия ощущают 14 подростков (43, 8% средний уровень), в том числе семь подростков с ОВЗ и один с инвалидностью, двое подросток (6%), один с инвалидностью и один с ОВЗ испытывают повышенную обидчивость, что может свидетельствовать о сложных межличностных взаимоотношений в классе. Негативизм – оппозиционные манеры в поведении от пассивного сопротивления до активной борьбы против установившихся обычаев и законов испытывают 8 подростков, в том числе двое подростков с ОВЗ (25% средний уровень).

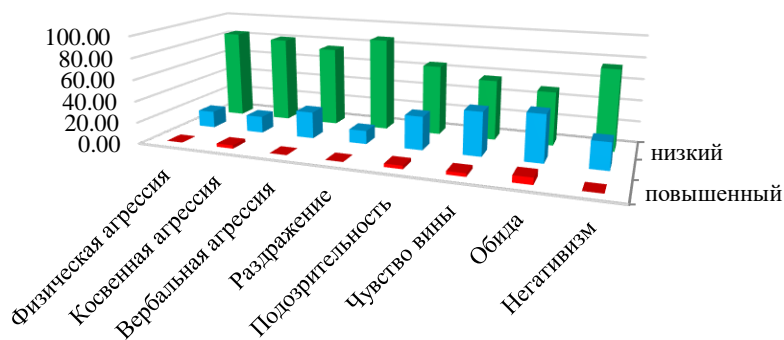

Рисунок 2 – Физическая агрессии и враждебность, %

Так как под агрессивностью понимается свойство личности, характеризующееся наличием деструктивных тенденций, в основном в области субъектно-объектных отношений. По шкале агрессивность 26(81, 2%) подростков имеют низкий уровень, 6 (18, 8%) подростков – средний уровень, что подразумевает под собой низкий уровень применения открытой формы агрессии по отношению друг к другу. Что касается враждебности, которая понимается как реакция, развивающая негативные чувства и негативные оценки людей и событий у 18 подростков составляет 56, 5%(низкий уровень), у 12 подростков 37, 5%(средний уровень), так же у 2 (6%) подростков повышенный уровень враждебности.

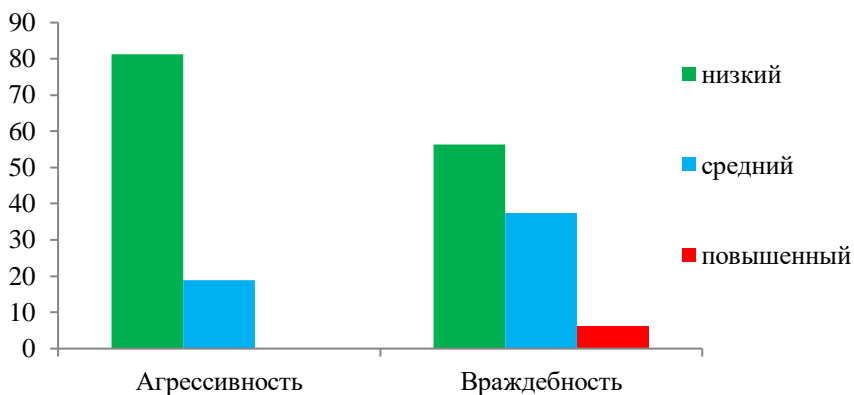

Рисунок 3 – Шкала реактивной и личностной тревожности Спилберга-Ханина, в %

Анализируя результаты, мы установили, что у 10 подростков (31%), в их числе восемь подростков с ОВЗ имеют высокий уровень ситуативной тревожности, 14 подростков (44%), в их числе двое с ОВЗ и двое с инвалидностью имеют средний уровень. Так как реактивная тревожность обусловлена ситуацией в данный момент времени, то она характеризуется напряжением, беспокойством, нервозностью в конкретной обстановке. Личностная тревожность – это индивидуальное свойство восприятия значительного числа событий в качестве угрожающих с реагированием на них состоянием тревоги. По шкале личностной тревожности 7 подростков (22%) с ОВЗ имеют высокий уровень тревожности, 13 подростков (40,5%), в числе трое с ОВЗ и двое с инвалидностью средний уровень. По данному рисунку можно увидеть, что большинство подростков имеют средний уровень ситуативной (реактивной) и личностной тревожности в данном классе.

По результату полученного тестирования было разработан программа «Дай мне руку!», состоящая из модулей: 1 – «Наш агрессия и наша обида» целью которого стало профилактика

формирования агрессии и обиды; 2 – «Дай мне руку!» мероприятие спортивного характера по адаптированной программе. Цель модуля направлена на создание атмосферы взаимного доверия и поддержки в коллективе. Задачи заключались в развитии у подростков умений выражать свои чувства, в создание атмосферы общности и взаимопонимания, в формирование умения работать в команде.

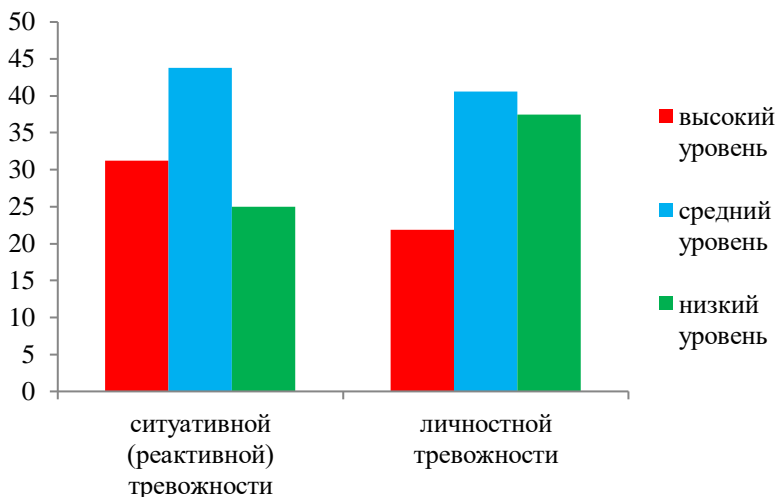
В ходе реализации программы в первой часть мероприятия были совместно проработаны упражнения на снятия напряжения и сплочения класса, в основной части занятия – мини лекция на тему «Все равно что мы не похожи, одна музыка у нас под кожей» в формате демонстрации музыкального клипа, в упражнение с использованием проективной методики было проработано чувство агрессии и обиды, в заключительной части подростками также были получены практические навыки (в виде дыхательных упражнений) как справиться с тревожностью. Во второй части модуля было реализовано мероприятие спортивного характера, где были проработаны моменты на позитивное межличностное взаимоотношение в процессе преодоления трудностей; на создание атмосферы взаимного доверия и поддержки в соревновательном процессе.

Таким образом, для успешной профилактики аутодеструктивного поведения необходимы долгосрочные программы психологического сопровождения, направленные на сохранение психологического здоровья подростков. По результатам проведения мероприятия подросткам дана памятка, рассказывающая о том, как с помощью дыхательных упражнений снять тревожность, был разработан буклет для родителей с рекомендациями по взаимодействию в инклюзивном классе, написаны рекомендации для классного руководителя по проведению занятий на формирования позитивных межличностных взаимоотношений в классе. При повторном диагностировании, мы увидели положительную динамику по классу. Данные свидетельствует о том, что наше исследование нашло свое подтверждение, что проведение в инклюзивном классе превенции аутодеструктивного поведения подростков эффективны, что показывает актуальность и

значимость проделанной работы.

**Список использованных источников и литературы:**

[1] Барцева А.В., Назарова Е.Л. Методические рекомендации по профилактике суицидов в образовательной среде / Сост. А.В. Барцева, Е.Л. Назарова. – Курган, 2016. – 73 с.

[2] Взаимосвязь личностных факторов с социальным статусом подростков. Методика Спилберга – Ханина. [Электронный ресурс] <http://www.vashpsicholog.ru/>

[3] Ениколопов С.Н. Методики диагностики агрессии / С.Н. Ениколопов, Н.П. Цибульский // Психологическая диагностика. – 2007. – №3. – С. 41-72.

[4] Пилягина Г.Я. Механизмы суицидогенеза и оценка суицидального риска при различных формах аутоагрессивного поведения. – 2003г. Том 9, №4. С. 18-26.

[5] Польская Н.А. Особенности самоповреждающего поведения в подростковом и юношеском возрасте // Известия Саратовского университета. Серия Философия. Психология. Педагогика, выпуск 1. 2010. Том 10. С. 92. Польская Н.А. Причины самоповреждения в юношеском возрасте (на основе шкалы самоотчёта) // Консультативная психология и психотерапия. 2014. №2 (81). С. 140-152.

[6] Программа «Профилактика аутодеструктивного поведения школьников в образовательной организации» Составитель: Щеголенкова Е.С., канд. пед. наук, доцент, проректор по УМР МАОУ ДПО ИПК Новокузнецк 2018г.

[7] Руженковым В.А., Лобов Г.А., Боева А.В. К ВОПРОСУ ОБ УТОЧНЕНИИ СОДЕРЖАНИЯ ПОНЯТИЯ «АУТОАГРЕССИВНОЕ ПОВЕДЕНИЕ» [Электронный ресурс] – [http://dspace.bsu.edu.ru/bitstream/123456789/3342/1/Ruzhenkov\\_K%20voprosu.pdf](http://dspace.bsu.edu.ru/bitstream/123456789/3342/1/Ruzhenkov_K%20voprosu.pdf)

[8] Свеженцева А.Г. Использование программно-методического комплекса «Социомониторинг» как средства проектирования социального пространства инклюзивного класса / А.Г. Свеженцева // Вестник педагогических инноваций. – 2015. – №4 (40). – С. 71-77. [Электронный ресурс] – Режим доступа. – URL: <https://elibrary.ru/item.asp?id=25085280>

[9] Williams K.A. Disability Awareness: 24 Lessons for the



Inclusive Classroom / К.А. Williams. – Portland: Walch Publishing, 2000г.

© Л.Б. Маматказина, А.Р. Биктагирова, 2022

*С.С. Никитина,  
студентка 5 курса напр. «Психолого-  
педагогическое образование»,  
e-mail: svetlana\_konopleva98@mail.ru,  
науч. рук.: Л.А. Емельянова,  
канд. псих. н., доц.,  
Орский гуманитарно-технологический  
институт (филиал) ОГУ,  
г. Орск, Российская Федерация*

## **РАЗВИТИЕ ПРОИЗВОЛЬНОСТИ ПОЗНАВАТЕЛЬНЫХ ПРОЦЕССОВ МЛАДШИХ ШКОЛЬНИКОВ В ОБУЧЕНИИ**

**Аннотация:** данная статья раскрывает особенности произвольности познавательных процессов детей младшего школьного возраста в обучении.

**Ключевые слова:** ребенок, школа, учитель, развитие, восприятие, внимание, память, воображение, мышление, речь.

Познавательные психические процессы являются каналами нашего общения с миром. Поступающая информация о конкретных явлениях и предметах претерпевает изменения и превращается в образ. Все знания человека об окружающем мире являются результатом интеграции отдельных знаний, получаемых с помощью познавательных психических процессов. Каждый из этих процессов имеет собственные характеристики и собственную организацию. Но вместе с тем, протекая одновременно и слаженно, эти процессы незаметно для человека взаимодействуют друг с другом и в результате создают для него единую, целостную, непрерывную картину объективного мира.

К началу младшего школьного возраста ребенка характеризует достаточный уровень развития восприятия и сенсорного развития: дети обладают развитым слуховым восприятием, остротой зрения, восприятием цвета, формы, величины, пространственных характеристик объектов. Дети воспринимают большое разнообразие цветов, форм, звуков.

Развитие отдельных психических процессов

осуществляется на протяжении всего младшего школьного возраста.

Условия школьной работы с первых дней требуют от ребенка следить за такими предметами и усваивать такие сведения, которые в данный момент его вовсе не интересуют. Они обращают свое внимание в основном на то, что им непосредственно интересно, что выделяется яркостью и необычностью. Постепенно ребенок учится направлять и устойчиво сохранять внимание на нужных, а не просто внешне привлекательных предметах. Во 2-3 классах многие учащиеся уже обладают произвольным вниманием, концентрируя его на любом материале, объясняемом учителем или имеющемся в книге. Произвольность внимания, умение преднамеренно направлять его на ту или иную задачу – важное приобретение младшего школьного возраста.

Как показывает опыт, большое значение в формировании произвольного внимания имеет четкая внешняя организация действий ребенка, сообщение ему таких образцов, указание таких внешних средств, пользуясь которыми он может руководить собственным сознанием.

Развитие внимания связано также с расширением объема внимания и умением распределять его между разными видами действий. Поэтому учебные задачи целесообразно ставить так, чтобы ребенок, выполняя свои действия, мог и должен был следить за работой товарищей.

Специальная работа необходима для формирования у младших школьников приемов воспроизведения. Прежде всего учитель показывает возможность вслух или мысленно воспроизвести отдельные смысловые единицы материала до того, как он усваивается целиком. Воспроизведение отдельных частей большого или сложного текста может быть распределено во времени. В процессе этой работы учитель демонстрирует детям целесообразность использования плана.

Смысловая группировка материала, сопоставление его отдельных частей, составление плана первоначально формируются у младших школьников как приемы произвольного запоминания. Но когда дети хорошо овладевают ими, они становятся основой непроизвольной памяти. В

психологии установлена следующая закономерность: лучше всего запоминается то, что служит предметом и целью мыслительной работы.

В процессе учебной деятельности ученик получает много описательных сведений, и это требует от него постоянного воссоздания образов, без которых невозможно понять учебный материал и усвоить его, т.е. воссоздающее воображение младшего школьника с самого начала обучения включено в целенаправленную деятельность, способствующую его психическому развитию.

Для развития воображения младших школьников большое значение имеют их представления. Поэтому важна работа по накоплению системы тематических представлений детей. В результате постоянных усилий педагога в этом направлении в развитии воображения младшего школьника происходят изменения.

Современный уровень развития общества и сами сведения, почерпнутые ребенком из различных источников информации, вызывают потребность уже у младших школьников вскрывать причины и сущность связей, отношений между предметами (явлениями), объяснять их, т.е. мыслить отвлеченно. Ученые изучали вопрос об умственных возможностях младшего школьника. В результате ряда исследований выявилось, что умственные возможности ребенка шире, чем предполагалось ранее, и при специальной методической организации обучения, младший школьник может усваивать абстрактный теоретический материал.

В младшем школьном возрасте происходит осознание детьми собственных мыслительных операций, что помогает им осуществлять самоконтроль в процессе познания. В процессе обучения развиваются и качества ума: самостоятельность, гибкость, критичность и др.

Обучение языку в школе – это управляемый процесс, и у учителя есть огромные возможности значительно ускорить речевое развитие учащихся за счет специальной организации учебной деятельности. С помощью языка и речи формируется мышление ребенка, определяется структура его сознания. Сама формулировка мысли в словесной форме обеспечивает лучшее

понимание объекта познания.

Важно учитывать различия устной и письменной речи. Письменная – принципиально новый вид речи, которым ребенок овладевает в процессе обучения. Овладение письменной речью с ее свойствами (развернутость и связность, структурная сложность) формирует умение преднамеренного изложения своей мысли, т.е. способствует произвольному и осознанному осуществлению устной речи. Письменная речь принципиально усложняет структуру общения, так как открывает возможность обращаться к отсутствующему собеседнику. Развитие речи требует долгой, кропотливой систематической работы младших школьников и учителя.

На основании полученных теоретических данных будет проведено эмпирическое исследование для того, чтобы развить произвольность познавательных процессов младших школьников в обучении.

#### ***Список использованных источников и литературы:***

[1] Зотова Т.В. Развитие познавательных способностей младших школьников: материалы VII научно – практической конференции, г. Москва, 24 октября 2019 г. / под общ. ред. Т.В. Зотовой [Электронное издание]. – Москва: МПГУ, 2020. – 166 с. ISBN 978-5-4263-0855-8.

[2] Марокова М.В. Психология детей младшего школьного возраста: учебное пособие / М. В. Марокова. – Волгоград: ФГБОУ ВПО «ВГАФК», 2014. – 156 с. ISBN 978-5-4363-0791-5.

[3] Пирлик Г.П. Возрастная психология: развитие ребенка в деятельности: учебное пособие для магистратуры / Г.П. Пирлик, А.М. Федосеева. – Москва: МПГУ, 2022. – 384 с. ISBN 978-5-4263-1091-9.

© С.С. Никитина, 2022

*Е.А. Софронова,  
студентка 2 курса напр. «Психология»,  
e-mail: sofronova\_999@mail.ru,  
науч. рук.: Е.Ю. Пряжникова,  
д.психол.н., проф.,  
НВГУ,  
г. Нижневартовск, Российская Федерация*

## **ОСОБЫЕ ОБРАЗОВАТЕЛЬНЫЕ ПОТРЕБНОСТИ ДЕТЕЙ С ЗПР**

**Аннотация:** данная статья посвящена проблеме детей с ОВЗ. В настоящее время число таких детей растёт с каждым годом. К каждому ребёнку важен свой подход. Нозологий детей с ОВЗ насчитывается несколько видов. Конкретно в этой статье поднимается вопрос об особых образовательных потребностях для детей с ЗПР варианты 7.1 и 7.2.

**Ключевые слова:** ребёнок – инвалид, ОВЗ (ограниченные возможности здоровья), нозология, пролонгация, ЗПР (задержка психического развития), ЦНС (центральная нервная система).

В нашей стране очень актуальным в настоящее время является вопрос детей – инвалидов. С каждым годом число детей с ОВЗ только увеличивается. И всё больше поднимается вопрос о том, в каких образовательных потребностях нуждаются дети с ограниченными возможностями здоровья. У каждой нозологии образовательные потребности различные, так как их специфика определяется в зависимости от нарушения в психическом развитии ребёнка. И уже исходя из этого определяется особая логика выстраивания учебного процесса, которая отражается в структуре и содержании образования или образовательной программы.

Сегодня мы уже можем уверенно говорить о том, что у каждой группы обучающихся с ограниченными возможностями здоровья есть как общие для всех нозологий образовательные потребности, так и потребности, присущие только данной группе. Общие образовательные потребности это:

- оказание специальной помощи при получении

образования при выявлении первичных нарушений развития;

- освоение НОО в условиях как организации общего, так и специального типов образования, при условии, что данная образовательная организация отвечает образовательным потребностям ученика с ОВЗ;

- важность непрерывного коррекционно-развивающего процесса, который реализуется не только через содержание учебных предметов, но и при индивидуальной работе с ребёнком;

- психологическое сопровождение, которое оптимизирует работу ребёнка с преподавателями и одноклассниками;

- психологическое сопровождение обязательно направлено на построение взаимодействия между семьёй ребёнка и образовательной организации.

В данной статье мне хотелось бы поговорить о конкретной нозологии детей с ОВЗ, а именно это дети с задержкой психического развития.

Детям с ЗПР, у которых прописана АООП НОО вариант 7.1, присущи такие индивидуальные образовательные потребности:

- адаптация основной общеобразовательной программы начального общего образования с учётом важности коррекции психического развития ребёнка;

- создание особой пространственно-временной организации образовательной среды, учитывая функциональное состояние центральной нервной системы (ЦНС) и нейродинамики психических процессов ребёнка с ЗПР (быстрая истощаемость, низкая работоспособность, пониженный общий тонус и др.);

- комплексное сопровождение, которое гарантирует получение нужного для ребёнка лечения, которое, в свою очередь, направлено на улучшение работы центральной нервной системы и также на коррекцию поведения;

- специальная психокоррекционная помощь, которая направлена на компенсацию дефицита эмоционального развития, и помощь, направленная на создание осознанной саморегуляции познавательной деятельности и поведения

ребёнка;

– процесс обучения организуется с учётом специфики усвоения ЗУНов детьми с ЗПР, важно учитывать темп учебной работы (материал предъявляется ребёнку «пошагово», при правильно дозированной помощи старших, использование специальных методов, приёмов и средств, которые способствуют как общему развитию обучающихся, так и компенсируют индивидуальные недостатки развития);

– обязательно учитываются актуальные и потенциальные познавательные возможности, обеспечивается индивидуальный темп обучения и продвижения в образовательном пространстве для разных категорий обучающихся с задержкой психического развития;

– ведение профилактических и коррекционных работ по социокультурной и школьной дезадаптации;

– мониторинг на постоянной основе (пошаговый), отслеживающий результативность образования и сформированность социальной компетенции ребёнка, уровень и динамику психофизического развития;

– непрерывный контроль за формированием учебно – познавательной деятельности ребёнка с ЗПР, который продолжается до момента достижения ребёнком уровня, который позволяет ему справляться с учебными заданиями самостоятельно, без помощи взрослого;

– стимулирование познавательной активности на постоянной основе, возрастание интереса к своей личности, всему окружающему социальному и предметному миру;

– непрерывное оказание помощи в осмыслении и расширении контекста получаемых знаний, в закреплении и совершенствовании полученных умений;

– особое обучение, основанное на «переносе» уже сформированных знаний и умений на абсолютно новые для детей ситуации взаимодействия с реальной действительностью;

– знания, умения, навыки и нормы поведения, одобряемые обществом, актуализируются на постоянной основе;

– при стимуляции деятельности ребёнка и его поведении используется преимущественно позитивные средства;



- средства коммуникации и приёмы конструктивного общения и взаимодействия постоянно развиваются и отрабатываются (с семьёй, с одноклассниками, с взрослыми и сверстниками);

- постоянное формирование навыков социально одобряемого поведения;

- специально созданная психокоррекционная помощь, которая направлена на формирование у ребёнка способности к самостоятельной организации собственной деятельности, на понимание и осознание возникающих сложностей, на создание умения просить помощь у взрослого и использовать её правильно;

- предоставление условий для взаимодействия образовательной организации и семьи ребёнка (сотрудничество с родителями ребёнка (опекунами, законными представителями), помощь в активизации ресурсов семьи для того, чтобы сформировать социально активную позицию, нравственные и общекультурные ценности).

Особые образовательные потребности обучающихся с ЗПР (вариант 7.2).

Данной категории детей характерны следующие индивидуальные образовательные потребности:

- создание особой пространственно-временной организации образовательной среды, учитывая функциональное состояние центральной нервной системы (ЦНС) и нейродинамики психических процессов ребёнка с ЗПР (быстрая истощаемость, низкая работоспособность, пониженный общий тонус и др.);

- срок освоения АООП НОО у детей с вариантом 7.2 увеличивается до 5 лет (добавляется ещё один год в 1 классе – пролонгация);

- при организации процесса обучения возможно варьирование, проявляющееся в сокращении или, наоборот, расширении содержания некоторых предметных областей, изменение количества учебных часов по определенным темам и использование различных методик и технологий, которые этому соответствуют;

- система учебно – познавательных задач, которые

решаются в процессе получения образования, упрощается;

- процесс обучения организуется обязательно только учитывая специфику усвоения ЗУНов детьми с ЗПР («пошаговое» предъявление)

- правильно дозированная помощь старших, использование специальных методов, приёмов и средств, которые способствуют как общему развитию обучающихся, так и компенсируют индивидуальные недостатки развития);

- преобладает наглядно – действенный характер содержания образовательного процесса;

- непрерывный контроль за формированием учебно – познавательной деятельности ребёнка с ЗПР, который продолжается до момента достижения ребёнком уровня, который позволяет ему справляться с учебными заданиями самостоятельно, без помощи взрослого;

- непрерывное оказание помощи в осмыслении и расширении контекста получаемых знаний, в закреплении и совершенствовании полученных умений;

- особое обучение, основанное на «переносе» уже сформированных знаний и умений на абсолютно новые для детей ситуации взаимодействия с реальной действительностью;

- знания, умения, навыки и нормы поведения, одобряемые обществом, актуализируются на постоянной основе;

- стимулирование познавательной активности на постоянной основе, возрастание интереса к своей личности, всему окружающему социальному и предметному миру;

- при стимуляции деятельности ребёнка и его поведении используется преимущественно позитивные средства;

- комплексное сопровождение, которое гарантирует получение нужного для ребёнка лечения, которое, в свою очередь, направлено на улучшение работы центральной нервной системы и также на коррекцию поведения;

- специальная психокоррекционная помощь, которая направлена на компенсацию дефицита эмоционального развития, и помощь, направленная на создание осознанной саморегуляции познавательной деятельности и поведения ребёнка;

– специально созданная психокоррекционная помощь, которая направлена на формирование у ребёнка способности к самостоятельной организации собственной деятельности, на понимание и осознание возникающих сложностей, на создание умения просить помощь у взрослого и использовать её правильно;

– работа, направленная на развитие и отработку средств коммуникации, приемов конструктивного взаимодействия, по максимуму расширяются социальные контакты;

– предоставление условий для взаимодействия образовательной организации и семьи ребёнка (сотрудничество с родителями ребёнка (опекунами, законными представителями), помощь в активизации ресурсов семьи для того, чтобы сформировать социально активную позицию, нравственные и общекультурные ценности).

В настоящее время, по законодательству допускается организовать обучение и воспитание обучающихся с ОВЗ и детей – инвалидов в ОО, но в них обязательно должны быть созданы специальные условия для освоения образовательных программ.

Право выбора образовательной организации остаётся за родителями (опекунами, законными представителями).

Согласно ст.28 ФЗ от 29.12.2012 г. №273-ФЗ «Об образовании в Российской Федерации» образовательная организация самостоятельно распределяет штатное расписание, выбирает технологии и образовательные программы исходя из потребностей и особенностей обучающихся.

Специальные условия для обучения и воспитания создаются на основании заключения от Центральной психолого-медико-педагогической комиссии (ЦПМПК). Однако право на прохождение данной комиссии и ознакомление с заключением образовательной организации также является правом родителей, и не является обязательным. Если заключение ЦПМПК предоставляется в ОО, то происходит обязательное создание специальных условий обучения.

Заключение ЦПМПК необходимо тогда, когда необходимо сменить специальные условия обучения и воспитания, при переходе от одного уровня образования к

следующему, при условиях, в которых обучение на начальном уровне ОО началось после 8 лет и в том случае, если ребёнок нуждается в специальных условиях при проведении и сдаче ГИА.

Базовые специальные условия для детей с ОВЗ – адаптированные образовательные программы (АООП), методы обучения и воспитания; книги, учебники, пособия и дидактические материалы подбираются под каждую нозологию; присутствие в образовательном процессе технических средств как коллективного, так и индивидуального пользования; если того требует заключение, то предоставляется ассистент (помощник ребёнка); обеспечивается доступ в здания образовательной организации для каждого ребёнка; проведение коррекционно-развивающих занятий.

#### ***Список использованных источников и литературы:***

[1] Федеральный закон "Об образовании в Российской Федерации" от 29.12.2012 N 273-ФЗ (последняя редакция)// Справочно-правовая система «Консультант Плюс» – Электрон. текст. данные.

[2] Приказ Минобрнауки России от 19.12.2014 N1598 "Об утверждении федерального государственного образовательного стандарта начального общего образования обучающихся с ограниченными возможностями здоровья" // Справочно-правовая система «Консультант Плюс» – Электрон. текст. данные.

[3] Мухина В.С. Возрастная психология. Феноменология развития. – Москва: Academia, 2012. – 656 с.

[4] Серебrenикова Ю.В. Модель организации образовательного процесса учащихся с нарушениями в развитии в общеобразовательной школе // Вектор науки ТГУ. Серия «Педагогика и психология». – 2012. – 27 с.

[5] Эльконин Д.Б. Детская психология. Москва: Academia, 2011. – 384 с.

© Е.А. Софронова, 2022

*А.В. Тихонова,  
студент 4 курса  
напр. «Психология»,  
науч. рук.: Г.Р. Фаттахова,  
к.п.н., доц.,  
БГПУ им. Акмуллы,  
г. Уфа, Российская Федерация*

## **ПРОФИЛАКТИКА АУТОДЕСТРУКТИВНОГО ПОВЕДЕНИЯ У ПОДРОСТКОВ**

**Аннотация:** в статье представлены профилактика аутодеструктивного поведения младших школьников. Использовали проективные методы исследования социального взаимодействия: диагностика «СР-45» Юнацкевич П.И. Выявление склонности к суицидальным реакциям и констатация начального уровня развития склонности личности к суициду в период обследования.

**Ключевые слова:** подростки, аутодеструктивное поведение, суициды.

Современный период развития российского общества характеризуется существенными изменениями: постоянная трансформация общественно-экономических и социально-психологических отношений, негативное влияние некоторых деструктивных аспектов школьного и семейного воспитания, воздействия СМИ и стереотипов массового сознания, ослаблением социального контроля, разрастанием сети компьютерных игр, доступностью неограниченной в условиях интернета информации, стремительное развитие новых технологий, изменения целого ряда социокультурных факторов развития и кризисность социально-психологической обстановки приводит к непрерывному возрастанию стрессовых ситуаций, интенсивному и длительному психоэмоциональному напряжению. Следствием этого является потеря человеком чувства безопасности, страх перед действительностью, тревожность в отношении будущего, порождающие стремление уйти от реальности.

Многие авторы определяют аутодеструктивное поведение по-разному, например Ц.П. Короленко и Т.А. Донских под аутодеструктивным (саморазрушительным) поведением понимают поведение, отклоняющееся от медицинских и психологических норм, угрожающее целостности и развитию самой личности. А.А. Руженков, Г.А. Лобов, А.В. Боева определяют аутодеструктивное (саморазрушающее) поведение как действия заранее спланированные (при неосознании возможности смертельного исхода как их результата), следствием которых является физическое или психическое разрушение личности, не носящее осознанной цели лишения себя жизни. И.В. Берно-Беллекур, относит к аутодеструктивному поведению и суицид – преднамеренное и осознанное самоубийство.

В результате множатся формы психической дезадаптации в детском и подростковом возрасте, которые способствуют развитию различных форм аутодеструктивного поведения детей и подростков.

Аутодеструкция – это аномальное состояние личности, выражающееся в стремлении индивида к саморазрушению. Аутодеструктивное поведение подростков – это проявление искажения процесса социализации подростков в виде системы поступков, противоречащих социальным нормам. Рассматриваемое поведение можно охарактеризовать как стойко повторяющееся.

Аутодеструкция как самостоятельный феномен мало изучена. Механизмы и условия аутодеструкции детально проанализированы применительно к взрослому периоду развития человека [3]. Подростковый возраст в данном аспекте изучался в меньшей степени. Чаще в русле психологических исследований саморазрушительные явления рассматриваются как вариант девиантного поведения [4]. Отдельные проявления подросткового аутодеструктивного поведения чаще выступали предметом исследования в клинической и юридической психологии [5].

Важнейшая причина, во многом предопределяющая нарушения социального развития индивида, это неблагоприятная социокультурная среда, посредством которой

он не смог гармонично включиться в общественные связи.

Социальное пространство подростка представляет собой не только семейное окружение, но и компания сверстников. Фоновым, общим воздействующим, является социальный уровень. Таким образом, аутодеструкции способствует определенная макро- и микросоциальная ситуация развития. Однако аутодеструктивное поведение подростков обусловлено не только конфликтами с общественными институтами, но и личностными детерминантами. Личность выступает субъектной основой для формирования аутодеструктивной направленности индивида.

В научной литературе можно встретить данные о роли мотивационных особенностей личности в ее аутодеструктивных проявлениях. Речь, прежде всего, идет о склонности к девиантному поведению. Опыт, усвоенный личностью в процессе социализации, на каждом возрастном этапе развития проявляется через качества и свойства личности, характеризующие индивидуальность и уникальность конкретного человека. К детерминантам аутодеструктивного поведения можно отнести: низкие адаптационные способности, склонность к девиантным формам поведения, негативное самоотношение и самооценка, дисгармоничный тип отношений с другими людьми, негативно-переживаемый родительский стиль воспитания, комплекс личностных особенностей, провоцирующих аутодеструктивные проявления.

Под первичной профилактикой аутодеструктивного поведения подразумевается целый комплекс социальных, образовательных и медико-психологических мероприятий, направленных на выявление и устранение причин и условий нарушений в поведении детей и подростков, а также психолого-медико-педагогическую коррекцию последствий. Опыт зарубежных коллег и отечественной практики в области профилактики аутодеструктивного поведения показывает оправданность приоритета системы образования в реализации профилактических программ. Школа может и должна, во-первых, влиять на формирование жизненных ценностей и норм, обеспечивающих продуктивную занятость детей и подростков, а во-вторых, предоставлять возможности для структурирования

свободного времени через социально значимые виды деятельности, обеспечивающие стабильное положительное самочувствие.

Было проведено тестирование среди обучающихся 8 класса с целью выявления и предотвращения аутодеструктивного поведения. Далее приведены подобранные мною методы профилактики аутодеструктивного поведения у учащихся.

Целью данного профилактического тестирования и мероприятий является реализация первичной профилактики аутодеструктивного поведения среди учащихся 8 класса.

Задачи:

1. Изучение особенностей психолого-педагогического статуса каждого обучающегося с целью своевременной профилактики и эффективного решения проблем, возникающих в психическом состоянии, общении, развитии и обучении;

2. Способствовать созданию психологически безопасной среды содействующей сохранению и укреплению психологического и психического здоровья учащихся школы;

3. Обеспечение безопасности ребенка, снятие стрессового состояния;

4. Внедрить в практику школы просветительские, профилактические, психокоррекционные мероприятия.

Мы использовали проективные методы исследования социального взаимодействия: диагностика «СР-45» Юнацкевич П.И. Выявление склонности к суицидальным реакциям и констатация начального уровня развития склонности личности к суициду в период обследования.

Получив ответы на данные вопросы, мы сделали выводы и можем судить о психологических особенностях каждого учащегося, о рисках, которым подвергается конкретный учащийся. Результаты некоторых учащихся немного отклонялись от нормы.

Методика была предоставлена всем присутствующим в классе. Всего в классе 26 учеников.

Низкий уровень склонности к суицидальным реакциям выявлен у 15 опрошенных, что составило 58% от общего числа учащихся.



Уровень проявления ниже среднего выявлен у 6 опрошенных (22,9%). Данные показатели означают, что суицидальная реакция может возникнуть только на фоне длительной психической травматизации и при реактивных состояниях психики.

Средний уровень проявления выявлен у 4 опрошенных (15,3%). Означает, что «потенциал» склонности к суицидальным реакциям не отличается высокой устойчивостью.

Уровень проявления выше среднего был выявлен у 1 опрошенных (3,8%). Данная группа суицидального риска с высоким уровнем проявления склонности к суицидальным реакциям (при нарушении адаптации возможна суицидальная попытка или реализация саморазрушающего поведения).

Также в данной методике имеет место быть «шкала лжи». Так, у учащихся, у которых был выявлен уровень проявления склонности к суицидальным реакциям выше среднего, имеют по «шкале лжи» высокие результаты, что свидетельствует об их высоком стремлении приукрасить себя и о неадекватности ответов.

### **Рекомендации.**

Необходимо провести индивидуальные беседы с учеником, у которых выявлен уровень проявления суицидальной реакции выше среднего, а также провести повторную диагностику, используя альтернативный вариант методики.

Тем не менее профилактику аутодеструктивного поведения следует проводить регулярно. По результатам администрации школы были предложены такие рекомендации. Для формирования у учащихся навыков ассертивного поведения – уверенного, ответственного поведения, направленного на эффективное общение, школьному психологу необходимо проводить с обучающимися практические занятия с элементами тренингов, направленные на формирование стрессоустойчивости, отработку техник принятия решений в ситуации выбора, навыков решения конфликта. Необходимо использовать интерактивные формы работы, где дети будут активными участниками занятий.

А так же для обучение учащихся навыкам оказания

помощи сверстнику и самопомощи, в образовательной организации необходимо проводить тренинговые занятия, обучающие подростков распознавать эмоции другого человека, чтобы вовремя оказать помощь сверстнику. Также необходимо обучение подростков навыкам релаксации, саморегуляции, снижения психоэмоционального напряжения в стрессовой ситуации (например, в ситуации на контрольной). В этих целях можно проводить мышечную релаксацию, дыхательные упражнения и т.д. На уроках нужно проводить минутки психологической разгрузки, особенно в конце четверти и учебной недели. Можно привлекать учащихся к проведению упражнений.

На наш взгляд для формирования у учащихся жизнеутверждающих установок, в учебном процессе необходимо использовать образовательные возможности предметов – на уроках гуманитарного цикла говорить о ценности жизни, ее неповторимости, уникальности, силе духа человека, преодолевающим трудные жизненные ситуации. При этом важно использовать конкретные примеры из учебного материала: судьбы исторических личностей, литературных героев.

Ещё положительная самооценка и чувство собственного достоинства помогают детям и подросткам избегать эмоциональных проблем и уныния, предоставляют возможность успешного преодоления трудных и травмирующих ситуаций. Необходимо содействовать развитию у детей положительной самооценки и самоуважения, подчеркивать все хорошее и успешное, что присуще ребенку. Недопустимы оскорбления, давление, травля, обесценивание. Ощущение успешности, достижений в чем-либо улучшают состояние, повышают уверенность в себе и укрепляют веру в будущее. В целях профилактики аутодеструктивного поведения среди учащихся мною проводятся различные мероприятия: классные часы, тестирования, беседы.

К профилактике аутодеструктивного поведения привлечены и родители учащихся. Каждую четверть проводятся родительские собрания, на которых обсуждаются волнующие их темы. За текущее время были проведены и общешкольные

родительские собрания, и лектории в онлайн и офлайн режиме.

***Список использованных источников и литературы:***

[1] Горобец Т.Н. Аутодеструктивное поведение кризисной личности / Т.Н. Горобец; Рос. Акад. Гос. Службы при Президенте Рос. Федерации. – М.: Изд-во РАГС, 2004. – 170 с.

[2] Змановская Е.В., Рыбников В.Ю. Девиантное поведение личности и группы: Учебное пособие]. – СПб.: Питер, 2011. – 352 с.

[3] Польская Н.А. Аутодеструктивное поведение в подростковом возрасте: профилактика и основы психолого-медико-педагогической помощи. Методические рекомендации. – М.: ФГБНУ «Центр защиты прав и интересов детей», 2019

[4] Прялухина Л.В. Социально-психологические детерминанты и особенности подростковой беспризорности / Девиантология: Хрестоматия / Автор-составитель Ю.А. Клейберг. – СПб.: Речь, 2007. С. 124-131

[5] Шарапова А.К. Цой С.А. Профилактика аутоагрессивного поведения обучающихся. Методическое пособие. – Самара: ГБУ ДПО «Региональный социо-психологический центр», 2021. – С. 128.

© А.В. Тихонова, 2022

*А.В. Шульгина,  
студент 5 курса напр. «Психолого-  
педагогическое образование»,  
e-mail: [aleksandra.0201@mail.ru](mailto:aleksandra.0201@mail.ru),  
науч. рук.: А.В. Федоренко,  
к.п.н.,  
ОГТИ (филиал) ОГУ,  
г. Орск, Российская Федерация*

## **ПРОБЛЕМА ФОРМИРОВАНИЯ И РАЗВИТИЯ ЛИДЕРСКИХ КАЧЕСТВ У МЛАДШИХ ШКОЛЬНИКОВ**

**Аннотация:** в данной статье рассматривается проблема формирования и развития лидерских качеств у младших школьников. Также описываются, какие лидерские качества проявляются в младшем школьном возрасте, и почему необходимо уделять внимание этой проблеме.

**Ключевые слова:** лидерство, лидер-младший школьник, лидерские качества, формирование и развитие лидерства.

Проблема формирования и развития лидерских качеств у младших школьников по сей день актуальна в психологии и педагогике. Это связано, в первую очередь, с тем, что именно при обучении в начальной школе формируется представление о личности лидера, создаются предпосылки для проявления набора лидерских качеств, об их влиянии на общество.

Развитие лидерских качеств положительно влияет на сплоченность коллективов, характер взаимодействия и эмоциональную окраску взаимоотношений между обучающимися, создают возможности для решения и профилактики конфликтов в коллективе.

Несомненно, под влиянием особенностей современной ситуации возникают препятствия на пути к развитию лидерских качеств у младших школьников, например, такие препятствия, как преобладание пассивного времяпрепровождения, недостаточное количество активных дворовых командных игр и др. Именно поэтому в настоящее время важно уделять внимание развитию лидерских качеств у детей.

Так в психолого-педагогической литературе всё чаще стали затрагивать тему формирования и развития лидерских качеств у младших школьников. В трудах ученых таких, как Т.Е. Вежевич, В.Ф. Рубахин, Л.И. Уманский и др. сформированы основные положения и подходы к изучению различных аспектов феномена лидерства младших школьников, оформления моральных идей и правил.

Лидерство в младшем школьном возрасте имеет свои возрастные особенности. Лидер-младший школьник – это прежде всего активная, инициативная личность, которая способна изменить внешнюю ситуацию и координировать деятельность других, организовать и повести их за собой.

В большинстве своем младшие школьники коммуникативны, легко привыкают к новому коллективу, не застенчивы, стремятся делать полезные дела для класса, школы, других людей, выполнять общественные поручения.

Отмеченные возрастные особенности младших школьников позволяют рассматривать этот возрастной период как важную ступень в личностном развитии и становлении личности ребенка, считать его сенситивным для формирования лидерских качеств.

Лидерские качества младших школьников определяются как совокупность определенных свойств, черт, позволяющая члену детского коллектива выделиться в конкретном деле и принимать ответственные решения в значимых для группы ситуациях. К лидерским качествам младших школьников можно отнести знание дела, энергичность, умение убеждать, самостоятельность, умение предотвращать конфликты, ответственность, активность, инициативность, общительность, сообразительность, самообладание, работоспособность, наблюдательность, организованность и др.

Вышеперечисленные лидерские качества младших школьников формируются в процессе включения учащихся в различные виды деятельности, и в их формировании большая роль принадлежит учителю. Учитель постепенно приучает учащихся к выполнению различных поручений. Более активные дети иногда захватывают инициативу в общественной жизни, но мотивом их деятельности является желание показать себя,

выделиться, поэтому учителю надо включать в общественную жизнь класса самых разных детей, чтобы дети могли быть и исполнителями, и организаторами.

Таким образом, формирование у младших школьников лидерских качеств актуальная педагогическая проблема, решение которой происходит через включение учащихся в различные виды деятельности (учебную, трудовую, спортивную, игровую и др.), в процессе которых младшие школьники учатся работать в коллективе, высказывать свое мнение, слушать и слышать других, у них формируется ответственность, активность, инициативность, общительность, организованность и др.

#### ***Список использованных источников и литературы:***

[1] Гашкова К.А. Развитие лидерских качеств детей младшего школьного возраста. Екатеринбург, 2019. 68 с.

[2] Луханина Ю. В. Особенности проявления лидерских качеств младших школьников // Наука и образование: отечественный и зарубежный опыт: международная научно-практическая заочная конференция (30 октября 2016 г. Белгород): сборник статей / [орг. ком.: А.В. Гиричев, А.А. Черноморец]. Белгород: ООО «ГиК», 2016. – С. 168-170.

[3] Макарова О.А. Феномен лидерства в коллективе младших школьников // Молодой ученый. – 2015. – №7. – С. 680-683.

© А.В. Шульгина, 2022

## **СОЦИОЛОГИЧЕСКИЕ НАУКИ**

*А.А. Шикшеева,  
Студентка 1 курса  
напр. «Социальная работа»,  
e-mail: alinash1018@gmail.com,  
науч. рук.: Е.В. Викторова,  
к.п.н., доц.,  
ПГУ,  
г. Пенза, Российская Федерация*

### **ПАТРОНАЖ КАК ОСНОВНАЯ ТЕХНОЛОГИЯ В РАБОТЕ С АСОЦИАЛЬНЫМИ СЕМЬЯМИ**

**Аннотация:** данная статья посвящена патронажу как одной из основных технологий в работе с асоциальной семьей. При выходе из сложившейся кризисной ситуации технологически значимую роль на разных этапах помощи играет патронаж.

**Ключевые слова:** социальная работа, патронаж, асоциальная семья.

Необходимость использования технологий патронажа в работе с асоциальной семьей обусловлена тем, что асоциальные семьи не в состоянии справиться со своими проблемами, а иногда даже признать их. В таких случаях форма индивидуальной адресной поддержки помогает справиться и выйти из социально опасного положения.

«Патронаж – это вид социального обслуживания, который осуществляется чаще всего на дому у семей, находящихся в группе риска и нуждающихся в посторонней помощи. Патронаж представляет собой социальный присмотр, посещение домов граждан, которые находятся в группе риска» [1]. Исторически значение слова «патронаж» трактуется как покровительство, опека, забота со стороны и рассматривается в качестве атрибута социальной работы. Изучением патронажа занимались Н. Аккерман, Х. Пельман, М. Ричмонд, Е.И. Холостова и др. Методические основы патронажа составляют идеи

гуманистических теорий Ю.П. Азорова, Ш.А. Амонашвили, К. Роджерса и др.

В современной литературе описаны два вида патронажа: социальный и медико-социальный. Каждый из них имеет свои особенности работы и его проведения. В отличие от медико-социального патронажа, где обслуживание может охватывать разные категории клиентов, социальный патронаж проводится только с семьей. Основная цель социального патронажа – комплексная помощь асоциальной семье по преодолению кризисной ситуации.

Социальный патронаж включает в себя три направления:

- социально-диагностическое направление, в рамках которого проводится оценка условий жизни семьи, изучение медицинских, бытовых, социальных факторов риска, исследование проблемной ситуации;

- контрольное, предполагающее общую оценку состояния семьи и детей, динамику проблем, анализ хода их решения, а также результат реабилитационных мероприятий, выполнение/невыполнение родителями рекомендаций;

- социально-адаптационно-реабилитационное направление, в рамках которого оказывается посредническая, психологическая и образовательная помощь.

Периодичность социального патронажа зависит от того, насколько семья справляется со своими жизненными трудностями. Экстренный патронаж осуществляется, если требуется незамедлительное вмешательство в ситуацию семьи. Такую семью посещают столько раз, сколько будет необходимо для решения проблемы, чаще всего 3-4 раза в неделю. Срочный патронаж проводится в наименее опасных для семьи ситуациях 2-3 раза в неделю. Обычный патронаж применяют в случае, когда проблема требует от социальных работников только ее коррекции и посещения семьи сокращаются до одного раза в неделю. И, наконец, контрольный патронаж применим в семье, где обстановка стабильна, и проводится один раз в месяц.

В работе с асоциальной семьей специалист по социальной работе выступает в трех ролях. Первая роль – советник. В этой роли специалист беседует с семьей о важности взаимодействия детей и родителей. Вторая – педагог: специалист дает родителям



советы по воспитанию детей. Консультант – это третья роль, которая предполагает, что специалист консультирует по вопросам в правовой сфере, вопросам взаимодействия в семье, методам воспитания, помогает в поиске возможных способов решения проблем семьи. «Специалист должен уметь анализировать ситуацию и в процессе проведения патронажа становиться советником, помощником, защитником клиента» [3].

Патронаж семьи и детей направлен на создание таких условий, в которых постепенно приобретаются способности к самостоятельному решению своих жизненно важных проблем и полноценному функционированию в социальной среде.

Многочисленные проблемы семьи требуют использования и сочетания разных видов патронажа: социально-психологического, предполагающего помощь в решении социально-психологических проблем; социально-педагогического, направленного на выявление трудностей в обучении и воспитании детей и помощь в устранении их причин; социально-правового (юридические консультации, оформление документов, представительство интересов семьи в суде) и социально-экономического (контроль обеспечения семьи всех необходимым для достижения статуса «благополучная») [2].

Чтобы осуществлять социальный патронаж как можно более эффективно, специалист по социальной работе должен следовать его основным принципам:

1. Системность. Этот принцип предполагает построение процесса социального патронажа как системы практических действий, взаимосвязанных в рамках единой программы. При этом проблемы клиентов рассматриваются не изолированно, а в контексте взаимосвязей, взаимоотношений внутри семей, и их социального окружения.

2. Укрепление собственного потенциала клиентов для самостоятельного решения своих жизненных проблем. Служба социального патронажа содействует клиентам в овладении новыми знаниями, умениями и навыками, с помощью которых они имели бы возможность осуществить самопомощь, независимо от внешней поддержки решать свои личные и

социальные трудности.

3. Приоритет профилактической направленности в процессе социального патронажа. Служба социального патронажа призвана как можно раньше выявлять опасные тенденции в социальном здоровье населения и купировать их дальнейшее развитие, незамедлительно принимая адекватные меры. Необходимо добиваться устранения факторов социального риска, осуществлять превенцию кризисных ситуации в семьях и в детской среде.

4. Уважение автономности семьи и личности, получающей помощь, ее прав на свободный выбор своего пути развития (если ее образ жизни не угрожает жизни и здоровью детей и ближайшего окружения). Меры по изъятию из семьи детей или иных ее членов оправданы лишь в том случае, когда исчерпаны все иные возможности.

5. «Адресный характер» [3]. Социальный патронаж адресуется и предоставляется конкретным семьям и детям в соответствии с характером возникающих у них социальных и личностных проблем и особенностью ситуации, которая профессионально диагностируется как трудная и опасная для них самих и окружающих.

Наряду с этими и другими специфическими принципами, деятельность службы социального патронажа должна строиться с учетом общих принципов работы социальных служб, которые имеют универсальный характер.

Таким образом, технология социального патронажа представляет собой сложный поэтапный процесс работы с асоциальной семьей. Решение проблем асоциальной семьи требует совершенствования, комплексного подхода. Технология патронажа отвечает большинству требований при работе с асоциальной семьей и способна благоприятно повлиять не только на причины неблагополучия, но и на изменение ценностей людей. Патронаж как форма индивидуальной адресной поддержки способствует решению, преодолению кризисной ситуации семей. Вследствие этого семья получает шанс на «социальное оздоровление» [2]. Но несмотря на это, следует активно изучать, набирать опыт применения технологии в работе с асоциальными семьями, в связи с

развитием мира и новых событий, явлений в нём, которые оказывают как косвенное, так и прямое влияние на семью.

***Список использованных источников и литературы:***

[1] Боряк В.П., Дзуева З.Х. Социальный патронаж неблагополучных семей как технология социальных работ // КАНТ. Ставрополь: Ставролит, 2015 № 1 (14). С. 58-63.

[2] Маршилова Ю.В. Социальный патронаж молодых семей, находящихся в социально-опасном положении //Материалы V заочной научно-практической конференции с международным участием. Мордовский государственный университет им. Н.П. Огарева; под общей редакцией Л.И. Савинова. Кострома 2015. С. 178-181.

[3] Фирсов М.В. Технология социальной работы: учебник / М.В. Фирсов., Е.Г. Студенова. – М.: КНОРУС, 2016. – 344 с.

© А.А. Шикшеева, 2022