



**ПРОБЛЕМЫ И ПЕРСПЕКТИВЫ
РАЗВИТИЯ НАУКИ И
ОБРАЗОВАНИЯ
(PROBLEMS AND PROSPECTS OF
DEVELOPMENT OF SCIENCE AND
EDUCATION)**



*Материалы Международной
научно-практической конференции
27 апреля 2016 года
(г. Астана, Казахстан)*



© Баспасы «Академия»,
© Издательство «Мир Науки»
2016

World of Science
World of Science



Издательство «Мир науки»
Баспасы «Академия»

World of Science
World of Science

Материалы Международной (заочной) научно-практической конференции
под общей редакцией **А.И. Вострецова**

ПРОБЛЕМЫ И ПЕРСПЕКТИВЫ РАЗВИТИЯ НАУКИ И ОБРАЗОВАНИЯ (PROBLEMS AND PROSPECTS OF DEVELOPMENT OF SCIENCE AND EDUCATION)

научное (непериодическое) электронное издание

Проблемы и перспективы развития науки и образования [Электронный ресурс] / Баспасы «Академия», Издательство «Мир науки». – Электрон. текст. данн. (1,48 Мб.). – Астана: Баспасы «Академия», 2016. – 1 оптический компакт-диск (CD-ROM). – Систем. требования: PC с процессором не ниже 233 МГц., Microsoft Windows Server 2003/XP/Vista/7/8, не менее 128 МБ оперативной памяти; Adobe Acrobat Reader 10.1 или выше; дисковод CD-ROM 8x или выше; клавиатура, мышь. – Загл. с тит. экрана. – Электрон. текст подготовлен Издательством «Мир науки»

© Баспасы «Академия», 2016
© Издательство «Мир науки», 2016

СВЕДЕНИЯ ОБ ИЗДАНИИ

Классификационные индексы:

УДК 001

ББК 72

Составители: Издательство «Мир науки»

А.И. Вострецов – гл. ред., отв. за выпуск

Аннотация: В сборнике представлены материалы Международной (заочной) научно-практической конференции «Проблемы и перспективы развития науки и образования», где нашли свое отражение доклады студентов, магистрантов, аспирантов, преподавателей и научных сотрудников вузов Российской Федерации, Казахстана и Белоруссии по филологическим, экономическим, педагогическим и другим наукам. Материалы сборника представляют интерес для всех интересующихся указанной проблематикой и могут быть использованы при выполнении научных работ и преподавании соответствующих дисциплин.

Сведения об издании по природе основной информации: текстовое электронное издание.

Системные требования: PC с процессором не ниже 233 МГц., Microsoft Windows Server 2003/XP/Vista/7/8, не менее 128 МБ оперативной памяти; Adobe Acrobat Reader 10.1 или выше; дисковод CD-ROM 8x или выше; клавиатура, мышь.

© Баспасы «Академия», 2016

© Издательство «Мир науки», 2016

ПРОИЗВОДСТВЕННО-ТЕХНИЧЕСКИЕ СВЕДЕНИЯ

НАДВЫПУСКНЫЕ ДАННЫЕ:

Сведения о программном обеспечении, которое использовано при создании электронного издания: Adobe Acrobat Reader 10.1, Microsoft Office 2003.

Сведения о технической подготовке материалов для электронного издания: материалы электронного издания были предварительно вычитаны филологами и обработаны программными средствами Adobe Acrobat Reader 10.1 и Microsoft Office 2003.

Сведения о лицах, осуществлявших техническую обработку и подготовку материалов:
А.И. Вострецов.

ВЫПУСКНЫЕ ДАННЫЕ:

Дата подписания к использованию: 27 апреля 2016 года.

Объем издания: 1,48 Мб.

Комплектация издания: 1 пластиковая коробка, 1 оптический компакт диск.

Наименование и контактные данные юридического лица, осуществившего запись на материальный носитель: Издательство «Мир Науки»

Адрес: Республика Башкортостан, г. Нефтекамск, улица Дорожная 15/295

Телефон: 8-937-333-86-86

СОДЕРЖАНИЕ

ТЕХНИЧЕСКИЕ НАУКИ

Абрамова Н.А., Шеметов А.И., Берестова Е.Г., Быкадорова О.А. Исследование организационно-правовых мероприятий по уменьшению загрязнения атмосферного воздуха и почв при эксплуатации транспортных средств	8
Моргаленко Т.А., Моргаленко А.П. Концепция активного эксперимента в исследованиях эффективности обработки поверхностей деталей машин по критериям износостойкости	12
Прокотьев Н.Г. Программирование и отладка микроконтроллеров с использованием САD-системы PROTEUS	16

ЭКОНОМИЧЕСКИЕ НАУКИ

Афанасьева А.С. Моделирование системы управления банковскими депозитами на основе многокритериальной оптимизации	23
Казакова В.А. Формирование стоимости налоговых консалтинговых услуг	27

ФИЛОСОФСКИЕ НАУКИ

Пушкарёв В.В., Герасимов Т.А., Ткачёв С.А., Фисунов С.В. Философский подход в решении экологических проблем	34
Аристов Н.А. Учение Платона о мире идей и вещей и актуальность взгляда в современном мире	39

ФИЛОЛОГИЧЕСКИЕ НАУКИ

Петраш И.А. О видах словарной работы в школе	43
Уразова Н.А. Англицизмы в латиноамериканском пространстве	47

ЮРИДИЧЕСКИЕ НАУКИ

- Беркова Е.Е.** Правовое положение современных казачьих обществ Российской Федерации 50
- Шалимо К.О.** Товар как объект гражданского права 56

ПЕДАГОГИЧЕСКИЕ НАУКИ

- Аманова А.М.** Идеи приобщения человека к природе в истории педагогической науки 59
- Андропова В.А.** Профессионально обусловленные требования к педагогу-репетитору по английскому языку для детей младшего школьного возраста 63
- Беркова Е.Е.** Преимущества и недостатки применения интернет-технологий в школьном образовании 69
- Богатырева О.А.** Развитие кадетского образования в современной России как путь формирования национальной элиты 75
- Заборовская Л.П.** Особенности гендерной социализации мальчиков и девочек дошкольного возраста 84
- Земляченко Л.В.** Задачи формирования гражданской идентичности младших школьников 89
- Ивлева Е.В.** Использование мультимедийного учебно-методического пособия в учебном процессе по дисциплине «Биология» 95
- Исмаилова О.Р.** Экологическое воспитание школьников на основе научно-исследовательских работ 98
- Пересыпко А.Г.** Готовность к профессиональному самоопределению, как психолого-педагогическая категория 102
- Редозубова А.А.** Проблемы обучения учащихся основам безопасности жизнедеятельности 105
- Щербакова Е.Ю.** Роль нетрадиционных техник рисования в развитии творческого воображения детей дошкольного возраста 109

ПСИХОЛОГИЧЕСКИЕ И НАУКИ

- Невзоров Т.Н.** Информационно-психологическое воздействие на человека в подростковом возрасте 113
- Хрипченко Н.Н.** Особенности восприятия детьми дошкольного возраста представлений о времени 118

СОЦИОЛОГИЧЕСКИЕ НАУКИ

- Перевозчиков И.В., Изенева С.В.** Значение современных технологий в обучении студентов на примере внедрения образовательной платформы «MOODLE» 122
- Понамарев А.А., Александрова Т.В.** К проблеме социокультурного развития подростков 126

КУЛЬТУРОЛОГИЯ

- Анищенко Н.С.** Три стили музыкального фольклора Белгородчины 130
- Гафарова Э.Р.** Динамика представлений о витальных ценностях 136

ТЕХНИЧЕСКИЕ НАУКИ

Н.А. Абрамова,
студент 3 курса
напр. «Техносферная безопасность»,
А.И. Шеметов,
студент 3 курса
напр. «Техносферная безопасность»,
Е.Г. Берестова,
студент 3 курса
напр. «Техносферная безопасность»,
О.А. Быкадорова,
студент 1 курса
напр. «Товароведение»,
e-mail: olga.bykadorova.97@mail.ru,
науч.рук.: **Н.И. Стуженко,**
ст. преп.,
ИСОиП (филиал) ДГТУ,
г.Шахты

ИССЛЕДОВАНИЕ ОРГАНИЗАЦИОННО-ПРАВОВЫХ МЕРОПРИЯТИЙ ПО УМЕНЬШЕНИЮ ЗАГРЯЗНЕНИЯ АТМОСФЕРНОГО ВОЗДУХА И ПОЧВ ПРИ ЭКСПЛУАТАЦИИ ТРАНСПОРТНЫХ СРЕДСТВ

Одним из мощных источников загрязнения городской воздушной среды является автомобильный транспорт, увеличение численности которого привело к насыщению городов легковыми автомобилями и переключению на них большей части пассажирских перевозок. Это резко ухудшает санитарные условия проживания в крупных городах: автомобиль не только загрязняет воздушную среду и создает шум, но, перевозя небольшое число пассажиров и работая на наиболее ценных видах топлива, использует его недостаточно эффективно.

Политика экологической безопасности реализуется путем проведения комплекса природоохранных мер, направленных на повышение экологических характеристик подвижного состава и

инфраструктуры транспорта. Эти меры по направлениям деятельности подразделяются на четыре группы: организационно-правовые, архитектурно-планировочные, конструкторско-технические, эксплуатационные.

Организационно-правовые мероприятия включают формирование нового эколого-правового мировоззрения, эффективную реализацию государственной экологической политики, создание современного экологического законодательства и нормативно-правовой базы экологической безопасности, а также меры государственного, административного и общественного контроля над выполнением функций по охране природы. Они направлены на разработку и исполнение механизмов экологической политики, природоохранного законодательства на транспорте, экологических стандартов, норм, нормативов и требований к транспортной технике, топливно-смазочным материалам, оборудованию, состоянию транспортных коммуникаций и других.

К настоящему времени в Российской Федерации создана основная правовая и нормативная база по вопросам экологии в транспортно-дорожном комплексе, состоящая из правовых документов международного и общероссийского значения.

Международные документы включают международные соглашения и стандарты. Международные нормы обладают приоритетом перед нормами, предусмотренными национальным законодательством. В числе важнейших международных соглашений такие документы, как «Конвенция о трансграничном загрязнении воздуха на большие расстояния», «Венская конвенция об охране озонового слоя», «Конвенция о трансграничном воздействии промышленных аварий» и др. Заключено более 300 международных актов, регулирующих нормативно-правовую базу взаимоотношений в области транспорта со 131 зарубежной страной. Членство России в международных соглашениях и организациях обуславливает необходимость выполнения принятых ею обязательств.

К основным мероприятиям, которые позволяют снизить загрязнение атмосферного воздуха на придорожной территории и осуществляются силами дорожных организаций относят

следующее:

- обеспечение равномерности загрузки дороги движением в течение суток;
- улучшение информационного обеспечения участников движения (знаки, указатели, оперативное оповещение о движении, ремонте);
- развитие сети грузовых терминалов и отстойников большегрузных АТС;
- оптимизация участков координированного регулирования, программ координации (с учетом состава движения);
- разработка и внедрение вариантов противозаторного управления;
- внедрение переменных схем организации дорожного движения (реверсивное движение);
- введение зональных ограничений на движение АТС, выделение улиц для грузовых перевозок;
- оптимизация размещения временных автомобильных стоянок и обеспечение информации о них;

Рост автотранспорта в мире и в России в целом неуклонно растет, так уже в 2015 году общее количество автомобилей в мире перевалило за миллиард, что непременно отражается на загрязнении экологии, и повышении числа выбросов вредных веществ автотранспортом. Следовательно, исследование организационно-правовых мероприятий по уменьшению загрязнения атмосферного воздуха и почв и поиск способов управления и уменьшения выбросов, являются все более актуальной проблемой современности. Так же наиболее важным следует проводить контроль над соблюдением количества выбросов автотранспорта, и поиск все более новых и совершенных путей решения данной прогрессирующей проблемы.

Литература и примечания:

- [1] Алексеев В.П. Очерки экологии человека. – М.: Наука. 2006.
- [2] Баландин Р. Природа и цивилизация. – Мысль, 2008.
- [3] Голубев В.И. Окружающая среда и ее охрана . – М.:

Просвещение, 1985.

[4] Одум Ю. Основа экологии. – М.: Мир, 2007.

[5] Чернова М. Основы экологии. – М.: Просвещение, 2006.

© *Н.А. Абрамова, А.И. Шеметов, Е.Г. Берестова,
О.А. Быкадорова, Н.И. Стуженко, 2016*

*Т.А. Моргаленко,
к.т.н., доц.,
e-mail: margokru@mail.ru,
А.П. Моргаленко,
к.т.н., доц.,
БГТУ,
г. Брянск*

КОНЦЕПЦИЯ АКТИВНОГО ЭКСПЕРИМЕНТА В ИССЛЕДОВАНИЯХ ЭФФЕКТИВНОСТИ ОБРАБОТКИ ПОВЕРХНОСТЕЙ ДЕТАЛЕЙ МАШИН ПО КРИТЕРИЯМ ИЗНОСОСТОЙКОСТИ

В основу проведения эксперимента по исследованию эффективности технологии обработки поверхностей деталей машин по критериям износостойкости и анализа его результатов была положена концепция активного эксперимента [1]. Применение такого подхода в технологических исследованиях позволило получить ряд положительных результатов [2]. С его помощью можно получить статистические модели процессов формирования параметров состояния поверхностного слоя деталей или их эксплуатационных свойств в зависимости от условий обработки, а также эксплуатационных характеристик поверхностей от параметров их качества, то есть зависимости типа «режимы обработки – параметры качества поверхности», «режимы обработки – эксплуатационные показатели поверхности», «параметры качества поверхности – эксплуатационные показатели поверхности».

В соответствии с поставленной целью исследованию подлежал целый ряд как количественных, так и качественных факторов, отражающих параметры обработки поверхностей трибоэлементов и условия изнашивания (нагрузка, скорость относительного скольжения). В связи с этим, с целью сокращения объема экспериментальных работ и повышения достоверности получаемых данных необходимо применение сложного несимметричного плана эксперимента. Такой план можно построить путем совмещения ортогонального плана первого порядка с латинским квадратом [1].

Задача заключалась в том, чтобы построить план, который позволил бы:

- 1 – увеличить число количественных факторов ($k > 2$);
- 2 – варьировать количественные факторы только на двух уровнях, что является достаточным для получения линейной зависимости, когда справедлива гипотеза об отсутствии взаимодействий;
- 3 – исключить нарушающие влияния качественных факторов при подсчете коэффициентов регрессии линейных эффектов количественных факторов;
- 4 – совершить (в случае необходимости) движение по градиенту для количественных факторов;
- 5 – построить оптимальный перебор комбинаций уровней качественных факторов, если $m > 1$;
- 6 – не превышать число опытов по сравнению с факторными экспериментами типа 2^k .

Требования 1, 2 и 4 выполняются при построении планов типа 2^k . Требование 3 характерно для латинских квадратов. Требование 5 выполняется при построении греко-латинских квадратов и ортогональных квадратов более высоких степеней. Для того чтобы построить планы, удовлетворяющие всем перечисленным требованиям, нужно синтезировать сложные из планов 2^k и латинских планов. В связи с этим предлагается [3] совмещать матрицу 2^k с латинскими или греко-латинскими квадратами (или ортогональными квадратами более высоких степеней). Тогда будет выполняться и требование 6. На этой основе были разработаны специально подготовленные планы соответствующих экспериментов для принятых вариантов комбинированной обработки поверхностей деталей (рисунки 1 и 2) с целью получения максимума информации при минимальных затратах, представляющие собой сочетание регулярных дробных реплик и полных факторных планов с латинским и греко-латинским квадратами. Обработка результатов эксперимента проводилась путем дисперсионного и множественного регрессионно-корреляционного анализов. Дисперсионный анализ осуществлялся с учетом того, что планы эксперимента представляли комбинацию латинских квадратов и ортогональных планов первого порядка.



Рисунок 1 – Технология обработки поверхностей трибоэлементов с нанесением твердых нитридоносных покрытий и мягких прирабочных пленок:
 а) для подвижного трибоэлемента (вал);
 б) для неподвижного трибоэлемента (вкладыш)



Рисунок 2 – Технология обработки поверхностей трибоэлементов с нанесением мягких прирабочных пленок:
 а) для подвижного трибоэлемента (вал);
 б) для неподвижного трибоэлемента (вкладыш)

Обработка результатов эксперимента, выполненного по ортогональному плану первого порядка, осуществлялась по

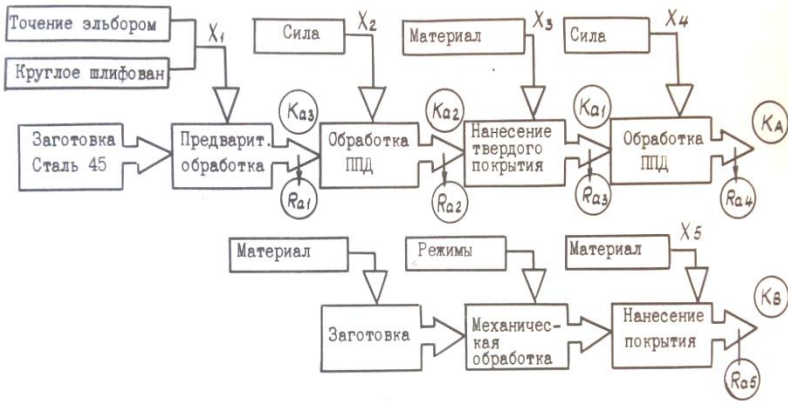
алгоритму, позволившему осуществлять одновременно расчет и анализ четырех моделей:

1. Линейная модель без учета ошибки фиксации факторов относительно заданного уровня от опыта к опыту.

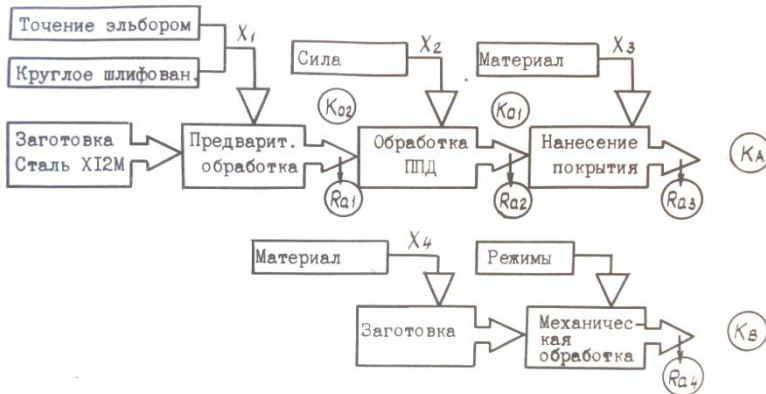
2. Линейная модель с коррекцией коэффициентов регрессии в зависимости от ошибки фиксации фактора относительно заданного уровня.

3. Мультипликативная модель.

4. Мультипликативная модель с коррекцией коэффициентов регрессии аналогично случаю 2.

Из указанных четырех моделей выбирается наилучшая в соответствии с выбранными статистическими критериями (адекватность и др.).

Эта методика применяется в случае, когда план эксперимента не обладает свойством ортогональности, что часто встречается при проведении технологических исследований. Так, применение этой методики необходимо при исследовании зависимостей типа «параметры состояния поверхностного слоя – эксплуатационное свойство» или «технологические параметры качества поверхности – эксплуатационные параметры», а также при статистической обработке результатов пассивного эксперимента. С целью учета влияния качественных факторов, принимающих строго фиксированные значения (тип покрытия, метод обработки и др.), перед проведением анализа им присваивались условные количественные значения, что в дальнейшем позволяет учитывать эти факторы путем введения в модели соответствующих коэффициентов.

Литература и примечания:

[1] Маркова Е.В., Лисенков А.Н. Планирование эксперимента в условиях неоднородностей. – М.: Наука, 1973. –242 с.

[2] Рыжов Э.В., Сулов А.Г., Федоров В.П. Технологическое обеспечение эксплуатационных свойств деталей машин. – М.: Машиностроение, 1979. –176 с.

[3] Маркова Е.Б. Латинские квадраты в планировании эксперимента // Заводская лаборатория. – 1968. – № 1.

*Н.Г. Прокопьев,
студент 2 курса
напр. «Информатика и
вычислительная техника»,
e-mail: nikolay-prokopen@mail.ru,
науч. рук.: А.Р. Халиков,
к.физ.-мат. наук, доц.,
УГАТУ,
г. Уфа*

ПРОГРАММИРОВАНИЕ И ОТЛАДКА МИКРОКОНТРОЛЛЕРОВ С ИСПОЛЬЗОВАНИЕМ САД- СИСТЕМЫ PROTEUS

Появление микроконтроллеров привело к скачку в области электроники. Один маленький чип, может заменить целый набор элементов. Он включает в себя не только процессор, но и ОЗУ, ПЗУ, а также периферию. Можно их назвать полноценным миникомпьютером [1]. В данной статье рассматривается языки программирования микроконтроллеров, а также схема управления тремя биполярными шаговыми двигателями под управлением программируемого микроконтроллера применяемых в станках с ЧПУ.

Микроконтроллеры представляют из себя совокупность 3 основных элементов:

1) вычислительный блок (арифметико-логическое устройство): этот компьютер в миниатюре является сердцем каждого микроконтроллера. Конечно, встроенный в небольшой кристалл вычислительно-логический модуль далеко не столь мощный. В то время как ПК должен одновременно выполнять сразу несколько задач – искать информацию, рассчитывать электронные таблицы и вылавливать вирусы, типичный микроконтроллер обычно предназначен для решения какой-то одной конкретной задачи;

2) энергонезависимая память: в микроконтроллере всегда есть энергонезависимая память, в которой хранятся программы. Эта память продолжает хранить данные даже после выключения питания. В момент включения батареи или другого источника

данные, хранящиеся в микроконтроллере, снова становятся доступными;

3) порты ввода-вывода: позволяют микроконтроллеру контактировать с периферийными устройствами. С их помощью микроконтроллер управляет индикацией, двигателями, реле, переключателями, ЖКИ или другими микроконтроллерами. Порты ввода-вывода обеспечивают весь обмен информацией для управления схемой при помощи микроконтроллера. Программа, внесенная в память устройства, может не только зажигать светоизлучающие диоды или управлять двигателем, но и реагировать на нажатие кнопки или на движение внутри охраняемой зоны.

Основная цель при разработке микропроцессоров – уменьшение электропотребления и повышения функциональных способностей.

Программирование микроконтроллера – это процесс записи информации в ПЗУ. Осуществляется при помощи специального устройства – программатора. Качественный программатор может не только производить запись программы, но и выполнять дополнительные операции. Микроконтроллеры можно запрограммировать последовательно или параллельно [2-4,7,8]. Программой является последовательное выполнение машинных кодов. Несмотря на большой выбор языков, обычно используется *C* и *Assembler*.

Язык *Assembler* – язык низкого уровня. Представляет собой мнемоническую альтернативу машинному коду. Он позволяет получать максимальную производительность и использовать все возможности микроконтроллера. Это особенно важно в случае сильного ограничения по ресурсам.

Язык *C* – является языком высокого уровня. Его главным достоинством является большое количество библиотек, которые позволяют написать необходимый код. Написанная программа имеет больший размер кода, чем аналогичная программа, написанная на языке *Assembler*. Примеры кодов на *Assembler* и *C* представлены в Таблице 1.

Для программирования существует очень большой набор инструментов, которые позволяют максимально упростить работу с микроконтроллерами: всевозможные *IDE* и платы для

программирования и отладки. Кроме этого, имеется возможность протестировать работу схемы, содержащую микроконтроллер, не затрачивая ресурсов на приобретение всех компонентов и непосредственного создания платы. Всю эту работу можно выполнить в режиме симуляции в CAD-системах, таких как *Proteus*, *Multisim* или *Micro-Cap* [5].

Таблица 1 – Примеры кода для AVR микроконтроллера.

Фрагмент кода на языке <i>Assembler</i> для схемы рис.2	Фрагмент кода на языке <i>C</i> для схемы рис.3
<pre> UART_Init: ; Configure Baud Divider LDI Temp1, LOW(UART_BaudDivider) OUT UBRRL, Temp1 LDI R16, HIGH(UART_BaudDivider) OUT UBRRH, Temp1 OUT UCSRA, Temp0 ; Enable UART Interrupts LDI Temp1, (1<<RXEN) (1<<TXEN) (1<<RX XCIE) (0<<TXCIE) (0<<UDRI E) OUT UCSRB, Temp1 ; Set Frame Bits: 8 data bits, 1 stop bit, no parity LDI Temp1, (1<<URSEL) (1<<UCSZ0) (1< <UCSZ1) OUT UCSRC, Temp1 RET UART_Send: SBIS UCSRA, UDRE RJMP UART_Send OUT UDR, Temp1 RET </pre>	<pre> interrupt [USART_RXC] void usart_rx_isr(void) { char status,data; status=UCSRA; data=UDR; if ((status & (FRAMING_ERROR PARITY_ERROR DATA_OVERRUN))==0) { rx_buffer[rx_wr_index]=data; rx_wr_index ++; if (rx_wr_index == RX_BUFFER_SIZE) { rx_wr_index=0; }; ++rx_counter; if (rx_counter == RX_BUFFER_SIZE) { rx_counter=0; </pre>

<pre> UART_Receive: SBIS UCSRA, RXC RJMPC UART_Receive IN Temp1, UDR RET </pre>	<pre> rx_buffer_overflow=1; }; }; } </pre>
--	--



Рисунок 1 – Рабочее окно программы *Proteus*

После написание программы, ее необходимо протестировать, это можно сделать при помощи следующих инструментов:

1) внутрисхемный эмулятор. Этот метод отладки предоставляет наиболее удобную среду, когда можно непосредственно в отлаживаемом устройстве останавливать программу, контролировать выполнение программы непосредственно по исходному тексту программы, состояние внешних портов и внутренних переменных, как входящих в состав микросхемы, так и объявленных при написании исходного текста программы;

2) встроенный программный отладчик входит в состав *IDE* и позволяет тестировать программу, но не может протестировать работу внешних устройств;

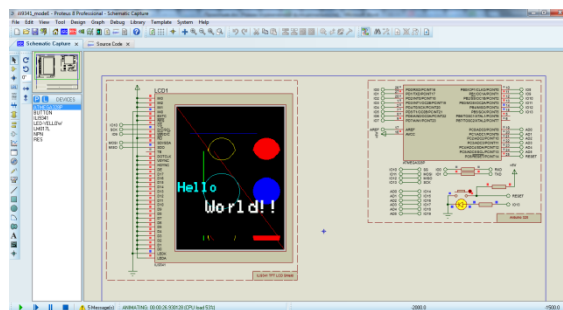
3) внешний программный отладчик. Осуществляется сторонними программами, способными эмулировать необходимый микроконтроллер. Для отладки используется дизассемблер;

4) эмулярование устройства. Существуют программы,

которые позволяют не только отладить микроконтроллер, но и проверить на работоспособность все устройство. Это особо полезно, когда приходится работать с неизвестными деталями [6].

Для проверки качества написанной программы для микроконтроллера можно воспользоваться программным комплексом *Proteus*. *Proteus* позволяет изучить работу того или иного микроконтроллера в реальном времени. Рабочее окно программы *Proteus* представлено на рисунке 1 и 2.



Рисунок 2 – Пример реализации схемы устройства в программном комплексе *Proteus*

В программе есть множество разнообразных радиокомпонентов и вспомогательных приборов для измерения, наблюдения и формирования различных сигналов. Используя программный комплекс *Proteus* можно проверять работоспособность устройств на микроконтроллерах, таких семейств как *PIC* или *AVR*. Всего в программе представлено около 1000 моделей микроконтроллеров, с возможностью добавления новых моделей.

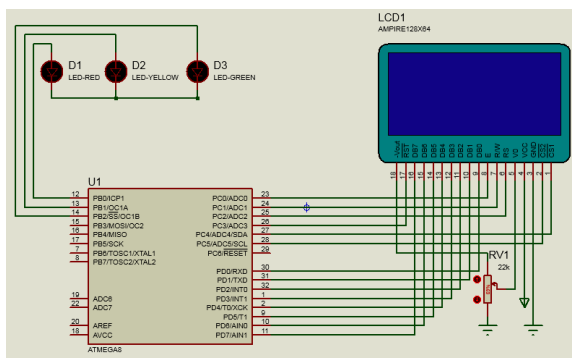

Рисунок 3 – Схема управления тремя шаговыми двигателями

На рисунке 3 изображена схема управления тремя биполярными шаговыми двигателями под управлением программируемого микроконтроллера семейства AVR и драйверами L293D. Управление и передача данных от ПК к устройству происходит через COM-порт. Данная схема может найти свое применение в станках с ЧПУ, а также систем управления беспилотными аппаратами.

В данной статье рассмотрели возможности микроконтроллеров и их вклад в мире радиоэлектроники. Рассмотрены возможные языки программирования и программные средства необходимые для разработки и тестирования электронных схем. Так же продемонстрирована работа с программным комплексом *Proteus* и его возможности для тестирования устройства, приведен пример управления тремя биполярными шаговыми двигателями.

Литература и примечания:

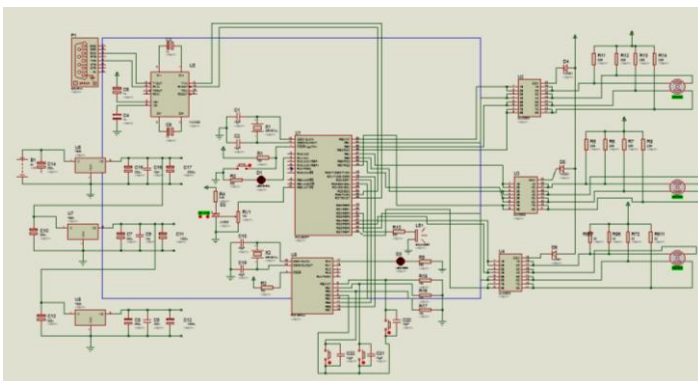
[1] Кривченко, И.И. AVR микроконтроллеры: очередной этап на пути развития // Кривченко И.И. // Журнал «Компоненты и технологии», 2002, №20 С.98-103

[2] Плахтеев, А.П. Сравнительная оценка сред разработки устройств на AVR микроконтроллерах // Плахтеев А.П., Осипец Н.В., Шанталова Н. С. // Журнал «Вестник Харьковского национального автомобильно-дорожного университета», 2011,

№53 С.134-136.

[3] Баранова, Е.М. Программирование микроконтроллера на языке Си // Баранова Е.М., Глаголев В.М., Щепакин К.М. // Журнал «Известия Тульского государственного университета. Технические науки», 2013, №9-2 С.29-35

[4] Прокопенко В.С. Программирование микроконтроллеров ATMEЛ на языке С. СПб.: КОРОНА-ВЕК, 2012. 307 с.

[5] Дхананья Гадре, Нигуал Мэлхотра. Занимательные проекты на базе микроконтроллеров tinyAVR. СПб.: БХВ-Петербург, 2012. 330 с. обращения: 30.08.2013).

[6] Краткий Курс – Самоучитель AVR, ATmega и ATtiny [Электронный ресурс]: [сайт]. [2007]. URL: <http://123avr.com/> (дата обращения: 30.08.2013).

[7] Хартов, В.Я. Микроконтроллеры AVR. Практикум для начинающих. – М.: Изд. МГТУ им. Н.Э . Баумана, 2007. – 240 с.

[8] Гребнев, В.В. Микроконтроллеры семейства AVR фирмы Atmel. – М.: Раиософт, 2002.

© Н.Г. Прокопьев, А.Р. Халиков, 2016

ЭКОНОМИЧЕСКИЕ НАУКИ

*А.С. Афанасьева,
магистрант 1 курса
напр. «Бизнес-информатика»,
e-mail: annessamay@gmail.com,
СГАУ имени академика С.П. Королёва,
г. Самара*

МОДЕЛИРОВАНИЕ СИСТЕМЫ УПРАВЛЕНИЯ БАНКОВСКИМИ ДЕПОЗИТАМИ НА ОСНОВЕ МНОГОКРИТЕРИАЛЬНОЙ ОПТИМИЗАЦИИ

В условиях замедления экономического роста возникает острая конкуренция на рынке банковских услуг. При осуществлении своей деятельности банки часто не выдерживают конкурентной борьбы, в результате чего ухудшается их финансовое состояние, а это приводит к банкротству и соответственно – к санации или полной ликвидации банка. Эффективное функционирование банка предполагает оптимизацию осуществляемых операций.

Разрабатываемая программа нацелена на увеличение объема привлекаемых ресурсов клиентов посредством усовершенствования процесса подбора депозитного продукта. Программа реализует подбор вклада, соответствующего заявленным условиям клиента.

Для разработки системы был использован метод анализа иерархий [1], который основывается на экспертных оценках, суждениях индивидуальных участников или групп. Этот метод широко применяется в разнообразных задачах принятия решений [2,3], поскольку не требует упрощения структуры задачи, особенно в тех сферах, где не существует измерений и количественных сравнений. Таковой является задача выбора наиболее предпочтительного вклада. Математическая модель задачи включает векторную целевую функцию и набор принимаемых альтернативных решений.

Роль глобального критерия играет уровень удовлетворенности клиента характеристиками того или иного

деPOSITного продукта. Его оптимальное значение достигается при максимизации частных критериев, являющихся заявленными предпочтительными условиями клиента.

Частными критериями выступают ключевые характеристики депозитного продукта: размер годовой процентной ставки; размер минимальной величины вклада; возможность ежемесячной выплаты процентов; возможность капитализации; возможность пополнения счёта; возможность частичного снятия вклада; размер минимальной величины срока хранения. Роль альтернатив играют варианты вкладов.

Модель иерархической структуры в виде соподчинённых уровней целей и набора альтернатив принимаемых решений включает:

- верхний 0-й уровень, на котором располагается глобальный критерий F ;
- 1-й уровень критериев из 7 целевых функций, представляющих частные критерии задачи f_i ;
- 2-й иерархический уровень альтернатив с 12 возможными вариантами вкладов A_i .

Алгоритм подбора оптимального депозитного продукта включает следующие этапы:

1. Ввод вектора оценок критериев $\vec{f} := (\omega_j)_{j=1}^k$ и матрицы оценок альтернатив

$$A := (\gamma_{ij})_{\substack{i=1, \dots, r \\ j=1, \dots, k}}, \quad (1)$$

где $\omega_j > 0$ – экспертная оценка важности каждого из k частных критериев f_j , $j = \overline{1, k}$

$\gamma_{ij} > 0$ – экспертная оценка предпочтительности альтернативы A_i по частному критерию f_j , $j = \overline{1, k}$.

2. Определение $k \times k$ -матрицы $S^{\vec{f}}$ парных сравнений важности k частных критериев.

Расчет осуществляется по формуле:

$$S^{\vec{f}} := (s_{ij}^{\vec{f}} := \omega_i \omega_j^{-1})_{i, j=1}^k \quad (2)$$

3. Определение $k \times r$ -матриц ${}^{\vec{A}}S^{f_i}$ парных сравнений

предпочтительностей r альтернатив матрицы A по k фиксированным частным критериям f_t .

В результате вычисления получим k -вектор, составленный из $r \times r$ -матриц:

$$\left(\bar{A} S^{f_t} := \left(\bar{A} s_{ij}^{f_t} := \gamma_{it} \gamma_{jt}^{-1} \right)_{i,j=1}^r \right)_{t=1}^k, \quad t = \overline{1, k}. \quad (3)$$

4. Нормализация единственной $k \times k$ -матрицы $S^{\bar{f}}$ парных сравнений частных критериев и k $r \times r$ -матриц $\bar{A} S^{f_t}$ парных сравнений предпочтительностей r альтернатив \bar{A} по фиксированным частным критериям f_t .

Расчет нормированной $k \times k$ -матрицу парных сравнений k частных критериев f_t производится по формуле:

$$V^{\bar{f}} := \left(v_{ij}^{\bar{f}} := s_{ij}^f \left(\sum_{l=1}^k s_{ij}^{\bar{f}} \right)^{-1} \right)_{i,j=1}^k \quad (4)$$

Усреднением строк результирующей $k \times k$ -матрицы $V^{\bar{f}}$ получим k -вектор v_{f_t} усреднённых коэффициентов k частных критериев f_t :

$$v_{f_t} := k^{-1} \sum_{j=1}^k v_{ij}^{\bar{f}}, \quad t = \overline{1, k}. \quad (5)$$

Определим k -вектор, составленный из k $r \times r$ -матриц весовых коэффициентов альтернатив:

$$\left(\bar{A} V^{f_t} := \left(\bar{A} v_{ij}^{f_t} := \bar{A} s_{ij}^{f_t} \left(\sum_{l=1}^r \bar{A} s_{ij}^{f_t} \right)^{-1} \right)_{i,j=1}^r \right)_{t=1}^k \quad (6)$$

Усреднением строк результирующей матрицы получим r -вектор приоритетов альтернатив A_i по критерию f_t :

$$A_i v^{f_t} := r^{-1} \sum_{l=1}^r \bar{A} v_{il}^{f_t}, \quad i = \overline{1, r}, \quad t = \overline{1, k}. \quad (7)$$

5. Расчёт весового коэффициента альтернативы по глобальному критерию.

По k весовым коэффициентам v_{f_t} частных критериев f_t и k весовым коэффициентам $A_i v^{f_t}$ каждой из r альтернатив A_i найдём весовой коэффициент $v_{A_i}^*$ каждой альтернативы A_i по глобальному критерию F :

$$v_{A_i}^* := \sum_{t=1}^k v_{f_t} \times^{A_i} v^{f_t}, i = \overline{1, r}. \quad (8)$$

Участие экспертов в оценке коэффициентов превосходства частных критериев сглаживает разницу вклада отдельных критериев (степеней свободы выбора клиента) и отдельных выделенных альтернатив (видов депозитных продуктов) на результаты оптимизации.

Внедрение программы управления системой депозитов способствует реализации стратегии клиентоориентированного развития. Клиент получает по разработанному алгоритму взаимодействия полную поддержку и подбор оптимального депозита, соответствующего личным требованиям.

Длительность бизнес-процесса «Операции с депозитами» сокращается за счет автоматизации процедуры «Консультирование частных лиц по имеющимся услугам»: клиенту требуется только проранжировать анализируемые критерии депозитных продуктов по степени важности их свойств и ввести оценки в соответствующую форму.

Использование системы способствует снижению стоимости процесса за счет экономии на издержках. Сокращение консультантов по банковским продуктам в офисах позволит существенно снизить статью расходов на содержание персонала, что приведет к оптимизации численности персонала, стандартизации и улучшения бизнес-процессов.

Литература и примечания:

[1] Саати Т.Л. Принятие решений. Метод анализа иерархий: перевод с англ. – М.: Радио и связь, 1993. 273 с.

[2] Демуринов В.Б. Метод принятия многокритериальных решений в информационной системе современного гостиничного предприятия // Вестник Астраханского гос. техн. ун-та. Сер. Управление, вычисл. техн, информ. – 2014. – № 4. – С. 94-102.

[3] Фурцев Д.Г., Коваленко А.Н., Ткаченко Е.А. Об оптимизации на основе метода анализа иерархий // Научные ведомости Белгородского Гос. университета. – 2014. – №1(172). – С. 142-149.

*В.А. Казакова,
магистрант 1 курса
напр. «Экономика»,
e-mail: violettik_spb@mail.ru,
науч. рук. Н.Н. Масино,
к.э.н., доц.,
СПбГЭУ,
г. Санкт-Петербург*

ФОРМИРОВАНИЕ СТОИМОСТИ НАЛОГОВЫХ КОНСАЛТИНГОВЫХ УСЛУГ

На сегодняшний день непрерывные и довольно существенные изменения в технологиях, рынках сбыта и потребностях клиентов стали обычным явлением. Для того чтобы сохранять конкурентоспособность, организации вынуждены непрерывно перестраивать корпоративную стратегию и тактику. В этой ситуации очень полезным может оказаться использование в своей деятельности консалтинговых услуг [5].

Консалтинг – это любая деятельность, связанная с консультированием представителей и руководства компании в целях принятия правильных управленческих решений в различных аспектах организации [4].

Рассмотрим один из видов консалтинговых услуг – финансовый консалтинг, включающий: бухгалтерские, налоговые, аналитические, аудиторские консалтинговые услуги.

При оказании налоговых услуг консалтинговая фирма оказывает помощь компании (клиенту) в плане осуществления ее деятельности в соответствии с законодательством РФ в сфере налогообложения.

Для оказания налоговых консалтинговых услуг необходимо прохождение трех этапов:

1 этап: Предварительный.

Как правило, на данном этапе фирма-Заказчик признала тот факт, что у нее существуют проблемы или потребность в ведении налогового учета, что вызывает необходимость обращения специальной фирме, занимающейся оказанием

налоговых консалтинговых услуг. Далее фирма проводит сканирование рынка консалтинговых услуг с целью поиска наиболее подходящей по ее критериям консалтинговой компании. После фирма-Заказчик выбирает компанию, которая, по их мнению, более точно удовлетворяет их требованиям. Далее осуществляется непосредственное общение фирмы-Заказчика с выбранной им консалтинговой фирмой.

Для выполнения налоговых консалтинговых услуг заключают договор между Заказчиком (фирмой, которой будут оказываться услуги) и Исполнителем (консалтинговой фирмой). В тексте договора не расписываются детали, из которых формируется стоимость налоговых консалтинговых услуг, а конкретизируется только определенная сумма, скалькулированная в зависимости от факторов: трудоемкость, качество и риски. В договоре указан пункт, что стоимость услуг формируется исходя из базовых тарифов на налоговые услуги, стоимость которых консалтинговая фирма устанавливает сама. Рассмотрим тарифы и факторы, участвующие в формировании стоимости налоговых консалтинговых услуг.

Первый вид: Полное или частичное ведение налогового учета. Данный вид услуг характерен тем, что консалтинговой фирмой осуществляется полное или частичное ведение налогового учета фирмы-Заказчика на основании предоставленных первичных документов, а также другой необходимой документации. В данный вид услуг включается обработка данных в специальной программе, формируются операции на счетах, а также составляется налоговая отчетность.

Данный вид услуг подразделяется на 4 группы:

- 1) учет прямых налогов (налог на прибыль, налог на имущество, транспортный, земельный, водный налоги);
- 2) учет косвенных налогов (НДС и акцизы);
- 3) учет налогов, перечисляемых во внебюджетные фонды;
- 4) учет налогов, взимаемых с физических лиц (НДФЛ).

В ходе выполнения данных услуг стоимость налоговых консалтинговых услуг будет зависеть от трудоемкости и качества выполняемой работы, а также имеющихся рисков.

Проведен анализ рынка консалтинговых налоговых услуг за 2015 год. В таблицах 1-4 представлены данные по

формированию стоимости услуг в части полного или частичного ведения налогового учета в соответствии с 4-мя группами услуг.

Таблица 1 – Базовые тарифы на осуществление учета прямых налогов в ООО «Анастасия», руб.

Вид услуги	Мелкие фирмы	Средние фирмы	Крупные фирмы
Налог на прибыль	От 3500	От 5000	От 8500
Налог на имущество	От 1000	От 3000	От 5000
Транспортный налог, земельный налог, водный налог	От 500	От 2000	От 4500

Таблица 2 – Базовые тарифы на осуществление учета и составление отчетности по косвенным налогам в ООО «Анастасия», руб.

Количество налоговых операций	Стоимость, руб.
До 20	2 500
От 20 до 40	4 000
От 40 до 70	5 500
От 70 до 100	7 000
От 100	Обговаривается в индивидуальном порядке, но не менее 7 000

Таблица 3 – Базовые тарифы на осуществление учета налогов, перечисляемых во внебюджетные фонды в ООО «Анастасия», руб.

Количество сотрудников	Стоимость, руб. за человека
До 10 человек	300
От 10 до 20 человек	350
От 20 до 30 человек	400
От 30 человек	Обговаривается в индивидуальном порядке, но не менее 400

Таблица 4 – Базовые тарифы на осуществление учета налогов, взимаемых с физических лиц (НДФЛ) в ООО «Анастасия», руб.

Количество сотрудников	Стоимость, руб. за человека
До 10 человек	400
От 10 до 20 человек	500
От 20 человек	Обговаривается в индивидуальном порядке, но не менее 500

Сдача подготовка и сдача отчетности в налоговые органы оплачивается фирмой-Заказчиком отдельно.

Таким образом, необходимость ведения учета прямых налогов, количество операций в части учета косвенных налогов, количество сотрудников в компании будет влиять на составление договора об оказании консалтинговых услуг.

Второй вид: Постановка и комплексное методологическое обеспечение ведения налогового учета.

Таблица 5 – Базовые тарифы на выполнение постановки и комплексного методологического обеспечения налогового учета в ООО «Анастасия», руб.

Количество налоговых операций в месяц	ОСН, руб. в месяц	СНР, руб. в месяц	УСН, руб. в месяц Доходы	УСН, руб. в месяц Доходы-Расходы
Постановка налогового учета	6 500	3 000	4 000	4 500
Комплексное методологическое обеспечение налогового учета	8 500	5 000	6 000	6 500

Данный вид представляет собой осуществление исполнителем постановки и комплексного методологического обеспечения ведения налогового учета в зависимости с

потребностями фирмы-Заказчика и с учетом осуществляемого ею вида деятельности. В процессе осуществления данных услуг стоимость налоговых консалтинговых услуг будет зависеть от факторов: трудоемкость, качество и риски.

Был проведен анализ рынка налоговых консалтинговых услуг за 2015 год. В таблице 5 представлены данные по постановке и комплексному методологическому обеспечению налогового учета.

Таким образом, вид налогообложения фирмы-Заказчика будет учитываться при заключении договора на оказание консалтинговых услуг.

Третий вид: Дополнительные налоговые услуги.

Данный вид налоговых консалтинговых услуг характерен предоставлением клиенту дополнительных налоговых услуг (например, налоговые консультации, помощь при наличии налоговых рисков, проведение налогового планирования и т.д.).

В ходе выполнения дополнительных услуг на их стоимость будут также влиять фактор трудоемкости работы, фактор качества выполняемой работы и фактор наличия финансовых рисков у фирмы-Заказчика.

Был проведен анализ рынка консалтинговых налоговых услуг за 2015 год. В таблице 6 представлены данные по формированию стоимости дополнительных налоговых услуг.

Таблица 6 – Базовые тарифы на выполнение прочих налоговых консалтинговых услуг в ООО «Анастасия», руб.

Виды услуг	Стоимость, руб.
Налоговая консультация по различным вопросам	От 1 000 в час
Консультирование по вопросам возмещения НДС	От 1 200 в час
Определение наличия налоговых рисков и поиск путей их устранения	От 2 000 в час
Планирование: выбор оптимальной налоговой политики предприятия, расчет нагрузки	От 1 500 в час
Создание оптимальной стратегии защиты в спорах с налоговыми органами, выработка контраргументации	От 3 000 в час

Таким образом, вид и количество оказываемых дополнительных налоговых услуг будет учитываться при составлении договора на оказание консалтинговых услуг.

2 этап: Исполнительный.

На данном этапе консалтинговая фирма осуществляет действия по оказанию бухгалтерских услуг в соответствии с условиями заключенного договора и обговоренной стоимостью оказываемых услуг в соответствии с базовыми тарифами. Заказчик лично общается с бухгалтером, который непосредственно занимается ведением учета фирме-Заказчику, получает необходимые консультации, разъяснения по существующим вопросам.

3 этап: Заключительный.

На данном этапе консалтинговая фирма отчитывается фирме-Заказчику о выполненной работе. Проводится предоставление финальных финансовых расчетов и документации, а также проводятся мероприятия, позволяющие фирме-Заказчику осмыслить, что именно улучшила консалтинговая фирма в ведении бухгалтерского учета данной компании. Следствием качественно выполненной работы является не только нормализация и оптимизация ведения налогового учета, но и экономия средств, т.к. уменьшается количество штрафов, неустоек в ходе предыдущего неправильного и некачественного ведения налогового учета самой компанией или предыдущей консалтинговой фирмой.

Таким образом, в ходе выполнения налоговых консалтинговых услуг рекомендуется прохождение всех вышеупомянутых этапов, т.к. они помогают систематизировать процесс и позволяют повысить качество осуществляемых услуг.

Литература и примечания:

[1] Руководство по маркетингу консалтинговых услуг: книга. / Михаил Фербер, Михаил Иванов – М.: Альпина Паблишер, 2003;

[2] Закон РФ от 07.02.1992 N 2300-1 (ред. от 13.07.2015) «О защите прав потребителей»;

[3] «Федеральный закон РФ от 06.12.2011 г. N 402-ФЗ «О бухгалтерском учете»;

[4] Консалтинг [Электронный ресурс]. URL: <http://investments.academic.ru/1059/Консалтинг>. Дата обращения: 21.04.2016;

[5] Консалтинговое агентство «Де-факто». О консалтинге [Электронный ресурс]. URL: <http://defakto-rzn.ru/o-konsaltinge/>. Дата обращения: 25.04.2016.

© В.А. Казакова, 2016

ФИЛОСОФСКИЕ НАУКИ

В.В. Пушкарёв,
студент 2 курса
напр. «Техносферная безопасность»,

Т.А. Герасимов,
студент 2 курса
напр. «Техносферная безопасность»,

С.А. Ткачёв,
студент 2 курса
напр. «Техносферная безопасность»,

С.В. Фисунов,
студент 2 курса
напр. «Техносферная безопасность»,
e-mail: vitalikpushkarev.everlast96@mail.ru,
ИСОиП (филиала) ДГТУ
г. Шахты

ФИЛОСОФСКИЙ ПОДХОД В РЕШЕНИИ ЭКОЛОГИЧЕСКИХ ПРОБЛЕМ

Современная эпоха находится в особом отношении к философии, и это обусловлено самой ее сущностью как переломной, прокладывающей радикально новые пути исторического прогресса. Современному миру для решения его сложнейших проблем нужны наука и техника, но не в меньшей мере он нуждается в философии для решения «вечных вопросов». К таким вечным вопросам относится и вопрос о единстве человека и природы, который в наше время обрел небывалую актуальность и напряженность. Причем этот вопрос уже встает как вопрос о разрыве единства в ситуации угрозы глобального экологического кризиса.

На протяжении всей истории человечества люди в зависимости от своеобразия и уровня своего социального развития нуждались в природе, но видели ее по-разному, создавая различные (мифологические, религиозные, философские и т.д.) образы природы, в которых они так или иначе соотносили себя с природой, познавая себя через природу

и природу через себя. Человеку жизненно важно общаться с природой всей целостностью своего существа. «Экологический вопрос» для человека – это вопрос его способа бытия в природе, его места в мире. Эту часть человеческой экологической ситуации, человеческой экологической потребности, человеческого экологического вопроса исследует философия, делая предметом своего рассмотрения своеобразия человеческого отношения к природе, его основу, его созидательные возможности.

В настоящее время гигантский потенциал накопленной технической мощи предстоит в виде двуликого Януса, тая в себе и угрозу бессмысленного самоуничтожения и перспективу величайшего социального процветания.

Проблема единства человека и природы проходит через всю историю культурного самопознания человечества. Философия разрабатывает ее своими методами – через теоретическое постижение мира в его всеобщих определениях, выражающих меру исторического единства человека и природы.

Философский взгляд на современную экологическую ситуацию может оказаться очень плодотворным для правильной постановки самой экологической проблемы, более глубокого и всестороннего ее осмысления и выработки оптимальной глобально-экологической стратегии. Более того, потребность в философском подходе всегда возрастает в трудные и переломные периоды развития общества, и философский анализ особенно важен при осложнении какой-либо проблемы, когда обсуждению начинают подвергать основополагающие принципы, относящиеся к ней. При этом положение требует эффективных решений, которые трудно найти именно потому, что необходима выработка новых принципов, на которых основывалось бы человеческая деятельность. Такая ситуация сложилась сейчас во взаимоотношениях человека с природой.

Философия может помочь решению экологических проблем в различных направлениях, ибо она «стимулирует формирования нового общественного сознания, ориентированного потребностью преодоления экологических противоречий... способствует преодолению ограниченности частных научных позиций, односторонности духовно-

практических ориентаций человека в его отношениях с природой».

Можно выделить три круга проблем, которые философия связывает с современной критической экологической ситуацией.

Первый круг проблем связан с осознанием фундаментальности диалектического противоречия между человеком и природой и рассмотрением философских принципов, на основе которых это противоречие могло бы преодолеваться.

Второй круг проблем затрагивает вопросы познания взаимодействия человека и природы в плане субъект-объектного отношения.

Третий круг проблем – этико-эстетический. Он касается определенной нравственной и эстетической переоценки отношения к природной среде в плане формирования экологической этики, экологического сознания, эстетики природы, рассмотрения диалектики свободы и ответственности человека по отношению к природной среде. Конечно, выделение этих трех групп условно.

«В современном познании... философия призвана соединить все множество разноплановых подходов к экологической проблеме, всю совокупность ее аспектов и оснований. Философия осуществляет этот теоретический синтез, решая в то же время традиционную задачу методологического поиска».

Философское осмысление экологической ситуации могло бы помочь формированию общеметодологических принципов анализа и решения проблем.

Сегодня все больше людей приходят к осознанию неблагополучия своей и современной жизни и ищут выхода из сложившегося положения. Движения «зеленых», экологические движения, поиски новой нравственности, педагогические эксперименты и движения, движение за новую телесность (натуропатическое питание, музыкальное движение, йога, карате, разные формы медитации и т.д.) – все это ростки и очаги новой альтернативной мировой культуры.

Наблюдения подсказывают, что мы живем в переходное время, когда завершает существование и развитие один тип

человека и складываются условия для образования другого типа. В этих условиях нужно готовить условия для формирования человека грядущей культуры и цивилизации. Такая работа предполагает, с одной стороны, практическую реализацию новых форм жизни, новых опытов общения и общежития, с другой – интеллектуальное обеспечение, формирование мировоззрения. В этой работе не последняя роль принадлежит философии и социальной экологии.

Сегодня все больше людей приходят к осознанию неблагополучия своей и современной жизни и ищут выхода из сложившегося положения. Движения «зеленых», экологические движения, поиски новой нравственности, педагогические эксперименты и движения, движение за новую телесность (натуропатическое питание, музыкальное движение, йога, карате, разные формы медитации и т.д.) – все это ростки и очаги новой альтернативной мировой культуры.

Наблюдения подсказывают, что мы живем в переходное время, когда завершает существование и развитие один тип человека и складываются условия для образования другого типа. В этих условиях нужно готовить условия для формирования человека грядущей культуры и цивилизации. Такая работа предполагает, с одной стороны, практическую реализацию новых форм жизни, новых опытов общения и общежития, с другой – интеллектуальное обеспечение, формирование мировоззрения. В этой работе не последняя роль принадлежит философии и социальной экологии.

На современном этапе философия может помочь решению экологической проблемы в различных направлениях, ибо она стимулирует формирование нового общественного сознания, ориентированного потребностью преодоления экологических противоречий, связанных с культурными установками прошлого, способствует преодолению ограниченности частных научных позиций, односторонности духовно – практических ориентаций человека в его отношениях с природой, разобщенности мнений.

Тот, кто ощущает моральную ответственность за судьбу природы, может внести личный вклад в её сохранение. Ведь все великие дела начинались с усилий отдельных личностей, к

которым затем присоединялись многие. Настала пора перестать кичиться собственной исключительностью , считать , что законы природы нам не указ и мы вправе распоряжаться лесами , морями и даже воздухом , которым дышим , как нам заблагорассудится .

Литература и примечания:

[1] Барашков А.И. Будет ли Конец Света? – М.: Знание, 1991г.

[2] Барулин В.С. Социальная философия – М.: Изд-во Моск. ун-та, 1993г.

[3] Взаимодействие общества и природы /Отв. ред. Фадеев Е.Т. – М.: Наука, 1986г.

[4] Краткая философская энциклопедия – М.: Прогресс, 1994г.

[5] Киселёв Н. Н. Объект экологии и его эволюция. Философско-методологический аспект. Киев, 1979 , 136 с.

© *В.В. Пушкарёв, Т.А. Герасимов,
С.А. Ткачёв, С.В. Фисунов, 2016*

*Н.А. Аристов,
студент 2 курса
напр. «Экономика»,
e-mail: aristov.ninel@gmail.com,
Белорусский государственный университет,
г. Минск, Белоруссия*

УЧЕНИЕ ПЛАТОНА О МИРЕ ИДЕЙ И ВЕЩЕЙ И АКТУАЛЬНОСТЬ ВЗГЛЯДА В СОВРЕМЕННОМ МИРЕ

Основная часть философии Платона, давшая название целому направлению философии – это учение об идеях (эйдосах), о существовании двух миров: мира идей (эйдосов) и мира вещей, или форм.

Мир идей (эйдосов) существует вне времени и пространства. В этом мире есть определенная иерархия, на вершине которой стоит идея Блага, из которой проистекают все остальные. Благо тождественно абсолютной Красоте, но в то же время это Начало всех начал и Творец Вселенной. В мифе о пещере, с помощью которой Платон объясняет свою теорию, Благо изображается как Солнце, идеи символизируются теми существами и предметами, которые проходят перед пещерой, а сама пещера образ материального мира с его иллюзиями.

Идея (эйдос) любой вещи или существа – это самое глубокое, сокровенное и существенное в нем. У человека – роль идеи выполняет его бессмертная душа. Идеи (эйдосы) обладают качествами постоянства, единства и чистоты, а вещи изменчивости, множественности и искаженности.

Душа человека представляется у Платона в образе колесницы с всадником и двумя лошадьми, белой и черной. Возница символизирует разумное начало в человеке, а кони: белый – благородные, высшие качества души, черный – страсти, желания и инстинктивное начало. Когда человек пребывает в ином мире, он (возница) получает возможность вместе с богами созерцать вечные истины. Когда же человек вновь рождается в мире материальном, то знание этих истин остается в его душе как воспоминание. Поэтому, согласно философии Платона, единственный для человека способ знать это, припоминать,

находить в вещах чувственного мира «отблески» идей. Когда же человеку удастся увидеть следы идей через красоту, любовь или справедливые дела то, по словам Платона, крылья души, когда-то утерянные ею, вновь начинают расти.

Философия как и любовь дают возможность рождения чего-то прекрасного: от создания прекрасных вещей до прекрасных законов и справедливых идей.

Платон учит, что все мы можем выйти из «пещеры» к свету идей, поскольку способность видеть свет духовного Солнца (то есть созерцать истину и мыслить) есть в каждом, но, к сожалению, мы смотрим не в том направлении. Однако прекрасное, которое ищет Платон, не есть все лишь кажущееся. «Мы исследовали то, поясняет Платон, чем прекрасны все прекрасные предметы, подобно тому, что великое велико своим превосходством».

Каждому классу одноименных вещей чувственного мира соответствует в мире вещей, постигаемых умом, некая вечная, не возникающая и не погибающая, безотносительная причина того, что делает вещь именно вещью этого и никакого другого класса. Указать эту причину значит указать в противоположность явлению истинную сущность вещи.

Итак, рассмотрев философию Платона и его взгляды на мир «идей» и мир «вещей» можно сделать следующее заключение.

1. Идея вещи есть смысл вещи.

2. Идея вещи есть такая цельность всех отдельных частей и проявлений вещи, которая уже не делится на отдельные части данной вещи и представляет собою в сравнении с ними уже новое качество.

3. Идея вещи есть та общность составляющих ее особенностей и единичностей, которая является законом для возникновения и получения этих единичных проявлений вещи.

4. Идея вещи невещественна.

5. Идея вещи обладает своим собственным и вполне самостоятельным существованием, она тоже есть особого рода идеальная вещь, или субстанция, которая в своем полном и совершенном виде существует только на небе или выше неба.

Учение – это указывает путь для последующего развития

диалектики. Впоследствии Гегель повторит на более высокой ступени путь, пройденный Платоном, будет доказывать, что диалектика бытия и небытия («ничто») неизбежно приводит к становлению, которое и есть единство противоположностей «бытия» и «ничто».

Познакомившись с идеями Платона, мы попытались понять с точки зрения нашего прагматичного сознания, актуальность идей философа.

В последнее время стала очень популярна идея о том что мысль материальна, «как думаем так и живем», и на самом деле есть множества практик и удачных примеров о том что меняя мысль мы меняем реальность.

Японский ученый Масару Эмото проводил исследования структуры воды

В своих экспериментах Эмото пытается доказать, что вода способна впитывать, хранить и передавать человеческие мысли, эмоции и любую внешнюю информацию – музыку, молитвы, разговоры, события.

Чтобы увидеть, как выглядит записанная водой информация, Эмото Масару фотографирует замороженную воду. Для получения фотографий в чашки Петри помещают по капле воды и резко охлаждают в морозильнике. После 2-х часов чашки переносятся в специальный прибор, состоящий из холодильной камеры, микроскопа и фотоаппарата. Кристаллы воды рассматриваются при температуре -5°C с 200–500-кратным увеличением. Делаются снимки наиболее характерных кристаллов. Эмото утверждает, что форма образующихся при этом кристаллов льда варьируется в зависимости от эмоционального окраса воспринятой информации. Позитивные мысли и чувства, гармоничные мелодии порождают симметричные «красивые» рисунки, негативные – хаотичные и бесформенные, с рваными краями, «уродливые».

Еще одним доказательством является квантовый эксперимент под названием «Эффект наблюдателя».

С точки зрения квантовой физики, наша действительность – источник чистых потенциальных возможностей, источник сырья, из которого состоит наше тело, наш разум и вся Вселенная. Универсальное энергетическое и информационное

поле никогда не перестает изменяться и преобразовываться, каждую секунду превращаясь во что-то новое.

В 20 веке, во время физических экспериментов с субатомарными частицами и фотонами, было обнаружено, что факт наблюдения за течением эксперимента изменяет его результаты. То, на что мы фокусируем наше внимание – может реагировать.

Этот факт подтверждает классический эксперимент, который каждый раз удивляет ученых. Он повторялся во многих лабораториях и всегда получались одни и те же результаты.

Для этого опыта приготовили источник света и экран с двумя щелями. В качестве источника света использовалось устройство, которое «выстреливало» фотонами в виде однократных импульсов

Когда этот эксперимент повторяли в автоматическом режиме, без участия человека, то картина на фотобумаге изменялась

Структура следа на фотобумаге напоминала след от волны, которая проходила сквозь щели.

Отсюда можно сделать вывод о том что мысли (идеи) могут влиять на материальный мир и важно, что бы они всегда были такими же как и мир который мы хотим получить.

Литература и примечания:

[1] http://www.0zd.ru/filosofiya/filosofiya_platona_2.html

[2] <http://www.liveinternet.ru/users/light2811/post328568981>

[3] https://ru.wikipedia.org/wiki/%D0%AD%D0%BC%D0%BE%D1%82%D0%BE,_%D0%9C%D0%B0%D1%81%D0%B0%D1%80%D1%83

© Н.А. Аристов, 2016

ФИЛОЛОГИЧЕСКИЕ НАУКИ

И.А. Петраш,
к.филол.н.,
e-mail: **irishka-zaja@mail.ru,**
Орский гуманитарно-
технологический институт
(филиал) ОГУ,
г. Орск

О ВИДАХ СЛОВАРНОЙ РАБОТЫ В ШКОЛЕ

Словарная работа в школе – область методики преподавания русского языка, которая охватывает изучение школьниками новых слов и их значений, усвоение оттенков смыслов, эмоционально-экспрессивных окрасок слов, сфер их употребления, многозначности и переносных значений, постижение синонимов, антонимов, паронимов, омонимов. Словарная работа предполагает активизацию словаря, то есть использование новых слов в собственных высказываниях учеников, включение изученных слов в число постоянно используемых. Словарная работа подразумевает под собой устранение из активного словаря школьников диалектных, просторечных, вульгарных слов [1]. Поэтому так важен тот структурный компонент урока, который подчинён знакомству со словом и осознанию всех его составляющих.

Педагоги-словесники, обучая детей русскому языку и совершенствуя их навыки владения родным словом, обязаны:

– научить применять слова в их наиболее точном значении, выбирать наиболее подходящие для конкретной обстановки и в соответствии с требованием жанров и стилей речи;

– расширять активный словарь школьников с учётом их возрастных особенностей;

– помочь ученикам устранить из речи нелитературные, просторечные, диалектные и архаичные, вышедшие из употребления слова.

С этой существенной проблемой в её общем виде связаны

частные проблемы методики словарной работы: вопрос об отборе словарного материала для изучения, о последовательности введения в школьный обиход всевозможных групп слов, о приёмах раскрытия значений слов. С нею же связан и вопрос о системе методических приёмов и упражнений, устремленных на постижение учащимися словарных богатств языка.

При организации работы над словарным запасом школьников современная методика преподавания русского языка рекомендует исходить из ряда принципиальных положений.

Прежде всего, педагог должен осознавать, что работа над словарём имеет большое воспитательно-образовательное значение для формирования личности ребенка, его мировоззрения, для вооружения школьника навыками, необходимыми для его будущей практической деятельности.

Содержание словарной работы – объяснение новых, непонятных детям слов, анализ и уточнение значений уже известных ученикам слов, знакомство школьников с необыкновенным богатством словаря и показ его стилистических потенциалов.

Анализ значений слов должен производиться главным образом с точки зрения словоупотребления в современном русском литературном языке, хотя в ряде случаев слово может и должно рассматриваться в историческом аспекте.

При объяснении нового материала на уроках грамматики русского языка (как и при изучении других школьных предметов) обычно вводится специальная терминология, а в примеры, иллюстрирующие грамматические правила, вводятся новые слова, обогащающие словарный запас детей. Как правило, перед контрольным диктантом учитель объясняет непонятные для школьников слова. Давая задание на дом по учебнику, педагог обязательно должен проверить, всё ли понятно, все ли слова, встречающиеся в домашних упражнениях, знакомы учащимся.

Немалое место словарная работа должна занимать в процессе изучения художественного произведения на уроках литературы. При этом следует учитывать, что на занятиях по

литературе работа ведётся в первую очередь над словами, которые предполагается вводить в активный словарь ученика. В литературных текстах диалектизмы, архаизмы, просторечные слова могут являться предметом характеристики персонажей, для словарной работы они используются лишь во вторую очередь [2].

Система словарной работы предполагает ежедневное постижение 3 – 10 новых слов, а также постоянные занятия по уточнению значений слов, выяснению их выразительных возможностей.

В начальной школе словарная работа проводится только лишь на практической основе, лишь начиная с пятого класса, получает теоретическую опору в виде кратких сведений по лексикологии, а позднее по стилистике. Словарная работа тесно связана с курсом грамматики и правописания.

Можно выделить четыре вида словарной работы:

- словарно-орфографическая;
- словарно-орфоэпическая;
- словарно-семантическая;
- словарно-стилистическая.

Сущность словарно-орфографической работы заключается в работе над правописанием слова. Для данного вида словарной работы используются слова как с непроверяемыми, так и с проверяемыми орфограммами, но имеющими те или иные трудности.

Литературному языку свойственны отличительные особенности, среди которых выделяется нормативный характер произношения и ударения, словоупотребления и т.п. Такой вид словарной работы, как словарно-орфоэпическая работа, связан именно с освоением орфоэпических норм.

Словарно-семантическая работа – важнейшая область словарной работы на уроках русского языка в школе, т.к. связана с введением новых слов в личный словарный запас каждого ребенка. Анализируя слово как единицу языка, учитель должен учитывать такие его особенности: непосредственную связь слова с предметным миром, смысловые (семантические) связи слова с другими словами, нюансы лексического значения слова в зависимости от его сочетания в контексте с другими

словами, связь употребления слова с задачами его выбора в разных стилях речи.

Словарно-стилистическая работа на уроках русского языка в школе базируется на обучении выбору слов при формировании текстов разных функциональных стилей. Ученические связные высказывания с точки зрения обогащения словарного запаса выполняют две функции:

- актуализация словарного запаса детей;
- обучение выбору слов, необходимых для точности и выразительности создаваемых текстов.

Словарная работа в школе – это не эпизод в работе учителя, а систематическая, хорошо организованная, педагогически целесообразно построенная работа, связанная со всеми разделами курса русского языка.

Литература и примечания:

[1] Львов М.Р. Словарь-справочник по методике преподавания русского языка: Учебное пособие для студентов пед. ин-тов по специальности № 2101 «Русский язык и литература» – М.: «Просвещение», 1988.

[2] Методика русского языка. Учебное пособие для студентов фак. русского языка и литературы пед. ин – тов. // под. общ. ред. Е.А. Бариновой. – М., «Просвещение», 1974.

© *И.А. Петраш, 2016*

*Н.А. Уразова,
студент 1 курса
напр. «Филология»,
e-mail: nadezhda.yrazova95@mail.ru,
КазИТУ,
г. Алматы, Казахстан*

АНГЛИЦИЗМЫ В ЛАТИНОАМЕРИКАНСКОМ ПРОСТРАНСТВЕ

Цель настоящей статьи показать разнообразие степеней адаптированности англицизмов в странах Латинской Америки, таких как Аргентина, Чили, Мексика, Перу. Материалом исследования послужил испанский язык, при этом использовались рекламные тексты как международных, так и местных версий журналов латиноамериканских стран, например: Glamour, VOGUE, Cosmopolitan, MAXIM, GQ, Black Hombre, KENA, Veintitantos, Donjuan, Para ti, BRANDO, MUJER, PAULA, Pontelospantalones, HOLA, Cosas.

В ходе исследования нами было отобрано и проанализировано 42 журнала, общий объем составил 483 страницы. Мы производили анализ англицизмов в синхронном срезе, в связи с тем, что он позволяет рассмотреть большее количество материала, а также понять охват распространения англицизмов в разных испано-говорящих странах и сравнить интенсивность и количество употребляемых заимствований в разных странах Латинской Америки.

Общее количество выявленных единиц в журналах Латинской Америки составило 520, при этом 212 ед. в международных журналах и 308 в местных журналах.

В мексиканских журналах обнаружено 95 разнообразных англицизмов, в то время как количественный показатель в Аргентине составляет 89 единиц, в чилийских журналах выявлено 88 англицизмов, наименьший показатель заимствований зафиксирован в Перу: 34 единицы.

В ходе нашего исследования нами была определена разная степень адаптированности англицизмов от минимальной до максимальной. Как правило, исследования обращают внимания

на единичные заимствования в текстах, наш материал показывает более сложные процессы:

1. Минимальная степень адаптированности состоит в том, что целые предложения состоят из заимствований: «*Street style de PFW*», «*Glamour girl goes on air!*», «*Be so cool*», «*Pretty y Powerful*», «*Gentleman of Taste de Dolce & Gabbana*»;

2. При средней степени адаптированности используются фразы, состоящие из заимствований, в составе испанских предложениях: «*Ojeras: ¡game over!*», «*Style report: primavera-verano 2014*», «*Regresa Naranja is the New Black*»;

3. Максимальная степень адаптированности заключается в использовании единичных англицизмов в испанских предложениях: «*el primer smartphome curvo del mundo*», «*Los 'make up' para ojos que más triunfarán este verano*», «*'Looks' pastel por menos de 100€*», «*Operacion bikini*», «*Look europeo: Desde tierras lejanas*».

Применение данного подхода к классификации позволяет говорить о разнообразии степеней вхождения англицизмов в латиноамериканские журналы:

– В международных версиях журналов были обнаружены все степени адаптированности англицизмов, количество предложений составляет 28, фраз: 57, единичных англицизмов: 94.

– В Мексике выявлено 2 предложения, состоящих из заимствований, фраз в составе испанского предложения: 19, единичных англицизмов: 44;

– В Аргентине выделено 20 фраз, состоящих из заимствований, и 47 единичных англицизмов;

– В Чили зафиксировано 9 фраз и 53 единичных англицизма;

– В Перу обнаружены лишь единичные англицизмы в количестве 34 единиц.

При этом мы отмечаем в 1 и 2 группе наличие достаточно сложных англицизмов (необходимо знать их значение для понимания предложения), например: *goes, workout, night, trip, coolhunting, next, sundresses*. В 3 группе употреблены простые англицизмы (наиболее популярные и узнаваемые слова), например: *look, smartphome, bikini, jeans, tips, sexy*.

Наиболее используемые англицизмы также различаются по степени употребительности в странах Латинской Америки:

- Мексика: *must have, top, backstage, smartwatch*;
- Аргентина: *look, celebrities, make up*;
- Чили: *look, online, smartphone*;
- Перу: *jeans, sexy*.

1) Анализ материала позволил обнаружить 3 вида адаптированности англицизмов в текстах журналов в странах Латинской Америки: был выявлен особый вид: минимальная степень адаптированности, заключающаяся в использовании целых предложений, состоящих из заимствований; средняя степень адаптированности: использование фраз, состоящих из заимствований, в составе испанских предложений; максимальная степень адаптированности: использование единичных англицизмов в текстах журналов;

2) Выявлено наличие сложных и простых англицизмов;

3) Зафиксированы наиболее используемые заимствования в текстах журналах латиноамериканских стран.

Таким образом, использование англицизмов в латиноамериканских журналах позволяет говорить о неравномерности их употребительности.

© Н.А. Уразова, 2016

ЮРИДИЧЕСКИЕ НАУКИ

Е.Е. Беркова,
студент 4 курса
напр. «Педагогическое образование
история и обществознание»,
e-mail: lenkaberkova@mail.ru,
ТИ имени А.П. Чехова
(филиал) РГЭУ (РИНХ,
г. Таганрог

ПРАВОВОЕ ПОЛОЖЕНИЕ СОВРЕМЕННЫХ КАЗАЧЬИХ ОБЩЕСТВ РОССИЙСКОЙ ФЕДЕРАЦИИ

Укрепление единства многонационального народа Российской Федерации (российской нации) является одним из приоритетных направлений деятельности Правительства Российской Федерации и других высших органов власти нашей страны в настоящее время. Программа, разработанная в этом направлении, поддерживается многими министерствами нашей страны. В рамках данной статьи рассматривается роль непосредственно казачества в объединении российского народа, а также правовое и социальное положение такой категории населения, как казаки. В современных условиях просто необходимо содействовать укреплению гражданского единства и гармонизации межнациональных отношений в России.

Вопрос взаимодействия государства и гражданского общества находится в современной России в стадии реформирования. Ведь наше государство в целом и гражданское общество сами еще пытаются обрести самих себя. Большинство граждан отчуждаются от реального управления делами государства, и именно это мешает взаимодействию элементов гражданского общества с государством. Со стороны гражданского общества присутствует высокая степень недоверия к публичным институтам, нельзя же забывать и об обратной ситуации. К счастью, в последнее время ситуация начинает улучшаться, происходит некое сближение, так как наше Правительство предпринимает все более активные меры

по решению данных проблем. Издаются законодательные акты, так же создаются, а затем реализуются программы по поиску точек соприкосновения, возможных вариантов сотрудничества гражданского общества и государства. Необходимо понимать, что государство и гражданское общество по определению не могут существовать друг без друга. Поэтому нужно развивать разнообразные формы сотрудничества, влияния, взаимного проникновения этих двух форм существования современного российского социума. Мы не зря говорим о гражданском обществе в рамках изучения проблемы казачества России, ведь они являются частью этого самого гражданского общества. Но речь об этом пойдет позже.

Существенное изменение в последние годы претерпела политика нашего государства в отношении российского казачества. Отмечено, что казаки сейчас, учитывая исторические и местные традиции, активно содействуют решению вопросов местного значения, исходя из интересов населения. Нынешнее государство в лице высших органов власти, муниципальных и других его составляющих со своей стороны пытается вовлечь негосударственные организации в круг публичных правоотношений, привлекая к управлению своими делами, используя при этом нестандартные решения [5]. А элементы гражданского общества же в ответ на это формируют новые способы воздействия на государственную власть, в частности активно применяя при этом электронные средства общения такие как глобальную сеть «Интернет», социальные сети и т.д. Мы понимаем, что в современных условиях информатизации и компьютеризации общества этого нельзя исключать.

Обращаясь к современным реалиям, находим такое определение, которое дано в Федеральном законе «О государственной службе российского казачества»: казаки – «граждане Российской Федерации, являющиеся членами казачьих обществ». Указом Президента РФ от 9 февраля 2010 г. № 170 [1] предусматривается введение удостоверения казака, являющегося основным документом, подтверждающим членство в казачьем обществе, внесенном в государственный реестр казачьих обществ в Российской Федерации, чин и

занимаемую должность в казачьем обществе. Сразу необходимо отметить, что одним из основных институтов гражданского общества выступает общественное объединение и являясь при этом формой более общего явления, то есть объединения граждан. Юридическая же практика показывает нам, что объединения граждан могут создаваться в совершенно различных формах. Отличаются от общественных объединений они как по порядку создания, так и по принципам деятельности. Такие объединения граждан могут наделяться специальными полномочиями, именно они будут приближать их к органам публичного управления. При этом некоторые объединения граждан обладают таким специфическим набором признаков, которые отражаются в правилах создания и деятельности самих этих объединений. Таким образом, они порождают дискуссии о допустимости их отнесения к объединениям граждан как таковым.

Казалось бы, понятие казачьего общества довольно ясно. Но на деле все оказывается гораздо сложнее. Начнем с того, как определяется казачье общество в Федеральном законе от 5 декабря 2005 г. № 154-ФЗ «О государственной службе российского Казачества» (далее закон), а точнее во второй его статье [1]. Здесь казачьи общества – это форма самоорганизации граждан Российской Федерации, объединившихся на основе общности интересов в целях возрождения российского казачества, защиты его прав, сохранения традиционного образа жизни, хозяйствования и культуры российского казачества в соответствии с федеральным законодательством (некоммерческая организация). Казачье общество создается в виде хуторского, станичного, городского, районного, окружного или войскового казачьего общества, члены которого в установленном порядке принимают на себя обязательства по несению государственной или иной службы. Законодатель называет общество, образованное людьми, считающими себя казаками или их потомками, созданное с определенной целью некоммерческой организацией.

Словарь юридических терминов дает нам такое определение казачьего общества, как «организация казаков, добровольно взявших на себя обязанности по несению

государственной службы; внесена в Государственный реестр казачьих обществ Российской Федерации и является составной частью соответствующей казачьей общины». Мы видим, что это определение представляет нам казачье общество, как военизированную, боеспособную организацию, но при этом, оно не уточняет, кого же можно причислить к члену казачьего общества, а также то, с какой целью оно создается и прочее. Сравнивая это определение с тем, что дано в законе, наблюдаем некую его несостоятельность.

Рассуждая о вопросе правового положения российских казачьих обществ, обратимся к статье 1 Федерального закона от 5 декабря 2005 г. № 154-ФЗ «О государственной службе российского казачества», которая посвящена предмету регулирования. Здесь необходимо отметить, что он весьма четко очерчен определением правовой и организационной основы несения российским казачеством непосредственно государственной службы. И это неспроста, ведь казаки всегда считались боеспособной категорией населения, которая в свое время охраняла окраины нашего государства, служило на благо своего Отечества. Нельзя, разумеется, забывать и о том, что иногда казаки были довольно строптивы, не соглашались с политикой государства по тем или иным вопросам, но, тем не менее, обвинять их в невыполнении своего воинского долга не представляется возможным. На деле мы видим, что законы, которые мы рассматривали не разрешают поднятых проблем. И более того, мы замечаем, что в ст. 6.2 «О некоммерческих организациях» появляется такое дополнение: «Казачье общество вправе осуществлять предпринимательскую деятельность, соответствующую целям, для достижения которых оно создано» [2]. Выясняется новая деталь положения казаков в современном обществе, касающаяся их прав. И получается, что для осуществления функций государственной службы современным российским казачьим обществам предоставляется право на предпринимательство.

В современных публикациях о казачестве все чаще ставится вопрос о том, что пора разобраться, кто же такие казаки – нация, сословие (общественный слой, имеющий определенные привилегии) или народ. Если рассматривать

казачество как этнос, то приведенные нами ранее определения низводит его до статуса членства, что характерно для общественных объединений, но никак не для исторически сложившегося сословия, то есть обособленной социальной группы, коим, по нашему мнению, оно и является. Очевидно, не может вызвать сомнение тот факт, что казаки – это уникальная историческая общность людей, сформировавшаяся на протяжении многих веков, обладающая общей исторической территорией, своей национальной культурой, традициями и обычаями [4]. Однако если рассматривать казачество как этнос, то приведенное определение низводит его до статуса членства, что характерно для общественных объединений, но никак не для исторически сложившегося сословия, обособленной социальной группы. Российские подзаконные акты довольно последовательны в отношении положения казачьих обществ. Указ Президента РФ от 15 июня 1992 г. № 632 «О мерах по реализации Закона Российской Федерации «О реабилитации репрессированных народов» в отношении казачества» [8, ст. 1429] и Постановление Верховного Совета РФ от 16 июля 1992 г. № 3321-1 «О реабилитации казачества» [7, ст. 1805] обозначают казачество как «исторически сложившуюся культурно-этническую общность». И в том и в другом документе реабилитация связана с восстановлением определенного уклада жизни, который в современных условиях покоится на трех основах:

1. традиционный социально-хозяйственный уклад жизни и культурных традиций;
2. участие в несении государственной службы;
3. создание общественных казачьих объединений и установление на их основе территориального общественного самоуправления в местах компактного проживания казаков.

Добавим, что в начале 90-х годов прошлого столетия шла активная деятельность по возрождению казачества. Постановлением Правительства РФ от 22 апреля 1994 г. № 355 была утверждена Концепция государственной политики по отношению к казачеству [6, ст. 210], в основе которой находилась связь казачества и государственной службы. «...Именно в период своей государственной службы казачество

приобрело те черты, которые характеризуют его как специфическую часть российского народа». В Концепции шла речь и о казачьем самоуправлении в форме атаманского правления на хуторах и в станицах. Необходимо отметить, что в этой части единого подхода так и не было обозначено, поскольку, с одной стороны, выборный атаман и создаваемые им органы руководят делами казачьей общины, не подменяя органов местного самоуправления и не затрагивая права неказачьего населения.

Литература и примечания:

[1] Ведомости Съезда народных депутатов РФ и Верховного Совета РФ. 1992. № 25. Ст. 1429.

[2] Ивкова О.В. Участие некоммерческих организаций в предпринимательской деятельности: Дисс. ... к.ю.н. СПб, 2004.

[3] Комиссарова Е.Г. Право на предпринимательскую деятельность в составе правосубъектности некоммерческого юридического лица // Цивилист. 2010. № 2.

[4] Носков Б.П. О некоторых проблемах административно-правового статуса должностного лица // Государственная власть и местное самоуправление. 2008. № 9.

[5] Романовская О. В. Правовой статус казачьих обществ // Гражданин и право. №3, 2012.

[6] Собрание законодательства Российской Федерации. 1994. № 3.

[7] Собрание законодательства Российской Федерации. 2010. № 10.

[8] Указ Президента РФ от 14 июля 2008 г. №1079 // СЗ РФ. 2008. № 29 (ч. 1).

© Е.Е. Беркова, 2016

*К.О. Шалимо,
магистрант 1 курса
напр. «Гражданское и
предпринимательское право»,
e-mail: chernokojewa.sweta@yandex.ru,
науч. рук.: О.Ю. Греченкова
к.ю.н., доц.,
ИСОиП (филиал) ДГТУ в г. Шахты*

ТОВАР КАК ОБЪЕКТ ГРАЖДАНСКОГО ПРАВА

Виды объектов гражданских прав определены в Гражданском кодексе РФ и включают в себя широкий перечень таких объектов. Согласно ст. 128 ГК РФ к объектам гражданских прав относятся: вещи, включая наличные деньги и документарные ценные бумаги, иное имущество, в том числе безналичные денежные средства, бездокументарные ценные бумаги, имущественные права; результаты работ и оказание услуг; охраняемые результаты интеллектуальной деятельности и приравненные к ним средства индивидуализации (интеллектуальная собственность); нематериальные блага[1].

Товар – объект гражданских прав (в том числе работа, услуга, включая финансовую услугу), предназначенный для продажи, обмена или иного введения в оборот. Таким образом, понятие «товар» стало несколько шире по сравнению с тем, как этот термин толковался в ранее действовавшем законодательстве. По Закону о конкуренции 1991 г. товар – это продукт деятельности (включая работы, услуги), предназначенный для продажи, обмена или иного введения в оборот[2].

Так, понимание товара в Законе о Конкуренции сближается с трактовкой этого понятия в ГК РФ. Известно, что «к объектам гражданских прав относятся вещи, включая деньги и ценные бумаги, иное имущество, в том числе имущественные права, работы и услуги, информация, результаты интеллектуальной деятельности, в том числе исключительные права на них (интеллектуальная собственность), нематериальные блага» (ст. 128 ГК РФ).

С позиции гражданского права товар есть вещь. Существуют товары (вещи) индивидуально-определенные и товары (вещи), определяемые родовыми признаками. Индивидуально-определенным товаром могут быть: 1) товар, единственный в своем роде; 2) товар, отличающийся от других подобных по ряду признаков. Товары, определяемые родовыми признаками, – это массовые сырьевые и продовольственные товары. С делением товаров (вещей) на индивидуально-определенные и на товары, определяемые родовыми признаками, закон связывает момент возникновения права собственности и переход риска случайной гибели или повреждения товара. С гибелью индивидуально-определенного товара автоматически прекращается вещное право на него. Продавец освобождается от обязанности передать его покупателю. Гибель товара, определенного родовыми признаками, не освобождает продавца от этой обязанности, так как погибший товар можно заменить другим.

Основная масса товаров, являющихся предметом договора, определяется родовыми признаками. Эти товары обладают едиными общими свойствами для товаров данного рода. При заключении экспортного договора купли-продажи указываются род и количество товара, которые должны быть предоставлены. Род товара может конкретизироваться за счет введения дополнительных показателей.

Степень конкретизации товара зависит от достигнутой договоренности сторон. Расширение числа показателей характеристики товара отвечает интересам покупателя, а уменьшение – интересам продавца. На стадии заключения договора обычно не придается значения тому, какая часть или части товара будут впоследствии передавать перевозчику.

В договорах, где речь идет о продаже индивидуально-определенного товара, фиксация количества товара не вызывает затруднений: здесь исчисление идет на единицы. Дать определение количества товара значительно сложнее для товара с родовыми признаками. Однако сделать это необходимо, ибо перейти из владения одного лица во владение другого лица могут только конкретные вещи. Объектом собственности всегда является индивидуально-определенный товар. Если договор

касается еще не индивидуализированного товара, считается, что товар не предоставлен в распоряжение покупателя, пока он четко не идентифицирован для целей данного договора (п. 3 ст. 69 Венской конвенции)[3].

Закон и практика его применения дают сторонам возможность перевести товар с родовыми признаками в индивидуально-определенный. Для этого достаточно выделить товар, индивидуализировать его для данного договора продажи.

Путем индивидуализации товара, относящегося к данному договору, сторона приобретает вещное право, обеспечительный и страховой интерес в отношении этого товара. К заранее индивидуализированному товару приурочивается возможность страхования товарных рисков, что позволяет в договорном порядке устанавливать различные моменты перехода риска. По поводу неиндивидуализированной вещи возможно лишь обязательственное, но не вещно-правовое отношение.

Литература и примечания:

[1] «Гражданский кодекс Российской Федерации (часть первая)» от 30.11.1994 N 51-ФЗ (ред. от 31.01.2016) // СПС КонсультантПлюс

[2] Федеральный закон от 26.07.2006 N 135-ФЗ (ред. от 05.10.2015) «О защите конкуренции» (с изм. и доп., вступ. в силу с 10.01.2016) // СПС КонсультантПлюс

[3] «Венская Конвенция о праве международных договоров» (Заключена в Вене 23.05.1969) // СПС КонсультантПлюс

© К.О. Шалимо, О.Ю. Греченкова, 2016

ПЕДАГОГИЧЕСКИЕ НАУКИ

*А.М. Аманова,
студент 3 курса
напр. «Педагогическое образование»,
e-mail: val.orin@mail.ru,
науч. рук.: В.А.Зебзеева,
к.п.н., доц.,
ОГПУ,
г. Оренбург*

ИДЕИ ПРИОБЩЕНИЯ ЧЕЛОВЕКА К ПРИРОДЕ В ИСТОРИИ ПЕДАГОГИЧЕСКОЙ НАУКИ

Возрастающая интенсивность изменений в современном мире, рост многообразия отношений, взаимодействий, социальных и культурных пространств, форм жизни, позиций, ценностей, с которыми соприкасается человек, диктуют новые требования к личности человека, в частности к её экологическому развитию. Термин «экологическое развитие» в педагогической науке появился сравнительно недавно, но идея приобщения человека к природе, к ее познанию имеет глубокие корни в истории педагогической мысли.

Еще в XVII веке Я.А. Коменский обратил внимание на природосообразность всех вещей, т.е. на то, что все процессы в человеческом обществе протекают подобно процессам природы. Эту идею он развил в своем труде «Великая дидактика». В нем он утверждал, что природа развивается по определенным законам, а человек это часть природы, следовательно, в своем развитии человек подчиняется тем же общим законам природы[1]. Я.А Коменский предлагал знакомить малышей с природой и рекомендовал начинать с самых элементарных вещей окружающих ребенка, и тем самым подготавливать ребенка к пониманию и усвоению основ наук на уровне последующей ступени обучения. «Всему учить – это значит не только показывать, каким образом что-либо происходит, а, прежде всего, показывать, почему это происходит, т.е. познавать вещь в причинной связи»[4]. Из обширного спектра наук,

доступных детям дошкольного возраста, особое внимание Я.А.Коменский уделял наукам, которые знакомят детей с теми объектами, которые приемлемы непосредственному восприятию дошкольников.

В окружающий мир дети «входят» при помощи «разведчиков», именно так Я.А.Коменский называл органы чувств. Лишь после чувственного, сенсорного восприятия, по мнению автора, возможно осмысленное восприятие природных объектов. Содержание и методику работы с детьми в природе Я.А. Коменский раскрывал в своих трудах: «Материнская школа», «Великая дидактика». Он рекомендовал изучать природу от простого к сложному, добиваться от детей активности и сознательности, при ознакомлении детей с природой опираться на принцип наглядности[4].

О влиянии природного окружения на развитие ребенка говорил французский мыслитель XVIII столетия Ж.Ж. Руссо. По его мнению, до 12-лет дети должны эволюционировать только на природе. Ядром этого развития автор считал вольное и самопроизвольное наблюдение природных объектов, явлений, процессов, в ходе которых осуществляется развитие пытливости и любознательности детей. По мнению Ж. Ж. Руссо, окружающая среда помогает развить внешние чувства, которые лежат в основе детских размышлений. Огромное значение он придавал самостоятельности и активности детей в разнообразных видах деятельности.

До настоящего времени остаются актуальными идеи немецкого педагога XIX столетия Ф. Фребеля, который предлагал создавать условия для введения детей с мир природы, для непосредственного, систематического и планомерного общения с ее предметами и объектами. По мнению Ф. Фребеля, каждое учреждение, предназначенное для дошкольников, обязано иметь участок, на котором будут размещаться разнообразные растения, характерные для данной местности.

Говоря о воспитательном значении труда в природе, Ф.Фребель советовал разбивать на территории участка грядки. Ребенок должен совмещать труд на грядках с наблюдением за природными объектами, при этом осуществлять исследовательскую деятельность[4].

Богатейший материал для построения системы работы с детьми по ознакомлению с природой накопила и русская прогрессивная педагогика. В России прогрессивные педагогические идеи развивали русские революционеры-демократы В.Г. Белинский, Н.А. Добролюбов, Н.Г. Чернышевский. Мысль об огромном воспитательном значении знаний о природе особенно четко прослеживается в трудах А.И. Герцена.

К.Д. Ушинский считал, что именно в детстве надо прививать любовь к природе, поскольку детские ощущения самые острые и самые сильные. С природой К.Д. Ушинский связывал развитие высоких чувств и душевного великодушия. Для К.Д. Ушинского голос родной природы был наполнен мыслями, чувствами и поэзией, которая сможет вложить в душу ребенка любовь к Отчизне. Он обращал внимание на отбор содержания знаний о природе для детей, советовал знакомить детей с миром растений, с миром животным, а также с предметами неживой природы. При отборе содержания знаний о природе для детей, он выделял принципы доступности и наглядности. Особое значение К.Д. Ушинский придавал природе в интеллектуальном развитии ребенка. Он обращал внимание на воздействие природы на развитие речи дошкольников. Развитие речи вплотную связывал с развитием мыслительных процессов и операций. К.Д. Ушинский рекомендовал уделять внимание наблюдениям в природе, развитию у дошкольников наблюдательности. В его понимании наблюдательность – это умение видеть предметы во всех их качествах, свойствах, проявлениях.

Е.Н. Водовозова, будучи ученицей К.Д. Ушинского, развила и обогатила многие его мысли и идеи. Она рассматривала природу, как основу умственного развития и сенсорного воспитания детей. По мнению Е.Н. Водовозовой, именно природа «поставляет» богатейший материал для развития органов чувств[2]. Е.Н. Водовозова предлагала знакомить детей с сезонными явлениями в природе, советовала сочетать наблюдения с трудом по уходу за объектами природы, широко использовать опыты, раскрывающие свойства предметов, устанавливающие связи и зависимости,

существующие в природном окружении. Е.Н. Водовозова обращала внимание на создание условий для ознакомления дошкольников с миром природы, говорила о необходимости организации труда на огороде, в цветнике и «естественном кабинете» (уголке природы).

Е.И. Тихеева внесла свой весомый вклад в разработку содержания и методов ознакомления детей с природой. Природу она рассматривает как одно из условий, как элемент среды, в которой «дети живут своей естественной детской жизнью».

Она считала природу неисчерпаемым источником, в котором дети черпают свои наблюдения, перенося их на свои игры и повседневную жизнь. В процессе ознакомления детей с природой она предлагала обеспечивать самостоятельность и активность. Именно активность ребенка обеспечивает познание природы. Е.И.Тихеева предлагала обеспечивать процесс непосредственного общения и взаимодействия детей с миром природы, основной формой которого рассматривала экскурсии и прогулки в природу[3]. Таким образом, в разных источниках подчеркивается огромное значение воспитания любви к природе. Это чувство можно воспитать на основе знаний о растительном и животном мире, о явлениях и событиях природного мира.

Литература и примечания:

[1] Зебзеева, В.А. Теория и методика экологического образования детей / В.А. Зебзеева. Москва: ТЦ Сфера. 2011. 383с.

[2] Николаева, С.Н. Экологическое воспитание в рамках федерального государственного образовательного стандарта дошкольного образования / С.Н. Николаева // Дошкольное воспитание, 2005. № 5, 6

[3] Ушинский, К.Д. Воспитание человека: Избранное / К.Д. Ушинский. М.: Карапуз, 2000. 256с.

[4] Фокина, В.Г., Газина, О.М. Теория и методика экологического образования детей дошкольного возраста: учебно-методическое пособие / В.Г. Фокина, О.М. Газина: Из-во «Прометей» 2013. С. 13-23

*В.А. Андропова,
студент 4 курса
ф-та иностранных языков,
e-mail: vikand1994@mail.ru,
науч. рук.: Л.В. Земляченко,
к.п.н., доц.,
Мордовский государственный
педагогический институт
им. М.Е. Евсевьева,
г. Саранск*

ПРОФЕССИОНАЛЬНО ОБУСЛОВЛЕННЫЕ ТРЕБОВАНИЯ К ПЕДАГОГУ-РЕПЕТИТОРУ ПО АНГЛИЙСКОМУ ЯЗЫКУ ДЛЯ ДЕТЕЙ МЛАДШЕГО ШКОЛЬНОГО ВОЗРАСТА

В современных условиях возрастает потребность в оказании платных услуг репетитора для детей разного возраста. В частности, особое значение придается проведению индивидуальных занятий по овладению ребенком иностранным языком, начиная с раннего возраста. Как правило, данная работа проводится репетитором – учителем, преподавателем, который индивидуально во время дополнительных занятий с учеником помогает ему усвоить необходимые знания. Несмотря на популярность репетиторства, нормативно закреплённых требований к представителям данной профессии не разработано, в связи с чем, данные требования можно сформулировать, исходя из положений Профессионального стандарта педагога, Закона «Об образовании в РФ», ФГОС ВПО и ФГОС НОО.

Обратим свое внимание на систему требований к педагогу, работающему индивидуально с младшими школьниками. В сети Интернет часто встречаются обобщенные требования к репетитору по иностранному языку:

- высшее профильное образование по предмету;
- опыт работы с детьми в детских образовательных учреждениях или семьях;
- знание современных программ обучения, умение доступно объяснить материал;

– знание методик преподавания иностранных языков, обучение иностранным языкам.

В ст. 46 Закона «Об образовании в РФ» говорится о том, что право на занятие педагогической деятельностью имеют лица, имеющие среднее профессиональное или высшее образование и отвечающие квалификационным требованиям, указанным в квалификационных справочниках, и (или) профессиональным стандартам, а статья 48 Закона определяет обязанности и ответственность педагогических работников [1].

В Профессиональном стандарте педагога определяется перечень требований к учителю, как нам кажется, и к репетитору в том числе, осуществляющему обучение, воспитательную работу, развитие ребенка, и профессиональные компетенции. Укажем на те требования, которые относятся к деятельности репетитора. Так, указано, что педагог должен владеть формами и методами обучения, выходящими за рамки уроков; быть готовым принять разных детей, вне зависимости от их реальных учебных возможностей, особенностей в поведении, состояния психического и физического здоровья; иметь профессиональную установку на оказание помощи любому ребенку; быть способным оказать адресную помощь ребенку своими педагогическими приемами; знать общие закономерности развития личности и проявления личностных свойств, психологических законов периодизации и кризисов развития, возрастных особенностей учащихся; уметь разрабатывать и реализовывать индивидуальные программы развития с учетом личностных и возрастных особенностей учащихся; учитывать при оценке успехов и возможностей учеников, неравномерность индивидуального психического развития детей младшего школьного возраста, а также своеобразие динамики развития учебной деятельности мальчиков и девочек [2].

По сути, каждый студент, обучающийся в вузе, должен быть готовым к реализации обозначенных задач и иметь соответствующую теоретическую и практическую подготовленность как основу для занятия репетиторством. Вместе с тем, следует обратить внимание и на содержание ФГОС по предмету школьной программы, и на особенности

ведения индивидуальной работы с учеником.

Конкретизируем некоторые требования к личности репетитора по английскому языку для младших школьников.

В первую очередь это обязательное владение языком, богатый словарный запас, владение языковым материалом, знание программного содержания обучения языку на этапе начального образования, что необходимо для осуществления образовательной деятельности.

Во-вторых, знание специфики ведения индивидуальной работы с ребенком младшего школьного возраста. Преимущества индивидуальной работы заключаются в том, что ребенок получает максимум внимания, в отличие от групповых занятий. В любой момент репетитор по английскому объяснит ровно столько раз, сколько это будет необходимо ученику для полного усвоения урока. Не менее значимым преимуществом является удобное время проведения занятий. Чтобы достичь результата занятия должны проходить регулярно, желательно, 2 раза в неделю. Рекомендуемое время для занятий с младшими школьниками – 30 минут, но, как правило, занятия с репетитором длятся около часа один раз в неделю.

В-третьих, необходимо знание особенностей мотивационной сферы и владение методами ее формирования в младшем школьном возрасте. Основная масса учеников, обращающихся за помощью к репетиторам – это те дети, родители которых видят необходимость таких занятий. Число младших школьников, которые хотят узнать нечто большее, нежели то, что преподают в школе, желающих утвердиться в своих знаниях и выучить предмет в совершенстве, а не на уровне школьной программы, к сожалению, мало. Это связано с тем, что у младших школьников еще в недостаточной степени сформирована мотивация учения. Как правило, учащиеся ориентированы на получение похвалы от учителя, родителей (мотивы благополучия), признание их лучшими в классе по предмету (мотивы престижности), т. е. налицо отсутствие познавательных мотивов, поэтому важно вести систематическую и целенаправленную работу по формированию у ребенка данных мотивов при овладении иностранным языком.

Педагог должен знать психологическую природу формирования мотивации учения, особенности ее развития в младшем школьном возрасте и владеть технологиями формирования подлинных мотивов учения у детей.

В-четвертых, репетитору необходимо знать специфику формирования познавательного интереса к изучению иностранного языка. Главная задача состоит в том, чтобы вызвать у ребенка любопытство и любознательность – причины познавательного интереса.

В процессе организации индивидуальной работы с младшими школьниками следует использовать для этого следующие методы и приемы:

1) детальное наблюдение за ребенком на первых занятиях, изучение индивидуальных и психолого-возрастных особенностей ребенка, интересов, потребностей и склонностей;

2) использование приемов «Удивляй», «А знаешь ли ты, что...», которые позволяют вызвать удивление, любопытство ребенка;

3) создание ситуации успеха через выполнение заданий, посильных для ребенка, изучение нового материала с опорой на старые знания; Например: изучив на занятии тему «Colours», на следующем уроке необходимо дать ребенку раскраску, где цвета написаны на английском языке.

4) создание положительного эмоционального настроя через создание на занятии доброжелательной атмосферы доверия и сотрудничества, яркую и эмоциональную, доброжелательную речь репетитора, использование игровых приемов, музыкальных средств. Например, приветствие ученика при помощи стихотворения: Hello, hello! How are you? I'm fine, thank you!, исполнения песенки-приветствия на английском языке с участием ребенка и педагога, которая может быть традиционным приветствием, а может усложняться по мере овладения языком.

5) проведение рефлексии через оценку ребенком собственной деятельности. Например, педагог готовит карточки, оценивающие деятельность ребенка: «Good», «Very good», «Excellent», а ребенок должен оценить свою деятельность, выбрав карточку и аргументировать свой ответ.

б) проведение занятий в разных формах с элементами занимательности, с использованием музыкальных фрагментов, фильмов для детей, различных игр и упражнений. Например, показать ребенку видео с песенкой «АВС» и затем пропеть вместе с ним, что будет способствовать запоминанию английского алфавита.

В-пятых, качественная подготовка к занятиям, использование различных средств обучения младших школьников. Это различные стихи, песни, мультфильмы, ребусы, загадки, упражнения, карточки, компьютерные игры и упражнения, анимационные зарядки и динамические паузы на английском языке и многое другое.

Для изучения лексики следует использовать наглядные материалы. Например, куклы и машинки могут пригодиться в семантизации слов she/he/it, а также конструкций What is her/his/its name?... What is it?... etc. Или изображения животных, для изучения темы «Animals».

При изучении любых тем можно посмотреть любимый мультфильм ребенка на английском языке с субтитрами. И, конечно, важно использовать возможности диалогической речи: описывать различные картины, придумывать сказки. Например, показать какую-либо иллюстрацию и задавать ребенку наводящие вопросы: Who is it? What do you see on the picture?

Оценивая коммуникативные умения и знания ребенка, надо, прежде всего оценивать его успехи, а не недоработки. Необходимо поддерживать чувство успеха у младших школьников. Даже самая маленькая победа должна быть замечена и оценена. Ведь интерес к изучению языка чаще всего теряется тогда, когда пропадает чувство успеха.

Таким образом, требования к работе репетитора должны составляться с учетом новейших нормативных документов, касающихся ведения образовательной деятельности, требований к профессиональной компетентности педагога в определенной области.

Литература и примечания:

[1] Федеральный закон от 29.12.2012 N 273-ФЗ (ред. от 31.12.2014) «Об образовании в Российской Федерации»

[Электронный ресурс]. – Режим доступа: <http://www.consultant.ru/document/cons_doc_LAW_173432/?frame=4#p821>. – Загл. с экрана.

[2] Профессиональный стандарт педагога [Электронный ресурс]. – Режим доступа: <http://www.rg.ru/2013/12/18/pedagog-dok.html>. – Загл. с экрана.

© В.А. Андропова, Л.В. Земляченко, 2016

*Е.Е. Беркова,
студент 4 курса
напр. «Педагогическое образование
история и обществознание»,
e-mail: lenkaberkova@mail.ru,
ТИ имени А.П. Чехова
(филиал) РГЭУ (РИНХ,
г. Таганрог*

ПРЕИМУЩЕСТВА И НЕДОСТАТКИ ПРИМЕНЕНИЯ ИНТЕРНЕТ-ТЕХНОЛОГИЙ В ШКОЛЬНОМ ОБРАЗОВАНИИ

На сегодняшний день одной из самых актуальных и наиболее важных задач, которые стоят перед российской системой образования, является доступность и, конечно же, качество образования, итогом которого должно быть формирование конкурентоспособного выпускника. Данная цель не может быть достигнута без широкого внедрения и опоры на современные информационные технологии. Информатизация системы образования является важнейшей составляющей глобального процесса, связанного со всеобщим переходом к информационному обществу [2, с.102]. Современные информационные и коммуникационные технологии постепенно приводят к революции в образовании. Общемировой опыт говорит о том, что решение возникающих проблем в образовании начинается с профессиональной подготовки педагогов. Необходима основательная подготовка кадров в сфере современных информационных и коммуникационных технологий. Современные педагоги (в частности, учителя школ) должны уметь квалифицированно выбирать и применять именно те технологии, которые в полной мере соответствуют содержанию и целям изучения конкретной дисциплины, способствуют достижению целей гармоничного развития учащихся с учетом индивидуальных особенностей обучающихся [4, с.18-20]. Исходя из этого, можно с уверенностью сказать, что одной из главных задач, стоящих перед системой общего образования, в частности, является

повышение качества профессиональной подготовки самих учителей с учетом современных направлений развития и использования инфокоммуникационных технологий [1, с. 38-42]. Интернет-технологии – это автоматизированная среда получения, обработки, хранения, передачи и использования знаний в виде информации и их воздействия на объект, реализуемая в сети Интернет, включающая машинный и человеческий, то есть социальный, элементы [5, с. 123].

Современный этап развития образования связан с широким использованием современных информационно-коммуникационных технологий и возможностей, предоставляемых глобальной сетью Интернет [1, с. 36]. Применение Интернет-технологий в сфере образования способствует совершенствованию образовательных технологий, появлению новых форм электронного обучения и средств информационной поддержки для доступа широкого круга к электронным образовательным ресурсам с использованием сети Интернет [7]. Использование указанных технологий в школьном образовании, несомненно, играет важную роль. Именно они позволяют обрабатывать учебный материал, сохранять, дополнять, структурировать, использовать для выполнения заданий, общаться с другими обучающимися и многое другое [4, с. 56].

Прежде чем переходить к вопросу об Интернет-технологиях, необходимо ознакомиться с таким понятием, как Информационно-коммуникативные технологии. Это широкий спектр цифровых технологий, используемых для создания, передачи и распространения информации и оказания услуг [5, с. 100]. Появление и развитие сетевых информационных технологий, открыло новые перспективы в сфере образования. Необходимо сказать, что в современном мире имеет место тенденция слияния образовательных и информационных технологий и «зарождение» на этой основе совершенно новых технологий обучения, основанных, на Интернет-ресурсах. На сегодняшний день в развитых странах резко возрастает тенденция использования компьютерных технологий в качестве средства изучения отдельных научных дисциплин. Сегодня Интернет-технологии – это одно из эффективных средств

обучения в школе, а также студентов высшей школы США, Западной Европы и Японии, следовательно, данная проблема использования «Интернета» в образовательном процессе в российских школах и вузах приобретает особую актуальность [7]. Исходя из этого, можно сказать, что решение данной проблемы заметно поспособствует росту качества современного Российского образования. И это ознаменуется переходом Российской системы образования к мировому стандарту. Внедрение Интернет-технологий в сферу образования является необходимым так как их применение в сфере образования заметно способствует совершенствованию образовательных технологий, появлению новых форм обучения и, конечно же, средств информационной поддержки для доступа широкого круга к электронным образовательным ресурсам с использованием сети Интернет [3, с. 79]. Таким образом, с использованием Интернет-технологий в образовании связывают:

- повышение качества образования;
- расширение репертуара технологий, методов и средств обучения;
- появление новых форм электронного обучения;
- обеспечение более широкого доступа к образовательным услугам [6, с. 32].

Внедрение Интернет-технологий в систему образования оказывает огромное влияние и вносит значительный вклад в процесс современного образования. Выделим преимущества и недостатки обучения с использованием Интернет-технологий. Основные преимущества применения электронного обучения можно разделить на три группы:

Организационные:

- удобство и возможность свободной работы с материалом, но непосредственно при выходе в Интернет;
- возможность синхронной и асинхронной коммуникации с преподавателем и другими обучающимися.

Психолого-педагогические:

- индивидуализация процесса обучения (индивидуальный темп, задания по выбору, учет

индивидуальных склонностей);

- мультимедийность процесса обучения (использование не только текстовых, гипертекстовых, графических материалов, но и аудио-, видеофайлов и т.д.);

- активность всех каналов восприятия информации;

- возможность сочетать индивидуальные и групповые задания.

Социальные:

- обеспечение более широкого доступа к образовательным услугам;

- открытость процесса обучения.

Помимо всего этого к преимуществам применения данных технологий в традиционном обучении гуманитарным наукам можно отнести также:

- наличие выбора дидактических Интернет-предложений, это позволяет значительно разнообразить и сделать более эффективными занятия и домашние задания, но и повысить мотивацию обучающихся;

- появление возможности по-новому организовать самостоятельную работу обучающихся;

Говоря о недостатках использования Интернет-технологий в системе образования, справедливо будет сказать и о последствиях чрезмерного увлечения Интернет-технологиями: во – первых о возможности вреда для здоровья (при долгой работе за компьютером), во – вторых об опасности недоразвития социальных компетенций, о несоответствии электронных курсов дидактическим требованиям. Но это не значит, что данные последствия образуются постоянно, все это зависит от правильной организации учебного процесса и от компетентности преподавателя [6]. В современной системе образования принято использовать понятие «Современная школа». Это сложная система, которая состоит из отдельных звеньев, все эти звенья тесно переплетены и существуют комплексно, взаимодействуя между собой. Информационные технологии в школе дают возможность реализовать максимально эффективное взаимодействие между управляемой и управляющей подсистемами учебного учреждения [1, с. 68]. Информатизация образования протекает в следующих основных

направлениях:

- обновление и расширение технической оснащенности школы;
- внедрение информационных технологий в организацию управления учебным заведением;
- информатизация школы в сфере образовательного процесса;

После включения в систему образования информатизации, пересматриваются и задачи. Основными из которых являются:

- повышение качества подготовки специалистов на основе использования в учебном процессе современных информационных технологий;
- интеграция различных видов образовательной деятельности (учебной, исследовательской);
- адаптация информационных технологий обучения к индивидуальным особенностям обучаемого [1, с. 70].

Но самой важной задачей информатизация сферы образования является опережение информатизации других отраслей человеческой деятельности, так как знания и навыки, полученные в процессе образования, лежат в основе всех видов деятельности современного человека. Активное развитие информационных технологий в последние годы привело к тому, что сегодня школьное образование не может стоять в стороне от процесса информатизации современного общества [8, с.96]. Внедрение Интернет-технологий обеспечивает оптимальную доставку ученикам материала по изучаемой теме, а также оптимальную работу с учебным материалом, позволяют говорить об интерактивном взаимодействии преподавателя и обучаемого в процессе обучения, предоставляют участникам учебной деятельности возможность самостоятельной работы с информационными источниками сети Интернет, а также возможность работать в группе.

Литература и примечания:

[1] Абалуев Р.Н. Интернет-технологии в образовании: Учебно-методическое пособие. Ч. 3. Тамбов: Изд-во ТГТУ, 2010. – 114 с.

[2] Андреев А.А. Педагогика высшей школы. Новый курс.

М., 2010. – 264 с.

[3] Апатова Н.В. Информационные технологии в школьном образовании. – М., 2009. – 228 с.

[4] Захарова И.Г. Информационные технологии в образовании: Учеб. пособие для студ. высш. пед. учеб. заведений. – М.: Издательский центр «Академия», 2003. – 192 с.

[5] Информатизация общего среднего образования: Научно-методическое пособие /Под ред. Д.Ш.Матроса.– М.: Педагогическое общество России, 2004.– 384 с

[6] Клоков Е. В., Денисов А. В. Технология проектного обучения // Школа № 6. 2009.

[7] Кораблёв А.А. Информационно-телекоммуникационные технологии в образовательном процессе// Школа №8. 2010.

[8] Учеб. пособие для студ. пед. вузов и системы повыш. квалиф. пед. кадров / Е. С. Полат, М.Ю. Бухаркина, М.В. Моисеева, А.Е. Петров; Под ред. Е.С. Полат. – М.: Издательский центр «Академия», 2002. – 272 с.

© Е.Е. Беркова, 2016

*О.А. Богатырева,
студент 4 курса
напр. «Безопасность
жизнедеятельности и право»,
e-mail: yandulina@mail.ru,
науч. рук.: **В.В.Бахтина**,
к.п.н., доц.,
МарГУ,
г. Йошкар-Ола*

РАЗВИТИЕ КАДЕТСКОГО ОБРАЗОВАНИЯ В СОВРЕМЕННОЙ РОССИИ КАК ПУТЬ ФОРМИРОВАНИЯ НАЦИОНАЛЬНОЙ ЭЛИТЫ

Преобразования, происходящие в России, затрагивают практически все сферы жизни и деятельности нашего общества. Продолжается активный процесс становления новой российской государственности, соответствующей изменившимся внутренним социально-экономическим реалиям и международным условиям. Именно в этот период меняются нравственные, духовные и материальные ценности граждан, и в первую очередь молодежи. Поэтому важно приобщить ее к истории, духовной культуре, формировать у нее высокие патриотические чувства, верность конституционному и воинскому долгу по защите Отечества. Одним из таких апробированных направлений является кадетское образование.

Достижение целей национальной стратегии безопасности и развития подразумевает необходимость твердого управления государством всеми сферами жизнедеятельности страны, что предопределяет необходимость формирования нового слоя государственных служащих, изначально, то есть, по определению и генетике своего воспитания и образования, способных профессионально, нравственно и ответственно управлять бытием державы.

Для создания этого нового служилого слоя государственных служащих необходимо формирование специальной системы его воспитания, образования, подбора, расстановки, ротации и повышения квалификации кадров, а

также специальной системы этических норм его поведения и образа жизни, мер социального обеспечения. Решение этой задачи видится путем создания самостоятельного направления кадетского образования в системе образования Российской Федерации.

Таким образом, возникает противоречие между необходимостью воспитания молодежи как национальной элиты и недостаточной разработанностью подходов к ее формированию. Из противоречия вытекает проблема, сущность которой заключается в выявлении особенностей кадетского образования как пути формирования национальной элиты. Решение данной проблемы является целью нашего исследования.

Понятие «элита» происходит от латинского *eligere* и французского *elite*, означающих «лучший», «отборный», «избранный». В словаре иностранных слов приведено следующее толкование этого термина: «Наиболее видные представители какой-либо части общества, группировки и т. д.». Ученые отмечают, что в нынешних условиях понятие «элита» во многом утратило свой смысл и применяется весьма условно. В политической, экономической, духовно-интеллектуальной сферах под «элитой» часто понимают людей, занимающих высокое положение в обществе.

Между тем «элитарность» не назначается и не избирается. Она, как талант или дар, дается от Бога. Не каждый человек должен думать о будущем своей страны. У рядового человека хватает иных повседневных забот – заработать на жизнь, обеспечить семью, вырастить детей и т.д. А мыслить категориями нации и страны – это в любом государстве особая миссия национальной элиты [2].

Анализ состояния современной системы воспитания выдвигает категорический императив воссоздания национальной системы воспитания граждан России и формирования ее национальных элит с детства, в качестве приоритетной задачи государства и российского общества [6].

Представляется очевидным, что одним из самых важных и необходимых ресурсов развития и процветания России является ресурс профессионального и нравственного управления

страной.

Тем не менее, стройной системы подготовки национальной элиты в России нет, есть только ее некоторые элементы в виде разрозненных учреждений по подготовке государственных служащих разного уровня, и процесса «естественного отбора» [6].

Когда государство Российское перешло к системе воспитания своей государственной элиты с детства в кадетских корпусах и лицеях, то скоро на государственной службе стали появляться выдающиеся государственные деятели: М.И. Кутузов, А.А. Брусилов, Ф.Ф. Ушаков, П.С. Нахимов, А.С. Пушкин, Ф.М. Достоевский, Н.А. Римский-Корсаков и др.

Эта система подготовки национальной элиты имела несколько своих родовых черт: она воспитывала детей и будущих государственных деятелей с детства; в нравственной строгости; образование носило широкий гуманитарный характер; и развивало ответственность, способность принимать обоснованные и своевременные решения и быть лидером, а также несомненный личный патриотизм каждого воспитанника. Отличительной чертой этой системы был тот факт, что все ее питомцы служили Отечеству на военном или гражданском поприще [6].

Важно отметить, что Россия исторически никогда не решала проблему подготовки своей элиты на принципах и основах рынка, а всегда и только на принципах служения. Трудные времена России как государства наступали тогда, когда основа ее правящей элиты – дворянство, переставало служить Отечеству «не щадя живота своего», и становилось рантье [6].

Основным источником формирования управленческого ресурса России должна стать национальная система подготовки государственных служащих, на начальном этапе состоящая из Суворовских (и нахимовского) училищ, и Кадетских корпусов Минобороны и других силовых структур, кадетских корпусов Минобразования и субъектов Российской Федерации, кадетских классов.

Кадетские корпуса – это не специализированные военные школы, а школы для подготовки высокообразованных граждан, которые могут выбрать как военное поприще, так и любую

другую службу на благо государства и общества [3].

Главная цель кадетского образования – формирование условий успешного развития гражданского общества России, в том числе и посредством создания и укрепления региональных общественных организаций выпускников суворовских военных, нахимовских военно-морских училищ и кадетских корпусов и совершенствования системы кадетского воспитания и образования [4].

Достижение главной цели обеспечивается:

- подготовкой национальной элиты России в системе кадетских образовательных учреждений страны для создания резерва будущих управленческих кадров для всех слоев общества;

- использованием потенциала офицерского состава в патриотической воспитательной работе в учреждениях кадетского образования, в местах проживания и работы среди молодежи России [1].

Важно, что элитарное образование, которое дают кадетские корпуса, является доступным для молодых людей из социально необеспеченных слоев. Кадетские корпуса решают важные задачи по воспитанию и образованию детей-сирот, детей из малообеспеченных семей и детей, оставшихся без попечения родителей.

Отличительные особенности современного содержания кадетского образования и воспитания:

- реализация культурологического содержания образования, сочетание образовательных программ, реализующих кадетский компонент, программ дополнительного образования, направленных на формирование практических знаний по основам подготовки к государственной службе;

- приоритетность воспитания в кадетском образовании, создание среды, насыщенной общечеловеческими и национальными ценностями, нормами морали, православной культуры, заповедями и традициями, символами и ритуалами кадетских корпусов прошлого;

- особый уклад жизни военизированного, но не военного образовательного учреждения, определяемый воинскими уставами с учетом возрастных особенностей и возрастной

психологии детей;

– сочетание элементов воинской дисциплины и института самоуправления кадет; постоянное педагогическое сопровождение воспитанников, осуществляемое офицером-воспитателем, оказание им профессиональной поддержки и помощи психологического, социального характера;

– использование основных положений гендерной педагогики в образовательном процессе, в основе которых раздельное обучение мальчиков и девочек, создание общего для них воспитательного пространства [3].

Ещё одним плюсом кадетского образования можно назвать дисциплинированность учеников. Часто кадетские классы курируют пограничные войска, МЧС, ФСБ и другие военные организации. Офицеры воспитывают в детях уважение к взрослым, умение работать слаженно и дисциплинированно. Дети тщательно готовятся к утренним построениям, приводят в порядок свою одежду, волосы, ногти, то есть следят за своим внешним видом. Дисциплина особенно необходима современным детям, она может уберечь их от пагубного влияния улицы, поможет предотвратить множество ошибок [5].

В России действуют около полутысячи кадетских корпусов, школ, интернатов, лицеев, гимназий и большое количество кадетских классов.

Кадетские классы представляют собой нечто среднее между кадетскими корпусами и профильными классами. Они перенимают многолетний опыт воспитательной работы кадетских корпусов, перекладывая его на условия современной школы.

Система кадетского образования в России в целом сформировалась, приобрела самостоятельный, системный компонент и имеет необходимые ресурсы для дальнейшего развития.

В Республике Марий Эл кадетские классы открыты в МОУ «Средняя общеобразовательная школа №21 г. Йошкар-Олы», в МБОУ «Гимназия №4 им. А.С. Пушкина г. Йошкар-Олы», в гимназии г. Козьмодемьянска, в ГОУ РМЭ «Лицей-интернат п. Ургакш Советского района» и др.

В ходе эмпирического исследования было проведено

интервью с преподавателем-организатором курса ОБЖ гимназии № 4 им. А.С.Пушкина А.А. Коростелевым. В своем интервью он отметил, что каждый год в ВУЗы Министерства обороны и ВУЗы других силовых структур поступает от 30 до 80% от числа выпускников гимназии. В 2005 году всего поступило 28 человек, в 2014 году – 11 выпускников. На вопрос «Можно ли считать кадетское образование элитным? Почему?» А.А. Коростелев ответил: «Особенным – да! Элитным – вряд ли. Чтобы вести речь об элитном, надо давать очень глубоко иностранные языки со стажировкой за границей». В качестве преимущества кадетского образования перед обычным школьным образованием А.А. Коростелев отметил наличие у кадет высокой направленности на военную службу и их увлеченность, высокий уровень физической подготовленности и психологическую устойчивость. При этом А.А. Коростелев отмечает, что обучение в таких классах – дело не для каждого, кого хотят устроить родители и бабушки. В таких классах успешны только те юноши и девушки, кто очень желает служить в ВС РФ, МЧС, МВД, ФСБ. А не все подряд!

В целях изучения отношения старшеклассников к кадетскому образованию, нами было проведено анкетирование обучающихся 8 «М» класса МБОУ «Средняя общеобразовательная школа №7 г. Йошкар-Ола» и 10 «В» класса МБОУ «Гимназия № 4 им. А.С. Пушкина». Было интересно узнать взгляд школьников «со стороны» на кадетское образование и тех, кто обучается в кадетском классе.

Среди 20 учеников 8 класса средней школы №7 было проведено анкетирование на тему «Мое отношение к кадетскому образованию». Анкета содержала 4 вопроса, где ребятам необходимо было выбрать один из вариантов ответа. Результаты исследования получились следующими.

На вопрос «Я считаю, что кадетское образование в настоящее время актуально» 80% (16 человек) выбрали ответ «да» и 20% (4 человека) – ответ «не знаю», ответа «нет» не выбрал ни один из респондентов. Это говорит о том, что ребята понимают необходимость кадетского образования в России. На следующий вопрос «Я бы хотел(а) учиться в профильном кадетском классе», 65% (13 человек) ответили «да»,

сомневаются – 25% (5 человек) и двое (10%) не хотели бы учиться в кадетском классе. На третий вопрос «Как Вы относитесь к кадетскому образованию», все ребята ответили – «положительно», т.е. все школьники, участвующие в анкетировании, положительно относятся к кадетскому образованию, несмотря на то, что в классе присутствуют ученики, сомневающиеся или не желающие учиться в кадетском классе. На вопрос «Считаете ли Вы, что развитие кадетского образования в современной России – это путь формирования национальной элиты» ответ «да» выбрали 85% (17 человек), ответ «нет» – трое (15%).

В ходе исследования особенностей кадетского образования было проведено анкетирование в 10 В классе (кадетский класс, социально-гуманитарный профиль). В анкетировании приняли участие 12 девушек и 6 юношей.

На вопрос «Почему Вы выбрали данный профиль обучения?» были получены следующие ответы: это поможет при поступлении в военные вузы, так как планирую в дальнейшем продолжить обучение по этому профилю, интересны предметы данного профиля, в связи с будущим военным образованием. Среди предметов из содержания кадетского образования, представляющие наибольший интерес, школьники отмечают историю, обществознание, право, ОБЖ, русский язык.

Ученики данного класса принимали участие в следующих мероприятиях патриотической направленности: вручение медалей ветеранам ВОВ, парад Победы, вахта памяти, интернет-урок «Гордимся. Помним». 83,3% опрошиваемых ощущают себя представителем элиты в своей гимназии, а остальные 16,7% – нет. На вопрос «Можно ли считать кадетское образование элитным? Почему?» были получены такие ответы: можно, так как кадетский класс создает основу для службы в ВС РФ, наши предметы учат правильно говорить и ориентироваться в современном мире, развивают во всех направлениях, учащимся прививают чувство патриотизма. Социальная значимость кадетского образования, по мнению школьников, заключается в следующем: «выпускники кадетского корпуса всегда отличались своим образованием, воспитанностью, манерами,

они поступают в престижные вузы», «кадетское образование развивает трудолюбие»; «в дисциплине, военных навыках»; «в строевой подготовке»; «в сплочении коллектива»; «в воспитании любви к родине, уважения к другим людям». Среди трудностей во время обучения в кадетском классе ученики выделяют такие, как: строевая подготовка; физическая нагрузка; строгость; необходимость следить за формой; рано вставать.

Под понятием «Национальная элита» школьники понимают «интеллектуальных и образованных людей» и «людей, вносящих свой вклад в развитие страны». К категории национальной элиты большинство кадет относят представителей государственной власти, политики, военнослужащих и учителей; реже – предпринимателей. Представителей культуры и искусства никто не выбрал. 61,1% учащихся планируют продолжить обучение в военных ВУЗах, а 38,9% связывают продолжение своего образования с гражданскими ВУЗами. Учитывая, что это кадетский класс социально-гуманитарного профиля, где большинство обучающихся – девушки, мы видим, что 2/3 класса все-таки ориентируются на военные ВУЗы, хотя обучение в кадетском классе не ставит такой цели.

Проведенное эмпирическое исследование позволило нам прийти к следующим выводам.

Кадетское образование в современной России развивается, большинство школьников осознают его социальную значимость и относятся к нему положительно. К содержанию понятию «национальной элиты» в нашем обществе нет однозначного толкования. Но очевидно, что большинство респондентов относят к категории национальной элиты военнослужащих, представителей государственной службы, политиков. При этом наблюдается противоречие в том, что под понятием «национальной элиты» школьники понимают «интеллектуальных и образованных людей» и «людей, вносящих свой вклад в развитие страны», но не отметили представителей культуры и искусства в качестве национальной элиты. По мнению специалиста для элитарности кадетскому образованию не хватает углубленного изучения иностранных языков, что, в общем-то, согласуется с традициями русского

кадетского образования.

Учреждения кадетского образования способны дать молодым людям качественное образование. Учащихся кадетских классов отличает высокая социальная активность, они участвуют во многих мероприятиях, в том числе военно-патриотической направленности, для них характерна высокая дисциплина, ответственность, собранность, подтянутость, умение быстро и логично мыслить, принимать ответственные решения. Именно эти качества помогут им продолжить свое образование и служение Отечеству на государственном или военном поприще.

Литература и примечания:

[1] 10 лет кадетскому движению в Республике Марий Эл [Электронный ресурс] – Режим доступа: http://gov.mari.ru/main/news/rep/educ/2006/0612_1.phtml (дата обращения 15.03.2015)

[2] Андрушкевич И.Н. 70 лет Суворовской военной школе // Арсенал Отечества. – 2013. – №3. – С.60-67

[3] Белоконь М. Кадетские корпуса в России до 1917 года / М. Белоконь // История: Приложение к газете «Первое сентября». – 1998. – №36. – С.7-10.

[4] Владимиров А. Общественные объединения выпускников суворовских и нахимовских училищ как базовые организации продвижения в обществе концепции подготовки к военной службе с детства (с учетом празднования в 2013 г. 70-летия основания суворовских и нахимовских училищ). Доклад на совместном заседании коллегии Росвоенцентра и рабочей группы РОК «ПОБЕДА» 30. 05. 2013 г. Москва, Красная Площадь [Электронный ресурс] – Режим доступа: http://www.kadet.ru/lichno/vlad_v/Doc1_20130530.htm (дата обращения: 15.03.2015)

[5] Вырщиков А.Н. Военно-патриотическое воспитание: теория и практика. – М.: Педагогика, 1990. – 148с.

[6] Гурковский В.А. Российские кадетские корпуса за рубежом / В.А. Гурковский. – М.: Белый Берег, 2009. – 123с.

*Л.П. Заборовская,
студент 4 курса
напр. «Дошкольное образование»,
e-mail: rang56@bk.ru
науч. рук.: Н.И. Усова,
к.п.н., доц.,
ОГПУ,
г. Оренбург*

ОСОБЕННОСТИ ГЕНДЕРНОЙ СОЦИАЛИЗАЦИИ МАЛЬЧИКОВ И ДЕВОЧЕК ДОШКОЛЬНОГО ВОЗРАСТА

Современное дошкольное образование характеризуется аксиологической направленностью воспитания детей дошкольного возраста. Традиционные ценности воспитания дошкольников заменяются на ценности развития личности. Одной из приоритетных задач развития личности дошкольника является задача по обеспечению гендерной социализации, которая способствует интеграции подрастающего поколения в современный, сложный во всех отношениях мир [6].

Социализация – это процесс принятия и усвоения индивидом социальных норм и освоения социальных ролей, принятых в данном обществе. Социализация концентрирует гендер личности и сообщества, к которому данная личность принадлежит.

В дошкольной педагогике социально-личностное развитие рассматривается как комплексный процесс, во время которого ребенок усваивает ценности, традиции, культуру общества, в котором ему предстоит жить.

В концепции социального развития ребенка дошкольного возраста С.А. Козловой социализация рассматривается в триединстве ее проявлений: адаптация к социальному миру; принятие социального мира как данности; способность и потребность изменять, преобразовывать социальную действительность и социальный мир.

По мнению С.А. Козловой показателями социализированной личности является ее обращенность на других людей и на себя, включающая формирование интереса к

самому себе.[1].

Гендерная социализация, по мнению И.С. Клециной, представляет собой процесс усвоения норм, правил поведения, социальных установок в соответствии с культурными представлениями о роли, положении и предназначении мужчины и женщины.[2].

Воспитание детей дошкольного возраста в процессе гендерной социализации рассматривается как целенаправленная педагогическая деятельность по развитию личности, различных сфер индивидуальности и гендерному воспитанию, направленному на овладение детьми навыками соответствующего гендерного поведения, культурой взаимоотношений полов, способствующих позитивной гендерной социализации.

Важнейшим социализирующим фактором является детское общество. Исследования Т.А. Репиной позволили определить функции детского общества в социальном развитии детей. По ее мнению первой функцией выступает общая социализация, которая заключается в получении детьми первого социального опыта группового общения, взаимодействия, сотрудничества во всех видах детской деятельности. Следующей функцией выступает информация и формирование ценностной ориентации группы. Третья функция заключается в оценке, которая влияет на формирование самооценки, уровня притязаний ребенка, а так же на его нравственное поведение. Четвертой функцией выступает интенсификация процесса половой социализации и половой дифференциации, заключающейся в предпочтении сверстников своего пола в общении, совместной деятельности, в системе групповых отношений.[1].

Гендерная социализация начинается с самого рождения, когда ребенку приписывают определенный паспортный пол на основе особенностей его гениталий. От этого в дальнейшем зависит отношение взрослых к мальчикам и девочкам, предъявление к ним разных требований, ориентации на разные виды деятельности.

Участники гендерной социализации меняются в зависимости от возраста ребенка, так в младенчестве и раннем

детстве главную роль играет семья (первичная социализация), затем, в период вторичной социализации особо значимы образовательные институты, образующие среду, с которой в дальнейшем себя идентифицирует индивид [2].

Исходя из того, что проблема гендерной социализации дошкольников включает в себя вопросы по формированию психического пола и гендерных различий, необходимым является рассмотрение таких терминов как «гендерная идентичность» и «гендерная роль».

Гендерная роль – это дифференциация деятельности, статусов, прав и обязанностей индивидов, в зависимости от их половой принадлежности, выражающая определенные социальные ожидания, которые в дальнейшем проявляются в поведении ребенка [2].

Гендерная идентичность (отождествление ребенком себя как представителя определенного пола), по мнению И.С. Кона, формируется у детей уже к 1,5 годам, составляя наиболее устойчивый элемент его самосознания. Двухлетний ребенок знает свой пол, но еще не умеет обосновывать эту атрибуцию. В 3-4 года ребенок осознано различает пол окружающих, но часто ассоциирует его со специальными, внешними признаками, допуская обратимость пола. В 6-7 лет ребенок окончательно осознает необратимость своей половой принадлежности.

С целью выявления условий и особенностей формирования гендерной идентификации мальчиков и девочек старшего дошкольного возраста, а так же выявления уровня развития половой идентичности, опираясь на диагностические методики Н.Е. Татаринцевой [5], нам удалось установить, что в основном дети указывают на необратимость своего пола. Относятся к себе в целом положительно, считают в себе плохим лишь некоторые качества, если таковыми их считают другие. Дети называли существенные внешние признаки, а так же отличительные признаки мужского и женского поведения. Однако, затруднялись в назывании функций, выполняемых мальчиком и девочкой в семье. Логически правильно выстраивали генеалогическую цепочку, испытывали затруднения при объяснении имеющихся зависимостей. Связывали свое будущее с более близкой целью (школьником).

Называя мужские и женские профессии, детьми уточнялось, что мужчины сильные должны работать на тяжелой работе, а женщины должны выполнять более лёгкую работу, так как они очень нежные. В рамках гендерной социализации происходит усвоение детьми социально значимых моделей поведения, которые рассматриваются в данном обществе как женские или мужские, оказывающие воздействия на ребенка и предлагающие ему жесткие или типичные модели поведения, при этом, не учитывая возможности и предпочтения детей. Такая дифференциация воспитательных воздействий приводит к тому, что мальчиков готовят к доминирующей позиции в обществе, формируя и закрепляя характеристики лидеров, а девочек к подчинённой позиции, что препятствует созданию равных стартовых возможностей для достижения социальных позиций.

Опираясь на методику Л.Э. Семеновской [4], с целью выявления наиболее типичных последствий жестко дифференцированной гендерной социализации, нам удалось установить, что у девочек лучше развиты вербальный интеллект и речь, которая богаче по словарному запасу, грамматическому строю. У мальчиков в свою очередь лучше развиты визуально-пространственные, математические и технические способности. Девочки проявляют больше интереса к людям и отношениям между ними, у них больше развиты коммуникативные способности, мелкая моторика, так как они больше чем мальчики привлекаются взрослыми к занятиям рукоделием. Девочки отличаются большей аккуратностью, усидчивостью, осторожностью, а так же уважением к взрослым и выполнению поручений с их стороны. Мальчики в свою очередь проявляют больше самостоятельности в решении задач, в речи используют больше запретов, приказов, предпочитают деловые отношения, им в меньшей степени присуще желание и умение уступать, чаще стремятся к доминированию над сверстниками.

Наблюдая за детьми, нам удалось установить, что девочки больше мальчиков восприимчивы к самочувствию, и чувствам других людей. Во многом это связано с запретами к мальчикам на эмоциональные проявления, которые не соответствуют мужской модели поведения, тем самым осложняя развитие у них эмоциональной коррекции поведения, препятствуя

осознанию собственных чувств и переживаний, а так же пониманию чувств окружающих.

Полученные нами данные свидетельствуют о том, что в настоящее время происходит жесткая дифференциация гендерной социализации, которая выполняет лишь две функции: усвоения и воспроизводства накопленного опыта. В то время как функция социального творчества остается за пределами научного влияния, представляя собой не только усвоение и воспроизводство культурных норм, но и создание самим индивидом гендерных правил и отношений.

Таким образом, современное дошкольное образование, ориентированное на ценности развития личности, требует перехода от традиционного гендерного подхода воспитания детей дошкольного возраста, жестко ориентирующего стратегии и тактики воспитания мальчиков и девочек, исходящих из их биологического пола, к гендерному подходу, ориентированному на принципы гендерного равноправия и индивидуальные склонности детей, что позволит создать реальные условия для возможности быть разными девочками и разными мальчиками.

Литература и примечания:

[1] Бабунова Т.М. Дошкольная педагогика: Учебное пособие./ Т.М. Бабунова.– М.: ТЦ Сфера, 2007, с. 74-84;

[2] Клещина, И.С. Практикум по гендерной психологии./ И.С. Клещина.– СПб.: Питер, 2003;

[3] Семёнова Л.Э. Психологическая готовность к школе в контексте гендерной социализации./ Л.Э. Семёнова, В.Э. Семёнова// Дошкольное воспитание, 2013, №1.– с. 45-48;

[4] Татаринцева, Н.Е. Полорольное воспитание дошкольников в условиях ДОУ. Учебно – практическое пособие./ Н.Е. Татаринцева.– М.: Центр педагогического образования, 2008.

[5] Усова Н.И. Дошкольная педагогика и методики дошкольного образования: учеб. метод. пособие/сост. В.А.Зебзеева, Н.В.Михайлова, Н.И.Усова. – Оренбург: Изд-во ОГПУ, 2014.

*Л.В. Земляченко,
к.п.н, доц.,
e-mail: milazemlyachenko@yandex.ru,
МГПИ им. М.Е. Евсевьева,
г. Саранск*

ЗАДАЧИ ФОРМИРОВАНИЯ ГРАЖДАНСКОЙ ИДЕНТИЧНОСТИ МЛАДШИХ ШКОЛЬНИКОВ

Несмотря на изученность ряда теоретических и практических аспектов проблемы гражданско-правового и патриотического воспитания, вопросы формирования в младшем школьном возрасте основ гражданской идентичности как планируемого результата начального общего образования, практически не осмыслены. В связи с чем, необходимо конкретизировать сущность и структуру данного феномена с целью уточнения задач гражданского воспитания младших школьников в рассматриваемом аспекте с учетом требований ФГОС НОО.

Гражданскую идентичность можно определить как свободное отождествление человека с российской нацией, конкретным этносом; включенность человека в общественную, культурную жизнь страны, малой родины; осознание себя членом этнической общности, россиянином; ощущение причастности к прошлому, настоящему и будущему конкретной этнической группы и российской нации.

Понятие гражданская идентичность, по мнению ряда исследователей, включает в себя три основных элемента: когнитивный – знание о принадлежности к данной социальной общности, ценностный – наличие позитивного или негативного отношения к факту принадлежности и эмоциональный – принятие или непринятие гражданской общности в качестве группы членства, как результат действия двух первых [1, с. 140].

В. Н. Ефименко отмечает, что в предложенной структуре гражданской идентичности отсутствует деятельностный компонент. Такое понимание структурных компонентов, по мнению автора, характерно для социологических концепций, для которых наиболее важными являются когнитивные и

ценностные показатели [2].

А.А. Логинова выделяет следующие компоненты гражданской идентичности:

– когнитивный (знания о явлении «гражданская идентичность», о гражданине, гражданской общности, о государственной символике, об основном законе РФ, о правах и обязанностях гражданина, о формах участия народа в управлении государством и др.);

– ценностный (положительное отношение к Родине, Отечеству, к человеку как гражданину; воспитание любви к Родине, Отечеству, уважения к истории Отечества, к своей и иной культуре, к другим народам);

– деятельностный (реализация гражданской позиции в общении и деятельности, гражданская активность; участие в социально значимой деятельности) [3].

Л.В. Байбородова, М.И. Рожков, Т.Н. Сапожникова выделяют: мотивационно-ценностный, когнитивный, эмоционально-оценочный и практический компоненты гражданской идентичности, позволяющие всесторонне оценить результаты гражданского воспитания [4, с. 71.].

Мотивационно-ценностный компонент характеризует:

– мотивационную сферу личности как соотношение мотивов, которые побуждают к гражданской деятельности, придавая ей личностный смысл и стимулируя освоение общекультурных ценностей;

– ценностные ориентации и отношение к ним, то есть осознание личностной и общечеловеческой значимости различных гражданских знаний, что проявляется в признании их как лично значимых.

Эмоционально-оценочный компонент гражданской идентичности личности отражает рефлексивность знаний и представлений, наличие собственного отношения к общественно-политическим событиям, способность четко выражать и аргументировать свою точку зрения и суждения; принятие или непринятие своей принадлежности к гражданам определенного государства.

Практический компонент выполняет преобразующую функцию и предполагает установление взаимосвязи с

окружающей объективной действительностью и другими людьми. Данный компонент проявляется в социально полезной, гражданской деятельности, которая выступает как необходимое условие овладения социальным опытом. Этот компонент включает саморегуляцию, а также самоорганизацию деятельности и поведения, то есть выполнение человеком гражданских обязанностей, соблюдение нравственных норм в своем поведении [5].

А. Г. Асмолов, рассматривая гражданскую идентичность, акцентирует внимание на соотношении в данной категории гражданской, этнокультурной и общечеловеческой идентичности, что адекватно современным задачам воспитания в условиях поликультурного и поликонфессионального российского общества. Автор считает необходимым формирование трех взаимосвязанных компонентов идентичности: *гражданской*, нацеленной на становление человека как гражданина страны, воспитание патриотизма и любви к Родине; *этнокультурной и региональной* идентичности – солидарности с малой родиной, нацеленных на приобщение к национальной культуре; *общечеловеческой* идентичности, направленной на приобщение к продуктам мировой культуры и всеобщей истории человечества, общечеловеческим ценностям [6]. Данное понимание гражданской идентичности не позволяет унифицировать этническое своеобразие народов России, поглотить гражданской национальной идентичности этнокультурную идентичность личности, а сделать последнюю основой для становления гражданственности.

В соответствии с требованиями ФГОС НОО процесс формирования основ гражданской идентичности должен обеспечить получение младшими школьниками *личностных результатов*: формирование основ российской гражданской идентичности, чувства гордости за свою Родину, российский народ и историю России, осознание своей этнической и национальной принадлежности; формирование ценностей многонационального российского общества; становление гуманистических и демократических ценностных ориентаций; формирование целостного, социально ориентированного взгляда на мир в его органичном единстве и разнообразии природы,

народов, культур и религий; формирование уважительного отношения к иному мнению, истории и культуре других народов; ценностно-смысловые установки на законопослушное поведение, социальную активность; *метапредметных результатов*: готовность слушать собеседника и вести диалог; готовность признавать возможность существования различных точек зрения и права каждого иметь свою; излагать свое мнение и аргументировать свою точку зрения и оценку событий; готовность конструктивно разрешать конфликты посредством учета интересов сторон и сотрудничества; овладение начальными сведениями о сущности и особенностях политического и общественного устройства России, истории и культуре народов России, традициях своего и других народов.

На основе анализа различных подходов к сущности и структуре гражданской идентичности, с учетом требований нормативных документов и современных тенденций в области воспитания подрастающего поколения в условиях поликультурного общества можно выделить в структуре гражданской идентичности следующие компоненты:

– познавательный, или когнитивный (система усвоенных гражданских знаний и понятий, образ государства, образ народов, населяющих государство, культура, язык и традиции народов России);

– мотивационно-ценностный (позитивная направленность отношений к обществу, этническим группам, самому себе; социально и личностно значимые мотивы, цели деятельности, ценностные установки на гражданское поведение, этнокультурную толерантность; наличие интереса к активной социальной деятельности, к истории, культуре страны и этносов);

– эмоциональный (чувство гордости, вызванное гражданской общностью и принадлежностью к стране, малой родине, чувства ответственности, долга, справедливости, любви к Отечеству, привязанность к малой родине, позитивное отношение к выполнению гражданского долга);

– поведенческий или операционально-деятельностный (реальная практика гражданского поведения в соответствии с ценностями российского общества, соблюдение социальных и

нравственно-правовых норм, выполнение обязанностей, традиционных для конкретной этнической группы и российского общества в целом, законопослушание, стремление к сотрудничеству в условиях поликультурного общества).

В соответствии с компонентами гражданской идентичности можно выделить основные задачи по ее формированию в младшем школьном возрасте:

- формирование основ гражданской ответственности;
- формирование чувства гордости и сопричастности к героическим событиям прошлого;
- воспитание патриотизма как потребности служить своей родине; проявление к ней любви и верности; осознание и переживание ее величия и славы; своей духовной связи с ней;
- формирование системы знаний и представлений об истории, государственной символике, культуре, традициях народов России, малой родины;
- формирование системы гражданских ценностей личности на основе этнических, общенациональных и общечеловеческих нравственных ценностей; приобщение к общенародным и общечеловеческим нормам морали (доброта, взаимопонимание, терпимость, трудолюбие, уважение к старшим и т. д.), к культурно-национальным традициям региона;
- развитие внутренней свободы, чувства собственного достоинства, самоуважения, способности к объективной самооценке и регуляции поведения в соответствии с системой нравственных и гражданских ценностей;
- формирование системы правовых знаний, понимания и осознания своих прав и обязанностей;
- формирование ценностного отношения к человеку, его правам и свободам; к культуре, истории своего и других народов; уважительного отношения к людям разных национальностей, веротерпимости и этнической толерантности; способности к межкультурному взаимодействию через сотрудничество и диалог;
- формирование социальной активности как способа самореализации;
- формирование умения реализовывать позитивные,

ненасильственные формы поведения, защищать права и свободы человека;

– формирование навыков законопослушного и социально полезного поведения.

Литература и примечания:

[1] Водолажская Т. Идентичность гражданская // Образовательная политика. – 2010. – № 5–6. – С. 140–142.

[2] Ефименко В.Н. Структурные компоненты и содержательное наполнение понятия «гражданская идентичность» [Электронный ресурс] // Теория и практика общественного развития. – 2013. – № 11.–URL: http://teoria-practica.ru/rus/files/arhiv_zhurnala/2013/11/pedagogika/efimenko.pd

[3] Логинова А.А. Формирование гражданской идентичности школьников средствами интернет-проектов: автореф. дис. канд. пед. наук. – Самара, 2010 [Электронный ресурс]. – URL: <http://nauka-pedagogika.com/pedagogika-13-00-01/dissertaciya-formirovanie-grazhdanskoj-identichnosti-shkolnikov-sredstvami-internet-proektov>

[4] Рожков М.И. Разработка концептуальных основ воспитания гражданской идентичности ярославских школьников с учетом региональных особенностей / М. И. Рожков, Л. В. Байбородова, Т. Н.Сапожникова. – Ярославль, 2011. – С. 71.

[5] Ефименко В.Н. Структурные компоненты и содержательное наполнение понятия «гражданская идентичность» [Электронный ресурс] // Теория и практика общественного развития. – 2013. – № 11.–URL: http://teoria-practica.ru/rus/files/arhiv_zhurnala/2013/11/pedagogika/efimenko.pd

[6] Асмолов А.Г. Стратегия социокультурной модернизации образования: на пути к преодолению кризиса идентичности и построению гражданского общества [Электронный ресурс]. – URL: <http://ecsocman.hse.ru/data/2011/05/06/1268032652/3%20Asmolov.pdf>

*Е.В. Ивлева,
к.б.н., преп.,
e-mail: gusena1701@yandex.ru,
Курский государственный
медицинский университет,
Медико-фармацевтический колледж,
г. Курск*

ИСПОЛЬЗОВАНИЕ МУЛЬТИМЕДИЙНОГО УЧЕБНО-МЕТОДИЧЕСКОГО ПОСОБИЯ В УЧЕБНОМ ПРОЦЕССЕ ПО ДИСЦИПЛИНЕ «БИОЛОГИЯ»

Задача преподавателя – организовать работу студента так, чтобы он захотел взять и усвоить необходимую информацию, подтолкнуть его к получению знаний. Применение информационно-коммуникационных технологий способствует решению данной задачи. В связи с этим для преподавания раздела «Учение о клетке» на отделении «Лабораторная диагностика» было разработано мультимедийное учебно-методическое пособие.

Изучение дисциплины «Биология» имеет важное значение в формировании будущего специалиста – медицинского лабораторного техника. Она закладывает основы знаний о сущности биологических процессов, происходящих в организме: строении и функции органоидов клетки, генов и хромосом и т.д.

Этот материал – «Учение о клетке» – будет использоваться при освоении профессиональных модулей «Проведение лабораторных биохимических исследований», «Проведение лабораторных гематологических исследований» и др.

Вышеназванное пособие содержит теоретический материал по темам: Биология клетки; Химическая организация клетки; Обмен веществ и преобразование энергии в клетке; Строение и функции органоидов клетки; Деление клетки. Представлены сведения об: уровнях организации и формах существования живой материи; клеточной теории строения организмов; методах исследования клетки; особенностях

строения растительной клетки и др. Также в данном пособии отражены задачи по молекулярной биологии, как правильно решать и в какой последовательности.

К каждой теме прилагается **наглядный материал**, позволяющий лучше понять, выделить основные вопросы темы: схемы, графики, иллюстрации, классификационные, сравнительные таблицы, видеоролики; **контролирующий материал**: тесты для самоконтроля по каждой теме, контрольные вопросы, ситуационные задачи; **задания для самоподготовки**: кроссворды, ребусы, составленные самими студентами.

Разработанное пособие было апробировано при изучении данного раздела студентами 1 курса отделения «Лабораторная диагностика». Результаты апробации показали целесообразность использования мультимедийного пособия при подготовке к занятиям.

При сравнении показателей успеваемости студентов прошлого года при изучении данной темы с нынешними студентами, использовавшими при подготовке к занятиям мультимедийное пособие, оказалось, что успеваемость значительно выросла: средний балл 2014-2015 уч. года составил – 3,0 балла, нынешнего учебного года – 3,9 баллов.

Студенты использовали мультимедийное пособие, как средство обучения, так и средство контроля полученных знаний.

Анкетирование студентов 1 курса отделения «Лабораторная диагностика» о преимуществах применения мультимедийного пособия показало, что 92 % повышает интерес к изучаемой теме, 88 % – лучше понимают материал, 95 % лучше запоминают основные вопросы по изучаемому разделу.

Использование мультимедийного пособия на занятиях не только повышает степень наглядности, но и конкретизирует понятия, явления, события, организует и направляет восприятие, дает возможность более глубокого проникновения в сущность изучаемых явлений, создает эмоциональное отношение учащихся к учебной информации,

Применение вышеназванного пособия позволяет получить глубокое усвоение учебного материала по заданной тематике и высокие результаты за минимальное время обучения.

Данное мультимедийное пособие можно использовать не только как *средство подготовки* к занятиям, проверки и закрепления знаний у студентов, но и как *средство обучения*. Например, при демонстрации биологических процессов, например, процесса биосинтеза белка, можно остановить слайд и попросить студента прокомментировать процесс; при изучении текстового материала: заполнить таблицу, составить краткий конспект, найти ответ на вопрос; контроль знаний: тесты с самопроверкой и др.

В заключение можно сказать, что одним из достоинств применения мультимедийного учебно-методического пособия по разделу «Учение о клетке» в обучении является повышение качества обучения за счет интереса к работе с мультимедийным пособием. Теоретические и практические занятия с применением данного пособия не заменяют преподавателя, а, наоборот делают общение со студентом более содержательным, индивидуальным и деятельным.

Литература и примечания:

[1] Никитин А.Ф. Биология клетки/ под.ред. Никитина А.Ф.// Учебное пособие для вузов. Изд. СпецЛит Никитин А.Ф., 2014 г.– 168 с.

[2] Ходанович А.И. Инновационные аспекты современных образовательных технологий // Инновации. 2003. № 2-3.

[3] Чебышев Н.В., Гринева Г.Г., Гузикова Г.С. и др. Биология/ под ред. академика Н.В. Чебышева. Учеб. для студ. Учреждений сред. Проф. образования. – 5– е изд., стер. – М.: Издательский центр «академия», 2010. – 416 с.

[4] Чебышев Н.В., Кузнецов С.В., Зайчикова С.Г. и др. Биология. Пособие для поступающих в вузы в 2-х томах. Том 1. Биология клетки, генетика и онтогенез, зоология/под ред. Н.В. Чебышева, Издатель Новая волна. 2014. -512 с.

© *Е.В. Ивлева, 2016*

*О.Р. Исмаилова,
магистрант 1 курса
напр. «Биологическое образование»,
e-mail: oksanka.ismagilova.1994@mail.ru,
науч. рук.: А.С. Маленкова,
к.б.н., ст. преп.,
ОГПУ,
г. Оренбург*

ЭКОЛОГИЧЕСКОЕ ВОСПИТАНИЕ ШКОЛЬНИКОВ НА ОСНОВЕ НАУЧНО-ИССЛЕДОВАТЕЛЬСКИХ РАБОТ

История человеческого развития всегда была связана с природой. В настоящее время взаимодействие человека и окружающей среды достигли глобальной экологической проблемы. Поэтому необходимо воспитывать экологическую культуру и ответственность. Экологическое воспитание необходимо закладывать еще в школьном возрасте, так как полученные знания в это время могут перейти уже в убеждения. [2]

Экологическое воспитание школьников – это меры, которые направлены на формирование бережного отношения к окружающей среде, овладения необходимыми знаниями, навыками и способностей оказания практической помощи окружающей среде.

Основной целью экологического воспитания является формирование ответственности в отношении к природной среде, строящееся на основе экологического сознания. [1]

Экологическое воспитание учащихся может осуществляться в учебном процессе и во внеклассной деятельности. Экологическая работа в школьном процессе может иметь различные формы:

1. Исследовательские (экологические наблюдения, изучение воздушной среды, гидросферы, почвенных процессов);
2. Конкурсные (выставки рисунков, экологические олимпиады и др.);
3. Игровые (экологические игры: эко-случай, эко-бумеранг);

4. Познавательные (уроки в виде лекций, семинаров, «круглые столы», проведение экскурсий, изучение научной литературы);

5. Продуктивные (озеленение территорий, высадка цветов, деревьев). [3]

Формирование патриотизма невозможно без осознания ценности природного наследия своей малой родины, для этого необходимо воспитывать экологическую культуру, начиная с самого раннего возраста. Одним из путей можно считать работу в общеобразовательной школе с использованием проектно-исследовательской деятельности. [2]

В Кувандыкском районе экологическая ситуация в основном такая же, как и в большинстве регионов Южного Урала: сочетание не особо нарушенных природных экосистем и измененных промышленным производством территорий. Предприятия города Кувандыка и города Медногорска являются главными источниками загрязнения данного региона. Также не решена проблема формирования ареалов геохимического загрязнения в результате разработки медноколчеданных месторождений. Памятники природы занимают 5291, 15 га (0, 88% от территории района). [4] С 1989 года в составе государственного заповедника «Оренбургский» функционирует участок «Айтуарская степь» площадью 6753 га. Также с октября 2014 года создан государственный заповедник «Шайтан-Тау», который расположен в пределах горного хребта Шайтантау. Этот заповедник создан с целью сохранения и восстановления дубравных лесостепей, специфичной для региона флоры и фауны, эндемичных видов растений и животных.

В данном изучаемом районе обитают разнообразные виды животных, такие как косуля, кабан, лось, барсук, хорь степной, суслик малый и рыжеватый, мышь лесная, слепушонка обыкновенная, сурок. Также отмечено более 50 видов птиц: орел степной, ястреб, пустельга степная, кобчик, лунь луговая, тетерев, кукушка, большой пестрый дятел, ворона серая, грач, иволга воробей и другие. В районе произрастают различные виды растений, например, густые леса из липы, березы, осины; некоторые пространства занята ковыльно-разнотравной степью, встречаются реликтовые и эндемичные растения (гвоздика

уральская, пырей инееватый, овсец пустынный). Места имеют богатства исторических и этнографических памятников и имеют интересные географические положения. Разнообразие флоры и фауны помогают осуществлять с обучающимися научно-исследовательскую экологическую работу, вести наблюдения за окружающей природной средой, тем самым обучить детей бережно относиться к самой природе, вызвать интерес к познанию среды и разумно пользоваться ею. [4]

С этой целью проводятся различные экологические проекты во многих общеобразовательных школах Кувандыкского района. Все эти проекты имеют различную тематику и направления.

Одним из таких проектов, проведенных совместно с учащимися общеобразовательной школы, является экологический проект на тему «Определение состояния атмосферного воздуха города Кувандыка методом биоиндикации хвой сосны обыкновенной». Нами были выбраны два исследуемых участка:

– участок №1: город Кувандык, улица Строителей (рядом с заводом «Криолит»)

– участок №2: город Кувандык, улица Ленина (сквер)

В ходе изучения этих участков и проведения некоторых подсчетов нами было выявлено, что на участке №1 имеется большое число хвоинок с черными и желтыми пятнами, что относит их к третьему классу повреждения хвои. Также мы определили, что на данном участке присутствует третий класс усыхания хвои (в основном хвоинки усохли на треть).

На участке № 2 преобладают хвоинки без пятен, что говорит о том, что они относятся к первому классу повреждения хвои. На хвоинках отсутствуют сухие участки (первый класс усыхания хвои).

В ходе полученных результатов мы выявили, что на участке №1 состояние атмосферного воздуха менее благоприятно, так как относится к категории «загрязненный». Это объясняется близким расположением криолитового завода и наиболее оживленным автомобильным движением. На участке №2 экологическая ситуация благоприятная, состояние атмосферного воздуха относится к категории «чистый», так как

здесь отсутствуют промышленные производства и менее интенсивно дорожное движение.

Таким образом, формировать экологическое воспитание школьников можно, вовлекая их в исследовательские работы, различные экскурсии, наблюдения. И показателями такой воспитанной личности могут служить: экологические знания, умения, практические навыки, которые выражаются в выполнении различных работ по охране природы.

Литература и примечания:

[1] Захлебный А.Н. Общее экологическое образование, единство целей и принципов реализации // Советская педагогика. – 1984. – № 9.– 156 с.

[2] Кучер, Т.В. Экологическое воспитание учащихся. – М.: Просвещение, 1990. – 167 с.

[3] Моисеев, Н.Н. Экология и образование. – М.: ЮНИСАМ, 1996. – 192 с.

[4] Чибилев А.А. Природа Оренбургской области. – Оренбург, 1995. – 384 с.

© О.Р. Исмаилова, А.С. Маленкова, 2016

*А.Г. Пересыпко,
магистрант 1 курса
напр. «Педагогическая психология»,
e-mail: aleks.rudckovskaja@yandex.ru,
БГУ им. А.Г. Петровского,
г. Брянск*

ГОТОВНОСТЬ К ПРОФЕССИОНАЛЬНОМУ САМООПРЕДЕЛЕНИЮ, КАК ПСИХОЛОГО- ПЕДАГОГИЧЕСКАЯ КАТЕГОРИЯ

Изучая опыт жизнедеятельности человека, анализ социально-экономических и психолого-педагогических предпосылок развития и становления социума, позволяют выделить основные способы соотнесения жизнедеятельности человека как вида, особенностей его деятельности. Основой самоопределения личности считается становление самодостаточности, которая формируется в процессе взаимодействия с педагогическим коллективом. Ученые утверждают, что «образование в школе должно быть организовано так, чтобы в нем ясно просвечивала будущая цель образования личности к свободному самоопределению» [1]

С другой стороны, начиная с самых ранних моментов становления общества, его социальных структур и, впоследствии, упорядоченных систем социальных и экономических отношений, человечество осознавало необходимость самореализации в какой-либо сфере деятельности, что являлось основой самоопределения личности.

Возникает социально и педагогически обозначенная проблема профессионального самоопределения личности. Проблема профессионального самоопределения личности проявляется в деятельности одного из основных социальных институтов общества – системе профессионального образования, становление и развитие которой явилось длительным процессом. Становление и развитие профессионального самоопределения было заложено в воспитании как особом виде человеческой деятельности, сформировавшемся свыше 40 тысяч лет назад.

Начало этого процесса содержится в системе социального научения, осуществлявшегося на тривиуме древних человеческих цивилизаций (Греция, Рим, Междуречье), а также в первых системах воспитания и обучения, сложившихся в Древнем Китае, Индии, Шотландии. Человечество приходит к осознанию необходимости соотношения длительности и подготовки личности к активной жизнедеятельности и тех результатов, которые она воспроизводит на основе определенного уровня сформированности представлений о своих психофизиологических и социальных возможностях.

Наиболее рациональным выходом из этой проблемы человечество признает необходимость создания специального социального института – системы образования, которая с помощью специальных структур и действий создавала предпосылки для самоопределения личности.

В концепции школы труда, которую Г. Кершенштейнер называет народной школой, сформулированы требования, показывающие значимость самоопределения, как процесса, позволяющего человеку осуществить подготовку к процессу социализации. Так, он отмечает, что «школа должна ограничиться минимумом учебного материала; только при этом условии ученику может быть предоставлена возможность многосторонних наблюдений сначала над явлениями, лежащими вне школы, а затем уже в самой школе – в лабораториях, мастерских, террариумах и т.п. Тогда только будет на деле развиваться самостоятельность и самоопределение ученика» [2]

Своеобразную модель самоопределения личности представил американский педагог Дж. Дьюи, который считал, что личность, готовая к самоопределению, это личность прагматика с четко определенным целевым компонентом деятельности человека, который рационален и реализует интеллектуально-волевой стиль поведения. Его метод проектов позволяет определить возможности, склонности личности в процессе самоопределения и по текущим результатам деятельности прогнозировать качество и результативность самоопределения. Профессиональное самоопределение как педагогическая категория, определяется в виде научного понятия педагогики, которое выражает наиболее общие

свойства и взаимосвязь самоопределения личности и ее развитие. Перед личностью постоянно возникают проблемы, требующие от нее определения своего отношения к профессиям, принятия решения в выборе профессии или ее замене, уточнения и коррекции карьеры.

Профессиональное самоопределение является обобщающей категорией педагогической науки, которая позволяет объединить разрозненные по цели, содержанию и результату процессы, определяющие не только субъективные характеристики готовности человека к профессиональной деятельности, но и его способность к самостоятельному определению профессионального пространства, обеспечивающего возможность самореализации в определенном виде труда при любых качественных изменениях, происходящих в той или иной профессии в связи с информатизацией жизнедеятельности человека. Инновационность и недостаточная теоретико-методологическая и практическая разработка нового подхода к профессиональному самоопределению личности заключается в обеспечении необходимого государству и обществу результата на основе выбора личностью информации о том или ином виде профессиональной деятельности. Возникает необходимость построения концепции, модели и разработки программы социально-педагогического сопровождения включения личности в системный процесс ее профессионального самоопределения. Проведенный анализ сущности профессионального самоопределения позволяет сделать вывод о том, что в педагогической науке возникла объективная проблема рассмотрения педагогической категории, которая проявляется в качестве механизма развития не только педагогического знания, но и педагогической практики.

Литература и примечания:

[1] Гессен С.И. Основы педагогики: введение в прикладную философию. М.: Школа-Пресс, 1995. 122 с.

[2] Латышина Д.И. История педагогики. М.: Гардарики, 2003. 603 с.

*А.А. Редозубова,
студент 3 курса
напр. «Специализированной подготовки»,
e-mail: anya.redozubova.rus18@mail.ru,
науч. рук.: Д.В. Соломенников,
ст. преп.,
Чайковский государственный
институт физической культуры,
г. Чайковский*

ПРОБЛЕМЫ ОБУЧЕНИЯ УЧАЩИХСЯ ОСНОВАМ БЕЗОПАСНОСТИ ЖИЗНЕДЕЯТЕЛЬНОСТИ

В современном мире достаточно много происходит различных аварий, катастроф, стихийных бедствий, опасных происшествий. Главную роль во всем этом играет безопасность. В школах преподают урок «Основы безопасности жизнедеятельности», который рассматривает опасности и помогает учащимся правильно действовать в чрезвычайных ситуациях.

К сожалению, картина обстоит таким образом, что дети не знают как защитить свою жизнь и здоровье. Уроки ОБЖ в системе образования отходят на второй план. Образование выделяет лишь час на обучение данному предмету. Но за это время преподаватель успевает лишь рассказать материал, который школьники усваивают с большим трудом. Без теории практика имеет неэффективный характер. Учащиеся не имеют представления, как правильно действовать при опасностях природного, техногенного и социального характера. Урок ОБЖ школьники воспринимают как внеклассное занятие, которое можно не посещать. Система образования не заостряет внимания на данном предмете. Но ведь именно правила безопасности остаются с человеком на всю жизнь. Нет такого места на планете, где существует полная безопасность. Мы пытаемся сами воссоздать ее для себя. Не зная элементарной техники безопасности, нельзя жить с уверенностью того, что опасности нет.

Преподаватели по ОБЖ, как правило, – это бывшие

военные, недееспособные сотрудники полиции, учителя по труду, по физической культуре. Они придерживаются того, что написано в учебниках, не рассматривая направления опасностей в современном формате. Все, что они могут дать – это лишь тот материал, который не является достоверным. Учебники не обновляются в последнее время, и в них находится устаревшая информация. Чаще в учебниках находится план действий в опасных ситуациях, которому не стоит следовать, так как он может повлечь за собой угрозу жизни и здоровья человека.

Было проведено исследование, целью которого являлось выявление знаний учащихся предмета ОБЖ. Данными для исследования стали протоколы Всероссийских олимпиад школьников по «Основам безопасности жизнедеятельности» с 2009 по 2015 года, предоставленные Управлением общего и профессионального образования администрации Чайковского муниципального района.

Для проверки были взяты две категории классов: 7-9 и 10-11. Были обработаны результаты участников, занявших первые места, так как эти данные являются наилучшими среди остальных. Олимпиада включает в себя два этапа: теория (тест и письменные задания) и практика. Рассматривая этап теории, в 7-9 классах до 2010 года уровень знаний не превышал 42%. В 2011 году происходит резкий скачок (81,25%), который продолжается в последующие годы понижением знаний учащихся данного предмета и на 2013-2014 года составляет 55%. В 2015 году этот показатель составил 63,6%. Практика имеет совсем другое положение. В 2009 году учащиеся имели отличные результаты по поводу сдачи практических заданий, уровень знаний составлял 86%. Затем к 2011 году практика заметно изменила свои позиции и стала составлять 30% от того, что должны уметь делать ученики. С 2011 по 2015 года практические навыки стали иметь существенную значимость и показатели стали расти. В 2015 году они составили 74%.

На протяжении шести олимпиад 10-11 классы на этапе теории показывали уровень знаний, который не превышал 55%. В 2011 году данный уровень составил 32,5%. На олимпиаде в 2015 году показатели возросли до 65%. На практике картина обстоит наилучшим образом. В 2009-2010 годах практические

навыки составляли 43%, а в 2011 году были снижены до 26% – это указывает на то, каким образом велось преподавание предмета ОБЖ в те годы. Начиная с 2012 года, уровень практических знаний возрос до 80%, а в 2015 году он составил 89,6%.

Подводя итог по данному исследованию, можно отметить, что у учащихся теоретические основы по предмету ОБЖ не имеют высоких показателей. Теория воспринимается школьниками всего наполовину, так как нет практики, нет жизненных примеров. Преподаватели не успевают за час урока предоставить теорию и закрепить ее практической деятельностью. На олимпиаде показатели практических навыков выросли лишь за последние 2-3 года. Но это скорее подтверждает лишь то, что участники олимпиады добросовестно ведут подготовку к данному мероприятию.

В современном образовании имеется нехватка квалифицированных преподавателей ОБЖ. Это приводит к тому, что материал курса выживания преподносится в обманчивой форме и создает угрозу жизни и здоровья каждого человека. Если обратить внимание, то «учитель ОБЖ» не звучит так гордо, как «учитель математики» или «учитель русского языка». В обществе сложилось так, что нет уважения к данному предмету. Его расценивают как некий урок «забавы».

В учебной программе имеется материал по гражданской обороне, чрезвычайным ситуациям, по медицинской помощи, по военной подготовке. Все эти знания очень важны для обеспечения собственной безопасности, жизни и здоровья. Но предмет ОБЖ недооценивают как и все Образование, так и родители с учащимися. И чаще всего, в конечном итоге, мы видим в новостях о нарушениях правил техники безопасности во всех сферах: дорожно-транспортная, пожарная, социальная и другие.

В результате можно сделать вывод, что системе образования необходимо уделить значительное внимание курсу «Основы безопасности жизнедеятельности». Нужно выделить часы уроков на полное освоение предмета, закрепляя материал практикой. Нужно воспитать высококвалифицированных преподавателей ОБЖ, которые будут опираться на опасности

актуальные для общества. Если будут даваться знания действительно востребованные, тогда, возможно, мы сможем вырастить будущее поколение, которое будет готово жить в условиях современного мира.

Литература и примечания:

[1] Абаскалова Н.П., Акимова Л.А., Петров С.В. Методика обучения основам безопасности жизнедеятельности: уч. пос. – Новосибирск: АРТА, 2011.

[2] Михайлова Л.А. Теория и методика обучения безопасности жизнедеятельности. Москва: Издат. центр «Академия», 2009.

© А.А. Редозубова, 2016

*Е.Ю. Щербакова,
студент 4 курса
напр. «Дошкольное образование.
Начальное образование»,
e-mail: katya_therb@mail.ru,
МордГПИ им. М.Е. Евсевьева,
г. Саранск*

РОЛЬ НЕТРАДИЦИОННЫХ ТЕХНИК РИСОВАНИЯ В РАЗВИТИИ ТВОРЧЕСКОГО ВООБРАЖЕНИЯ ДЕТЕЙ ДОШКОЛЬНОГО ВОЗРАСТА

И в десять лет, и в семь, и в пять
Все дети любят рисовать.
И каждый смело нарисует
Всё, что его интересует.
Всё вызывает интерес:
Далёкий космос, ближний лес,
Цветы, машины, сказки, пляски...
Всё нарисуем: были б краски,
Да лист бумаги на столе,
Да мир в семье и на земле.
В. Берестов

В истории дошкольной педагогики проблема творчества всегда была одной из самых актуальных. В связи с преобразованиями, происходящими в российском обществе и возросшей потребностью в людях самостоятельных, инициативных, умеющих нестандартно мыслить и созидать, актуальность её возросла многократно. В Концепции модернизации дошкольного образования подчеркивается первостепенность решения задач, направленных на создание творческой атмосферы и условий для инновационной деятельности. Творческое начало – это всегда стремление вперед, к лучшему, к прогрессу, к совершенству. Развитие творчества – одна из главных задач воспитания.

В последние годы на страницах психологической и педагогической литературы все чаще ставится вопрос о роли

воображения в умственном развитии ребенка, об определении сущности механизмов воображения. Как показали исследования Л.С. Выготского, В.В. Давыдова, Е.И. Игнатъева, Л.С. Рубинштейна, Д.Б. Эльконина, В.А. Крутецкого и др., воображение не только выступает предпосылкой эффективного усвоения детьми новых знаний, но и является условием творческого преобразования имеющихся у детей знаний, способствует саморазвитию личности, т. е. в значительной степени определяет эффективность учебно-воспитательной деятельности в ДОУ. Нетрадиционные техники рисования использовали многие педагоги такие как Т.И. Сиганова, Е.М. Седова, В.Д. Слепцова, Т.В. Смагина, А.В. Никитина, Т.Н. Доронова, И.А. Лыкова, А.А. Лыкова, А.А. Фатева и др [4].

В процессе рисования формируются такие важные качества личности, как активность, самостоятельность, инициатива, которые являются основными компонентами творческой деятельности. [2].

Ребенок приучается быть активным в наблюдении, выполнении работы, проявлять самостоятельность и инициативу в продумывании содержания, подборе материалов, использовании разнообразных средств художественной выразительности. Не менее важно воспитание целеустремленности в работе, умении довести ее до конца. На формирование этих моральных качеств должны быть направлены все методические приемы, используемые воспитателем на занятии.

При традиционном рисовании с использованием: красок (гуашь, акварель, тушь, акриловых и др.), карандашей (графитных, восковых, на водной основе и др.), фломастеров, мелков, пастели и т.д., дети часто копируют предлагаемый им образец. Нетрадиционные техники изображения позволяют избежать этого, так как педагог вместо готового образца демонстрирует лишь способ действия с нетрадиционными материалами.

Проведение занятий с использованием нетрадиционных техник:

- Способствует снятию детских страхов;
- Развивает уверенность в своих силах;

- Развивает пространственное мышление;
- Учит детей свободно выражать свой замысел;
- Побуждает детей к творческим поискам и решениям;
- Учит детей работать с разнообразным материалом;
- Развивает чувство композиции, ритма, колорита, цветовой восприимчивости; чувство фактурности и объёмности;
- Развивает мелкую моторику рук;
- Развивает творческие способности, воображение и полёт фантазии;
- Во время работы дети получают эстетическое удовольствие [1].

Существует много техник нетрадиционного рисования: кляксография, тычок жесткой полусухой кистью, рисование пальчиками, рисование ладошкой, оттиск смятой бумагой, восковые мелки + акварель, свеча + акварель, точечный рисунок, набрызг, отпечатки листьев, поролоновые рисунки, рисование на мокрой бумаге, коллаж. Их необычность состоит в том, что они позволяют детям быстро достичь желаемого результата. Например, какому ребёнку будет неинтересно рисовать пальчиками, делать рисунок собственной ладошкой, ставить на бумаге кляксы и получать забавный рисунок. Ребёнок любит быстро достигать результата в своей работе.

Разнообразие материалов и техники будят творческую инициативу, развивают фантазию и воображение учащихся. Не обладая достаточными навыками, дети обычно не удовлетворяются своими слабыми рисунками и постепенно утрачивают интерес к изобразительному искусству. При выполнении же довольно сложных и нестандартных работ с использованием различных материалов, учащиеся начинают с увлечением заниматься рисованием, стремятся выполнять свои работы на высоком уровне, творчески подходить к выполнению задачи. В результате повышается мотивация у детей, качество знаний, развивается познавательный интерес к искусству, учащиеся становятся более активными.

Изобразительная деятельность с применением нетрадиционных материалов и техник способствует развитию у ребёнка: мелкой моторики рук и тактильного восприятия; пространственной ориентировки на листе бумаги, глазомера и

зрительного восприятия; внимания и усидчивости; изобразительных навыков и умений, наблюдательности, эстетического восприятия, эмоциональной отзывчивости. Кроме того, в процессе этой деятельности у детей формируются навыки контроля и самоконтроля [3].

Овладение нетрадиционными техниками изображения доставляет детям истинную радость, если оно строится с учетом специфики деятельности и возраста детей. Они с удовольствием покрывают пятнами, мазками, штрихами один лист бумаги за другим, изображая то кружащиеся в воздухе осенние листочки, то плавно опускающиеся на землю снежинки. Дети смело берутся за художественные материалы, их не пугает многообразие и перспектива самостоятельного выбора.

Литература и примечания:

[1] Водинская М.В. Развитие творческих способностей ребёнка на занятиях изобразительной деятельностью. – М.: «Теревинф», – 2006. – 45 с.

[2] Выготский Л.С. Вопросы детской психологии.– СПб.: «Союз», – 1997. – 233с.

[3] Васильева М.О. развитии творческого потенциала дошкольников. / Дошкольное воспитание. – 2006. – №2 – С. 9-13.

[4] Казакова Р.Г. Рисование с детьми дошкольного возраста. Нетрадиционные техники. – М.: «Сфера», – 2006. – 128 с.

© Е.Ю. Щербакова, 2016

ПСИХОЛОГИЧЕСКИЕ НАУКИ

Т.Н. Невзоров,
студент 2 курса
напр. «Педагогика и психология»,
e-mail: neva.neva@gmail.com,
Белорусский государственный университет,
г. Минск, Белоруссия

ИНФОРМАЦИОННО-ПСИХОЛОГИЧЕСКОЕ ВОЗДЕЙСТВИЕ НА ЧЕЛОВЕКА В ПОДРОСТКОВОМ ВОЗРАСТЕ

Коммуникатор и социологические способы его изучения, содержание информации и методика его анализа, исследование аудитории – соотношение массовых опросов и «малых» качественных методов, электронные способы измерения аудитории, проблема рейтинга аудитории; исследования функций СМК: эмпирический и теоретический анализ, социальные функции массовой коммуникации; проблема эффектов и эффективности, цели коммуникатора и цели аудитории, способы измерения эффектов и эффективности коммуникации; потребление информации аудиторией: факторы и барьеры. [1].

Аннотация: Статья посвящена проблемам, связанным с влиянием профессиональных информационно-психологических воздействий на подростков, а именно на формирование у него действительной картины мира. В результате исследования мною было выявлено, что информационно-психологическое воздействие на подростка в отрицательно влияет на формирование человека как личности.

Постановка проблемы. Влияние информационных технологий в подростковом возрасте может координально повлиять на психику и формирование человека как личности.

Проблема заключается в том что, настоящее время телевидение, как никакое другое из средств массовой информации, обладает большим потенциалом воздействия на сознание подростков. СМИ являются инструментом

социализации; с экранов ежедневно на нас обрушивается множество стереотипных образцов поведения и при многократном повторении, кто осознанно, а кто и неосознанно, принимаем и реализуем диктуемое поведение. Всё это делает телевидение «мощным инструментом социального управления и формирования различных социальных норм». Следует обратить внимание на содержание телепрограмм. Всё вышесказанное говорит об актуальности проблемы влияния СМИ на формирование личности подростков.

Цель исследования. Изучить влияние средств массовой информации на формирование личности подростков с помощью методов психологического исследования.

Наиболее сильно влияние телевидения сказывается на подростках. Взрослый человек способен понять, что не всё увиденное на экране является нормой, а вот подросток не всегда.

Так, сцены насилия, которые очень часто можно увидеть по телевизору, постепенно ведут к тому, что человеческая жизнь в глазах человека обесценивается, смотря различные триллеры и боевики, подросток привыкает к тому, что человека можно легко убить. Насмотревшись кровавых сцен, подросток теряет страх перед смертью и думает, что с жизнью легко можно покончить. Возможно, именно поэтому в последнее время участились случаи суицида среди подростков.

Всевозможные реалити-шоу настолько внедряются в подсознание, что подросток начинает себя вести также как его любимый герой. В подобных программах общение между участниками строится на ругани, неуважении, и очень часто всё доходит до драки. В реальном же мире стремится нужно к умению жить без конфликтов. В фильмах и сериалах зачастую пропагандируется красивая жизнь, показывается, что стать богатым просто – деньги идут сами собой.

Из-за этого в основном школьники от реальной жизни постепенно уходят в мир, полном фантазии. По телевизору видят то, что в жизни по каким-либо причинам им недоступно.

Так же не стоит забывать, что зачастую подросток просиживает свободное время за телевизором, из-за того что дома отсутствуют родные и близкие ему люди, находясь на

работе. В этом случае стоит задуматься о поисках хобби для подростка, пока родители на работе.

Другим тревожным симптомом является прямая зависимость между значением коэффициента интеллекта (КИ) подростка и временем, которое он проводит у телевизора. Чем больше подростки смотрят телепрограммы, тем ниже значение их КИ.

Совершенно очевидно, что чем больше внимания подросток уделяет телевидению, тем меньше у него остается времени на чтение художественной, исторической и др. литературы, приготовление уроков, развитие склонностей и интересов, которые способствовали бы обучению.

Таким образом, чрезмерное увлечение телепередачами зачастую означает недостаточно высокий показатель интеллекта и низкую успеваемость в школе.

В самом деле, обобщенные результаты исследований показывают, что между временем, которое подросток проводит у экрана, и его успеваемостью также существует заметная связь. Так, подростки, которые смотрят телевизор более двух часов в день, как правило, хуже учатся, особенно тяжело им дается чтение. Обладатели высокого КИ сталкиваются с этой проблемой даже в том случае, когда они уделяют телевидению лишь один или два часа. Что касается детей, смотрящих телепередачи более четырех часов в день, то они чаще других характеризуются самым низким значением КИ и наихудшей успеваемостью. Конечно же, исключения, обусловленные индивидуальными особенностями каждого подростка, есть и в выявленных закономерностях. У взрослых также прослеживается связь между уровнем образования и отношением к телевидению: чем ниже этот уровень, тем, как правило, больше времени человек проводит у экрана.

Еще одна проблема, возникающая у подростков в связи с телевидением, – неправильное питание, последствия которого осложняют далекие от реальности представления о том, как влияют определенные продукты на человеческий организм. Чем больше подросток смотрит телевизор, тем он меньше двигается и больше «перекусывает» вместо того, чтобы нормально питаться. Это, в свою очередь может привести к ожирению и

другим неприятностям. К сожалению, в формировании нездоровых привычек существенная роль принадлежит телевизионной рекламе, поскольку главным образом именно она предлагает нам разного рода блюда быстрого приготовления, продукты с высоким содержанием жира, холестерина, сахара и соли. Большинство рекламных роликов, идущих во время различных программ, посвящены всевозможным сладостям и лакомствам, тогда как во многих сладких хлопьях по весу содержится больше сахара, чем, например, в торте. Ученые утверждают, что реклама оказывает на подростковую аудиторию заметное влияние.

Подростки, например, часто всерьез полагают, что какие-либо хлопья могут сделать их сильными и здоровыми. В некоторых странах действуют законы, регулирующие воздействие рекламы на подростков и предотвращающие тем самым неправильный рацион их питания. Например, в Голландии при рекламе любых сладостей в углу экрана обязательно должна присутствовать зубная щетка, а в канадском штате Квебек вообще запрещено адресовать любую рекламу детям, не достигшим двенадцати лет.

При попытке анализа телерекламы выяснилось, что и здесь есть ролики, пользующиеся зрительской любовью. До сих пор телезрители помнят рекламные истории банка «Империал», которые неизменно занимают первое место во всех рейтингах популярности. В центре России однозначным лидером оказалась реклама детских памперсов «Хаггис», а также реклама колготок «Голден Леди» и шоколадных палочек «Твикс».

Выводы: Подводя итог, можно сказать, что СМИ отрицательно влияет на подростков. Чрезмерное увлечение телепередачами зачастую означает недостаточно высокий показатель интеллекта и низкую успеваемость в школе. Смотри различные триллеры и боевики, подросток привыкает к тому, что человека можно легко убить, в его глазах человеческая жизнь обесценивается.

Всевозможные реалити-шоу настолько внедряются в подсознание, что подросток начинает себя вести также как его любимый герой. В подобных программах общение между участниками строится на ругани, неуважении, и очень часто всё

доходит до драки.

Эту проблему нужно решать, не смотря на то, что кому-то это будет не выгодно. Здоровый образ жизни, высокий реализованный интеллектуальный потенциал, глубина доброй морали должны, в первую очередь, характеризовать наше молодое поколение.

Литература и примечания:

[1] Филатова О.Г. Социология массовой коммуникации. М., 2006. С.304.

© *Т.Н. Невзоров, 2016*

*Н.Н. Хрипченко,
студент 3 курса
напр. «Педагогическое образование»,
e-mail: val.orin@mail.ru,
науч. рук.: В.А.Зебзеева,
к.п.н., доц.,
ОГПУ,
г. Оренбург*

ОСОБЕННОСТИ ВОСПРИЯТИЯ ДЕТЬМИ ДОШКОЛЬНОГО ВОЗРАСТА ПРЕДСТАВЛЕНИЙ О ВРЕМЕНИ

Время – ключевое понятие в жизни любого человека в нашем мире. Нет такого человека, который бы не умел ориентировать во времени, не знал бы его. Уже с древности человек пытался упорядочить свой день. Сначала человек научился определять примерное время по месту солнца на небосводе. Позже появились солнечные часы, множество разновидностей часов и разнообразных хронометров. Но люди научились ориентироваться не только во времени суток, но и определять разные времена года. Каждое время года характеризуется определенной погодой, явлениями природы, деятельностью людей.

Время – это основа жизни человека. Важно в дошкольном возрасте научить детей ориентироваться во времени, сформировать представление детей о разных временах года. Решение этой задачи осуществляется как на занятиях, так и в повседневной деятельности детей. Дошкольный возраст – это период, когда у дошкольника преимущественно образная формы сознания, он воспринимает весь окружающий его мир с помощью образов и наглядности.

Время не имеет наглядных форм и не подлежит чувственному созерцанию. Оно воспринимается опосредованно, через движение или какую-то деятельность, связанную с определенным временем, или через чередование каких-то постоянных явлений.

Поэтому восприятие длительности явлений для

дошкольника является самым сложным видом. Трудности в восприятии времени и относительно «позднее развитие временных представлений у детей дошкольного возраста связаны с его текучестью (любая единица времени не может быть воспринята одновременно в ее начале и конце), его необратимостью, невозможностью вернуть прошедшее и поменять местами настоящее и будущее.

Для детей сложно понимание слов «сейчас», «вчера», «сегодня» «завтра». Недостаточны у детей знания о способах измерения времени (с помощью календаря, часов). Детям очень трудно дается деление времени на определенные отрезки, поэтому они еще пока что не могут определять с точностью продолжительность тех или иных событий, явлений, сезонов.

Процесс речевого выражения временных понятий у детей находится в стадии непрерывного развития. Дети не чувствуют разницы в словах рассвет и сумерки. Часто дошкольники не знают названий дней недели, не могут определить их последовательность.

И всё же, как утверждал С.Л. Рубинштейн, позднее развитие временных представлений связано с отсутствием достаточного внимания к их выработке. Большую роль в восприятии времени детьми играют ритмичные процессы жизнедеятельности. Сердцебиение, дыхание, пищеварение дают ощущение времени с момента рождения. Практической ориентировке во времени способствует четкий режим жизни ребенка. Формирование элементарного знания о временах года лучше осуществлять на примерах ближайшего природного окружения ребенка. Дошкольник познает мир, опираясь непосредственно на сенсорные эталоны и символы, различные знаки, модели, наглядные схемы. С их помощью ребёнок обобщает свой собственный опыт, выделяя в окружающем наиболее существенные детали. Усвоение временных понятий происходит через собственную деятельность детей, основываясь на собственном чувственном опыте, также происходит через деятельность взрослых в различные части суток.

Временные представления дошкольников связаны с конкретными событиями, которые связаны с определенными показателями времени. Например, «Утро – когда завтракаем,

вечер – когда готовимся ко сну». По мере накопления опыта ориентировки во времени дети устанавливают более существенные признаки: «Утро, потому, что взошло солнце».

Например, днем мама на работе, вечером забирают из сада ребенка, спим, а утром мама снова ведет меня в детский сад. Так же ребенок может воспринимать и понимать время через оценку объективных показателей, например, таких как положение солнца на небосводе или освещенность.

Знакомство с календарём помогает детям осознавать последовательность времен года, он помогает детям понять, что после лета всегда наступает осень, осень всегда сменяется зимой, а после холодной зимы наступает весна, взрослый обязательно должен подметить, что такой порядок существовал всегда и он неизменен. Так же календарь помогает детям осознать изменения, происходящие в природе при смене времен года, которые и являясь предметом изучения.

Знание приемов работы с календарем облегчает детям ориентировку в окружающей действительности[3].Лучше запоминаются дни, имеющие выраженную эмоциональную окраску для ребенка. Эта особенность проявляется и в запоминании детьми названий месяцев. Отсутствие показа затрудняет восприятие понятия «время» ребенком. Время воспринимается ребенком опосредованно, через конкретные временные единицы и отношения в повторяющихся явлениях жизни и действительности.

Взрослый должен правильно, а самое главное интересно преподнести ребенку информацию о том, как отличить одно время года, от другого, рассказать, когда начинается лето, когда заканчивается зима, особенности этого времени года, научить ребенка ориентироваться во всем этом многообразии времени.

Ребёнка 6-7 лет начинают интересоваться длительность того или иного явления, например сколько по времени в месяцах или даже днях длятся сезоны, т.е. времена года, количественная характеристика мер времени: секунды, минуты, часы, дни, сутки, недели. Также ребенка интересуют измерения времени, а также многообразие приборов, его измеряющих. Например, виды часов: солнечные, песочные, цветочные, механические и многие другие. При формировании у дошкольников

представлений о времени необходима постоянная, непрерывная и кропотливая работа. А это приведет к тому, что у ребенка может не сформироваться такое важное качество, как чувство времени, что принесет в дальнейшее обучение огромные трудности.

Таким образом, из всего вышеперечисленного можно сделать вывод, что в старшем дошкольном возрасте у ребенка должно осуществляться последовательное, систематическое и постоянное ознакомление с мерами и единицами времени, его длительностью и течением, с его необратимостью. Педагог не должен забывать о каждодневном напоминании детям, о времени суток, о сезоне, который господствует в данный отрезок времени, о его длительности. Именно старший дошкольный возраст является сензитивным для усвоения этих представлений, и педагог не должен упустить этот момент в развитии и формировании личности ребенка.

Таким образом, можно выделить основные факторы, на основе которых у дошкольников формируется чувство времени: во-первых, это четкое и точное знание временных эталонов; во-вторых, это непосредственное переживание времени, его чувствование, ощущение длительности временных интервалов; в-третьих, развитие у детей ощущения временных промежутков, интервалов без наличия часов. Необходимо стремиться к тому, чтобы дети использовали время, как регулятор деятельности не только на занятиях, но и в самостоятельной деятельности.

Литература и примечания:

[1] Белошистая, А. Занятия по развитию математических способностей детей 4-5 лет. – Кн. 1. М.: Владос, 2005.160 с.

[2] Звонова, Е.В. Формирование представлений о времени у детей дошкольного возраста //Вестник Российского нового университета. 2011. № 1.

[3] Зебзеева, В.А. Теория и методика экологического образования детей / В.А.Зебзеева. Москва: ТЦ Сфера.2011.383 с.

[4] Зыбина, Л.С. Актуальные проблемы гуманитарных и естественных наук. М., 2014. № 8-2. С. 128-131

СОЦИОЛОГИЧЕСКИЕ НАУКИ

И.В. Перевозчиков,

студент 3 курса

напр. «Экология и природопользование»,

e-mail: perevozchikovigor9@gmail.com,

С.В. Изенева,

студент 3 курса

напр. «Экология и природопользование»,

e-mail: sveta6339@yandex.ru,

науч. рук.: С.А. Полякова,

к.б.н., доц.,

ТУСУР,

г. Томск

ЗНАЧЕНИЕ СОВРЕМЕННЫХ ТЕХНОЛОГИЙ В ОБУЧЕНИИ СТУДЕНТОВ НА ПРИМЕРЕ ВНЕДРЕНИЯ ОБРАЗОВАТЕЛЬНОЙ ПЛАТФОРМЫ «MOODLE»

Значение электронной платформы в процессе обучения студентов сводится к увеличению эффективности самостоятельной работы учащихся и повышению квалификации преподавателя.

Современный мир стремительно меняется. Развитие компьютерной техники и средств связи кардинально меняют образ жизни человека. Не осталось в стороне от этих изменений и образование. Прошли те времена, когда для осуществления процесса обучения было необходим личный контакт учителя и ученика. Существуют способы интенсифицировать процесс обучения используя методы и средства электронного обучения. И необходимо ввести такое понятие как технология. Понятие технологии означает совокупность приемов, применяемых в каком-либо деле, мастерстве, искусстве (толковый словарь) [2]. В настоящее время в лексикон преподавателя прочно вошло понятие «педагогической технологии» т.е. это такое построение деятельности педагога, в которой все входящие в него действия представлены в определенной последовательности и целостности, а выполнение предполагает достижение

необходимого результата и имеет прогнозируемый характер. Сегодня насчитывается больше сотни образовательных технологий. Но мы остановили свой взгляд на дистанционной системе обучения «Moodle»[1].

Moodle – система управления курсами (электронное обучение), также известная как система управления обучением или виртуальная обучающая среда. Является аббревиатурой от англ. Modular Object-Oriented Dynamic Learning Environment (модульная объектно-ориентированная динамическая обучающая среда). Представляет собой свободное веб-приложение, предоставляющее возможность создавать сайты для онлайн-обучения[3].

Moodle – модульная объектно-ориентированная динамическая учебная среда. Moodle – это пакет, который обычно определяют как CMS или LMS. Эти аббревиатуры можно расшифровать следующим образом:

CMS – course management system – система управления курсами.

LMS – learning management system – система управления обучением

Moodle написана на языке программирования PHP профессором из Австралии Мартином Дунгиамосом и переведена на несколько десятков языков и используется для обучения более чем в ста пятидесяти странах мира.

Широкую популярность ей обеспечили простота использования и открытый исходный код. Сама система распространяется по лицензии GNU GPL и вам не придется производиться лицензионные отчисления в пользу разработчика.

Основной учебной единицей Moodle являются учебные курсы. В рамках такого курса можно организовать:

- взаимодействие учеников между собой и с учителем. Для этого могут использоваться такие элементы как: форумы, чаты
- передачу знаний в электронном виде с помощью файлов, архивов, веб-страниц, лекций.
- проверку знаний и обучение с помощью тестов и заданий.

– результаты работы ученики могут отправлять в текстовом виде или в виде файлов.

Совместную работу учебную и исследовательскую работу учеников по определенной теме, с помощью встроенных механизмов wiki, семинаров, форумов и пр. [4].

Данная программа позволяет нам:

- 1) создавать банк вопросов для тестирования;
- 2) вводить любые задания (вопросы на совместимость, эссе, множественный выбор, верно/неверно и т.д.) и варианты ответов на вопросы;
- 3) оценивать результат тестирования, устанавливая любой балл для оценки знаний студента;
- 4) накапливать и обрабатывать результаты тестирования;
- 5) вести список участников созданного курса;
- 6) добавлять различные медиа файлы в теоретический материал;
- 7) ограничивать доступ к просмотру и редактированию данных;
- 8) создавать чат для участников курса.

То есть – это электронная платформа для обучения, ориентированная, прежде всего на организацию взаимодействия между преподавателем и студентами и полезна как для одних, так и для других. Так как учащийся проходя лекцию в электронной платформе не только записывает материал лекции, но и просматривает различные рисунки, графики, чертежи, отвечает на контрольные вопросы, там же может писать эссе по темам лекций и многое другое. С другой стороны и преподаватель повышает свой уровень профессионализма, так как по результатам изучения курса он может выявить, какие темы вызвали сложность у студента и дополнить курс недостающим материалом в случае необходимости.

Таким образом, можно сделать вывод, что современные образовательный технологии обширны и внедрение такого метода обучения, как электронная образовательная платформа очень актуально и необходимо. И именно поэтому в рамках группового проектного обучения мы создаем ряд курсов по разным дисциплинам на базе электронной платформы MOODLE.

Литература и примечания:

[1] Бычкова Ю.С. Современные педагогические технологии [Электронный ресурс]. – Режим доступа: <http://nsportal.ru/blog/shkola/obshcheshkolnaya-tematika/all/2011/11/04/sovremennye-pedagogicheskie-tehnologii>, свободный. – Загл. с экрана.

[2] Селевко Г.К. Современные образовательные технологии/ Г.К. Селевко. – Учебное пособие. – М.: Народное образование, 1998. – 256 с.

[3] Wikipedia.org: свободная энциклопедия [Электронный ресурс]. – Режим доступа: <https://ru.wikipedia.org/wiki/Moodle>, свободный. – Загл. с экрана.

[4] Как создать сайт с системой дистанционного обучения [Электронный ресурс]. – Режим доступа: <http://moodlearn.ru/course/view.php?id=18>

© *И.В. Перевозчиков, С.В. Изенева, 2016*

*А.А. Понамарев,
студент напр. «Финансы и кредит»,
Т.В. Александрова,
студент напр. «Финансы и кредит»,
e-mail: ponamarev1994@yandex.ru,
БЭК,
г. Уфа*

К ПРОБЛЕМЕ СОЦИОКУЛЬТУРНОГО РАЗВИТИЯ ПОДРОСТКОВ

Особую значимость сегодня приобретает проблема социокультурного развития подрастающего поколения, в ситуации активной информатизации общества, с одной стороны, дающей школьникам широкий спектр возможностей для познания окружающего мира. Но с другой стороны, мы все чаще видим картину обращения молодежи к информационным ресурсам в Интернете, как единственному источнику знаний и снижения роли альтернативных форм познавательной деятельности. Усиливающаяся распространенность социальных сетей приводит к ослаблению традиционных связей внутри социума и семьи.

Опасным результатом указанных трансформаций является снижение уровня любознательности школьников, их влечения к знаниям и усвоению новых социально-значимых навыков. Современное общество заинтересовано в воспитании граждан с активной гражданской и социальной позицией, которая является результатом воспитания.

Представленные вызовы культурной и социальной среды предъявляют новые запросы, как к общему, так и к дополнительному образованию детей, считающемуся активно развивающейся сферой отечественного образования и становящегося основным источником социокультурного развития школьников.

Обширный социально-культурный фон преобразований современной социокультурной ситуации устанавливает ход педагогической мысли в отношении проблем воспитания. Одной

из приоритетных задач становится воспитания «личности культурной», которая готова к равноправному участию в диалоге с миром. Эта мысль подчеркивается во всех нормативных документах по модернизации российского образования [1,2,3,4]

Социокультурное развитие детей – процесс индивидуального развития в период первоначальной жизни человека, создание определенных условий для перехода его в более совершенное состояние, при котором посредством воспитания и обучения происходят количественные и качественные изменения, раскрываются способности, определяются особенности и возможности становления путем усвоения ценностей, норм, установок, присущих данному обществу, через культурные средства, формы и методы [5].

Понятие «социокультурное развитие детей» тесно взаимосвязано с дефиницией «социально-культурная деятельность», которая не имеет в науке однозначного определения. Нами были рассмотрены точки зрения относительно данного понятия педагогов и ученых, ведущих представителей социально-культурной науки. Анализ понятий позволил сделать вывод о том, что социально-культурная деятельность – это организованный, целесообразный, педагогически направленный процесс, заключающийся в сохранении, трансляции, распространении, освоении, создании, развитии культурных ценностей и норм в сфере художественной, исторической и политической культуры, в ходе реализации которого специфическими формами, методами и средствами решаются культурологические и социально-педагогические задачи в интересах развития способностей каждого члена общества при условии активного включения индивида в этот процесс.

По нашему мнению, социокультурное развитие подростков может успешно осуществляться именно в социально – культурной деятельности, поскольку она представляется управляемой системой, а ее компоненты приемлемы к использованию в процессе социокультурного развития детей. Цель социально-культурной деятельности – приобщение человека к культуре и культурным ценностям общества; задачи

– культурное просвещение и образование, формирование и развитие культуры личности, организация культурной среды и культурного досуга, включение в творческую деятельность и др.; содержание включает культурные ценности, нормы, правила, культуруформирующую информацию.

На современном этапе развития общества задача социокультурного развития успешно реализуется как в общеобразовательных учреждениях, так и в учреждениях дополнительного образования детей.

В настоящее время в России школа выступает в качестве основного института системы общего образования, которая, в свою очередь, может рассматриваться как управляемая часть процесса первичной социализации. До недавнего времени, в силу законодательно закрепленной обязательности получения общего образования, школа оставалась самым массовым из всех социализирующих институтов. С точки зрения целей и задач, выполняемых национальной системой образования, школа представляет относительно обособленную сферу социализации личности, ее формирования и развития.

В свою очередь дополнительное образование – это разноуровневая целостная многоступенчатая система, индивидуализирующая путь каждого ребенка, его образовательный маршрут, отличающаяся открытостью, гибкостью, вариативностью и динамизмом.

Сложившаяся к настоящему времени система дополнительного образования подростков как открытая система обладает уникальным потенциалом развития разнообразных способностей обучающихся, большими воспитательными возможностями. Дополнительное образование – особый тип образования, который представляет собой процесс и результат развития личности ребенка в образовательных сферах, опирающихся на психолого-педагогический потенциал свободного времени, который состоит в возможности обеспечения досуга, рекреации, компенсации, самоактуализации, социализации. Позитивная тенденция на сегодняшний день – повышение значимости системы дополнительного образования, так как она предоставляет широкие возможности для интеграции деятельности различных

социальных институтов, расширяет возможности реализации социально-педагогических функций и отвечает интересам личности, семьи и государства.

Принципиальное отличие дополнительного образования от общего заключается в том, что, благодаря отсутствию жестких образовательных стандартов, работающие в его системе педагоги имеют возможность трансформировать передаваемые учащимся способы деятельности (знания, умения, навыки) из цели обучения в средство развития способностей учащихся: телесных, познавательных, личностных, духовно-нравственных. Целью в этом случае становится создание развивающей образовательной среды, которая обеспечила бы каждому учащемуся возможность проявить заложенное в нем от природы творческое начало, т.е. обрести способность быть творческим субъектом своего развития.

Литература и примечания:

[1] [http: // www.rg.ru / 2014 / 04 / 04 / zakoni-dok.html](http://www.rg.ru/2014/04/04/zakoni-dok.html) – Федеральный закон о дополнительном образовании РФ.

[2] [http: // sinncom.ru / content / reforma / index5.htm](http://sinncom.ru/content/reforma/index5.htm) – Национальная доктрина образования в РФ до 2025 года.

[3] [http: // www.rg.ru / 2012 / 12 / 30 / obrazovanie-dok.html](http://www.rg.ru/2012/12/30/obrazovanie-dok.html) – Федеральный закон Российской Федерации от 29 декабря 2012 г. N 273-ФЗ.

[4] [http: // Минобрнауки.рф / документы / 543](http://минобрнауки.рф/документы/543) – Федеральные государственные образовательные стандарты общего образования.

[5] Соколова Т.Б. Социокультурное развитие детей в условиях дополнительного образования // Вестник Кемеровского государственного университета культуры и искусств, №20, 2012 г. с. 156-167.

© А.А. Пономарев, Т.В. Александрова, 2016

КУЛЬТУРОЛОГИЯ

Н.С. Анищенко,
студент 3 курса
напр. «Искусство народного пения»,
e-mail: kafedranhp@yandex.ru,
науч. рук.: **Т.В. Тищенкова,**
к. иск., доц.,
Орловский государственный
институт культуры,
г. Орёл

ТРИ СТИЛЯ МУЗЫКАЛЬНОГО ФОЛЬКЛОРА БЕЛГОРОДЧИНЫ

В Белгородской области существует три культурные стилевые зоны: белгородско-курская, белгородско-оскольская и белгородско-воронежская. На основе систематизированного материала хотелось бы рассмотреть каждый подробнее.

Белгородско-курский регион условно состоит из таких районов: Ивнянский, Прохоровский, Ракитянский, Краснояружский, Яковлевский, Корочанский, Белгородский, Борисовский и Грайворонский.

Основной вид многоголосия в песнях – гетерофония. Здесь отсутствует протяжная широкораспевная песня. Ее функции выполняют песни малораспевные, позднего происхождения. Практически отсутствуют песни в целотоновом звукоряде. «Целотон» возникает в результате чередования двух большетерцовых комплексов.

Несмотря на близость с Курской областью, здесь слабо выражен традиционный инструментарий, характерный для таких сёл Курска, как например Плѣхово, Суджанского района. В большинстве своем инструментарий составляли кугиклы, дудки, балалайка.

Народно-бытовая хореография этой стилевой зоны близка к стилю Курской области. Традиционные виды шагов – шаг с прибивом, шаг с сосоком. Танцевали в основном в хороводах, танках. Здесь активна мужская роль – роль «хозуна».

Белгородско-курский регион условно можно разделить еще на 3 мелких стиля.

Первый относится к стилю Курского Попселья и включает в себя Ивнянский, Прохоровский и Ракитянский районы Белгородской области.

В песенном репертуаре этих районов основу составляют песни, приуроченные к календарю и свадебные. Большинство подвижных песен, не исключая некоторые «говеенские» имеют алилешный припев.

Традиции вышеперечисленных районов объединяет манера исполнения обрядовых песен и песен вторичной приуроченности. Как правило, это довольно подвижный темп, отсутствие ярко выделенного верхнего или нижнего голоса, открытая подача звука, исполнение в невысокой тесситуре и небольшая амплитуда звукоряда.

Традиционный костюм – сарафанный комплекс. Он состоит из сарафана или саяна в складку, яркой завески, повязанной от груди. Головной убора чаще всего платок, либо чепчик; так же встречается девичий головной убор – шапочка с бахромой и открытой макушкой.

Второй стиль. Сюда можно отнести Яковлевский, Корочанский и Борисовский районы Белгородской области.

Исполнение песен в этих районах отличается ярким, звонким пением в основном с использованием гетерофонии. Борисовский район был именем графа Шереметьева. Здесь родился крепостной композитор, автор многих сочинений с религиозной тематикой С. А. Дегтярёв. Сам Шереметьев основал здесь Борисовскую капеллу. Это не могло не отложить свой отпечаток и на местную традиционную музыкальную культуру. Наиболее часто встречающиеся песни – песни с духовной тематикой. [1]

Выделяется этот стиль комплексом традиционной одежды. Сарафан – черный, косоклиный без складок, достаточно сильно расклешенный книзу и украшенный по подолу и груди позументом и лентами. Здесь используется фартук предпочтительно чёрного цвета. Головным убором являлась бытовавшая в этих местах «яковлевская сорока», которая по своему внешнему виду была приближена к

девичьему бархатнику, но с закрытым верхом.

Третий стиль включает в себя Краснояружский и Грайворонский районы. Так как они наиболее близки к Украине, это нанесло отпечаток на говор, традиционный костюм, мелодическое строение песен, а так же песенный репертуар местных исполнителей.

Речь грайворонцев и краснояружцев богата украинскими выражениями и словами, которые зачастую смешаны с русскими. Следует учесть такую особенность – чем ближе село расположено к границе, тем более «украинизирован» говор.

В местном песенном репертуаре есть не только русские малораспевные песни, но и протяжные украинские. Большинство протяжных и свадебных песен подверглись влиянию украинской культуры, на что указывает не редкое исполнение песен с подводкой и октавным удвоением.

Костюм – сарафанный комплекс. Это прямой в складку сарафан, который достаточно сильно украшали атласными цветными лентами от подола и почти до самого бедра, домотканая рубаха с растительным узором предпочтительно красного цвета, шалевый платок завязывающийся кочетком, и «наборный» украинский пояс.

Второй, более крупной очаговой традицией, является белгородско-оскольский регион. Он включает в себя ряд районов, расположенных вдоль реки Оскол. Это такие районы, как – Старооскольский, Новооскольский, Губкинский, Чернянский, Волоконовский и Валуйский.

В отличие от белгородско-курского региона, в селах белгородско-оскольской стилевой зоны очень часто можно услышать лирические песни, типичные для южнорусской песенной традиции. Этим лирическим песням в целом присуща широта мелодического развития, нередки довольно размашистые интонационные ходы, полифонический склад, использование октавного подголоска, а так же исполнительский прием – «взвизгивание».

Белгородско-оскольский регион является очагом уникального в русской народной исполнительской практике явления – фощеватовского двухорного пения. Это пение свадебных песен каноном. Прежде, чем начать исполнение

такой песни, исполнители договариваются, какой хор будет вести песню, рассказывать текст, а какой, вступая вслед, «лелекать» припевные слова.

В этом регионе гетерофония является основой музыкального стиля песен. На двухголосной основе поются протяжные песни, где большая часть исполнителей поют нижний голос, заключающий в себе основной мелодический напев, и варьирующийся певцами в зависимости от степени одаренности. Верхний голос надстраивают и поют над основным напевом один или два исполнителя.

Хореография здесь отличается своей мягкостью. Все движения в танце мелкие, легкие, плавные. В основном это обычный семенящий шаг, шаги из стороны в сторону, руки в основном находятся близко одна к другой. Очень часто на данной территории встречается танец – частушки «Тройками».

Костюм в этой стилиевой зоне – это юбочный комплекс, состоящий из рубахи с большим отложным воротником, домотканая полосатая, клетчатая или однотонная юбка, жилетка и фартук. Это своеобразная одежда, оказавшая сильное влияние на районы с поневным комплексом, где встречаются иногда и полосатая юбка, и жилетка. Причем жилетка зачастую встречается не только в женском, но и в мужском традиционном наряде.

Еще одна яркая традиция Белгородчины – белгородско-воронежский регион. Он включает в себя Красненский, Красногвардейский, Алексеевский, Вейделевский и Ровеньской районы.

Основными песенными жанрами здесь выделяются жанры хороводной и протяжной песни. Именно хороводные песни, оказавшие большое влияние на свадебные, можно считать централизующим компонентом жанровой системы. Это отражается в общности композиционных и ритмических форм, мелодических типов, в наличии алилешного припева в обоих жанрах.

В XVII веке очень актуальным оказался жанр протяжной песни, в условиях формирующейся в то время песенной традиции. Получила исключительное развитие протяжная песня на уровне композиции, мелодики, ладового разнообразия,

многоголосия и исполнительской импровизации.

Разнообразен в регионе инструментарий, такой как свирель, жалейка, гармоника, балалайка, мандолина, и такие уникальные инструменты, как двойная жалейка и травяная дудка – «калюка».

Белгородско-воронежская стилиевая зона отличается своей хореографией. Здесь в основном круговые хороводы, движение в которых происходит простым или переменным шагом. Так же неотъемлемой частью хоровода является пересек. Особенность пересека заключается в соединении двух разных ритмов. Имеется множество приемов для начала пересека. После того, как исполнители песни почувствовали, что они соединились в первом ритме, несколько человек начинают выбивать второй ритм, накладывая, таким образом, его на первый.

Здесь зафиксирован поневный тип костюма, состоящий из рубахи, поневы, завески, пояса, головного убора – сороки или платка. Часто к костюму надевали короткую безрукавку – жилетку, сшитую из фабричной ткани.

Описывая песенную традицию края в целом, нужно выделить наиболее единые ее черты и характеристики. Это бытующие здесь сезонные «карагодны» песни, приуроченные к конкретному времени года, повсеместно распространенные «алилешные» песни. В Белгородской области большое количество различных по форме и характеру свадебных, плясовых песен, бытовых традиционных танцев, календарно-земледельческих песен.

Плясовые песни, как правило, подвижны, ритмически четки, в своей основе опираются на хореографию. Довольно разнообразен песенный стиль – от простой формы многоголосия – гетерофонии, до самого развитого вида многоголосия – контрастной полифонии с трехголосной основой.

Своеобразие местного ладового мышления максимально емко и точно охарактеризовал В. М. Щуров: «В ряде случаев звукоряд всей песни ограничивается четырьмя звуками на расстоянии большой секунды один от другого. В мелодии песен помимо прочего встречаются угловатые тритоновые ходы». [2] Экспрессивный жесткий тритон – одна из важных отличительных черт южнорусского напева.

Вокальная исполнительская традиция Белгородчины – колоритная, полётная, звонкая, открытая. Звучание женских голосов в низком грудном регистре, с опорой «на грудь», а мужских – в максимально высокой тесситуре, певучесть местного «акающего» и «якающего» говора создают подходящие условия для тесного расположения голосов, их взаимозамены, полноты и плотности многоголосной фактуры.

Таковы в общих чертах основные признаки песенной традиции Белгородчины. На сегодняшний момент, не смотря на то, что опубликовано большое количество этнографического, песенного и нотного материала, исследования Белгородчины продолжают. [3, 4, 5, 6] Это позволяет выявить наиболее мелкие очаговые культурные традиции.

Литература и примечания:

[1] Власенко, Л.Н. Некоторые стилевые особенности традиции Белгородско-курского региона в Белгородской области. / Л.Н.Власенко. – Электронный ресурс – URL: http://folk.phil.vsu.ru/publ/sborniki/afanasiev_sb2/vlasenko.pdf

[2] Щуров, В. М. Южнорусская песенная традиция. / В.М. Щуров // М, 1987

[3] Сысоева, Г.Я. Песенный стиль воронежско-белгородского пограничья – автореферат и диссертация по искусствоведению. / Г.Я. Сысоева. – Электронный ресурс. URL: Диссертации по гуманитарным наукам – <http://cheloveknauka.com/pesennyi-stil-voronezhsko-belgodskogo-pogranichya#1#ixzz46BIRN2u3>

[4] Руднева А.В. Курские танки и карагоды. / А.В. Руднева – М., 1975

[5] Сысоева, Г.Я. Южнорусские свадебные песни в локальных разновидностях // Фольклор: современность и традиция. Мат. третьей междунар. конф. памяти А.В. Рудневой. М., 2004.

[6] Щуров, В.М. О региональных традициях в русском народном музыкальном творчестве // Музыкальная фольклористика. Вып.3. М.: Советский композитор, 1986.

*Э.Р. Гафарова,
студент 2 курса
напр. «Юриспруденция»
e-mail: elvinochka1995@mail.ru,
БЭК,
г. Уфа*

ДИНАМИКА ПРЕДСТАВЛЕНИЙ О ВИТАЛЬНЫХ ЦЕННОСТЯХ

Ценности – общепринятые убеждения относительно целей, к которым человек должен стремиться [1]. М Шелер определяет ценности как качества, определенность которых связана с различием добра и зла, вне которого невозможно определение ценностных феноменов.

Витальные ценности можно понимать в двух аспектах. С одной стороны как жизненные ценности – ценность жизни, ее смысла, сущность жизни, метафизичность жизни. С другой стороны – ценность сохранения жизни, ценность выживания, ценность безопасности, ценность здоровья. Под витальными ценностями в исследовании понимаются ценности ради выживания, (по А. Маслоу – здорово-регрессивные ценности), ценность самой жизни, ценность здоровья, ценность безопасности, ценность благосостояния и т.п.

На основе теоретического анализа работ А. Маслоу сделан вывод о том, что человеку нужны и высшие или духовные ценности, и регрессивные или витальные ценности. Эти два набора ценностей всегда диалектически связаны друг с другом, создавая динамическое равновесие, которое определяет поведение. Отечественные исследователи (Н.А. Корниенко, 1995; А.Е. Ковалёв, 2000) отмечают высокую значимость витальных ценностей для современного человека.

Цель исследования: проанализировать изменения представления людей о витальных ценностях. Объект исследования: витальные ценности. Гипотеза исследования: мы предполагаем, что на представление о витальных ценностях оказывают возрастные особенности.

Методы исследования: теоретический анализ научной

литературы, опрос в социальных сетях, обработка первичных эмпирических данных.



Рисунок 1 – Результаты по представлениям о витальных ценностях

В опросе участвовали 109 респондентов. Всех испытуемых мы разделили на три группы, в зависимости от возраста: 1 группа – 17-18 лет (21 человек, 19%), 2 группа -19-21 год (6 человек, 5,5%) и 3 группа – 22-35 лет (82 человека 75,5%).

Опрос в социальных сетях состоял из одного вопроса «Что для вас является главной ценностью жизни?», на который респонденты могли выбрать только один ответ.

Семью, как главную жизненную ценность указали 63% всех опрошенных, 6-13% ответов респондентов указаны, как карьера, любовь и дети. По 1%, т.е. около 1 человека, ответов были названы деньги и музыка. В таблице 1 распределены ответы респондентов по возрастным группам.

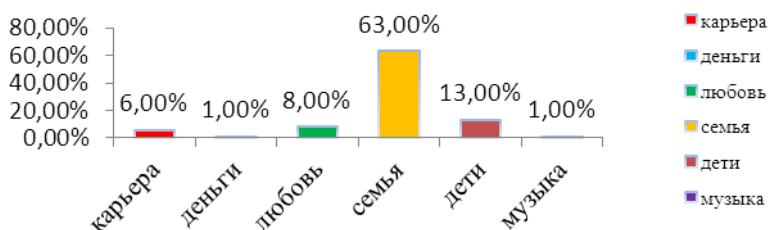
Таблица 1 – Результаты по представлениям о витальных ценностях

Главная ценность	1 группа (17-18 лет)	2 группа (18-21 год)	3 группа (22-35 лет)
семья	86,78%	66%	62%
карьеря	11%	–	–
дети	0,2%	23%	37%
музыка	0,2%	–	–
любовь	2%	9%	–
деньги	0,4%	–	–

Семья во всех исследуемых группах является жизненным приоритетом. Анализируя полученные данные можно отметить, только в первой группе (17-18 лет) ответы получили по всем вариантам, что вероятно, связано с возрастными особенностями формирования собственной идентичности. В каждой исследуемой группе число выбранных ценностей уменьшается в пользу семьи и детей.

Скорее всего, с возрастом человек начинает планировать образование собственной семьи и появление детей, что отразилось и на наших ответах.

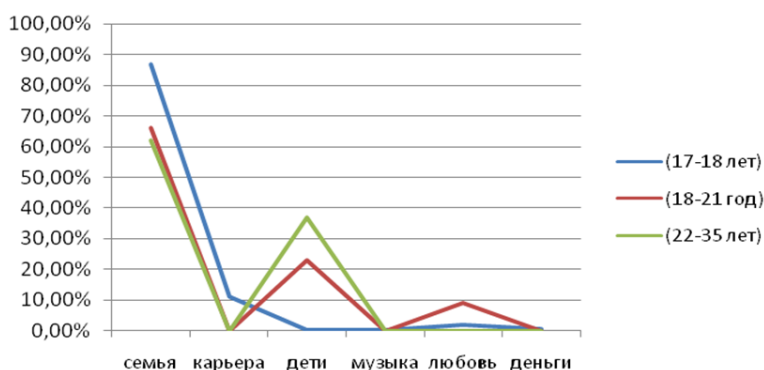

Рисунок 2 – Результаты по представлениям о витальных ценностях

Таким образом, на формирование представлений о витальных ценностях оказывают возрастные особенности. Представления о витальных ценностях начинают формироваться в раннем возрасте, претерпевая изменения в течение жизни. Формирование представлений о главных витальных ценностях проходит ряд этапов соотносимых с возрастными этапами личностного развития человека.

Литература и примечания:

[1] Российская социологическая энциклопедия / под общей редакцией академика РАН Г.В. Осипова, 1998.