

***НАУКА XXI ВЕКА:
ТЕОРИЯ, ПРАКТИКА,
ПЕРСПЕКТИВЫ РАЗВИТИЯ
(SCIENCE OF THE XXI
CENTURY: THEORY,
PRACTICE, PROSPECTS
OF DEVELOPMENT)***

*Материалы Международной
научно-практической конференции
9 марта 2022 года
(г. Кишинев, Молдавия)*

© Editura «Liceul»,
© НИЦ «Мир Науки»
2022



Editura «Liceul»

Материалы Международной (заочной)
научно-практической конференции
под общей редакцией **А.И. Вострецова**

**НАУКА XXI ВЕКА: ТЕОРИЯ, ПРАКТИКА,
ПЕРСПЕКТИВЫ РАЗВИТИЯ
(SCIENCE OF THE XXI CENTURY:
THEORY, PRACTICE, PROSPECTS
OF DEVELOPMENT)**

научное (непериодическое) электронное издание

Наука XXI века: теория, практика, перспективы развития [Электронный ресурс] / Editura «Liceul», Научно-издательский центр «Мир науки». – Электрон. текст. данн. (1,42 Мб.). – Нефтекамск: Научно-издательский центр «Мир науки», 2022. – 1 оптический компакт-диск (CD-ROM). – Систем. требования: PC с процессором не ниже 233 МГц., Microsoft Windows Server 2003/XP/Vista/7/8, не менее 128 МБ оперативной памяти; Adobe Acrobat Reader 10.1 или выше; дисковод CD-ROM 8x или выше; клавиатура, мышь. – Загл. с тит. экрана. – Электрон. текст подготовлен НИЦ «Мир науки».

© Editura «Liceul», 2022

© Научно-издательский центр «Мир науки», 2022

СВЕДЕНИЯ ОБ ИЗДАНИИ

Классификационные индексы:

УДК 001

ББК 72

Н34

Составители: Научно-издательский центр «Мир науки»

А.И. Вострецов – гл. ред., отв. за выпуск

Аннотация: В сборнике представлены материалы Международной (заочной) научно-практической конференции «Наука XXI века: теория, практика, перспективы развития», где нашли свое отражение доклады студентов, магистрантов, аспирантов, преподавателей и научных сотрудников вузов Российской Федерации, Азербайджана и Казахстана по техническим, педагогическим, экономическим и другим наукам. Материалы сборника представляют интерес для всех интересующихся указанной проблематикой и могут быть использованы при выполнении научных работ и преподавании соответствующих дисциплин.

Сведения об издании по природе основной информации: текстовое электронное издание.

Системные требования: PC с процессором не ниже 233 МГц., Microsoft Windows Server 2003/XP/Vista/7/8, не менее 128 МБ оперативной памяти; Adobe Acrobat Reader 10.1 или выше; дисковод CD-ROM 8x или выше; клавиатура, мышь.

© Editura «Liceul», 2022

© Научно-издательский центр «Мир науки», 2022

ПРОИЗВОДСТВЕННО-ТЕХНИЧЕСКИЕ СВЕДЕНИЯ

НАДВЫПУСКНЫЕ ДАННЫЕ:

Сведения о программном обеспечении, которое использовано при создании электронного издания: Adobe Acrobat Reader 10.1, Microsoft Office 2010.

Сведения о технической подготовке материалов для электронного издания: материалы электронного издания были предварительно вычитаны филологами и обработаны программными средствами Adobe Acrobat Reader 10.1 и Microsoft Office 2010.

Сведения о лицах, осуществлявших техническую обработку и подготовку: А.И. Вострецов.

ВЫПУСКНЫЕ ДАННЫЕ:

Дата подписания к использованию: 10 марта 2022 года.

Объем издания: 1,42 Мб.

Комплектация издания: 1 пластиковая коробка, 1 оптический компакт диск.

Наименование и контактные данные юридического лица, осуществившего запись на материальный носитель:
Научно-издательский центр «Мир науки»

Адрес: Республика Башкортостан, г. Нефтекамск, улица Дорожная 15/294

Телефон: 8-937-333-86-86

СОДЕРЖАНИЕ

ХИМИЧЕСКИЕ НАУКИ

- Х.З. Гулиев, А.А. Алиева** Substantiation of research on thermochemical processing of heavy oil residues mixed with slate 7
- Х.Ф. Мансурова** Теоретические основы процесса получения ацетальдегида из этилена и принципы технологического окисления 11

ТЕХНИЧЕСКИЕ НАУКИ

- И.В. Каспаров** Проблемы повышения эффективности системы управления модернизацией железнодорожного транспорта 16

ЭКОНОМИЧЕСКИЕ НАУКИ

- И.В. Каспаров, А.А. Попель** Истоки зарождения распределения материальных благ 20
- А.Э. Сагайдак, А.А. Сагайдак** Some trends of the development of agricultural land consolidation 24

ФИЛОЛОГИЧЕСКИЕ НАУКИ

- Г. Бегалиева** Нұрдәулет Ақыш шығармаларындағы заман тынысы 37
- А. Бекмаганбетова** Ғаббас Қабышұлының әдеби мұрасы 44

ЮРИДИЧЕСКИЕ НАУКИ

- А.А. Клычева, О.В. Яценко** Административная ответственность 50
- А.А. Клычева, П.В. Каменова** Роль председательствующего в гражданском процессе 56
- А.А. Любченко** Пути совершенствования системы уголовных наказаний в российском уголовном праве 61

И.В. Музюлев Проблемы применения норм международных договоров в РФ 67

ПЕДАГОГИЧЕСКИЕ НАУКИ

О.А. Григорьев Анализ содержания понятия «патриотизм» и «патриотическое воспитание» 76

ХИМИЧЕСКИЕ НАУКИ

Х.З. Гулиев,
магистрант 2 курса кафедры
«Технология нефти – химии
и промышленная экология»,
e-mail: dadayeva750@list.ru,

А.А Алиева,
диссертант 3 курса кафедры
«Технология нефти – химии
и промышленная экология»,
науч. рук.: Г.Ч. Дадаева,
к.х.н., доц.,
Азербайджанский государственный
университет нефти и промышленности,
г. Баку, Азербайджан

SUBSTANTIATION OF RESEARCH ON THERMOCHEMICAL PROCESSING OF HEAVY OIL RESIDUES MIXED WITH SLATE

Abstract: the current world balance of consumption of petroleum products indicates an increase in demand for motor fuels. At the same time, an increase in the share of heavy and sour oils in the total refining volume leads to a decrease in the yield of light and medium distillates and a deterioration in their quality. The disadvantage of the existing production technology is the lack of deep complex processing of heavy oil residues. Practically at all refineries in Azerbaijan, tar is subjected to visbreaking with the production of boiler fuel.

Keywords: thermochemical processing, oil product, heavy oil residues, shale.

The current world balance of consumption of petroleum products indicates an increase in demand for motor fuels. At the same time, an increase in the share of heavy and sour oils in the total refining volume leads to a decrease in the yield of light and medium distillates and a deterioration in their quality. The disadvantage of the

existing production technology is the lack of deep complex processing of heavy oil residues. Practically at all refineries in Azerbaijan, tar is subjected to visbreaking with the production of boiler fuel[1].

The production of petroleum bitumen at most refineries is carried out by the oxidation of oil residues. The disadvantages of this process are the following features:

1. significant air consumption
2. formation of labor-utilizable waste[2].

The current level of development of scientific developments and technological processes makes it possible to obtain a wide range of marketable petroleum products from oil residues, as well as valuable carbon products based on high-quality petroleum coke. Such processes are characterized by high flexibility and good quality of the products obtained. [3].

It is based on the unique properties of oil shale – natural hydrogen donors acting as radical generators and cracking catalysts. The process proceeds at a temperature of 390-440 °C and a pressure of 3-8 MPa [4].

A feature of the Balakhani shale used in the process is the high content of hydrogen in its organic mass. Other sapropelite fuels can also be used in this process: sulfur shale, sapromixite, or Far Eastern sapropelites. The developed process is based on well-known ideas about the mechanism of thermal destruction (thermal dissolution) of the organic mass of oil shale.

The advantages of the technology of thermochemical processing of heavy oil remains mixed with ordinary oil shale developed in this work are:

1. No need for preliminary deasphalting and demetallization of heavy oil feedstock;
2. Implementation of processing without the use of hydrogen under high pressure or a liquid donor-hydrogen solvent (such as tetralin) specially obtained at a separate process unit;
3. No need to use special catalysts;
4. Sufficiently deep processing of heavy oil feedstock into distillate fractions for the production of motor fuels;
5. Relatively simple hardware design of the process [6].

Methodology for conducting experiments on a flow-through

installation. The schematic diagram of the installation is shown in fig. 1.2. The initial suspension of oil residue and shale is loaded alternately into the dispenser 1 to ensure the continuity of the supply of the suspension to the reactor 3.

The suspension, as it moves, is gradually heated in furnace 2 to the reaction temperature and enters reactor 3, where isothermal holding is carried out. The reactor has two volumes – 4 liters of liquid phase, and 2 liters of gas. Temperature compensation occurs due to heating from the outside by the furnace. As the cracking products are formed, the gas-vapor stream is removed to the cold separator, where the reaction products are partially condensed upon cooling.

Uncondensed gaseous products are discharged into a cold low pressure separator. In this apparatus, partially liquid products are also condensed by dropping the reaction pressure to atmospheric pressure. The cold gas is cooled down in the refrigerator 10 to room temperature and removed through the gas clock 9. Periodically, the gas is taken for analysis. The bottom stream from the reactor 3 is periodically discharged through a valve into a cold high-pressure separator 4, from which it then enters the receiver 7, where the reaction products containing the mineral part of the shale are selected. The condensed distillate fractions are periodically collected through a valve into receiver 8. The combined stream from receivers 7, 8 and separator 6 are liquid reaction products, which are then analyzed.

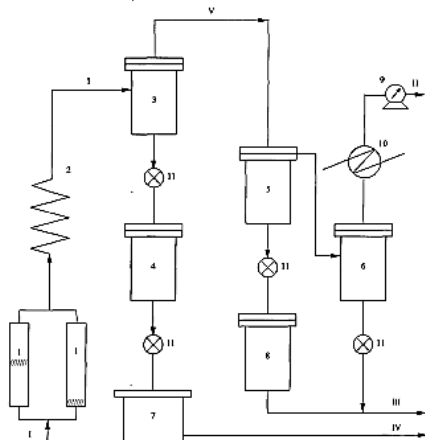

Figure 1 – Schematic diagram of a pilot plant for the thermochemical processing of heavy oil residues

1 – dispenser, 2 – furnace, 3 – reactor, 4, 5 – cold high pressure separator, 6 – cold low pressure separator, 7, 8 – receivers, 9 – gas clock, 10 – cooler, 11 – valve
 Process streams: I – suspension, II – gas, III – distillate, IV – liquid products, V – steam-gas stream

References:

[1] Каминский Э.Ф., Хавкин В.А. Глубокая переработка нефти: технологический и экологический аспекты. – М.: Техника, 2000 – 384 с.

[2] Ахметов С.А. Физико-химическая технология глубокой переработки нефти и газа. Учебное пособие. Часть II. Уфа: Изд-во УГНТУ, 2007. – 304 с.

[3] Marzin R., Pereira P., McGrath MJ. New residue process in creases conversion, produces stable residue in Curacao refinery//Oil and Gas Journal. – 2008. – V.96. – №44. – P.79-86.

[4] Yusif-zade A.A., Dadayeva G.Ch., Abbasly N.A. Coker liquid products catalytic pyrolysis – Colloquium – journal, – Warszawa – 2019 – №10 – p. 197-202.

© Х.З. Гулиев, А.А Алиева, 2022

*Х.Ф.Мансурова,
магистрант 2 курса
кафедра «Технология нефти –
химии и промышленная экология»,
e-mail: kimyacixeyale@gmail.com,
науч. рук.: Э.А. Маммедов,
к.х.н., доц.,
Азербайджанский государственный
университет нефти и промышленности,
г. Баку, Азербайджан*

ТЕОРЕТИЧЕСКИЕ ОСНОВЫ ПРОЦЕССА ПОЛУЧЕНИЯ АЦЕТАЛЬДЕГИДА ИЗ ЭТИЛЕНА И ПРИНЦИПЫ ТЕХНОЛОГИЧЕСКОГО ОКИСЛЕНИЯ

Аннотация: в статье показан наиболее эффективный метод синтеза ацетальдегида окисление этилена водным раствором хлорида палладия. Промоторы использовались для увеличения скорости окисления палладия. Соли Cu или Fe регенерируют окислением палладия, меди и железа. Показана высокая эффективность синтеза ацетальдегидов прямым окислением этилена. В результате этот метод обеспечил высокий выход ацетальдегида – 98%.

Ключевые слова: этилен, ацетальдегид, палладий, рециркуляция, процесс окисления, гомогенные процессы, реактор, катализатор.

Введение. Ацетальдегид широко используется в нефтехимической промышленности в качестве побочного продукта. Уксусная кислота на основе ацетальдегида, уксусный ангидрид, этилацетат, бутанол, 2-этилгексанол и т.д. получают такие вещества. В последнее время широкое распространение получило получение ацетальдегида реакцией этилена с водным раствором хлорида палладия (PdCl₂). С этой целью предлагается использовать промоторы для увеличения скорости окисления палладия. Соли Cu или Fe, которые действуют как переносчики кислорода в присутствии соляной кислоты (HCl), регенерируются путем окисления палладия, меди или железа.

Наиболее удобным и эффективным методом синтеза ацетальдегида является окисление этилена водным раствором хлорида палладия с получением ацетальдегида с высоким выходом (98%).

При взаимодействии комплекса палладия с водой он окисляется активированным олефином, образует ацетальдегид и выделяет Pd и HCl. Существует два типа этого процесса: одностадийное и двух стадийное окисление. Окисление образовавшегося (образовавшегося) палладия, а также этилена в одностадийном процессе проводят в одном аппарате; В две стадии в одном аппарате проводят карбонизацию олефина и восстановление палладия (Pd) образованием активного комплекса, а во втором аппарате окисление металлического Pd [1].

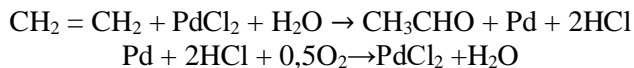

Условия синтеза одностадийного типа и относительные пропорции реагентов должны соответствовать заданным требованиям – скорости окисления этилена и палладия должны быть одинаковыми. Соли Cu или Fe, которые действуют как переносчики кислорода в кислой среде HCl, регенерируются путем окисления палладия, меди или железа по следующим реакциям:

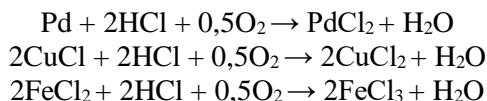

Соли Cu_2Cl_2 и FeCl_2 легко чувствительно окисляются кислородом воздуха, а сам металл переходит в исходное высоко валентное состояние. В то же время сочетание вышеперечисленных процессов, прямое окисление этилена молекулярным кислородом, создает условия для синтеза ацетальдегида в промышленных масштабах [2].

В двух стадийном процессе, т.е. синтезе ацетальдегида и окислении Pd в одном аппарате и окислении Cu_2Cl_2 или FeCl_2 в другом, можно использовать кислород воздуха, поскольку этилен и воздух вводятся раздельно. В любом случае процесс окисления происходит на атоме углерода с меньшим количеством водорода в двойной связи. В результате из этилена

получается только ацетальдегид, а из остальных ненасыщенных углеводородов – кетон. При этом реакционная способность олефинов изменяется, как это характерно для катализа металл комплексами:



При производстве ацетальдегида выделяется достаточное количество тепла:



Кроме того, скорость протекающих реакций и, следовательно, скорость синтеза соответствующих продуктов коррелировали с условиями, в которых происходила реакция [3]. Отличие двух указанных выше технологических процессов состоит в том, что в двух стадийном способе конверсия этилена в одном цикле достигает 100% и нет необходимости проводить дополнительные циклы, а в двух стадийном варианте использование этилена с допускается меньшая чистота.

Процесс имеет высокую эффективность, т.е. соотношение ацетальдегида к этилену обеспечивается в пределах 92-95%. Оба метода, применяемые в промышленности, различны в одном цикле. Так, однореакторный вариант характеризует конверсию 30-50% этилена в результате одного цикла, а двух реакторный характеризует конверсию 100%.

Однако эта конверсия этилена осуществляется в двух дорогостоящих реакторах. Кроме того, для этого способа важно обеспечить циркуляцию каталитической смеси в среде реакционного устройства, что может быть использовано для насосного оборудования, трубопроводов, арматуры и т.п. требует значительных дополнительных затрат на коррозионную стойкость [4].

Кроме того, в однореакторном варианте используется дорогостоящий окислитель (технический кислород). В целом с этим связана конкурентоспособность рассматриваемых технологий. Как в однореакторных, так и в двух реакторных методах рециркуляция обычно используется для использования полномасштабных реагентов. Исходя из изложенного, наиболее удобным и эффективным методом синтеза ацетальдегида является окисление этилена водным раствором хлорида палладия. Эта реакция обеспечивает высокий выход

ацетальдегида – 98% [5].

Этилен является относительно недорогим, легкодоступным сырьем. Аппаратная часть производства проста, но не требует очень больших финансовых затрат. Стоимость получения ацетальдегида этим способом в два раза меньше стоимости получения этого продукта другими способами. Нами установлено, что в гомогенном процессе качественный продукт получается при использовании жидкого раствора катализатора, содержащего 0,3-0,5% PdCl₂ 12-13% CuCl₂·2H₂O, 2-3% Cu(CH₃COO)₂·2H₂O.

Заключение. Окисление этилена водным раствором хлорида палладия оказалось эффективным методом получения ацетальдегида. Показано, что в гомогенном процессе с использованием жидкого раствора катализатора, содержащего 0,3-0,5% PdCl₂ 12-13% CuCl₂·2H₂O, 2-3% Cu(CH₃COO)₂·2H₂O, получается качественный продукт. В гетерогенном процессе определено, что целесообразнее использовать катализатор, состоящий из смесей хлоридов Pd и Cu, пропитанных носителем (оксидом алюминия, силикагелем, пемзой, активированным углем). В этом случае было определено, что более целесообразно брать 2% и 10% импрегнированных в носитель PdCl₂ и CuCl₂ соответственно.

Список использованных источников и литературы:

[1] Соколов Р.С. Химическая технология в 2-х т.: Учебное пособие для вузов Т.2:Металлургические процессы. Переработкам химического топлива. Производство органических веществ и полимерных материалов. – М. «Владос»,

[2] Тимофеев В.С., Серафимов Л.А. Принципы технологии основного органического и нефтехимического синтеза: Учеб. Пособие для вузов – 2-е изд.,перераб. – М.: Высш. шк. 145 с.

[3] D.V. Akhmedova, V.L. Baghiyev, Investigation of the reaction of obtaining hydrogen from ethanol over binary nickel-serium oxide catalysts, AJCN, Vol 3, No. 3, 2021, pp. 20-25

[4] Бабакова О.К., Писаренко Ю.А., Тимофеев В.С., Шувалов А.С. Разработка узла гидролиза производства

ацетальдегида косвенной гидратацией ацетилена. 2002
Химическая промышленность.

© *Х.Ф.Мансурова, 2022*

ТЕХНИЧЕСКИЕ НАУКИ

И.В. Каспаров,

к.т.н., проф.,

e-mail: kiwik2008@mail.ru,

*Самарский государственный университет путей
сообщения (филиал СамГУПС в г. Нижнем Новгороде),
г. Нижний Новгород, Российская Федерация*

ПРОБЛЕМЫ ПОВЫШЕНИЯ ЭФФЕКТИВНОСТИ СИСТЕМЫ УПРАВЛЕНИЯ МОДЕРНИЗАЦИЕЙ ЖЕЛЕЗНОДОРОЖНОГО ТРАНСПОРТА

Аннотация: Определены направления в развитии железнодорожного комплекса, показано негативное влияние разрушения единого транспортного комплекса на резкий спад основных показателей железнодорожного транспорта, показана необходимость перехода на инновационный путь развития.

Ключевые слова: железнодорожный транспорт, эффективность системы управления.

Эффективное функционирование железнодорожного транспорта Российской Федерации – основы транспортной инфраструктуры страны – играет исключительную роль в создании условий для модернизации, перехода на инновационный путь развития и устойчивого роста национальной экономики, способствует созданию условий для обеспечения лидерства России в изменяющейся мировой экономической системе.

Железнодорожный транспорт не в меньшей степени, чем десять лет назад, нуждается в инвестициях, в обновлении материально-технической базы.

В рамках государственно-частного партнерства государство должно определить, какая именно часть прибыли компаний и обществ будет в обязательном порядке отчисляться на решение общих модернизационных задач и жёстко контролировать этот процесс [1]. Рассчитывать на то, что «налог на модернизацию железнодорожного транспорта» заплатят

пассажиры российских электричек, не приходится.

Однако, чтобы инфраструктура и подвижной состав были адекватны прогнозируемому объему перевозок, необходимо к имеющимся средствам добавить по 88 млрд рублей в год или как минимум 400 млрд на пять лет. Прибыль ОАО «РЖД» напрямую зависит от тарифов, они растут дважды в год, но не так быстро, как нужно транспортному монополисту, – рост расценок сдерживает государство [2].

Определены направления в развитии железнодорожного комплекса, которые вряд ли удастся обеспечить необходимыми ресурсами в порядке рыночного самотёка. Эти масштабные задачи хорошо известны:

- модернизация действующих и строительство новых линий;
- повышение эффективности и безопасности перевозок [3];
- реализация транзитного потенциала России;
- строительство железных дорог в регионах, где их еще нет;
- формирование сети высокоскоростных перевозок.

Особенно негативное влияние на резкий спад основных показателей железнодорожного транспорта оказало разрушение единого транспортного комплекса. К моменту завершения реформы железнодорожного транспорта говорить об успехах в деле координации и выработки государственной транспортной политики вряд ли можно. Вопросами управления железнодорожным транспортом занимаются Министерство транспорта России, Федеральное агентство железнодорожного транспорта, ОАО «РЖД», управления 16 железных дорог, руководящие структуры 70 ДЗО, ПГК, крупных операторских компаний и т.д. У железнодорожного транспорта оказалось много хозяев, но мало финансовых ресурсов. Даже небольшие ассигнования из государственного бюджета не всегда используются по назначению. По заключению Счетной палаты Российской Федерации, 30% выделенных бюджетных средств фактически не доходят до транспортных организаций.

Сбалансированная, последовательная и всесторонняя модернизация железных дорог может быть осуществлена при

сосредоточенности на приоритетных направлениях: инфраструктура, машиностроение, транспортный сервис, система управления [4 – 7].

Для экономик большинства стран ускорение транспортного развития является оптимальным источником долговременного устойчивого роста и средством обеспечения социальной мобильности. Для промышленных корпораций ускорение транспортного развития представляет собой реальный механизм снижения себестоимости продукции и расширения присутствия на мировых рынках. Получается, что заинтересованы все. Понятно и то, что квинтэссенцией модернизации для железнодорожного транспорта в современных условиях должны стать переход на инновационный путь развития и успешная реализация ключевых бизнес-задач. Ответственность за их решение должна взять на себя эффективная система управления.

Список использованных источников и литературы:

[1] Слюняев С.А., Каспаров И.В. Проблемы и перспективы железнодорожного транспорта России. В сборнике: Актуальные проблемы развития транспорта, материалы III Международной студенческой научно-практической конференции. – Федеральное агентство железнодорожного транспорта; Московский государственный университет путей сообщения Императора Николая II, Нижегородский филиал. 2016. – С. 37-41.

[2] Слюняев С.А., Каспаров И.В. Проблемы развития транспортного комплекса страны. В сборнике: Актуальные вопросы экономики региона: анализ, диагностика и прогнозирование. Материалы V Международной студенческой научно-практической конференции. – Нижегородский филиал МИИТ. 2015. – С. 343-345.

[3] Тихонов В.М., Каспаров И.В. Проблемы повышения надежности железнодорожного пути. В сборнике: Передовые методы организации, содержания и ремонта пути на грузонапряженных участках: материалы 3 Международной студенческой научно-практической конференции. Московский государственный университет путей сообщения, филиал в Н.

Новгороде, 2015. С. 83-84.

[4] Каспаров И.В. Информационное обеспечение в процессе управления организацией. В сборнике: Перспективы развития науки и образования. III международная научно-практическая конференция. 2016. С. 189-192.

[5] Каспаров И.В. Принятие управленческих решений с использованием информационных технологий. В сборнике: Перспективы развития науки и образования. Сборник научных трудов по материалам IV международной научно-практической конференции. Под общей редакцией А.В. Туголукова. 2016. С. 87-89.

[6] Каспаров И.В. Проблемы качества программного обеспечения систем железнодорожной автоматики. В сборнике: Перспективы развития науки и образования, сборник трудов по материалам IV международной научно-практической конференции. – М.: Центр перспективных научных публикаций, 2016. С.85-87.

[7] Каспаров И.В. Развитие информационных систем железнодорожного транспорта. Материалы Международной научно-практической конференции «Транспортный комплекс в регионах: опыт и перспективы организации движения». 28 мая 2015 г. – Воронеж: ФГБОУ ВПО Московский государственный университет путей сообщения – Воронежский филиал МИИТ, 2015. – С. 132-135.

© *И.В. Каспаров, 2022*

ЭКОНОМИЧЕСКИЕ НАУКИ

И.В. Каспаров,

к.т.н., проф.,

e-mail: kiwik2008@mail.ru,

А.А. Попель,

к.псих.н., доцент,

*Самарский государственный университет путей
сообщения (филиал СамГУПС в г. Нижнем Новгороде),
г. Нижний Новгород, Российская Федерация*

ИСТОКИ ЗАРОЖДЕНИЯ РАСПРЕДЕЛЕНИЯ МАТЕРИАЛЬНЫХ БЛАГ

Аннотация: в статье рассмотрена история зарождения процесса распределения материальных благ среди людей начиная со стадного общества и первобытно-общинного строя.

Ключевые слова: совокупный результат, материальные блага, производственная деятельность.

Вся история человечества является историей непрерывной и ожесточенной борьбы за передел совокупного результата общественного производства.

Обратимся к наиболее ранним формам производственной, экономической и общественной организации, существовавшей еще на самой заре развития человечества, в первобытном стадном сообществе. Преобладающим способом добывания пищи в то время могло быть только собирательство, основанное на самостоятельных и независимых действиях каждой особи в отдельности. Крайняя примитивность такого способа добывания пищи исключала необходимость использования производственной организации, а вместе с ней и необходимость существования производственных отношений. Отсутствие распределения продуктов труда исключало необходимость образования экономической организации, невыразительности которой вполне соответствовала невыразительность организации общественной первобытного сообщества, в котором еще не были созданы предпосылки для образования

посредством насилия общественной иерархии.

Можно с достаточной для того уверенностью предположить, что и в том, необозримом историческом прошлом существовали способы добывания пищи, использование которых требовало одновременного участия двух и более особей. Одним из таких способов могла быть, например, охота на диких животных, а тем более – крупных. То есть, уже тогда, пусть и эпизодически, происходило коллективное добывание пищи, которое уже можно было назвать коллективной производственной деятельностью. Охота оказалась в самом общем понимании этого понятия способом производства, а каждый ее отдельный случай представлял собой производственный процесс. Коллективная производственная деятельность вызвала необходимость осуществления организованного производственного взаимодействия, которое, в свою очередь, обусловило необходимость использования централизованного управления производственным процессом, на основе которого и возникли первые производственные отношения. А некоторые обособленные индивидуальные производители, которыми являлись независимые собиратели подножной пищи, превращались на время организованного производственного взаимодействия в участников совместной производственной деятельности, а используемые ими орудия труда превращались в орудия производства.

Однако наиболее значительные изменения в укладе первобытного сообщества были обусловлены возникновением необходимости распределения результатов совместной производственной деятельности, которое можно было осуществить всего лишь двумя способами. Одним из них является полномасштабный неуправляемый самопроизвольный процесс в общественных и экономических отношениях, неприемлемость которого представляется очевидной. Другим способом является распределение единоличное, основанное на единоличной власти наиболее сильной в физическом отношении особи. Человек быстро осознал все огромные преимущества, предоставляемые ему правом единоличного распределения результатов совместной производственной деятельности. Поэтому добивался обладания таким правом, используя для

достижения своей цели в процессе неорганизованного экономического взаимодействия все доступные ему средства и методы, включая самое жестокое насилие.

В виду многочисленности первобытного стадного сообщества даже самую крупную разовую добычу отдельной группы охотников можно было разделить только между достаточно ограниченным количеством особей, которые со временем образовывали собой отдельную группу. Если производственная организация охватывала только участников совместной производственной деятельности, то организация общественная включала всех участников единоличного распределения, образуя тем самым в составе стадного сообщества более или менее устойчивые отдельные групповые образования. Внутри таких групп и происходили все организационные изменения, относившиеся к укладу первобытного сообщества в целом в той мере, в которой способствовали его полному разрушению.

Некоторое время организованное производственное взаимодействие и последующее единоличное распределение результатов совместной производственной деятельности происходили от случая к случаю, однако производственная, экономическая и общественная организация отдельных групп имела более долговременный характер, сохраняясь от одного случая к другому, если временной интервал между ними не был чрезмерно продолжительным. Более длительное сохранение групповых организационных структур имело значительный практический смысл, так как образование каждой новой структуры всегда сопровождалось выяснением отношений с помощью насилия в процессе неорганизованного экономического взаимодействия.

Неравномерность добываемого, а тем самым распределяемого в различных группах количества пищи зачастую вызывала межгрупповые раздоры, способствовавшие более тесному сплочению отдельных групповых организационных структур. Вместе с тем достаточное количество подножной пищи сглаживало неравномерность результатов коллективной производственной деятельности, сохраняя тем самым целостность стадного сообщества. Когда со

временем коллективные способы добывания пищи оказались основными ее источниками, достаточно было случиться даже не очень продолжительным неблагоприятным условиям для подножного собирательства, чтобы значительно возросшая неравномерность распределения повысила накал межгрупповых раздоров до некоторого критического уровня, одновременно с достижением которого произошел необратимый распад первобытного стадного сообщества в полном соответствии с уже сложившимися ранее групповыми организационными структурами.

Тем самым человечество совершило переход к следующей, более высокой ступени своего исторического развития, которой явился первобытно-общинный строй. Иерархическое неравенство, проявлявшееся ранее в виде доминирования одних особей над другими, сложилось в пирамиду общественной иерархии в соответствии с господством одних членов общества над другими. Это означало пришествие Ее Величества Власти в качестве единственно возможной на то время формы человеческой самоорганизации.

Можно с уверенностью утверждать о том, что борьба за обладание правом единоличного распределения есть борьба за власть, которая зачастую происходила в виде полномасштабного неуправляемого самопроизвольного процесса в экономических и общественных отношениях. Не вызывает никаких сомнений огромная разрушительность для всех сфер человеческой деятельности, используемого при этом самого жестокого насилия. Человечество, пожалуй, никогда не вышло бы из состояния весьма недалекого от своей первобытной дикости, не найди оно другие, более приемлемые способы решения вопроса о праве единоличного распределения, то есть о власти.

© И.В. Каспаров, А.А. Попель, 2022

А.Э. Сагайдак,
д.э.н., проф., зав.каф.,
e-mail: asagaydak2014@mail.ru,

А.А. Сагайдак,
к.э.н., доц.,
e-mail: ann1806@mail.ru,

ГУЗ,
г. Москва, Российская Федерация

SOME TRENDS OF THE DEVELOPMENT OF AGRICULTURAL LAND CONSOLIDATION

Abstract: the article analyzes some trends of the development of consolidation of agricultural lands at the federal and regional levels.

Keywords: agricultural land consolidation, agricultural holdings, private farms, Russian Federation, Republic of Kalmykia

The Russian Federation's territory amounted to 1,712.6 million hectares in 2020. The most important piece of the area is agricultural land. The total agricultural land area amounted to 380.8 M ha in 2016, or 22.2% of the total Russian Federation area (See Table 1).

Table 1 – Land Categories, Russia, 2019-2020, M ha [1]

	Item	2020	2019	2020 / 2019, %
1	Agricultural land	380.8	381.7	99.8
2	Urban land	20.6	20.6	100.0
3	Industrial land	17.6	17.6	100.0
4	Specially protected regime land	49.7	49.7	100.0
5	Forest land	1,127.6	1,126.6	100.1
6	Water land	28.1	28.1	100.0
7	Reserve land	88.2	88.3	99.9
	Total	1,712.6	1,712.5	100.0

Thus, the total agricultural land area and its share in the total

land area of the Russian Federation was insignificantly changed in 2020, compared to 2019. The cropland, perennial, pastures, hayfield lands, and idle land amounted to 197.8 M ha, or only 52.0% of total agricultural land area in 2020 (See Table 2).

Table 2 – Agricultural Land, Russia, 2020, M ha [1]

Item	Area	%
Farmland etc) Conservation Land	197.8	52.0
Forest land	22.1	5.8
Bushland	19.2	5.0
Road land	2.3	.6
Building site land	1.1	.3
Water land	13.1	3.4
Other	125.2	32.9
Total	380.8	100.0

The breakdown of the farmland in the Russian Federation in 2020 is shown in Table 3. As we can see from Table 3 the share of cropland amounted to only 55.3% or just more than half of the total farmland in the Russian Federation in 2020.

Table 3 – Breakdown of Farmland, Russia, 2020, M ha[1]

Item	Area	%
Cropland	122.7	55.3
Perennial	1.9	.9
Hayfield	24.0	10.8
Pasture	68.4	30.8
Idle land	4.9	2.2
Total	222.0	100

In 2020, the total agricultural land area reduced in Russia by .4 M ha from 222.4 M ha to 222.0 M ha, or by .2%, compared to 1990 (see Table 4). In 2020, the cropland area decreased by 9.6 M ha from 132.3 M ha to 122.7 M ha, or by 7.3%, compared to 1990. In 2020, the area of pasture land increased by 5.1%, and idle lands by 16.3

times, compared to 1990 (see Table 4).

Table 4 – Agricultural Land, Russia, 1990-2020, M ha[1]

Item	2020	2015	2010	1990	2020 / 1990, %
Agricultural land – total, including:	222.0	222.1	220.4	222.4	99.8
Cropland	122.7	122.8	121.4	132.3	92.7
Pasture	92.4	92.5	92.0	87.9	105.1
Idle land	4.9	4.9	5.1	.3	16.3 times

In 2020, the state and municipal-owned land amounted to 1,579.6 M ha, or 92.2%, private land -110.1 M ha, or 6.4%, and land owned by legal entities – 22.9 M ha, or 1.4%, of total Russia’s territory. In 2020, the state and municipal-owned land in Russia increased by.1 M ha from 1,579.5 M ha to 1,579.6 M ha, compared to 2019, or by less than.1%. The share of the state and municipal-owned land in the total land of Russia was not changed in 2020, compared to 2019.

In 2020, the private land area decreased by 1.0 M ha, compared to 2019, from 111.1 M ha to 110.1 M ha or by 1.0%. In 2020, the share of private land in the total land of Russia decreased by.1 pp. from 6.5% to 6.4%, compared to 2019. At the same time, the area of land owned by legal entities increased by 1.0 M ha in 2020, compared to 2019, from 21.9 M ha to 22.9 M ha, or by 4.6%. The share of land owned by legal entities in the total land of Russia increased in 2020, compared to 2019, by.1 pp. from 1.3% to 1.4%. The state and municipal-owned agricultural land amounted to 253.3 M, ha, or 66.5%, private land – 105.5 M ha, or 27.8%, and land owned by legal entities – 21.9 M ha, or 5.7%, of total Russia’s agricultural land in 2020. Thus, in 2020, the private agricultural land area decreased by 1.1 M ha from 106.6 M ha to 105.5 M ha, or by 1.0%, compared to 2019. In 2020, the area of agricultural land owned by legal entities increased by 1.0 M ha from 20.9 M ha to 21.9 M ha, or by 4.8%, compared to 2019.

Moreover, in 2020, the state and municipal-owned agricultural land area decreased by.8 M ha from 254.1 M ha to 253.3 M ha, or by.4%, compared to 2019. In 2020, the share of the state and municipal-owned agricultural land was not changed in the total agricultural land of Russia, compared to 2019.

In 2020, the share of agricultural land owned by legal entities increased by.2 pp from 5.5% to 5.7% in the total agricultural land of Russia, compared to 2019. In 2020, the share of the privately-owned agricultural land decreased by.1 pp from 27.9% to 27.8% in the total agricultural land of Russia, compared to 2019. Thus, there is an extended trend of the absorption of private land by legal entities at the federal level. In particular, this is also evident in the fact that a dominant role in agricultural land use in Russia has played joint-stock companies and production coops. In 2020, the share of joint-stock companies and partnerships in the total area of agricultural land use of parastatals increased by.4 pp. from 54.6% to 55.0% in Russia, compared to 2019 (see Table 5).

Table 5 – Parastatal’s Land Use, Russia, 2020, K ha[1]

Item	Total	Cropland	Idle land	Perennial	Hayfield land	Pasture
Joint-stock companies and partnerships	62,547.0	44,540.7	1,017.8	232.2	4,487.8	12,268.5
Production coops	38,828.9	21,968.7	978.5	72.6	3,771.1	12,038
State and municipal enterprises	5,459	2,410.5	79.0	38.3	545.6	2,386.1
Research institutions	1,623.4	1,239.4	18.6	13.7	104.6	247.1
Subsidiary farms	851.8	513.4	25.3	3.7	105.9	203.5
Other	4,375.1	2,805.4	94.5	19.2	306.3	1,149.7
Tribal land	16.1	.4	.1	-	8.9	6.7
Cossack	99.7	69.2	.1	.1	6.4	23.9

society land						
Total	113,801	73,547.2	2,213.9	379.8	9,336.6	28,323.5
Item	Total	Cropland	Idle land	Perennial	Hayfield land	Pasture
Joint-stock companies and partnerships	62,547.0	44,540.7	1,017.8	232.2	4,487.8	12,268.5

In 2020, the share of joint-stock companies and partnerships in cropland of parastatals increased by.5 pp. from 60.1% to 60.6% in Russia, compared to 2019. At the same time, in 2020, the share of production coops in the total area of agricultural land use of parastatals decreased by.4 pp. from 34.5% to 34.1% in Russia, compared to 2019.

In 2020, the share of production coops in the total area of parastatals decreased by.4 pp. from 34.5% to 34.1% in Russia, compared to 2019. In 2020, the share of production coops in cropland of parastatals decreased by.4 pp. from 30.3% to 29.9% in Russia, compared to 2019.

Thus, there is an extended trend of decreasing land use of production coops and increasing land use of joint-stock companies and partnerships, indicating further development of the Agricultural Land Consolidation by large and medium agricultural enterprises.

However, in 2020, in general, the total agricultural area of parastatals decreased by 553.4 K ha, from 114,354.4 K ha to 113,801 K ha, or by.5%, compared to 2019. At the same time, the cropland area of parastatals decreased by 328.1 K ha, from 73,875.3 K ha to 73,547.2 K ha, or by.4%, compared to 2019.

The average size of the ten largest agricultural holdings in 2021 amounted to 589.8 thousand hectares. In 2021 it increased by 2.9%, compared to 2019. It ranges from 330 K ha to 1,047 K ha in 2021 (Table 6). However, the average size of the country's ten largest agricultural holdings decreased by 3.1% in 2021, compared to 2020,

which indirectly indicates that these agricultural producers have reached optimal production sizes. At the same time, there is a tendency to stabilize the land use of the largest agricultural holdings, which also indicates that they have reached the optimal scale of activity and that they have certain restrictions on investing capital.

Table 6 – Agricultural Holdings Land Ownership, Russia, 2021, K ha [2]

Item	Agricultural land	%
Miratorg	1,047	17.8
Prodimex&Agrokultura	893	15.1
Agrokomplex	653	11.2
EcoNiva-APK	631	10.7
Rusagro	609	10.3
Step+RZ Agro	475	8.0
Volga –Don Agroinvest	451	7.7
Avangard-Agro	448	7.6
HK “Ak Bars”	354	6.0
Agrosila	330	5.6
Total	5,898	100.0

Private farms play an important role in Russian agricultural private land use (see Table 7). In 2020, the share of private farms in the total area of the private agricultural land use increased by.6 pp from 32.2% to 32.8%, compared to 2019, due to land consolidation. In 2020, the share of private farms in the total private area of the cropland use increased by.5 pp from 40.3% to 40.8%, compared to 2019, due to land consolidation.

Table 7 – Private Land Use, Russia, 2020, K ha [1]

Item	Total	Cropland	Idle land	Perennial	Hayfield	Pasture
Private Farms	26,175.2	17,726.0	160.4	20.0	1,203.4	7,065.4
Individual Entrepreneurs	3,457.4	2,530.8	38.3	24.9	151.1	712.3
Personal Subsidiary Farms of Citizens	7,492.0	5,134.5	85.5	214.6	1,012.0	1,045.4
Service Land	53.4	10.5	-	.4	37.6	4.9
Horticulture Farms	1,116.7	52.6	1.4	1,056.3	1.7	4.7
Vegetable Growing Farms	271.9	269.1	1.8	.1	.2	.7
Dacha Land Parcels	99.8	76.3	1.2	8.1	4.6	9.6
Housing Parcels	598.5	498.0	.8	66.2	9.2	24.3
Livestock Farms	396.6	59.1	.4	.1	72.3	264.7
Grazing Farms	14,965.4	1,174.6	118.1	9.3	3,243.0	10,420.4
Owners of Land Plots	12,968.5	9,455.4	196.8	32.3	720.0	2,564
Owners of Land Shares	12,118.8	6,493.4	825.5	19.9	1,423.1	3,356.9
Total	79,714.2	43,480.3	1,430.2	1,452.2	7,878.2	25,473.3

In 2020, the number of private farms decreased by 6.1%, compared to 1995 in Russia due to the severe macroeconomic environment, the disparity of prices for agricultural and industrial commodities, lack of developed infrastructure (see Table 8).

At the same time, the total area of private farms increased by 67.8%. The average size of agricultural land occupied by the private farm increased too due to land consolidation. It was estimated at 76.7 ha in 2020. Thus, in 2020, it increased by 78.8%, compared to 1995(see Table 8).

Table 8 – Russia's Private Farming, 1995-2020 [1]

Item	2020	2015	2010	1995	2020/ 1995, %
Number of farms, K	262	261.6	261.7	279.1	93.9
Total land area, K, ha	20,107. 5	18,130. 4	16,284. 1	11,982. 1	167.8
Average land size, ha	76.7	69.3	62.2	42.9	178.8

The development of Agricultural Land Consolidation in Russia is mostly dependent on regional land policies. Kalmykia is located in the South-East of the European part of Russia. Kalmykia's agricultural land amounted to 6,938.4 K ha, or 92.8%, of the total regional land in 2020 (see Table 9).

Here we can observe a unique trend of increasing area of agricultural land in 2010-2020. In 2020, the total area of agricultural land increased by 53.2 K ha, or .8%, from 6,885.2 K ha to 6,938.4 K ha, compared to 2010.

Table 9 – Kalmykia's Land, 2010-2020 [3]

Item	2020		2010		2020/2010, %
	Area, K ha	%	Area, K ha	%	
Agricultural land	6,938.4	92.8	6,885.2	92.1	100.8
Urban land	62.4	.9	62.4	.9	100.0
Industrial land	15.9	.2	15.0	.2	106.0
Specially protected regime land	121.6	1.6	121.6	1.6	100.0

Forest land	60.2	.8	60.2	.8	100.0
Water land	60.1	.8	59.1	.7	101.7
Reserve land	214.5	3.1	269.6	3.7	79.6
Total	7,473.1	100.0	7,473.1	100.0	100.0

In 2020, the state and municipal-owned agricultural land amounted to 5,844.6 K ha, or 78.2%, private land -1609.9 K ha, or 21.5%, and land owned by legal entities – 18.6 K ha, or.3%, of total Kalmykia’s territory. In 2020, the state and municipal-owned agricultural land amounted to 5,318.9 K ha, or 76.7%, private land -1601.4 K ha, or 23.1%, and land owned by legal entities – 18.1 K ha, or.2%, of total Kalmykia’s agricultural land.

The main role in Kalmykia agricultural land use plays joint-stock companies and partnerships and production coops (see Table 10). In general, parastatals occupied 1,649.7 K ha or 23.8% of the total agricultural land area of the region in 2020. In 2020, the area of land use of parastatals decreased by 385.4 K ha, or 18.9%, from 2,035.1 to 1,649.7 K ha, compared to 2015. In 2020, the share of the above-mentioned land use in the total agricultural land area of the region decreased by 5.6 pp from 29.4% to 23.8%, compared to 2015.

Joint-stock companies and partnerships occupied 594.7 K ha or 8.6% of the total agricultural land used in the region in 2020. In 2020, the area of agricultural land used by them decreased by 139.1 K ha, or 19.0%, from 733.8 to 594.7 K ha, compared to 2015.

Table 10 – Parastatal’s Land Use, Kalmykia, 2020, K ha [3]

	Item	Area	Land leasing	Land ownership of legal entities	Land shares	State and municipal land ownership
1	Joint-Stock Companies and Partnerships	594.7	21.4	11.9	35.2	526.2
2	Production Coops	765.0	15.2	6.1	2.2	741.5

3	State and Municipal Enterprises	133.1	-	-	-	133.1
4	Research Institutions	30.7	-	-	-	30.7
5	Others	126.0	-	.1	-	125.9
	Total	1,649. 7	36.6	18.1	37.4	1,557.6

In 2020, the share of the above-mentioned land use in the total agricultural land area of the region decreased by 2.0 pp from 10.6% to 8.6%, compared to 2015. They have also used most of the agricultural land shares (94.1%) rented by parastatals in Kalmykia.

The share of state and municipal-owned lands in the joint-stock land use amounted to 88.5% of their total land area in 2020. In 2020, the share of the above-mentioned land use in the total land use of joint-stock companies and partnerships decreased by 7.5 pp from 96.0% to 88.5%, compared to 2015. In 2020, the share of state and municipal land used by joint-stock companies and partnerships decreased by 1.5 pp from 90.0% to 88.5% compared to 2019. In general, joint-stock companies and partnerships occupied 36.0% of the total land area owned by parastatals in 2020.

Production coops occupied 765.0 K ha, or 11.0%, of the total agricultural land area of the region in 2020. In 2020, the production coops area decreased by 214.5 K ha, or 21.9%, from 979.5 to 765.0 K ha, compared to 2015. In 2020, the land use of production coops decreased from 767.3 K ha to 765.0 K ha by 2.3 K ha, or.3%, compared to 2019. In 2020, the share of the above-mentioned land use in the total agricultural land area of the region decreased by 1.1 pp from 12.1% to 11.0%, compared to 2015. In 2020, the share of the above-mentioned land use in the total agricultural land area of the region decreased by.1 pp from 11.1% to 11.0%, compared to 2019. The share of the state and municipal-owned lands used by production coops amounted to 96.9% of their total area in 2020. In 2020, the share of the above-mentioned land use of production coops in the total land use of them decreased by 2.4 pp from 99.3% to 96.9%, compared to 2015. In 2020, the share of the state and municipal-owned lands in production coops land use structure in the region

decreased by.1 pp from 97.0% to 96.9%, compared to 2019. In general, production coops occupied 46.3% of the total land area owned by parastatals in 2020. In 2020, the share of production coops in the land used structure of parastatals decreased from 48.1% to 46.3%, or by 1.8 pp, compared to 2015.

An important role in Kalmykia private agricultural land tenure plays land shares. The total land share area amounted to 871.0 K ha, or 59.0%, of the private land area in 2020. In 2020, the area of land shares decreased by 231.8 K ha, or 21.0%, from 1,102.8 to 871.0 K ha, compared to 2015. In 2020, the share of the above-mentioned land in the total land area of the region decreased by 7.7 pp from 26.3% to 18.6%, compared to 2015. In 2020, land shares in the region decreased by 10.0 K ha from 881.0 K ha to 871.0 K ha, or by 1.1%, compared to 2019. In 2020, the share of the above-mentioned land in the total private land area of the region decreased by.4 pp from 19.0% to 18.6%, compared to 2019(see Table 11).

Table 11 – Private Land Use, Kalmykia, 2020, K ha [3]

Item	Total land area	Private ownership	Legal entities	State and municipal ownership	Including land shares
Private Farms	3,262.2	64.6	.1	3,138.5	28
Individual Entrepreneurs	8.2	1.7	-	6.5	-
Personal Subsidiary Farms of Citizens	7.2	2.1	-	5.1	-
Horticulture Farms	1.3	.9	-	.4	-
Vegetable Growing Farms	-	-	-	-	-
Housing Parcels	5.5	3.9	-	1.6	-
Livestock Farms	1.3	.7	-	.6	-

Land Parcels Owners	530.8	530.8	-	-	-
Land Share Owners	871.0	871.0	-	-	-
Total	4,687.5	1,475.7	.1	3,152.7	28

In Kalmykia, we can observe a unique and extended trend: the increase in the number of private farms and the increase in their average size (see Table 12)[4].

Table 12 – Kalmykia's Private Farming, 1992-2020 [3]

Item	2020	2015	2010	1992	2020 / 1992, times
Number of farms	3,067	2,956	2,796	292	10.5
Total land area, K, ha	3,262	2,845.3	2,149.2	168	19.4
Average land size, ha	1,064	962	769	575	1.9

In 2020, the number of private farms in Kalmykia increased, compared to 1992 by 10.5 times. In 2020, the land area occupied by private farms in the region increased, compared to 1992 by 19.4 times. The average size of the private farm amounted to 1,064 ha in Kalmykia in 2020 due to land consolidation based on renting and buying of agricultural land shares[5]. It is significantly different from the average for Russia, where a reduction in their number accompanies an increase in the area above-mentioned farms[6],[7].

Список использованных источников и литературы:

[1] Государственный (национальный) доклад о состоянии и использовании земель в Российской Федерации в 2020 году. – Москва: Росреестр, 2021. URL:<ftp://ftp.rosreestr.ru>;

[2] 20 крупнейших землевладельцев России 2021. Рейтинг Forbes. URL:<ftp://ftp.befl.ru>;

[3] Доклад о состоянии и использовании земель в Республике Калмыкия в 2020 г., Элиста: Управление

государственной регистрации, кадастра и картографии по Республике Калмыкия, 2021, URL:<ftp://ftp.gosreestr.ru>;

[4] Сагайдак А.Э. Экономика и организация сельскохозяйственного производства. Учебник/А.Э. Сагайдак, А.А. Сагайдак – Москва: КноРус – 2021– 418 с.;

[5] Sagaydak, Alexander, Sagaydak, Anna (2020) Agricultural Land Consolidation (Russian Case Study)//Proceedings Book of the 1-st Intercontinental Geoinformation Days, 25-26 November 2020, Mersin, Turkey, p.76-79, URL:<ftp://ftp.igd.mersin.edu.tr>;

[6] Sagaydak Alexander, Sagaydak Anna (2022) Agricultural Land Consolidation vs. Land Fragmentation in Russia //International Journal of Engineering and Geosciences, №7 (2), p.128-141;

[7] Sagaydak Alexander, Sagaydak Anna (2022) Agricultural Land Consolidation in Russia. Experience and challenges. Scholars' Press. – 85 p.

© А.Э. Сагайдак, А.А. Сагайдак, 2022

ФИЛОЛОГИЧЕСКИЕ НАУКИ

*Г. Бегалиева,
«Қазақ тілі мен әдебиеті»
мамандығының 2-курс магистранты
«Тұран-Астана» университеті,
e-mail: grk_15@mail.ru,
ғыл.жөт.: Г.К. Рахимбаева,
филология ғылымдарының кандидаты
«Тұран-Астана» университетінің доценті,
Қазақстан Республикасы*

НҮРДӘУЛЕТ АҚЫШ ШЫҒАРМАЛАРЫНДАҒЫ ЗАМАН ТЫНЫСЫ

Тіршілік иірімдері мен қоғамның үнін, заманның тынысын көркем суреттеп бейнелеуші, сапалы дүниелерін оқырмандарына тарту етіп жеткізетін жазушы – Нұрдәулет Ақыш 1950 жылдың 15-мамырында Шығыс Қазақстан облысындағы Тарбағатай ауданына қарасты Маңырақ ауылында дүниеге келген. Жазушының газет-журнал беттеріне берген сұхбаттарынан жастық шағының оңай өтпегенін байқауға болады. Филология ғылымдарының кандидаты Н.Ақыштың шығармаларынан өзіндік бояу мен сарын, ерекшелік, жазушының өзіне ғана тән қолтаңба «тайға таңба басқандай» көрініп тұрады. Себебі, жазушы қоғамдағы әр бір жайтты, заманның тынысын, адамзаттың тұрмыс-тіршілігін боямасыз, әсірелеусіз шынайы суреттейді. Шығармаларының оқырмандар жүрегінен орын алғандығы соншалық, бірнеше халықаралық конкурстардың жүлдегері атанып, жүлделі марапаттарға ие болған. Қазақстанда ғана емес, өзге мемлекеттерден де жазушы оқырмандарының баршылық екенін байқаймыз. Қаламгердің өзге тілге аударылып, оқырмандар арасында кеңінен таралған шоктығы биік шығармаларының бірі – «Жұмбақ іздер» атты әңгімесі. Еңбек еткен жолына үңілсек, жазушының бойынан, ең алдымен, қарапайымдылық пен адамгершілік сынды қасиеттерді аңғарамыз.

Жазушының «Қияда» деген атпен алғашқы әңгімелер

жинағы 1972 жылы жарыққа шықты. «Қоңыр өгіз», «Жұмбақ іздер», «Күрмеуі қатты түйіндер», «Үндемейтін ұл», «Таң алдындағы дабыл», «Жатақхана қыздары», «Нағыз әже қайда?», «Мұңды жанардың сәулесі», «Дон-Жуанның қалыңдығы», «Рақымсыз көктем», «Аласа таулар аясында», «Қалмақтан қашқан Қыстаубай», «Афанасий Латута», «Бейуақта жанған от», «Бір-бірін көрмей үйленгендер», «Жұмыс іздеген қыз», «Жалғыздың шешесі», «Зары өткен перзент», «Қазақи қалау», «Еркегүлдің екі күйеуі», «Қалалық емес қарт», «Қадірсіз қоңыр», «Қиқар жауынгер», «Көзбен көрген... өтірік», «Көнбіс бәйбіше», «Махаббатпен арашалау», «Сезім жетегіндегі жігіт», «Сыйлашы жұлдыздарын жанарыңның», «Шалғайдағы шаруа қожалығы» секілді тағы да көптеген тақырыпта жазылған әңгімелері мен шығармалары бүгінде көпшіліктің жүрегінен орын алған. Балаларға арналған шығармаларыда бар. Сондай шығармаларының бірі мектеп оқулықтарының бағдарламасына енгізілген.

Жазушы болу жазушының бала кезден бергі арманы болған. Мектеп қабырғасында жүріп-ақ, алғашқы шығармаларын жаза бастаған. Нұрдәулет Ақыштың қай әңгімесін алып қарасақ та, сарыны бір-біріне мүлдем ұқсамайтынын, әр адам баласының басынан өткен сәтті, тұтас өмірді анық аңғаруға болады. Жазушының әңгімелері оқырмандарына ұғынықты, ой саларлық, кез келген жүректің төрінен ойып тұрып орын алатын теңдессіз туынды. Балаларға, орта үлкен буынға да арналған бірнеше шығармалары мектеп оқулықтары мен журнал беттерінде де кеңінен жарияланып жүр. Жазушы өзінің бір газет бетіне берген сұхбатында, ата-анасы хат танымағандығын, ең алғаш оқып, әріп тануға себепші болған әкесі Бәбихан екенін, алғашқы ұстазы туралы да айтып өтеді. Көп жылдар мектеп саласында, ұстаздық қызмет атқарғандықтан балалар психологиясын жақсы меңгергендігін балаларға арналған әңгімелерін оқып отырып, байқауға болады. Негізінде, балалар шығармашылығында қалам тартып жүрген көптеген жазушылардың пікірінен жалпы баланың тілін тауып, балаға ұнайтындай немесе бала бойындағы қызығушылықты оята отырып, оны Отанды сүйуге, адамгершілікке, еңбекке шақыру оңай емес екендігін түсінеміз. Бірақ, осы бағытта жазып

жүрген жазушылардың арасынан Нұрдәулет Ақышты мақтанышпен айта аламыз. Неге екені белгісіз, әңгімелерін оқып отырып бейне бір жазушының өзімен тілдесіп отырғандай күй кешуіңіз әбден мүмкін. Бұл да бір жазушының әңгімедегі оқиғаны шынайы, боямасыз, әсірелеусіз шебер жеткізуі деп есептейміз. Шоқтығы биік шығармаларының ішінде бізге қатты ұнаған шығармасының бірі «Үнсіз қоштасу» деп аталады. Я, осыған дейін «Мәңгі алауға айналғандар», секілді шығармаларын оқып, үлкен бір ойға кеткеніміз рас. Алған керемет әсерімізді жеткізе алмас едік. Тағы бір ерекшелігі, қай салада болмасын жазған әңгімесінде тіпті, сол саланың білікті маманы ма деп ойлап қалуыңыз ғажап емес. Оқырманының немесе тыңдаушысының көңілінен шығып сол межеден өту үшін, жазушы сол саланың маманы болып кететіндігінің дәлелі осы деп ойлаймыз.

«Үнсіз қоштасу» атты әңгімесіндегі жазушының суреттеп берген кейіпкерлерінің өмірі, тұрмыс-тіршілігі арқылы сол замандағы қоғамның тынысын сезінуге болады. Жеңіл машина тұрмақ, ат-арбаның өзі қат заман. Колхоз бастығынан ат айдаушысымен қосып сұрап алған ат-арбасымен жүрген Санияз дәрігер арқылы, біріншіден, сол кезеңдегі қара байыр халық былай тұрсын, хат танып білім алған дәрігер секілді маман иесінің де жағдайын көреміз. Екіншіден, Санияз дәрігердің бейнесі арқылы өзгелерге көмектесу, қамқорлық, мамандығына деген адалдық секілді қасиеттерді көрсеткен. «Қолдан келер қайыр жоқ, жағдайым осы» деп отырып алмай, жоқтан бар жасап, емделушісінің жағдайының түзеліп кетуі үшін шыр-пыр болған дәрігерді суреттеген [1].

Жер бетінде қанша адамзат баласы болса, қоғамда дәрігерлерге деген қалыптасқан соншалықты алуан пікір бар. Я, «бес саусақ бірдей емес» секілді, дәрігерлер туралы барлық адамның да жақсы пікір айтуы мүмкін емес. Дерттің жақсысы немесе жеңілі болмас. Дегенмен, жазушының осы әңгімесін оқыған әрбір жанның бойында дәрігерге деген «құрмет» еселене түсетініне сенеміз. Кейбір кездері, дәрігердің де «адам баласы» екенін, оның да басында қайғы немесе жанында жазылмас жарасы бар екендігін пенделікпен ұмытып кетіп, елеп-ескермей жатамыз. Қамшының сабындай ғана қысқа ғұмырдың

барлығына бірдей берілетінін, мойындағымыз да келмейді. «Гипократқа берген антым бар» деп, өз қара басының амандығын, денсаулығын кейінгі ысырып қойып жататын дәрігерлердің арамызда жүргенін ұмытпасақ қой деп армандаймыз. Ақыш Нүрдәулеттің де осы «Үнсіз қоштасу» атты әңгімесіндегі дәрігердің ерлігі, жап-жастайынан дертке душар болып, өмірден өтетінін біле тұрып, туған-туыс, айналасына, ешкімге сыр білдірместен өмірден өтуі «барлық адамның бұл өмірге қонақ болып келіп – кететінін» тағы бір еске салғандай... Қазақ халқында ата -ана, әсіресе ананың балаға деген махаббаты, мейірімі шексіз ғой. Күндіз-түні құдайдан баласының амандығын сұрап, тілегін тілеп жүреді. Әңгімеде де, қашаннан баласы үшін жанын беруге даяр жүретін сондай аналардың бейнесін Күпан апаның бейнесі арқылы берген. Өзі ауырып, жанын шүберекке түйіп, қоярға жер таппай жатқанында, аурудан арашалап, аман алып қалған, кейіннен досындай жақын араласып кеткен Санияз дәрігерді өлімге қимай, «қалайша бұлай болды?» деп қана күмілжіп қалған Сәбеттің бейнесі арқылы да бауырмалшыл, қимастық сезімдерді шебер жеткізген. Әңгіменің сол бір сәттерін оқып отырып, сол бір қимастықты сезінбеу, ұғынбау тіпті де мүмкін емес. Қасындағы күн де көріп, сырласып жүрген жанның бойында жазылмас дерттің бар екенін біліп, одан әп сәтте-ақ айырылып қалудан артық азап жоқ шығар, сірә?! Яғни ол сенің ойыңда, өзгелердің ойында мейірімді, қамқоршы игі ісімен, күлімдеген жүзімен мәңгі сақталып, бұл өмір мен үнсіз ғана қоштасып кетуі...өте өкінішті -ақ...

«Сыйлашы жұлдыздарын жанарыңның» атты әңгімесінде оқуға түсе алмай қалада сандалып жүріп, қызығы мен шышығы бітпес, «әй дейтін – әже, қой дейтін – қожасыз» еркін күн кешіп жүрген жігіттің ауылға келе салып, ауылдың күйбең тірлігіне бірден араласып кете алмауы, тіпті ауылдың өмірі, тұрмыс-тіршілігі оған іш пыстырарлықтай көрінеді. Ми қайнататын ыстыққа да қарамай, шөп ору, қара жұмысқа салыну кешегі қаланың жайлы өміріне бейімделіп қалып, сол жақтағы күй мен әсерден шыға алмай жүрген жігіт үшін тоқтап қалған уақыттай көрінді. Әр нәрсені сылтауратып, тиіп қашып жүріп, «сәл шыдай тұрсам, ертең қайтадан қалама кетемін ғой» деген мақсаты да

болды. Сондай бір жаны қаламаған кезекті жұмыста, яғни, елсіз далада кірпіш қалап отырып, қаланған кірпіштің көлеңкесінде қалалық достары Маркел мен Рафикті ойлап тұрып, жұмысқа немқұрайлы қараймын деп, бармағын зақымдап алады. Әңгімедегі жазушы суреттеп отырған басты кейіпкер секілді жастарымыз қазір де жоқ емес. Елден жырақ кетіп, «Жеңілдің астымен, ауырдың үстімен» демекші, сөзбен орақ орап, іске келгенде бармақ тістетіп жататындары да баршылық. Ауылда ата-анасы баласына үміт артып, сеніммен жолына қарап тосып отырады. Әрине, көпке топырақ шашудан аулақпыз. Дегенмен, жазушы осы әңгіменің төркінінде осындай жас жігіттерге еңбектенуден қашпай, екі қолға бір күрек тауып, адал еңбек арқылы нан табудың еш әбестігі жоқ екенін ұқтырғандай. Сонымен, қаладан келген жігітіміздің ауылдың тіршілігін менсінбей жүріп, болмыс– бітімі, жүріс-тұрысында еш жасандылық жоқ, бойына ізеттілікті жиып алған қараторы, кірпіктері бұзаудікіндей ұзын, өзі өте ұялшақ, тартыншақ мінезді Арыскүлге назары ауады. Қаншама қаланың сылқымдарының алдында бұлай белгісіз күй кешпеген Арман, ауылдың осы бір қызының алдында «Асылы бояуға үйірсек болу сұлулық мұқтажыңнан туатын құбылыс-ау»,–деп ойлайды [2]. Ауыл қызының көркем бейнесі, бойындағы ізеті мен мәдениеті керемет суреттелген. Расында, біздің қазақ қыздары ибалы мінезімен, табиғилығымен, көргенді тәрбиесімен қашан да сұлу ғой, шіркін!!!

«Жалғыздың шешесі» әңгімесіндегі оқиғаның баяндалуы да мүлдем басқаша. Курортта ем алып жатқандардың күнделікті ем барысындағы тіршіліктері баяндалады. Бұл жерде «жалғыз» деп отырған кейіпкеріміз, жасы сексен үшке келген апаның алпыс бірге келген ұлы «Бәкен», Баяхмет, анасының қойып алған аты – «Ақашөк». «Бай» деген сөзді сақтықпен қолданатын, сонау жиырмасыншы жылдардың аяғында, жас баланы тек «Ахмет» деп атаған болса керек. Анасының айтуы бойынша, бала күнінде «Бәкең» қызылшаға шалдығып, содан денсаулығындағы кінәратына байланысты кемтар болып өскен. Жас кезінде жарынан айырылған әжей, қиын-қыстау заманда «әкеден қалған жалғыз тұяқ» тек осы ұлының амандығын ғана тілеумен болады. Ұлдың алдындағы екі қыздың тағдыры да дәл

бұлай маңызды болмаған. Тіпті, «қыздарымды алсаң да, осы жарығыма тиіспеші» деп, тілеуін тілейді. Әжейдің тілеуі қабыл болып, қыздары өмірден өтіп, осы «Бәкен» ғана әжейдің қолында қалады. Бәкеннің құрған отауы да сәтсіз болып, көп ұзамай ажырасып, екінші шаңырақ та көтермейді.

Біздің қазақ халқы – дана, ұлы халық. Ұлы, дана халқымызда «Жақсы сөз–жарым ырыс» деген керемет сөз бар. Астарына үңілсек, «жамандық шақырма, сөз сөйлеген кезде де, сөзіңе абай бол, жақсы сөз айта біл» деп отырған. Нұрдәулет Ақыштың «Жалғыздың шешесі» атты шығармасын оқыған сәтте, бұл жерде тек әдеби туынды ғана емес, философия, психологиялық туынды ретінде де талдау жасауға болады. Астарында терең мағыналар, көзқарастар тұнып жатыр. Мысалы, «қыздарымды алсаң да, осы жарығыма тиіспеші» деген әжейдің сөзі арқылы сол уақыттағы қыз баланы ер баладан мүлдем төмен деңгейде санайтындардың басым болуы [3]. Қазақ қыздарының тек қана отбасы, ошақ басында отырып, немесе кезіндегі тарихымызға тереңірек үңілсек, қыздарымыздың ерте жастан теңіне емес, сүйгеніне емес әкесінен де үлкендерге еріксіз ұзатылуы. Кез келген оқып отырған оқырманның көкейінде, не үшін әжей «Қыздарымды алсаң да, осы жарығыма тиіспеші» деп неге тілеген?» деген, сұрақ тууы мүмкін. Әрине, айтып кеткеніміздей, қанша оқырман болса, соншалықты пікір болатындығы заңдылық секілді, бұл жерде бірнеше ой айтуға болады. Жоғарыдағы келтірілген шығармалардың қай-қайсысын алсақ та, оқырманына берері өте көп. Оқиғаларды бейнелі етіп суреттеп жеткізуінің өзі ерекше, ұтымды. Себебі, әңгімені бастап оқыған сәттен-ақ, кейіпкерлерінің жағдайын толық білгенше алаңдап, соңы қалай болар екен деп қызығып, асыға күтесің. Тіпті, сол кейіпкерлерді көзбен көріп немесе өмірге келгелі араласып, көріп жүрген танысың секілді қабылдайсың. Кейіпкерлерінің көбісі өмірден алынғандығының дәлелі немесе құдіреті осында болар. Оның туындылары шынайылық пен ақиқаттың айнымас айнасы іспеттес. «Өз басым көркем бояуларды көптеп қолданбаймын, қалай бар сол қалпында жазамын», – деп жазушы өзі айтқанындай көп әсірелеп, сөз өрнектерімен туындыларын небір бояулармен бояп, артық кеткен жерлері жоқ [1]. Бұл да жазушының әңгімені

баяндаудағы асқан шеберлігі деп есептейміз. Қанша уақыт өтсе де шығармаларындағы сарын, хикаят санада жатталып тұрады. Кез келген жерде сын болары, сынның айтылары да сөзсіз. «Сын түзелмей, мін түзелмейді» демекші, сынның болғаны да дұрыс. Орынды болса, әрине! Оқырмандардан кейбір қаламгерлердің туындыларын «бір оқығаннан түсіну мүмкін емес» деп айтып жатқанын, көріп те жатамыз. Ал, Нұрдәулет Ақыштың шығармалары кез келген жастағы оқырманының жүрегінің төрінен орын алатын тұғыры биік туындылар. Өркендеп, өсіп келе жатқан еліміздің болашағы жарқын, елдігіміздің еңсесі биік болуы үшін, Жер бетін пана еткендердің жай-күйін, қайғысын-қуанышын, тұрмыс-тіршілігін, үміті мен ертеңге сенімін шебер суреттеп, болмысынан ажыратпастан бейнелей алатын нағыз саф, жазушы Нұрдәулет Ақыш секілді дарынды жазушыларымыздың шығармалары, төл туындылары мектеп бағдарламасы, ЖОО-дағы ғылыми бағдарламалар аясында болсын, кеңінен насихатталып отырса екен деген тілегіміз бар.

Пайдаланылған әдебиеттер тізімі:

[1] Қазіргі әдебиеттегі жалпыадамдық құндылықтар [Мәтін]; [ред. алқа: С. Қирабаев [ж.б.]; жауап. ред. Г.Ж. Орда; жауап. шығ. Н.Б. Ақыш]-. Алматы: [б. ж.], 2014. – 707 б.

[2] Ақыш Н. Үнсіз қоштасу: әңгіме // Ана тілі. – 2013. – 10-16 қаңтар. – 10-б.

[3] bilim-all.kz. Ақыш Н. Үнсіз қоштасу. – Әңгімелер / Мақалалар.

[4] pushkinlibrary.kz. Ақышев Н.Б.

© Г. Бегалиева, 2022

*А. Бекмаганбетова,
«Қазақ тілі мен әдебиеті»
мамандығының 2-курс магистранты
«Тұран-Астана» университеті,
e-mail: grk_15@mail.ru,
ғыл.жет.: Г.К. Рахимбаева,
филология ғылымдарының кандидаты
«Тұран-Астана» университетінің доценті,
Қазақстан Республикасы*

ҒАББАС ҚАБЫШҰЛЫНЫҢ ӘДЕБИ МҰРАСЫ

Ғаббас Қабышұлы 1935 жылы 9-сәуірде Шығыс Қазақстан облысындағы Ұлан ауданының Ұранхай ауылында дүниеге келген. 1955 облыстық «Алтай большевигі» (қазіргі «Дидар») газетінде корректор, бөлім меңгерушісі, жауапты хатшы болды [1, 269].

«Қаламгер 1966-жылы республикалық «Қазақ әдебиеті» газетінде жауапты хатшының орынбасары әрі көркем әдебиет, әдеби сын бөлімдерінің меңгерушісі жұмысын атқарған. Ал, жоғары білімді Қазақ Мемлекеттік университетінің журналистика факультетін 1962-1968 жылдары сырттай оқыды. Ол өз саласының нағыз маманы. Зейнеткерлікке шыққанға дейін де, кейін де қолынан қаламы түскен емес. Өз саласында түрлі лауазымды қызметтер атқарды. Өзіл-сықақ, әңгіме, хикаят, сын, көркем очерк, көсемсөз мақала жазды. 14 жинақтың авторы. Орыс әдебиетінен А.Чехов, Д.Ленч, О.Вишнянның, серб әдебиетінен Б.Нушичтің әңгімелерін, түрік әдебиетінен Ә.Несиннің «Футбол королі» сықақ романын, таңдаулы әзіл әңгімелерін (жиыны 2 кітап), молдован әзілқойы А.Бусуйоктың «Менің париждік нағашым» хикаятын аударған. Өзіл-сықақ әңгімелері «Қымызхана», «Тамаша» театрларының сахналарында қойылған». Халықаралық «Алаш» әдеби сыйлығының лауреаты (2005) [1, 269].

«Көргенім, көңілге түйгенім»; «Күлкіңді жүрміз сағынып»; «Әлем таныған Әнуар. Признанный миром Ануар»; «Хакім. Михаил Иванович. Мәке» естеліктер жинағы. О.Әубәкіровтің 4 томдық таңдамалысын, Х.Есенәлиевтің 4

томдық таңдамалысын құрастырып шығарған. «Мінездеме», «Мысықта сақал неге жоқ?», «Күлеміз бе, қайтеміз?», «Тарихта қалғың келе ме?», «Бұл әлгі кім ғой...», «Халіңіз қалай?» «Кадр мәселесін... мәселе шешеді», «Жетім жиналыс», «Смех и слезы», «Екі хикая», «Көлденең кітап», «Сағыныш сазы», «Адамның кейбір кездері», «Жолаушылар», «Сайыңнан саяқ құрлы сая таппай...», «Төрт хат», «Тарғыл тағдыр», «Гүл аңсағай бір ғұмыр». «Айғыр кемпір.», «Удай уәде», «... изация», «Арыңның сөзін айта біл». «Скажи все по совести», «Анау-мынауизация» т.б кітаптардың авторы [2, 1].

Жазушы сатирада да өзінің мол мұрасын қалдырды. «Жетім жиналыс» атты кітабына енген шығармаларының басым көпшілінде әзілмен жазылған астарлы шындық оқырмандарын күлдіре отырып терең ойға тартады. Аталмыш кітапқа жазушының «Дулығадағы думан-ай» (Қожанасырдың күнделігінен) әзіл әңгімесінде емдеу– сауықтыру (санатории) орнында болған оқиғаны кейіпкердің шынайы болмысы арқылы анық жеткізе білген. Санаторида болған қызылды-жасылды өмірдің барлығын да кейіпкер өз басынан өткерген болып шығады.

«Сөзстан» баспасынан 2011 жылы шыққан «Қазақ сатирасының антологиясы» кітабында жарық көрген ««Не знаю,» бажеке», «Бұлбұл», «Кандидаттың бәрі – кандидат», «ОБСЕ», «Токо доллар» ысқақ әңгімерінде де өмірде кездесетін жағдай. Адамдар арасындағы қарым-қатынас мәселесі, тіпті екі адамның арасындағы диалогты асқан шеберлікпен құра отырып шебер ойды түйіндеп беретін қасиеті кез келген жазушыға тән құбылыс деп айтуға болмас. Ол тек жазушының өзіндік ерекшелігі, өзіндік стилі деп айтсақ болады.

Бұл сөзіме дәлел ретінде «Токо доллар» әңгімесінен мысал келтірейік.

«Бұл енді Американдардың мәтелі. Доллар солардікі ғой. Ә, жоқ, доллар біздің де неміз... әлгі... қалай еді... қазір өзі ағылшын, француз, неміс, қытай... тілдерінің біреуін жақсы білмесең, ассалаумағалейкумнің күні ерте батып, айы кеш туатын болып барады... э, ия, валютамыз болып тұр. Біздің валютамыз! Біздің үйдің бұрышында, полиция участөгінің жанында «Аяқ киім, ботіңки, топли, етік, сапоги ательесі» деген

бар, қазақша аты осылай, ал сондағы шеберің – кәріс жігіт теңгенді қабылдамаймын: «Токо доллар!» деп теріс қарап, қол ақысын тек доллармен алады» [1, 282-283].

Бұл жерде қаламгер айтар ойын, сын мен мінін астарлы жеткізген. Ол тек сын айта отырып қоғамның белең алып бара жатқан тұстарын дәл басып тамырын тауып отыр. Былайғы жағдайда адам күнделікті әдет ретінде қабылдап, мұндай дүниелерді ұсақтық деп бағалауы мүмкін. Бірақ автордың көзқарасымен оның ой елегі мұндай әрекеттердің тіл үшін, ұлт үшін, келешек үшін кесірі орасан боларын ашына баяндап бергендей. Бұл әрекетін жазушының әр оқиғаны сезім арқылы өткізіп өн бойында пісіріп отыратындығын аңғаруға болады. Сөйтіп барып халыққа, қалың оқырманға береді.

Қазір біз қайтеміз...? Өзіміздің төл теңгемізді емес америкалық долларды ұстағанды ұнатамыз. Мақтан көреміз... «Өзіңді өзің сыйласаң, жат жанынан түңілер» деген мақал бекер айтылмаса керек. Өз елімізде барынша қазақ болып, ұлт болып ата-бабамыздан қалған салт-дәстүрімізді, тілімізді, ділімізді қорғап ұрпақ санасына сіңіру, жеткізу өз қолымызда. Санамызды, намысызды оятып болашақ ұрпаққа сапалы өмір сыйлайық.

«Жетім жиналыс» атты шығармасында қоғамдағы адамдардың мәдениеті жайында ащы шындықты әсерлі жеткізеді. Онда ол жиналыс кезінде халықтың басшыларды тыңдамай, айтқан сөздеріне мән бермей шуылдаған халықтың мәдениетінің төмен екенін көрсеткен. Ақыр соңында күн тәртібінде не жайында айтылатынын да ескермей қойған халықты келесі жиналыста тәртіпке бағынуын өтініп сұрап қош айтысады.

«Тұрғын үй басқармасының бастығы орнынан созыла тұрып, бөлме ішін асықпай шолып болды да:

- Жолдастар, – жолдастар темекі тартпасаңдаршы, бұларың не? – деп екі алақанын жайып, біраз реніш білдірді. Соңсон орнына қайта отырып, қарындашпен столды тықылдатты: – Жолдастар, кәне, жолдастар тынышталыңдар, кәне, тынышталыңдар, жолдастар, ал жиналысымызды бастайық, уақыт өтіп барады, кәне – бөлме ішінде тыныштық орнай қоймады, о жер, бұ жерде, бұрқыраған темекі түтіні де

үзілмеді.

- Әкеміздің түтінін шығаруға правомыз бар шығар, ә, хы-хы-хы-хы...» [4, 186-187].

Дәл осы көрініс әлі де орын алып отырады. Өкініштісі сол әрине. Әкесінің түтінін шығармасада, еш маңызы жоқ, нақты шешімі шықпаған жетім жиналыстарда болып тұратыны бар. Бірақ автор осының бәрін өзгеге үлгі болсын деп қағазға түсіріп отырғандығы шындық.

«Көңіл көріністері» атты кітабында өзінің ағасындай болып кеткен жазушы публицист Естай Мырзахметовтың жазған шығармаларына оқырмандарынан келген хаттар легімен бастаған. Е.Мырзахметов қылшылдаған жігіт шағында-ақ 1-топ мүгедегі қатарына еріксіз қосылған. Себебі, жастайынан ауыл жұмысына араласқан жігіт жұмыс бабымен күзгі егін жинау науқанына барып сол жерде оқыс жағдай орын алды. Комбайынға отырып жүргізіп кележатқанда соқа астына тас тұрып, аударылып кетіп жігіт ауыр жарақат алған. Міне содан бері денсаулығы сыр берді. Айналдырған 4 жыл ішінде оған екі бірдей аса күрделі хирургиялық операция жасалады. Өмірінің соңғы 40 жылын аурухана мен үйдің арасында өткізеді. Өзінің қажыр – қайратының, төзімділігін, өмірге деген махаббатының, отбасына деген сүйіспеншілігінің, әдебиетке деген құрметінің арқасында қаламгердің қолынан қаламы бір сәтке де түскен емес. Міне осы бір ауыр тағдыры бар жазушыны жақын тұтып аға ретінде құрметтеді. Оның шығармаларын зерттеп оқырмандарымен пікірлесті. Міне, бұл Ғаббас Қабышұлының адамгершілік болмысы, үлкен әдебиетті жанымен сүйгендігінің айқын көрінісі. Осындай азаматты үлгі тұту парызымыз деп білемін.

Ғаббас Қабышұлының тағы керемет еңбегінің бірі «Көңіл көгінде» эсселер жинағы. Бұл топтамаға жазушының 90-нан астам зиялы қауым өкілі туралы әр жылдарда жазған естеліктері мен эссе-әңгімелері енген. Оның 75-і өзімен сырлас, мұндас, дәмдес болған жазушылар хақында жазылды. Атап айтатын болсақ, Сәбит Мұқанов, Ғабит Мүсірепов, Жамбыл Жабаев, Ғали орманов, Бауыржан Момышұлы т.б жайында естеліктері жарық көрген. Бұл, кітап Қазақстанның Түркиядағы елшісі Абзал Сапарбекұлының қолдауымен Түркияда түрік тілінде

жарық көрді. Керемет еңбекті түрік тіліне аударған Эльмира Қалжанова, редакторы – Азизе Кая [3,1].

Жазушы бұл кітап арқылы қоғамның дамуына, руханияттың қалыптасуына, екі ел арасындағы әдеби-мәдени байланысты нығайтуға зор үлесін қосты. Сонымен бірге өзінің шығармашылығы арқылы ұлылардың тұлғалық кескін-келбетін ашып берді. Ол әр жазушымен не тұлғамен кездесіп сұхбаттаса отырып әдебиет саласындағы азаматтардың жан-дүниесіне үңіліп отыр. Сол көрініс арқылы азаматтың болмысын оның мәдениеттілігін қалың оқырманға көрсете білуді мақсат еткен жан.

Ғаббас Қабышұлының кез келген шығармасын алып қарасақ оның Еліне, Жеріне, Отынына, Халқына деген жанашырлық, адалдық пен шынайы махаббатты көруге болады. Ол өз халқын, өз ұлтын, өз мәдениетін сүйіп қана қоймай өзгелерге де сүйгізе білді. Дәріптеді. Оның кез келген шет елге аударылған туындыларын оқыған өзге жұрттық азаматтардың біздің елге деген ынтызарлығы артатыны сөзсіз. Себебі оның шығармашылығында жоғарыда айтқандай ұлттық бояу қанық. Болмыстың иісі шығып тұрады. Және бір ерекшелігі оның шығармашылығы өте өміршең. Өткен ғасырларда жазылған туындыларын алып оқи бастасаң болды бүгінгі көріністер көз алдында түрен сала бастайды. Демек ол өзінің шығармашылығын келешекпен сабақтастыра отырып жазудың ерекше тәсілін меңгерген жан деп толықтай айтуға болады. Бұл сөзімізге дәлел ретінде жоғарыда айтқан «Жетім жиналыс» туындысын айтуға болар еді.

«Ғаббас Қабышұлының өмір дерегі де өзінің шығармалары тәрізді сан алуан оқиғаларға, толассыз ағымдарға толы болды. Ол қай қоғамда болсын тек шындықты, барды батыра айтты. Шығармашылығынан тек шынайылық лебі есіп тұратын туындыгердің бұл қалын талай адам суреттеп жазды да. Талай естеліктерді бүкпесіз айтқаны үшін сынға да ұшырады. Бірақ оның ешқайсысын көңіліне алып бүк түсіп жатып қалмады. Тек шыншыл болудан таймады. Ол мінезі өзіне жарасатын» – дейді жазушының замандасы жазушы Әзілхан Нұршайықов [5, 1].

«Сатирик жазушы осы заманның боямасыз сиқын танытар

сорақыларға шүйілгенде айызыңды қандыра сөйлейді. «Айта түссе екен» деп емінесің» [5, 1] дейді жазушының замандасы қазақтың Мұзафары (Мұзафар Әлімбаев).

Шынымен ағамыздың қандай шығармасын алып қарасақ та шынайылық мен мұнда лап тұр. Ол ерекше дәлдікпен айта отырып оқиғаның желісін кейіпкердің шынайылығына иландыра түседі. Тіпті кез келген кейіпкердің өмірде бар, табанымен жер басып жүргендігін анық сезе түсесің.

Бұл жазушылық жолдағы жеткен шың, бағындырған белес, үлкен аброй деп білемін.

Пайдаланылған әдебиеттер тізімі:

[1] Қазыхан Әше «Қазақ сатирасының антологиясы», «Сөзстан» баспасы, 2011ж.

[2] <https://alashainasy.kz/omir/gabbas-kabyishulyi-50187/>

[3] https://www.inform.kz/kz/gabbas-kabyshulynyn-turik-tiline-audarylgan-konil-koginde-zhinagynyn-tusauy-kesildi_a3152559

[4] Ғаббас Қабышұлы «Жетім жиналыс». Алматы, «Жазушы» баспасы. 1997ж.

[5] <https://massaget.kz/layfstayl/debiet/kkzhiek/40581/>

© А. Бекмағанбетова, 2022

ЮРИДИЧЕСКИЕ НАУКИ

*А.А. Клычева,
студент 4 курса напр. «Юриспруденция»,
e-mail: alya.klycheva.00@mail.ru,*

*О.В. Яценко,
к.ю.н., доц.,
e-mail: o.yatsenko@tmei.ru,
Таганрогский институт управления и экономики,
г. Таганрог, Российская Федерация*

АДМИНИСТРАТИВНАЯ ОТВЕТСТВЕННОСТЬ

Аннотация: административной ответственности придается колоссальное значение, так как она преследует такие же цели, как и любой иной вид юридической ответственности. В первую очередь, она направлена на обеспечение охраны и защиты прав и свобод граждан, а также нормального функционирования отношений управления в государстве.

Ключевые слова: административная ответственность, административное правонарушение, объект, субъект, объективная сторона, субъективная сторона.

Юридическая ответственность предусматривает несение определенных лишений в силу совершения каких-либо противоправных действий, которые установлены в законодательстве.

К такой ответственности следует относить и административную ответственность, которая представляет собой особый вид указанного правового института, в силу того, что она характеризуется принуждением и наделяется всеми его свойствами и признаками.

В правовой литературе можно встретить указание на то, что данный вид ответственности является не только основным, но и находится на одном уровне с уголовной ответственностью, которая является наиболее строгой и жесткой.

Возвращаясь к понятию административной ответственности необходимо заметить, что она наделяется

всеми общими признаками, которые предусматриваются для юридической ответственности вообще.

Данный вид ответственности имеет свое собственное нормативное регулирование, которое представлено нормами административного права и заключается в негативном отношении со стороны общества и органов власти к действиям лица, которые нарушают указанные нормы права и к нему применяются санкции, установленные законодателем за совершенные противоправные действия.

Можно выделить следующие свойства административной ответственности:

- её правовое регулирование осуществляется Конституцией РФ, правовыми положениями административного законодательства, а также нормами федерального законодательства и законодательства субъектов РФ;

- причиной применения норм административной ответственности служит совершение лицом административного правонарушения;

- сущность такой ответственности заключается в том, что виновное лицо несет определенное наказание за своё противоправное поведение;

- в отличие от уголовной ответственности, к административной ответственности могут быть привлечены как физические, так и юридические лица;

- административная ответственность может быть применена только должностными лицами исполнительных органов государственной власти, коллективными органами, а также судебными органами, которые правомочны рассматривать данные категории дел;

- основания и порядок привлечения лица к такому виду ответственности четко определен нормами административного права.

Как уже было отмечено, для того, чтобы применить правовые положения об административной ответственности лица, необходимо установить наличие основания для её применения. Если обратиться к общим правовым положениям, то каждый вид ответственности имеет три основания наступления:

а) нормативное основание, то есть, наличие нормы права, которая предусматривает ответственность за определенное поведение;

б) фактическое основание, которое заключается в том, что субъект права позволяет себе противоправное поведение, нарушая при этом нормы закона;

в) процессуальное основание, которое заключается в наличии определенного вида и размера наказания за каждый вид противоправного поведения.

Рассматривая данный вопрос, необходимо отметить сразу такую проблему, как невозможность установления всех оснований по каждому случаю совершения административного правонарушения. Дело в том, что многие из таких деяний остаются не раскрытыми и не установленными в силу двух причин:

- не установлено лицо, которое совершило административное правонарушение;

- не установлен сам факт совершения такого правонарушения, так как потерпевший не обращался в правоохранительные органы.

В связи с этим необходимо указать, что наступление административной ответственности возможно только в том случае, если будут иметь место все три основания.

Под административным правонарушением следует понимать противоправное, виновное деяние, которое было совершено физическим, либо юридическим лицом, которое запрещено положениями КоАП или законами субъектов РФ об административных правонарушениях в связи с установлением ответственности за их совершение.

Исходя из представленного определения можно охарактеризовать следующие свойства и качества такого правонарушения:

1. **Общественная опасность.** Данный признак является обязательным и выступает одним из элементов объективной стороны состава правонарушения. Такая опасность заключается в том, что совершенное деяние причиняет, либо могло причинить вред общественным отношениям, либо правам и законным интересам граждан и государству.

2. Противоправность. Указанный признак является одним из обязательных элементов состава административного правонарушения и предполагает, что такое деяние должно быть обязательно противоправным, то есть, находиться в противоречии с теми положениями, которые содержатся в законодательства, в нормах административного права, либо нарушать их положения.

3. Виновность. Этот признак является проявлением субъективной стороны административного правонарушения и предполагает, что лицо может нести ответственность за совершение только того деяния, в совершении которого имеется его вина. При этом вина может быть выражена в двух различных формах, в зависимости от направленности умысла виновного лица.

4. Наказуемость. Данный признак является одним из основополагающих потому, что любое совершенное деяние, признаваемое административных правонарушением должно иметь в нормах административного права определенную меру и размер наказания за его совершение, так как в итоге оно не будет являться таковым.

Состав административного правонарушения представляет собой определенную совокупность объективных и субъективных признаков, которые закреплены в норме административного права и установление которых необходимо для того, чтобы признать деяние в качестве административного правонарушения и применить нормы об административной ответственности.

Элементы состава административного правонарушения:

- объект административного правонарушения;
- объективная сторона административного правонарушения;
- субъект административного правонарушения;
- субъективная сторона административного правонарушения.

По степени общественной опасности состав административного правонарушения может быть основным, с отягчающими обстоятельствами, с особо отягчающими обстоятельствами.

По способу описания признаков состава он бывает простым или сложным.

В зависимости от особенной законодательной конституции, связанной с определением момента окончания правонарушения, состав делится на материальный и формальный.

Объектом административного правонарушения являются общественные отношения в сфере государственного управления, регулируемые нормами права и охраняемые мерами административной ответственности. Предмет административного правонарушения – элемент охраняемого законом общественного отношения, блага, ценности материального и иного характера, воздействуя на которые правонарушитель причиняет вред этому отношению.

Отличие предмета от объекта административного правонарушения:

- объект есть в любом правонарушении, а предмета может не быть;

- предмет является факультативным элементом объекта;

- объект всегда терпит ущерб от правонарушения, предмет зачастую не страдает (например, при хищении).

Объективная сторона административного правонарушения внешнее выражение административного правонарушения, характеризующееся деянием, наступившими последствиями и причинно-следственной связью между ними.

Субъектом административного правонарушения признается лицо, совершившее общественно опасное деяние и способное нести административную ответственность.

Субъективная сторона административного правонарушения это психическая сфера деятельности лица, совершившего административное правонарушение в связи с совершением им общественно опасного деяния.

Так же следует указывать и на установление законодателем, в рамках положений КоАП РФ, определенных видов административных правонарушений. Деление на виды происходит в зависимости от объекта посягательства. Так, в качестве основных можно назвать правонарушения, посягающие на права граждан; посягающие на право

собственности; нарушающие правила дорожного движения; против порядка управления; посягающие на институты государственной власти и иные виды.

Список использованных источников и литературы:

[1] "Конституция Российской Федерации" (принята всенародным голосованием 12.12.1993 с изменениями, одобренными в ходе общероссийского голосования 01.07.2020)
URL: http://www.consultant.ru/document/Cons_doc_LAW_28399/
(дата обращения: 08.03.2022)

[2] "Кодекс Российской Федерации об административных правонарушениях" от 30.12.2001 N 195-ФЗ (ред. от 04.03.2022)
URL: http://www.consultant.ru/document/cons_doc_LAW_34661/
(дата обращения 08.03.2022).

[3] Административное право: учебник / Э. Г. Липатов и др. М.: Дашков и К, 2013. 452 с.

© А.А. Клычева, О.В. Яценко 2022

*А.А. Клычева,
студент 4 курса напр. «Юриспруденция»,
e-mail: alya.klycheva.00@mail.ru,*

*П.В. Каменева,
к.ю.н., доц.,
e-mail: p.kameneva@tmei.ru,
Таганрогский институт управления и экономики,
г. Таганрог, Российская Федерация*

РОЛЬ ПРЕДСЕДАТЕЛЬСТВУЮЩЕГО В ГРАЖДАНСКОМ ПРОЦЕССЕ

Аннотация: в данной статье описывается роль председательствующего на различных стадиях гражданского процесса, анализируется необходимость наделения председательствующего специальными полномочиями при разрешении гражданских дел.

Ключевые слова: председательствующий в гражданском процессе, коллегиальный состав суда, голосование судей.

Конституция РФ, определяя в статье 123 общие правила разбирательства дел в судах, устанавливает в качестве основы судопроизводства состязательность процесса. А статья 12 ГПК Российской Федерации дублирует указанное положение Основного закона. Принцип состязательности является основополагающим принципом, действующим на всех стадиях гражданского процесса, применяемым при этом с учетом ряда особенностей во всех стадиях гражданского судопроизводства. В наиболее общем виде он заключается в следующем: сторона, желающая выиграть дело, должна самостоятельно в состязании с другой стороной спора убедить суд в своей правоте. Между тем модель состязательности российского гражданского судопроизводства делает суд активным участником судебного разбирательства. Так, часть 2 статьи 12 ГПК Российской Федерации наделяет суд определенными полномочиями, выполнение которых обязательно при рассмотрении каждого дела. Это разъяснение прав и обязанностей участникам процесса, предупреждение о последствиях совершения или

несовершения процессуальных действий, оказание содействия в реализации их прав, создание условий для всестороннего и полного исследования доказательств, установления фактических обстоятельств и правильного применения законодательства. Данное положение закона продолжает статья 150 ГПК Российской Федерации, определяющая широкий перечень действий суда при проведении подготовки дела к судебному разбирательству. Именно суд определяет, какие обстоятельства имеют значение для дела, какой стороне их надлежит доказывать, выносит обстоятельства на обсуждение.

Выполнение указанных обязанностей суда возложено на председательствующего. Статья 156 ГПК Российской Федерации выделяет председательствующего как отдельную процессуальную фигуру и закрепляет за ним руководство судебным заседанием, создание условий для всестороннего и полного исследования доказательств и обстоятельств дела, устранение из судебного разбирательства всего, что не имеет отношения к рассматриваемому делу. Такое законодательное регулирование функций председательствующего представляется верным, так как обусловлено властным характером полномочий суда, который не просто разрешает спор участников гражданских правоотношений, а реализует полномочия одной из ветвей государственной власти.

При рассмотрении гражданского дела у мирового судьи либо в районном суде особая роль председательствующего обусловлена необходимостью наделения руководящей функцией того судьи, в непосредственное производство которого передан иск или заявление. Так как в суде первой инстанции дело рассматривается судьёй единолично, то он и выполняет функции председательствующего, однако же, окончательное постановление по делу выносится им от лица суда, в котором рассматривается дело. Как указано в статье 133 ГПК Российской Федерации, после поступления иска в суд дело принимается к производству конкретного суда (а не судьи). Именно от лица суда председательствующий реализует свои процессуальные полномочия по делу.

При рассмотрении гражданского дела в судебной коллегии либо в президиуме суда председательствующий

приобретает более весомую функцию по сравнению с председательствующим судьёй на первой инстанции. Это обусловлено необходимостью законодательного оформления руководящей позиции одного из судей в составе судебной коллегии либо президиума, где рассмотрение гражданского дела осуществляется составом из не менее чем трёх судей. Таким образом, состав суда в судебной коллегии или президиуме суда носит коллегиальный характер. Особая роль председательствующего при коллегиальном рассмотрении гражданского дела вызвана необходимостью решения всех вопросов, связанных с рассмотрением дела, путём проведения голосования. Безусловно, председательствующий не вправе указывать другим судьям, – участникам коллегиального состава, какое следует принять решение по конкретному вопросу, однако же, он координирует деятельность состава судей и, осуществляя общее руководство процессом, создаёт наиболее оптимальные условия для правильного и быстрого разрешения спора. В процессуальных вопросах голос председательствующего равен голосу любого другого судьи, однако же, закон устанавливает правило, что председательствующий голосует последним. Необходимость голосования председательствующего после всех судей, входящих в коллегию либо президиум, в действительности не имеет практического значения. Устанавливая данное правило, законодатель позволяет усомниться в независимости каждого отдельного судьи, что нельзя признать верным решением. Конституционные принципы независимости и неприкосновенности судей должны последовательно воплощаться во всех других законах, имеющих отношение к осуществлению правосудия. Правило же голосования председательствующего последним, установленное в части 2 статьи 15 ГПК Российской Федерации, даёт лишний повод решить, что мнение судьи может от чего-либо зависеть.

Круг полномочий председательствующего и вообще суда по гражданскому делу обширен, что может привести к ошибочному выводу о том, что суд выступает как правозащитный орган, простого обращения в который уже достаточно для полноценного восстановления нарушенного (оспариваемого) права или защиты законного интереса. Так,

Дорошков В.В. отмечает, что с помощью специальных судебных процедур, при определённой активности, а не пассивности суда в ходе судебного разбирательства можно справедливо определить меру свободы и меру ответственности человека во взаимоотношениях его с другими людьми, обществом, государством. Судьи не должны быть отрешёнными участниками судебного разбирательства, их следует наделять полномочиями, позволяющими им активно влиять на ход такого разбирательства. Так, суд вправе совершать большое количество процессуальных действий самостоятельно, независимо от возражений сторон: привлечь соответчика, объединить либо разъединить исковые требования, истребовать доказательства, необходимые для правильного и своевременного разрешения дела. Задача, направленная на правильное и своевременное разрешение дела, придает суду значение органа по разрешению конфликта. Такого мнения придерживается большинство практикующих юристов. Так, Пчелинцева Л.М. указывает на то, что правосудие по гражданским делам направлено на преодоление состояния спора, а судебным решением окончательно разрешается возникший между сторонами спор, и спорное правоотношение превращается в бесспорное.

Конституционный Суд Российской Федерации в своём определении №1-П от 25.01.2001 года указал, что разрешение судом дел посредством гражданского судопроизводства выражается в таких актах, которыми определяются правоотношения сторон или иные правовые обстоятельства, устраняется спорность, обеспечиваются возможность беспрепятственной реализации права и охраняемого интереса, а также защита нарушенных или оспоренных прав и законных интересов.

Представляется, что верность такой правовой позиции является спорной. Ведь суд, принимая решение, ограничен теми требованиями, которые заявлены заинтересованной стороной, и не может выйти за пределы этих требований, кроме требований суд ограничен и теми основаниями, на которых заинтересованное лицо основывает своё требование. Так, если истец претендует на признание права собственности в порядке приобретательной давности, суд обязан в своём решении

отразить лишь наличие обоснованности иска, исходя из положений закона о приобретательной давности, а не «преодолеть состояние спора» путём выяснения всех обстоятельств, связанных с приобретением права собственности. Разрешение спора по существу означает не преодоление спорной ситуации и улаживание конфликта, а разрешение по заявленным заинтересованным лицом основаниям конкретных требований. Такова практическая сторона вопроса.

В заключение следует отметить, что председательствующий в гражданском процессе, реализуя своими действиями тот широкий круг процессуальных обязанностей, которые возложены на него законом, занимает активную сторону не столько в восстановлении прав, свобод, законных интересов заинтересованных лиц, сколько в соблюдении всеми участниками судебного разбирательства самого судебного процесса именно установленной законом процедуры рассмотрения заявления (иска), поступившего в суд.

Список использованных источников и литературы:

[1] Гражданский кодекс Российской Федерации (ГК РФ)
URL: http://www.consultant.ru/document/cons_doc_LAW_5142/
(дата обращения: 08.03.2022)

[2] Постановление Конституционного Суда РФ от 25.01.2001 №1-П «По делу о проверке конституционности положения пункта 2 статьи 1070 Гражданского кодекса Российской Федерации в связи с жалобами граждан И.В. Богданова, А.Б. Зернова, С.И. Кальянова и Н.В. Труханова». – URL: www.consultant.ru/document/cons_doc_LAW_30212 (дата обращения 08.03.2022).

© А.А. Клычева, П.В. Каменева 2022

*А.А. Любченко,
студентка 5 курса напр. «Юридические науки»,
e-mail: anna.luybchenko@gmail.com,
науч. рук.: В.Ю. Мельников,
д.ю.н., доц.,
ВГУЮ (РПА Минюста России),
г. Ростов-на-Дону, Российская Федерация*

ПУТИ СОВЕРШЕНСТВОВАНИЯ СИСТЕМЫ УГОЛОВНЫХ НАКАЗАНИЙ В РОССИЙСКОМ УГОЛОВНОМ ПРАВЕ

Аннотация: данная статья посвящена анализу системы наказаний в России, оценке ее состояния и предложены пути развития и совершенствования.

Ключевые слова: система наказаний, виды наказаний, уголовное право.

Непрерывное развитие общества приводит к возникновению новых общественных отношений, требующих контроля и регуляции. Уголовный Кодекс Российской Федерации, будучи принятым в 1996 году, не раз подвергался изменениям, но, тем не менее, в 2022 году все ещё осталось множество сфер, не охваченных действием уголовного законодательства, либо не в достаточной мере им регулируемыми.

Одна из таких областей, требующих более детальной проработки – это закреплённая в Уголовном Кодексе система наказаний. Необходимо разработать подход к формированию новой, реально действующей на практике системы наказаний, так как закреплённые настоящее время в УК РФ виды наказаний лишь формально отражают структурные элементы системы и лишают закреплённый в нем перечень главных необходимых свойств: взаимосвязи, взаимообусловленности, организационного единства.

Согласно пункту 1 статьи 43 УК РФ, наказание – это мера государственного принуждения [1]. В начале исследования необходимо разобраться, что такое система наказаний и какими

основными характеристиками она обладает. Под системой наказаний приятно понимать законодательно закреплённый список, состоящий из видов мер государственного принуждения. Но некоторые авторы трактуют это понятие намного шире, включая в систему цели наказания, основания и порядок их назначения, основания освобождения от наказания, а также иные меры уголовно-правового характера. Так, например, Коновалова С.И. определяет рассматриваемый термин как социально-правовое явление со сложной внутренней структурой, а также совокупность целей, признаков и видов уголовного наказания [2]. Для наиболее полного понимания термина «система наказаний» необходимо изучить признаки, ей присущие.

В первую очередь, перечень наказаний является исчерпывающими. В настоящее время в Уголовном Кодексе закреплено 13 видов наказаний:

- 1) штраф;
- 2) лишение права занимать определенные должности или заниматься определенной деятельностью;
- 3) лишение специального, воинского или почетного звания, классного чина и государственных наград;
- 4) обязательные работы;
- 5) исправительные работы;
- 6) ограничение по военной службе;
- 7) ограничение свободы;
- 8) принудительные работы,
- 9) арест;
- 10) содержание в дисциплинарной воинской части;
- 11) лишение свободы на определенный срок;
- 12) пожизненное лишение свободы;
- 13) смертная казнь [1].

Все виды наказаний расположены в иерархическом порядке – от наименее тяжкого к наиболее тяжкому. И этот факт является ещё одним признаком рассматриваемой системы. Более строгий вид наказания из числа предусмотренных за совершенное преступление назначается в случае, если менее строгий не сможет обеспечить достижение целей наказания (ст. 60 УК РФ). А при наличии исключительных обстоятельств

может назначаться, наоборот, более мягкий вид наказания (например, если лицо активно способствовало раскрытию преступления) [1]. Благодаря наличию иерархичной системы процесс выбора вида наказания становится проще, в какой-то мере сокращаются пределы судейского усмотрения и уменьшается вероятность назначения несправедливой меры принуждения.

И последний признак – многообразие видов наказания. Данное обстоятельство позволяет выбрать тот вид наказания, который будет максимально реализовывать принцип индивидуализации наказания.

Но, несмотря на многообразие форм, система наказаний в Российской Федерации все еще является несовершенной и требует доработки. Так, не все виды наказаний получили реальное исполнение в правоприменительной практике. Например, одним из видов наказаний по Уголовному Кодексу является арест, который проявляется в содержании осужденного в условиях полной изоляции. И согласно статье 68 УИК РФ, для реализации этого вида наказания должны использоваться специализированные арестные дома [3], которые, как гласит статья 4 ФЗ от 13.06.1996 №64-ФЗ «О введении в действие Уголовного Кодекса Российской Федерации», должны были быть созданы в нашей стране до 2006 года [4]. Но по состоянию на 2022 год данная инфраструктура так и не появилась, в связи с чем возникают сомнения относительно целесообразности нахождения данной меры в списке действующей системы наказаний.

Также возникает вопрос по поводу того, насколько штраф, как самая мягкая мера принуждения, способствует достижению целей наказания. Законодатель устанавливает минимальный и максимальный размер денежного взыскания, разброс между которыми очень велик – не менее 5000 рублей и не более 500 000 000 рублей [1]. Преступление, к какой бы категории оно не относилось, несет в себе высокую степень общественной опасности и по нашему мнению, назначение наказания в виде штрафа в размере 5000 или даже 10000 рублей, не является справедливым. А если взять верхний предел размера штрафа (500 000 000 рублей) и произвести математические расчеты, то

можно выяснить, что даже с учетом возможности пятилетней рассрочки, ежемесячные выплаты будут составлять примерно 8 300 000. Возможность выплаты всей суммы – вопрос спорный и абсолютно индивидуальный и сомнительный, поэтому, опять же, возникают сомнения в целесообразности назначения такого наказания.

По нашему мнению, штраф в большей степени способствует реализации целей наказания, назначаемого за совершение административного правонарушения, предусмотренного, соответственно, КоАП, а в части уголовного законодательства штраф может выступать только как дополнительный вид наказания за совершение преступления.

Также возникают сомнения по поводу решения законодателя, принятого в 2003 году – Федеральным законом от 8 декабря 2003 года №162-ФЗ из списка наказаний была исключена статья, предусматривающая конфискацию [5]. В старой редакции Уголовного Кодекса под конфискацией понималось принудительное безвозмездное изъятие всего или части имущества, которое является собственностью осужденного. В настоящее же время конфискация рассматривается лишь как иная мера уголовно-правового характера, предусматривающая изъятие не всего имущества, а только того, которое добыто преступным путем.

По нашему мнению, конфискация в качестве меры наказания была очень эффективна и в полной мере способствовала достижению всех целей, указанных в части 2 статьи 43 УК РФ, поэтому мы считаем, что необходимо исключить статью 104.1 из Кодекса и вернуть конфискацию на свое первоначальное место – в статью 44 УК РФ.

Еще одним неоднозначным с моральной и правовой точки зрения моментом является вопрос о смертной казни как виде наказания. Это исключительная мера, назначаемая за особо тяжкие преступления, посягающие на жизнь. На данный момент в нашей стране она не применяется вплоть до ее отмены, но в списке наказаний она закреплена.

В свете последних событий, связанных с проведением спецоперации на Украине, членство России в Совете Европы было приостановлено [6]. Дмитрий Медведев, действующий

заместитель председателя Совета Безопасности РФ, рассмотрел это как возможность восстановления института смертной казни в нашей стране [7]. Но, по нашему мнению, данную меру необходимо исключить из Уголовного Кодекса и не возвращаться к ее применению.

За совершение некоторых преступлений, отличающихся особой жестокостью, большим количеством жертв и иными ужасающими деталями, действительно справедливо назначать высшую меру наказания, но нельзя упускать из внимания факт того, что во время проведения следственных действий и при вынесении судебного решения могут быть допущены ошибки, сфабрикованы доказательства. Последствием этих действий может быть назначение смертной казни лицу, невиновному в совершении преступления. Практике известны такие случаи – Александр Кравченко был приговорен к смертной казни за изнасилование и убийство 9-летней девочки, но как выяснилось позже, признание Кравченко в совершении этого преступления было получено под физическим давлением. Как было установлено спустя много лет, настоящим убийцей оказался Андрей Чикатило, но приговор уже был приведен в действие. Реабилитировали Александра только посмертно [8].

Таким образом, анализ действующей в России системы наказаний показал, что она является недостаточно эффективной. Некоторые меры принуждения неактуальны в силу отсутствия ресурсов для их реализации, другие же меры заставляют усомниться в их соразмерности с совершением такого опасного деяния, как преступление. Именно поэтому необходимо проработать действующую систему наказаний, принять меры для ее усовершенствования, сделать систему максимально соответствующей слаживающейся в России политической, социальной и экономической ситуацией.

Список использованных источников и литературы:

[1] Уголовный кодекс Российской Федерации от 13.06.1996 N 63-ФЗ (ред. от 29.07.2017) (с изм. и доп., вступ. в силу с 27.12.2019) // «Собрание законодательства РФ», 17.06.1996, N 25, ст. 2954.

[2] Коновалова С.И. Система наказаний в российском

уголовном праве: автореф. дисс. ...канд.юридич.наук. Ростов-на-Дону, 1999, с. 3

[3] Уголовно-исполнительный кодекс Российской Федерации от 08.01.1997 N 1-ФЗ (ред. от 21.12.2021) // «Собрание законодательства РФ» от 13 января 1997 №2

[4] Федеральный закон «О введении в действие Уголовного Кодекса Российской Федерации» от 13.06.1996 №64-ФЗ // СПС КонсультантПлюс

[5] Федеральный закон "О внесении изменений и дополнений в Уголовный кодекс Российской Федерации" от 08.12.2003 N 162-ФЗ // СПС КонсультантПлюс

[6] Совет Европы ограничил права России на участие в организации [Электронный ресурс]. URL: <https://www.rbc.ru/politics/25/02/2022/6218f11d9a7947c322fdcaef> (дата обращения: 26.02.2022)

[7] Медведев высказался о возможности вернуть смертную казнь в РФ после приостановки членства в СЕ [Электронный ресурс]. URL: <https://tvzvezda.ru/news/20222261231-K62rc.html> (дата обращения: 26.02.2022)

[8] "Ваш сын реабилитирован, но уже расстрелян": Как из-за маньяка Чикатило казнили невинного [Электронный ресурс]. URL: <https://www.rostov.kp.ru/daily/27265/4399883/> (дата обращения: 26.02.2022)

© А.А. Любченко, 2022

*И.В. Музолев,
магистрант 2 курса напр. «Юриспруденция»,
e-mail: muzolevivan@gmail.com,
науч. рук.: Е.А. Василькова,
старший преподаватель каф. ТуГиП,
ТИУиЭ,
г. Таганрог, Российская Федерация*

ПРОБЛЕМЫ ПРИМЕНЕНИЯ НОРМ МЕЖДУНАРОДНЫХ ДОГОВОРОВ В РФ

Аннотация: данная статья посвящена оценке применения международных договоров в РФ, связанных с ней актуальных вопросов и проблем, в том числе рассмотрен вопрос относительно нормативно-правовой базы регулирования данной сферы.

Ключевые слова: международное право, международный договор, ратификация, Конвенция, правовой акт, договор, международный акт.

Применение национальными судами норм международных договоров Российской Федерации представляет одну из актуальных и сложных проблем в современной юриспруденции. В российской науке международного права существует мнение, что международное право и национальное право являются самостоятельными правовыми системами. Но возникают разногласия по вопросу о реализации международно-правовых норм в самих государствах. В соответствии с принципом добросовестного выполнения международно-правовых обязательств, государства должны принимать все необходимые меры законодательного, исполнительного характера по их реализации в силу признания данных обязательств общеобязательными. Государство в силу своего суверенитета само определяет наиболее эффективные способы выполнения своих международных обязательств, придавая в конституциях или в других законах нормам международного права конкретный юридический статус. В настоящее время применение норм международного права является функцией не

только ограниченного круга органов государственной власти, но и судебных органов. Изучение практики российских судов имеет большое значение для выявления пробелов и недостатков во внутригосударственном законодательстве.

Применительно к Российской Федерации международные договоры закрепляются в российском праве посредством «конституционного способа», т.е. становятся частью российской правовой системы после ратификации в соответствии с чч. 3, 4 ст. 15 Конституции РФ. Последняя в ч. 4 ст. 15 определяет статус международных договоров в Российской Федерации: «Общепризнанные принципы и нормы международного права и международные договоры Российской Федерации являются составной частью ее правовой системы. Если международным договором Российской Федерации установлены иные правила, чем предусмотренные законом, то применяются правила международного договора». Данная конституционная норма устанавливает юридическую силу международных договоров, ратифицированных Российской Федерации. Статус международных договоров в системе федерального законодательства предусмотрен не только в Конституции, но также и ст. 5 Федерального закона «О международных договорах Российской Федерации»¹, ч. 2 ст. 7 Гражданского кодекса Российской Федерации, ч. 2 ст. 1 Гражданского процессуального кодекса Российской Федерации, ч. 3 ст. 1 Уголовно-процессуального кодекса Российской Федерации, согласно которым международные договоры находятся на уровне федеральных законодательных актов, обладая приоритетом в случае конфликта норм российского и международного права. Международные договоры РФ являются обязательными для применения в российской правоприменительной практике.

Среди комплекса правовых актов, которые ориентируют судебные органы на применение международных договоров в своей деятельности, можно выделить Федеральный конституционный закон от 31 декабря 1996 г. «О судебной системе Российской Федерации»², Федеральный конституционный закон от 28 апреля 1995 г. «Об арбитражных судах в Российской Федерации»³, Арбитражный

процессуальный кодекс и др.

Обязательность применения международных договоров подтверждена и постановлениями Пленума Верховного Суда Российской Федерации. Российское законодательство не закрепляет юридическую обязанность выполнения постановления Пленума Верховного Суда, но, как правило, они четко исполняются нижестоящими судами в целях обеспечения единообразного толкования законодательства национальными судьями.

В постановлении Пленума Верховного Суда Российской Федерации от 29 сентября 1994 г. №6 «О выполнении судами постановления Пленума Верховного Суда Российской Федерации от 27 апреля 1993 г. №3 «О практике судебной проверки законности и обоснованности ареста или продления срока содержания под стражей» Верховный Суд указал нижестоящим судам на необходимость применять ст. 9 Международного пакта о гражданских и политических правах. В последующих постановлениях Пленум Верховного Суда РФ неоднократно обращал внимание судов на конституционную обязанность применять нормы международного права, например, в постановлении от 10 октября 2003 г. №5 «О применении судами общей юрисдикции общепризнанных принципов и норм международного права и международных договоров Российской Федерации».

Пленум Верховного Суда РФ принимает также специальные постановления по конкретным видам дел. В частности, в постановлении Пленума Верховного Суда РФ от 24 февраля 2005 г. №3 «О судебной практике по делам о защите чести и достоинства граждан, а также деловой репутации граждан и юридических лиц» Пленум указал судам, что необходимо применять нормы международного договора РФ, ст. 10 Конвенции о защите прав человека и основных свобод. Указание на непосредственное применение норм международных договоров содержится и в постановлении Пленума Верховного Суда РФ от 12 мая 2016 г. №18 «О некоторых вопросах применения судами таможенного законодательства», в постановлении Пленума Верховного Суда РФ от 27 июня 2017 г. №23 «О рассмотрении арбитражными

судами дел по экономическим спорам, возникающим из отношений, осложненных иностранным элементом»⁸ и ряде других постановлений.

В постановлении от 9 июля 2019 г. №24 Пленум Верховного Суда Российской Федерации разъяснил порядок применения ряда международных договоров международного частного права, ратифицированных Российской Федерацией, в частности Конвенции Организации Объединенных Наций о договорах международной купли-продажи товаров, Конвенции о договоре международной дорожной перевозки грузов, Конвенции для унификации некоторых правил международных воздушных перевозок.

Наиболее часто применяются нормы Конвенции о защите прав человека и основных свобод 1950 г., ратифицированной Федеральным законом от 30 марта 1998 г. №54-ФЗ «О ратификации Конвенции о защите прав человека и основных свобод и Протоколов к ней»¹⁰ при рассмотрении гражданских и уголовных дел, экономических споров.

В научной литературе получила распространение точка зрения о том, что Конвенция о защите прав человека и основных свобод занимает самостоятельное место в системе источников российского процессуального права; кроме того, авторы отмечают важную роль в отечественной правоприменительной практике постановлений Европейского Суда по правам человека как компетентного органа, деятельность которого направлена на выработку юридической практики по толкованию норм Конвенции о защите прав человека и основных свобод. А. С. Федина, отмечая важное значение практики Европейского Суда по правам человека для национальной правовой системы, делает акцент на эталонном характере толкования норм Конвенции о защите прав человека и основных свобод данным судебным органом, что превращает их в «образец такого толкования для всех стран-участниц Конвенции» [5, с. 111]. Автор отмечает, что, несмотря на то, что наша страна не связана постановлениями Европейского Суда по правам человека, при применении исключительно национального законодательства и при опоре на сформировавшиеся в отечественной практике подходы к толкованию норм Конвенции о защите прав человека

и основных свобод, без учета толкований Европейского Суда по правам человека, существует риск нарушения положений этого важного международного документа.

По мнению В. Д. Зорькина, выявляемые в судебной практике нарушения прав и свобод «могут быть связаны с дефектами того или иного российского закона, и... подобные дефекты надо исправлять». Председатель Конституционного Суда Российской Федерации также отмечает, что задача Европейского Суда по правам человека состоит в указании на подобные дефекты, тогда как российский законодатель должен способствовать их выявлению и устранению. Таким образом, по всеобщему признанию, постановления Европейского Суда по правам человека служат своеобразной лакмусовой бумажкой для национального законодательства, а также стимулом для его совершенствования и либерализации.

Важность Конвенции о защите прав человека и основных свобод, постановлений Европейского Суда по правам человека подчеркивается также в постановлениях Верховного и Конституционного судов Российской Федерации. Так, в соответствии с положениями постановления Конституционного Суда Российской Федерации от 26 февраля 2010 г. №5-П постановления Европейского Суда по правам человека в части толкования содержания норм, закрепленных в Конвенции о защите прав человека и основных свобод, наравне с самой Конвенцией, определяются как часть российской правовой системы, что обуславливает необходимость принимать их во внимание при регулировании общественных отношений российским законодателем или при применении соответствующих норм права правоприменительными органами. Тем самым Конституционный Суд Российской Федерации посредством своих постановлений придает юридическую обязательность нормам Конвенции о защите прав человека и основных свобод.

Верховным Судом Российской Федерации в целом ряде постановлений в императивном порядке предписано считать обязательными для судов «правовые позиции Европейского Суда по правам человека, содержатся в его постановлениях, которые были приняты в отношении Российской Федерации».

Кроме того, положениями Указа Президента РФ от 20 мая 2011 г. №657 на Минюст России возложена обязанность по осуществлению мониторинга правоприменения в целях выполнения постановлений Европейского Суда по правам человека, в связи с которыми необходимы принятие, изменение или признание утратившими силу нормативных правовых актов Российской Федерации.

Таким образом, в научной литературе и на законодательном уровне получило закрепление представление о важности постановлений Европейского Суда по правам человека в части трактования положений Конвенции о защите прав человека и основных свобод как инструмента совершенствования национального законодательства, выявления его пробелов в целях последующего устранения. Начиная со второй половины 1990-х гг., Конституционный Суд начал обращаться к практике Европейского Суда по правам человека, а впоследствии ссылки на положения Конвенции о защите прав человека и основных свобод и практики Европейского Суда по правам человека стали появляться в постановлениях Верховного Суда РФ. Одним из факторов, обусловивших обращение российских судов к европейским стандартам, стало вынесение Пленумом Верховного Суда постановления «О применении судами общей юрисдикции общепризнанных принципов и норм международного права и международных договоров Российской Федерации», в соответствии с которым в сфере защиты прав и основных свобод человека первостепенная роль принадлежит именно международным соглашениям и дальнейшее совершенствование законодательной деятельности на внутригосударственном уровне должно быть связано с реализацией положений международного права. В то же время, как показывает практика, суды общей юрисдикции не всегда стремятся обращаться к практике Европейского Суда по правам человека при вынесении решений.

Следует отметить, что российские суды ссылаются и на другие международные правовые акты, кроме Конвенции о защите прав человека и основных свобод. Так в ряде дел Арбитражный суд Амурской области на основании общих принципов и общих правил, установленных статьей VII

Генерального соглашения по тарифам и торговле 1994 года и Соглашением по применению статьи VII ГАТТ 1994 года¹⁷, ч. 1 ст. 2 Соглашения между Правительством Российской Федерации, Правительством Республики Беларусь и Правительством Республики Казахстан от 25 января 2008 г. «Об определении таможенной стоимости товаров, перемещаемых через таможенную границу таможенного союза», ратифицированного Федеральным законом от 22 декабря 2008 г. №258-ФЗ¹⁸, оценивал доводы таможенного органа по определению действительной стоимости ввозимых товаров для таможенных целей. Этим же арбитражным судом применялись Договор между Российской Федерацией и Китайской Народной Республикой о правовой помощи по гражданским и уголовным делам, а также Конвенция, отменяющая требование легализации иностранных официальных документов при оценке довода таможенного органа о том, что экспортная декларация не может рассматриваться судом в качестве доказательства, в связи с тем, что заявителем не представлены доказательства легализации данного документа в установленном порядке.

Рассматривая заявление ФГБОУ ВО «Благовещенский государственный педагогический университет» о признании незаконным постановления Территориального управления Федеральной службы финансово-бюджетного надзора, в соответствии с которым университет был привлечен к административной ответственности за совершение административного правонарушения, предусмотренного ч. 1 ст. 15.25 Кодекса Российской Федерации об административных правонарушениях (далее – КоАП РФ), выразившегося в осуществлении валютных операций в виде выдачи заработной платы нерезиденту не через банковский счет, а наличной валютой Российской Федерации, суд сослался на ст. 5 Конвенции №95 Международной организации труда «Относительно защиты заработной платы», которая предусматривает, что заработная плата не может быть выплачена непосредственно работнику, если федеральным законом установлен иной порядок выплаты.

Часть 3 ст. 13 Конвенции о дорожном движении была применена судьей Свободненского городского суда при

рассмотрении жалобы К. на постановление мирового судьи, которым она была признана виновной в совершении административного правонарушения, предусмотренного ч. 4 ст. 12.15 КоАП РФ (выезд на сторону дороги, предназначенную для встречного движения). Согласно ч. 1 ст. 13 Конвенции о дорожном движении водитель транспортного средства должен при любых обстоятельствах сохранять контроль за своим транспортным средством, с тем, чтобы соблюдать необходимую осторожность и быть всегда в состоянии осуществлять любые маневры, которые ему надлежит выполнить.

При рассмотрении споров по исковым заявлениям граждан к Управлению Пенсионного Фонда РФ в г. Свободном об оспаривании решения об отказе в назначении трудовой пенсии на льготных основаниях Свободненским судом применяется ст. 9 Международного пакта об экономических, социальных и культурных правах, устанавливающая право каждого человека на социальное обеспечение²⁶. В соответствии с вышеуказанной нормой и правовой позицией Конституционного Суда РФ, изложенной в постановлении от 29 января 2004 г., Свободненский городской суд указывает, что ранее приобретенные права истцов должны быть сохранены и при исчислении стажа, дающего право на досрочное назначение пенсии по старости, следует руководствоваться законодательством, действовавшим в спорный период.

Применение нормы международного договора и практики Конституционного Суда Российской Федерации позволило суду при вынесении решения включить в стаж периоды нахождения в отпуске по уходу за ребенком и периоды нахождения на курсах повышения квалификации. Практика российских судов свидетельствует о том, что международно-правовые нормы часто служат не только материальным основанием судебных решений. Нередко международные договоры влияют и на процессуальные вопросы при вынесении решений. Значит, российским судам следует применять международные договоры наряду с национальным правом как самостоятельный правовой аргумент. Судебные решения, имеющие ссылки на международно-правовые нормы, выглядят более обоснованно. Более того, важной составляющей эффективного применения

норм международного права является единство практики использования данных норм. В целом следует отметить, что прямое применение международных договоров Российской Федерации имеет большое практическое значение для устранения коллизий в праве, что позволяет эффективно реализовать гарантии защиты прав и интересов физических и юридических лиц.

Список использованных источников и литературы:

[1] Амплеева Е.Е., Фирсов В.В. Практика Европейского Суда по правам человека по рассмотрению дел в отношении Российской Федерации: учеб.пособие – СПб., 2015. – С. 80

[2] Зимненко Б.Л. Международное право и российское право: их соотношение – М., 2000. – С. 162–168.

[3] Каширкина А.А. Имплементация международно-правовых принципов и норм в национальное законодательство // Международное право и национальное законодательство. М.:Эксмо, 2009. С. 92-111.

[4] Гиунов О.И. Принцип добросовестного соблюдения международных обязательств // Международное право и национальное законодательство. М.: Эксмо, 2009. С. 208–224.

[5] Федина А.С. Принцип законности в гражданском процессе. Тверь. 2002. С. 143

[6] Хабриева Т.Я., Чиркин В.Е. Теория современной конституции. М., 2005. – 320 С.

[7] Danilenko G. Implementation of International Law in CIS States: Theory and Practice // European Journal of International Law. 1999. Vol. 10, iss 1. P. 51–69. DOI: <https://doi.org/10.1093/ejil/10.1.51>.

[8] Lukashuk I. Russia's Conception of International Law // The Parker School Journal of East European Law. 1995. Vol. 2. №1. P. 1–27..

© *И.В Музолев, 2022*

ПЕДАГОГИЧЕСКИЕ НАУКИ

О.А. Григорьев,

доц.,

ВГПУ,

г. Воронеж, Российская Федерация

АНАЛИЗ СОДЕРЖАНИЯ ПОНЯТИЯ «ПАТРИОТИЗМ» И «ПАТРИОТИЧЕСКОЕ ВОСПИТАНИЕ»

Аннотация: в статье проведен анализ понятия «патриотизм» и «патриотическое воспитание».

Ключевые слова: патриотизм», «патриотическое воспитание».

Патриотическое воспитание, по мнению многих ученых, отражает отношение к родине, своему народу, его традициям. В России идея гражданского и патриотического воспитания развивалась в рамках философской и народной педагогической мысли.

Анализ литературы, проведенный Л.Н. Котруца [4] по проблеме формирования патриотизма у школьников показал, что во всех развитых странах патриотизм является важным и обязательным элементом общественного и индивидуального сознания. Отмечается, что историческое формирование патриотической идеи отмечается с момента возникновения Русского государства. Отечество у наших предков определялось как высшая святыня, и защищать его – честь.

Проведенный анализ литературы показал, что в настоящее время нет однозначного и четкого и определения понятия, «патриотизм», «патриот»,» «патриотическое воспитание», «военно-патриотическое воспитание» [3].

В обыденном сознании патриотизм определяется как чувство глубокое, древнее, запечатанное в человеческом гено типе, что делает характер затронутого понятия вне историчным, его объём наднациональным и метатерриториальным, а содержание кросскультурным, надконфессиональным, надпартийным, надкорпоративным и т.д.

[2].

«Толковый словарь» В. Даля дает такое толкование этого слова: «Любитель отечества, ревнитель о благе его». С. Ожегов в своем «Толковом словаре русского языка» приводит такое определение: «Человек преданный своему отечеству, своему народу». В настоящее время современный «Словарь русского языка» приводит следующее определение: «Тот, кто любит своё отечество, предан своему народу, родине».

В Педагогическом энциклопедическом словаре даётся несколько иное определение патриотизма: «... любовь к отечеству, к родной земле, к своей культурной среде...». Таким образом, при определении патриотизм, в данном случае, связывается с природным чувством, объединяется его нравственное значение как добродетели и обязанности. Ясное и четкое сознание своих обязанностей по отношению к своему отечеству и верное их исполнение образуют добродетель патриотизма [7].

По мнению А.Н. Вырщикова [2], патриотизм – это есть добровольно принимаемая позиция граждан, в которой приоритет государственного выступает стимулом индивидуальной свободы, но не как ограничением. Именно поэтому патриотизм определяется автором как универсальная норма, регулирующую различные отношения, интересы, деятельность лишь в одном направлении: в возможности всего этого соотноситься с самобытностью, что и переживается как чувство и образ Родины.

С точки зрения А.Е. Мешкова [5], патриотизм – это общественный и нравственный принцип, который характеризует отношение всех людей к своей стране, родине. Он проявляется в определенном образе их действий, а также в сложном комплексе общественных чувств, которые обычно называются любовью к Родине. По мнению А.Е. Мешкова она включает в себя различные составляющие: заботу об интересах и исторических судьбах страны; готовность ради нее к самопожертвованию; гордость своей страной и верность Родине; гордость за культурные и социальные достижения; сочувствие к страданиям народа; отрицательное отношение к различным социальным порокам общества; память и уважение к

историческому прошлому страны; к его традициям; привязанности к своему месту жительства.

Патриотизм по мнению Р.В. Бойко [1], представляет собой совокупность нравственных чувств и определенных черт поведения. К ним автор относит: любовь к Родине, активный труд на благо Родины и поддержание традиций народа, бережное отношение к обычаям родной страны и историческим памятникам, стремление к укреплению достоинства и чести Родины.

В.И. Микрюковым [6], рассмотревшим различные определения патриотизма, было дано следующее его определение. Патриотизм, по его мнению, это исторически сложившаяся и развивающаяся категория педагогики, которая отражает устойчивое положительное отношение граждан к своему Отечеству, и проявляется в деятельности на благо Родины. важным является данной задачи с единых позиций государства и общества.

Как указывают ученые, патриотизм является важным и необходимым ресурсом консолидации общества. При этом, патриотизм выступает в качестве очень важного внутреннего ресурса развития всего общества, как активной гражданской позиции индивидуума, его готовности к самоотверженному служению своему Отечеству. Можно отметить, что патриотизм как социальное явление является цементирующей основой развития и существования нации и в целом государства [2; 5; 6].

Именно поэтому в выступлении В.В. Путина прозвучало: «Патриотизм – это главное, потому что без этого России забыла бы и о национальном достоинстве, и может быть даже о национальном суверенитете» [8].

Исходя из этого, важнейшей задачей в нашей стране в современных условиях является задача воспитания патриотизма у подрастающего поколения.

Таким образом, сущность патриотизма как нравственного качества представляет собой совокупность нравственных чувств и черт поведения: любовь к Родине, активный труд на благо Родины и поддержание традиций народа, бережное отношение к историческим памятникам и обычаям родной страны, стремление к укреплению чести и достоинства Родины.

Список использованных источников и литературы:

[1] Бойко Р.В. Спортивно-патриотическое воспитание детей в учреждениях дополнительного образования физкультурно-спортивной направленности / Р.В. Бойко // Физическая культура: воспитание, образование, тренировка. – 2009. – №3. – С. 34-38.

[2] Вырщиков А.Н. Патриотическое воспитание молодёжи в современном российском обществе: учебное пособие / А.Н. Вырщиков, М.Б. Кусмарцев. – Волгоград: ГУ «Издатель», 2006. – 172 с.

[3] Каратеев Ю.Л. Военно-спортивные игры как средство военно – патриотического воспитания школьников / Ю.Л. Каратеев, О.А. Григорьев, И.П. Григорьева // Сборник статей международной научно-практической конференции. – Уфа: «Аэтерна», 2016. – С. 133-135.

[4] Котруца Л.Н. Формирование патриотического сознания у старшеклассников в школьной системе воспитания: автореф. дисс....канд. пед. наук/ Л.Н. Котруца. – Майкоп, 2009. – 27 с.

[5] Мешков А.Е. Гражданско-патриотическое воспитание учащихся на традиционных ценностях отечественной культуры: автореф. дисс....канд. пед. наук / А.Е. Мешков. – Москва, 2011. – 24 с.

[6] Микрюков В.Ю. Патриотизм: к определению понятия / В.Ю. Микрюков // Воспитание школьников, 2007. – №5. – С. 2-8.

[7] Педагогический энциклопедический словарь/ Гл.ред. Б.М.Бим-Бад – М.: Большая Российская энциклопедия, 2003. – С.185.

[8] Путин В.В. Россия на рубеже тысячелетия / В.В. Путин // Мое Отечество. – 2000. – №1

© О.А. Григорьев 2022