

НОВОЕ СЛОВО В НАУКЕ И ОБРАЗОВАНИИ

*Материалы Международной
научно-практической конференции
22 апреля 2021 года
(г. Нефтекамск, Башкортостан)*

Материалы Международной (заочной) научно-
практической конференции
под общей редакцией **А.И. Вострцова**

НОВОЕ СЛОВО В НАУКЕ И ОБРАЗОВАНИИ

научное (непериодическое) электронное издание

Новое слово в науке и образовании [Электронный ресурс] / Научно-издательский центр «Мир науки». – Электрон. текст. данн. (4,86 Мб.). – Нефтекамск: Научно-издательский центр «Мир науки», 2021. – 1 оптический компакт-диск (CD-ROM). – Систем. требования: PC с процессором не ниже 233 МГц., Microsoft Windows Server 2003/XP/Vista/7/8, не менее 128 МБ оперативной памяти; Adobe Acrobat Reader 10.1 или выше; дисковод CD-ROM 8x или выше; клавиатура, мышь. – Загл. с тит. экрана. – Электрон. текст подготовлен НИЦ «Мир науки»

СВЕДЕНИЯ ОБ ИЗДАНИИ

Классификационные индексы:

УДК 001

ББК 72

Н74

Составители: Научно-издательский центр «Мир науки»

А.И. Вострецов – гл. ред., отв. за выпуск

Аннотация: в сборнике представлены материалы Международной (заочной) научно-практической конференции «Новое слово в науке и образовании», где нашли свое отражение доклады студентов, магистрантов, аспирантов, преподавателей и научных сотрудников вузов Российской Федерации, Таджикистана и Казахстана по техническим, историческим, экономическим, педагогическим и другим наукам. Материалы сборника представляют интерес для всех интересующихся указанной проблематикой и могут быть использованы при выполнении научных работ и преподавании соответствующих дисциплин.

Сведения об издании по природе основной информации: текстовое электронное издание.

Системные требования: PC с процессором не ниже 233 МГц., Microsoft Windows Server 2003/XP/Vista/7/8, не менее 128 МБ оперативной памяти; Adobe Acrobat Reader 10.1 или выше; дисковод CD-ROM 8x или выше; клавиатура, мышь.

© Научно-издательский центр «Мир науки», 2021

ПРОИЗВОДСТВЕННО-ТЕХНИЧЕСКИЕ СВЕДЕНИЯ

НАДВЫПУСКНЫЕ ДАННЫЕ:

Сведения о программном обеспечении, которое использовано при создании электронного издания: Adobe Acrobat Reader 10.1, Microsoft Office 2010.

Сведения о технической подготовке материалов для электронного издания: материалы электронного издания были предварительно вычитаны филологами и обработаны программными средствами Adobe Acrobat Reader 10.1 и Microsoft Office 2010.

Сведения о лицах, осуществлявших техническую обработку и подготовку материалов: А.И. Вострецов.

ВЫПУСКНЫЕ ДАННЫЕ:

Дата подписания к использованию: 23 апреля 2021 года.

Объем издания: 4,86 Мб.

Комплектация издания: 1 пластиковая коробка, 1 оптический компакт диск.

Наименование и контактные данные юридического лица, осуществившего запись на материальный носитель: Научно-издательский центр «Мир науки»

Адрес: Республика Башкортостан, г. Нефтекамск,
улица Дорожная 15/294

Телефон: 8-937-333-86-86

СОДЕРЖАНИЕ

БИОЛОГИЧЕСКИЕ НАУКИ

Е.А. Бердюгина Разработка проекта нормативов допустимого сброса загрязняющих веществ в поверхностный водный объект для предприятия угольной промышленности	10
И.С. Мокин, Т.В. Ахаржанова Исследование наличия пищевых добавок в некоторых продуктах питания	13
Л.А. Шинкарюк, Н.М. Каримов, В.Д. Гостюхин Влияние физических нагрузок на организм студентов, взаимосвязь физических и умственных нагрузок	21

ТЕХНИЧЕСКИЕ НАУКИ

Қ.Қ. Әбдіқайым, Е.Д. Шамбулов Қауынды бөлшектеу қондырғыларының негізгі параметрлерін анықтау	25
Э.Т. Бабаев Ремонтно-изоляционные работы в горизонтальных скважинах	31
Э.Т. Бабаев Явление конусообразования	35
Д.Г. Максименко Комплексное виброволновое депрессионно-химическое воздействие на призабойную зону пласта	38
Д.Г. Максименко Кислотная обработка нагнетательных скважин технологией гибких труб	44
Е.М. Минаева, С.Г. Вороненков, Ю.В. Смирняков, Д.И. Ткачев Анализ ресурса шин грузовых автомобилей и факторов на него влияющих	50
Д.С. Самойлов, М.О. Килнас Исторический обзор морских угломерных инструментов в мореходной астрономии	55
Д.А. Юрьев, М.О. Килнас Обеспечение навигационной безопасности астронавигационными методами	62

ИСТОРИЧЕСКИЕ НАУКИ И АРХЕОЛОГИЯ

Н.Х. Зарифов Муъақќики таърихи куъан (ба муносибати 113–солагии А.П. Окладников)	67
Н.Х. Зарифов Вклад Аббоса Алиева в развитие системы народного образования Таджикистана	72

ЭКОНОМИЧЕСКИЕ НАУКИ

- Е.А. Арызбай** Анализ и планирование финансового состояния предприятия 81
- Д.Н. Валиахметова** Правовое регулирование цифровой экономики в Российской Федерации 86
- С.Р. Дакаев** Виды мошенничества в сфере электронных платежей и методы борьбы с ними 92
- Б.У. Досмұрат** Автоматизированные платежные системы: проблемы и перспективы развития 97
- М.Б. Лившиц** Оценка совокупного кредитного портфеля российских банков 102
- А.К. Саяков** Управление кредитными рисками в деятельности банка 112
- Н.И. Сопова, С.М. Вразовский** Современная теория денег и ее актуальность для России 117
- А.Ж. Хамзин** Апробация авторской методики определения финансово-экономической устойчивости компаний 126

ФИЛОЛОГИЧЕСКИЕ НАУКИ

- Л.А. Бугенова, Л.А. Шинтаева** Двойственность мира отраженная в бинарных категориях 131
- А. Бекмырза** Тыныштықбек Әбдікәкімов поэзиясының көркемдік сипаты 136
- В.В. Чеканова** Нарушения правовых норм в современном медийном поле (анализ актуальной судебной практики) 141

ЮРИДИЧЕСКИЕ НАУКИ

- К.С. Борноволокова** О криминалистической характеристике преступлений экстремистской направленности, совершаемых в интернет-пространстве 156
- А.Д. Виленский** К проблеме использование специальных знаний в предупреждении профессиональной деформации сотрудников уголовно-исполнительной системы 162
- А.А. Даниелян** Профессиональные навыки адвоката 167

А.А. Даниелян Обзор аспектов исполнительного производства в Российской Федерации и Соединенных Штатах Америки	172
А.А. Даниелян История развития Конституционного суда Российской Федерации	183
А.А. Даниелян, П.В. Каменева Судебное разбирательство в арбитражном процессе США	191
К.С. Дзейтов Проблемы получения гражданства РФ соотечественниками	196
Т.Ю. Каплиева, В.А. Ульянова Сравнительно-правовой анализ стадии предварительного судебного заседания в гражданском и арбитражном судопроизводстве	203
В.О. Клочко Место арбитражных судов в системе судов Российской Федерации	208
А.Г. Комар Некоторые проблемы вступления в наследство в Российской Федерации	213
С.О. Кочетова Электронная переписка в социальных сетях как доказательство в гражданском судопроизводстве	217
В.В. Лихоносова, А.Ю. Лихоносов Правовые особенности расторжения брака с приобретенным ипотечным кредитом	221
М.О. Мелехин, С.Е. Тимошенко Назначение и производство судебной экспертизы на стадии возбуждения уголовного дела	224
О.М. Назарян, П.В. Каменева Медиация в гражданском процессе	229
А.Е. Огородникова Проблемы применения института группового иска в гражданском судопроизводстве	235
А.А. Самойлова Парламентский контроль в Российской Федерации	242
В.А. Ульянова Нравственные качества юриста	246

ПЕДАГОГИЧЕСКИЕ НАУКИ

Х.А. Аметова Использование информационно-коммуникативных технологий в работе по развитию и формированию познавательных потребностей	251
--	-----

О.А. Блошенко Оценка влияния неблагоприятной семейной среды (СОП) на формирование у подростка повышенного уровня нейротизма	259
А.С. Волгушева Реализация методов и приемов технологии развития критического мышления при изучении антикоррупционного стандарта поведения	267
К.А. Каточигов Физическая устойчивость при работе под воздействием высоких температур	274
Ю.А. Куркина Формирование структурных компонентов и этапов развития детского коллектива в условиях внеурочной деятельности в начальной школе	279
Г.И. Магомедов, О.А. Ибрагимова Формирование навыка приема мяча с подачи в волейболе	285
А.О. Мусабекова Дызартриясы бар балалармен логопедиялык жұмыстың мазмұны мен ұйымдастырылуы	291
Д.С. Сигачева Формирование основ финансовой грамотности у детей 6-7 лет как педагогическая проблема	297
Н.И. Сопова Влияние стресса на здоровье женщин и методы его нейтрализации средствами физической культуры	301
Е.Н. Якимова, Н.В. Толмачева Использование инновационных технологий в музыкальном воспитании дошкольников с учётом национально-регионального компонента в контексте ФГОС ДО	307
А.А. Фещенко, Н.Н. Троценко Реклама как средство продвижения культуры и спорта в современном образовании	311

ПСИХОЛОГИЧЕСКИЕ НАУКИ

К.Е. Абрамова Профилактика интернет-зависимости в подростковом возрасте	314
Д.У. Бектабанов Психолого-педагогические условия формирования здорового образа жизни у современных подростков	318
Е.С. Губаева Развитие психологической культуры у обучающихся юношеского возраста	322
С.Н. Зубкова Психолого-педагогическое сопровождение адаптации студентов-первокурсников в вузе	325

<i>Д.М. Мухамедзянова</i> Развитие логического мышления у младших школьников	329
<i>Б.Е. Пчелин</i> Формирование эмоционального интеллекта у подростков	334
<i>З.А. Рахимова</i> Психологическое сопровождение первоклассников в период адаптации к школе	338
<i>А.В. Саблина</i> Развитие эмпатии в процессе профессиональной подготовки будущих педагогов-психологов	343
<i>К.Т. Терёшкина</i> Динамика развития мотивации учебно-профессиональной деятельности в юношеском возрасте	347
<i>Н.К. Юмагулов</i> Профилактика буллинга в подростковой среде	351

СОЦИОЛОГИЧЕСКИЕ НАУКИ

<i>С.М. Подолина</i> Особенности обучения и развития персонала в предприятиях санитарной авиации	355
--	-----

НАУКИ О ЗЕМЛЕ

<i>А.А. Замятина</i> Межпредметные связи географии и физики как инновационные процессы в образовании	360
<i>А.И. Сиренко</i> Проблема загрязнения поверхностных стоков противообледенительными средствами, используемыми на авиапредприятиях, на примере международного аэропорта Шереметьево	368

БИОЛОГИЧЕСКИЕ НАУКИ

Е.А. Бердюгина,
магистрант 2 курса напр. «Экология и
природопользование»,
e-mail: lena.serkova.86@list.ru,
науч. рук.: **Н.И. Еремеева,**
д.б.н., профессор.,
КемГУ,
г. Кемерово

РАЗРАБОТКА ПРОЕКТА НОРМАТИВОВ ДОПУСТИМОГО СБРОСА ЗАГРЯЗНЯЮЩИХ ВЕЩЕСТВ В ПОВЕРХНОСТНЫЙ ВОДНЫЙ ОБЪЕКТ ДЛЯ ПРЕДПРИЯТИЯ УГОЛЬНОЙ ПРОМЫШЛЕННОСТИ

Аннотация: в данной статье рассматривается перечень веществ, содержащихся в сточной воде, принятых к нормированию в рамках разработки проекта Нормативов допустимого сброса загрязняющих веществ в водные объекты для предприятий угольной промышленности.

Ключевые слова: нормативы допустимого сброса..

Согласно п. 17. «Методики разработки нормативов допустимых сбросов веществ и микроорганизмов в водные объекты для водопользователей» «Перечень нормируемых веществ формируется на основе исходной информации об использовании веществ на конкретном предприятии и анализе данных о качестве исходной и сточной воды. ». [1]

Перечень нормируемых веществ принимается исходя из наличия основных загрязнений, которые могут образоваться в результате ведения хозяйственной деятельности предприятия.

Органические загрязнения представлены частицами чистого угля, минеральными маслами, применяемыми для смазки машин и механизмов, продуктами жизнедеятельности живых организмов, разложения древесины и другими, составной частью которых является углерод (органический). Эти загрязнения находятся в сточных водах в растворенном и

взвешенном состоянии.

Степень загрязнения сточных вод органическими веществами оценивается по показателям БПК и ХПК.

Взвешенные вещества представлены угольными и породными частицами, вещественный состав которых соответствует составу ископаемого угля и вмещающих пород.

Содержание тяжелых металлов обусловлено их количеством в подземных водах угленосных отложений и процессами, связанными с миграцией элементов из горных пород в карьерные воды. Тяжелые металлы влияют на здоровье людей, на окружающую среду и самоочищение водоемов и поэтому должны учитываться при очистке и сбросе сточных вод в водоемы.

Минеральные загрязнения карьерных водах находятся в растворенном и взвешенном состоянии. Степень минерализации карьерных вод с увеличением глубины разработки возрастает.

Наличие солей жесткости и большой минерализации карьерных вод способствует загрязнению водоемов солями, ухудшает питьевые качества, а порой делает их непригодными для хозяйственно-питьевых и промышленных целей. Использование таких вод в сельском хозяйстве приводит к засаливанию почв и непригодных для выращивания культур.

Загрязнения азотной группы (азота аммонийных, нитратных и нитратных ионов) в сточных водах указывает на то, что это произошло в результате распада продуктов растительного и животного происхождения.

В водные объекты СПАВ поступают в значительных количествах с хозяйственно-бытовыми (использование синтетических моющих средств в быту) сточными водами.

Поступление фосфатов в водные объекты с загрязненными хозяйственно-бытовыми стоками связано с использованием в настоящее время больших количеств разнообразных моющих средств, которые как правило, изготавливаются на фосфорной основе, с фекальным стоком людей и животных.

Нормированию подлежат: Аммоний ион (по NH_4) и аммиак, Нитраты (по NO_3), Нитриты (по NO_2), БПК полн, Железо общее, Марганец, Медь, Нефтепродукты, Сульфаты (по

SO₄), Фосфор фосфатов, Хлориды (по Cl), Сухой остаток, ХПК, СПАВ

В связи с тем, что к карьерным сточным водам может добавляться хозяйственно-бытовой сток, дополнительно к существующему перечню загрязняющих веществ добавляются СПАВ и фосфор фосфатов.

Список использованных источников и литературы:

[1] «Методика разработки нормативов допустимых сбросов загрязняющих веществ и в водные объекты для водопользователей», утвержденной приказом МПР РФ от 29.12.2020г. №1118.

© Е.А. Бердюгина, 2021

*И.С. Мокин,
студент 3 курса напр. «Защита
в чрезвычайных ситуациях»,
Т.В. Ахаржанова,
e-mail: touyana@rambler.ru,
к.г.н., доц.
ФГБОУ ВО «Восточно-Сибирский государственный
университет технологий и управления»,
г. Улан-Удэ*

ИССЛЕДОВАНИЕ НАЛИЧИЯ ПИЩЕВЫХ ДОБАВОК В НЕКОТОРЫХ ПРОДУКТАХ ПИТАНИЯ

Аннотация: данная статья посвящена изучению наличия пищевых добавок в трех видах продуктов питания и определению их влияния на здоровье человека.

Ключевые слова: пищевые добавки, здоровье человека.

Актуальность. Питание играет значительную роль в формировании и тела, и поведения человека. Характер питания влияет на рост, физическое и нервно-психическое развитие. За рубежом в настоящее время применяют свыше 1000 пищевых добавок, в нашей стране разрешены около 250. Самые популярные пищевые добавки – соль, сахар, перец. Большинство из них оказывает негативное воздействие на организм. Потребление пищи, содержащей большое количество вредных пищевых добавок, может приводить к развитию заболеваний.

Цель исследования: изучить состав некоторых продуктов питания и выявить наличие в них пищевых добавок. Задачи: 1) рассмотреть теоретический материал о характеристике пищевых добавок, влиянии пищевых добавок на здоровье человека; 2) провести анализ состава распространенных продуктов – лапши быстрого приготовления, чипсов, газированных напитков; 3) разработать рекомендации по их употреблению.

Исходные материалы: учебная и научная литература, интернет-источники, образцы продуктов питания и др. Методы изучения: анализ и синтез, сравнительный метод.

Результаты нашего исследования могут быть использованы для просветительской работы среди населения, популяризации знаний среди студентов о влиянии пищевых добавок на человеческий организм и пропаганды здорового образа жизни.

Пищевые добавки – вещества, добавляемые в технологических целях в пищевые продукты в процессе производства, упаковки, транспортировки или хранения для придания им желаемых свойств, например, определённого аромата, цвета, длительности хранения, вкуса, консистенции и так далее. Они оказывают различное влияние на человека.

На территории РФ использование пищевых добавок контролируется органами Роспотребнадзора и нормативными актами и санитарными правилами Минздрава РФ. Основными документами являются: ФЗ «О санитарно-эпидемиологическом благополучии населения» от 30.03.1999 г. №52-ФЗ, ФЗ «О качестве и безопасности пищевых продуктов» от 02.01.2000, №29-ФЗ, ФЗ «Основы законодательства РФ об охране здоровья граждан» от 22.07.1993, технический регламент «Требования безопасности пищевых добавок, ароматизаторов и технологических вспомогательных средств» (ТР ТС 029/2012), технический регламент ТР ТС 021/2011 «О безопасности пищевой продукции» [2,3].

В течение марта 2021 года нами проведена работа по изучению состава некоторых продуктов, которые пользуются спросом у детей, подростков, молодежи.

Лапша быстрого приготовления благодаря усилителям вкуса вызывает привыкание. В таблице 2 представлена информация о составе пищевых добавок и их влиянии на человека. В качестве образцов выбраны 3 наименования.

Таблица 2 – Содержание пищевых добавок в лапше быстрого приготовления

№	Пищевые добавки, влияющие на человека
1.	Роллтон. Лапша с говядиной по-домашнему острая
	– загуститель гуаровая камедь (E412). При передозировке могут возникнуть: тошнота, газообразование, боли и спазмы ЖКТ [5];

	– крахмал тапиоковый – углевод. Не употреблять больным сахарным диабетом. Может вызвать покраснения кожи, зуд и другие симптомы [6];
2.	Роллтон Gold
	– масло растительное содержит антиокислитель бутилгидроксианизол (E320). Имеет токсические, канцерогенные свойства. Нарушается функционирование желудка, печени, почек, аллергические проявления. Повышает количество холестерина в крови. Нельзя употреблять людям с проблемами сердечно-сосудистой системы. Во многих странах под строгим запретом; – масло растительное содержит антиокислитель Бутилгидрокситолуол (E321) – вызывает рак, гормональные нарушения, нарушение репродуктивной функции у мужчин. поражение печени, т.к. не подвергается метаболизму; – куркума вызывает аллергию, не употреблять принимающим препараты для разжижения крови. Снижает уровень сахара, противопоказана при приеме антидиабетических лекарств [5];
3.	Доширак Ямми
	– комплексная пищевая добавка стабилизатор «премикс» (стабилизаторы: E501i, E412, E452i), Стабилизатор E501i (карбонат калия) – малотоксичен, относится к III классу опасности.

Все ингредиенты (из указанных в составе наших образцов) разрешены законодательством. По факту в составе лапши нет запрещённых добавок, а канцерогенность и вредность элементов в составе пока ещё точно не доказана. Но в то же время по данным таблицы 2 видно, что такие пищевые добавки как антиокислитель бутилгидроксианизол (E320) в Роллтоне может вызывать рак, а применяемый карбонат калия в лапше Доширак является токсичным. Слишком увлекаться подобной лапшой не стоит.

С 2007 года Министерство здравоохранения РФ запретило продавать сухарики и чипсы в школьных столовых. Так как количество заболеваний ЖКТ среди школьников растет. В

таблице 3 приведено содержание пищевых добавок в 3 наименованиях чипсов.

Таблица 3 – Содержание пищевых добавок в чипсах

№	Пищевые добавки, влияющие на человека
1.	Лэйс
	<p>– усилитель вкуса и аромата глутамат натрия (E621) вызывает аллергию, головные боли, тахикардию, снижение зрения;</p> <p>– альфа-Токоферол (E307 витамин E, alpha-tocopherol) вызывает аллергию, кровотечение из желудка; увеличение печени. Запрещено использовать с препаратами железа;</p>
2.	Принглс
	<p>– акриламид является очень опасным веществом, может вызвать рак, нанести существенный вред нервной системе. На уровне печени, акриламид превращается в глицидамид, который является канцерогеном;</p> <p>– эмульгатор стабилизатор E471 негативно влияет на сердечно-сосудистую, пищеварительную, эндокринную и мочеполовую системы человека [4];</p> <p>– эмульгатор мальтодекстрин способен вызвать аллергию, желудочно-кишечные нарушения, (вздутие, газообразование, диарея), кожную сыпь, крапивницу. Подавляет рост полезных бактерии пробиотиков. Повышает сахар в крови;</p>
3.	Читос
	<p>– усилители вкуса и аромата (глутамат натрия 1-замещенный, 5'-гуанилат натрия 2-замещенный, 5'-инозинат натрия 2-замещенный). 5'-гуанилат натрия 2-замещенный (E627) может вызывать индивидуальную непереносимость, высыпания на коже; изжога; удушье; головная боль; повышение артериального давления;</p> <p>– агент желирующий хлорид калия (E508). Одномоментный прием более 15 г вещества может вызвать: слабость; спутанность сознания, нарушение речи; аритмию сердца; спазм бронхов.</p>

Все 3 наименования чипсов содержат разные ингредиенты, среди которых имеются пищевые добавки, вызывающие у человека аллергию, изжогу и др. Чипсы Принглс содержат в своем составе наибольшее количество ингредиентов. Употребление чипсов провоцирует различные болезни кишечника, нередко гастрит. Избыток содержания соли приводит к нарушению метаболизма в организме, вызывает ряд сердечных заболеваний, препятствует нормальному росту костей.

Важно отметить, что на качество чипсов также влияет и технология их приготовления, так во время их обжарки выделяется акриламид (канцероген, мутаген). Чипсы как продукты, богатые трансизомерами жирных кислот, способствуют снижению уровня тестостерона – гормона, отвечающего за половую активность (calorizator). Женщинам стоит остерегаться употребления чипсов из-за увеличения риска рака груди, рождения детей с низким весом.

По данным Роспотребнадзора за последние 30 лет частота употребления газированных напитков увеличилась более чем в два раза, особенно среди молодёжи. В таблице 4 нами представлено содержание пищевых добавок в напитках Coca-Cola, Sprite, Fanta Apple.

Таблица 4 – Содержание пищевых добавок в газированных напитках

№	Пищевые добавки, влияющие на человека
1.	Соса-Соса
	– ортофосфорная кислота (Е338) вызывает повышение кислотности, нарушается кислотно-щелочной баланс. Вызывает раздражение глаз и кожных покровов. Она вымывает из организма <u>кальций</u> (кариес, остеопороз). Расстройство ЖКТ, тошнота и рвота;
2.	Спрайт со Вкусом Арбуз-Огурец
	– подсластитель аспартам (Е951) запрещен при заболевании фенилкетонурия (возможен летальный исход). Длительное применение вызывает головную боль, ухудшение зрения, звон в ушах, бессонницу и аллергию;

	– подсластитель ацесульфам калия (E950) в сочетании с аспартамом опасен, так как провоцирует появление хронической усталости, раздражительности, тошноты, слабости, боли в суставах и развитие эпилепсии [5];
3.	Fanta Apple
	– стабилизаторы эфиры глицерина и смоляных кислот (E445). Негативные последствия: аллергия; раздражение слизистых оболочек; понос; метеоризм; боли в животе; – гуаровая камедь (E412) вызывает симптомы переедания тошноты, спазмов в желудке; – Лимонная кислота приводит к эрозии зубной эмали.

Информация из таблицы 4 свидетельствует о том, что в представленных образцах напитков находятся такие пищевые добавки, которые могут вызывать кариес, раздражительность, аллергию. Напиток Coca-Cola содержит ортофосфорную кислоту вызывающую повышение кислотности, раздражение глаз и кожи. Напиток Sprite содержит наибольшее количество ингредиентов. Лимонная кислота, сахар содержатся в напитках Fanta, Sprite и могут приводить к разрушению зубов. Из-за сахара в поджелудочной железе увеличивается выработка инсулина, что провоцирует рак. Увеличивается вероятность ожирения и сахарного диабета. Сладкие напитки не утоляют жажду, а подстегивают ее.

В случае значительного превышения нормы кислотных компонентов происходит нарушение обменных процессов, отек слизистой оболочки верхних дыхательных путей, возможны головные боли, невралгические расстройства, потеря аппетита.

В любой газированной воде есть углекислый газ. Сам по себе он безвреден, но его присутствие в воде возбуждает желудочную секрецию, повышает кислотность желудочного сока и провоцирует метеоризм. Людям с заболеваниями ЖКТ, нужно выпускать газ из бутылки [1].

Таким образом, в ходе нашей работы были выявлены пищевые добавки (без химического исследования), содержащиеся в анализируемых продуктах питания. Во всех образцах содержатся пищевые добавки, которые при чрезмерном их употреблении могут наносить вред здоровью.

Большинство производителей, добавляя в производимые ими продукты пищевые добавки, не указывают их вообще или указывают название веществ, из которых они состоят, которые не понятны для большинства людей. Рацион с огромным содержанием жиров и калорий может негативно повлиять на уровень холестерина в крови, работу сердечно-сосудистой и других систем организма.

Обнаружив большой перечень вредных пищевых добавок в лапше быстрого приготовления, чипсах, газированных напитках, нами разработаны следующие рекомендации по употреблению данных продуктов:

– Обращайте внимание на состав продуктов питания. Не стоит панически бояться буквы «Е» на этикетке. Длинный список Е-добавок должен насторожить. Некоторые добавки вредны только в больших количествах, но канцерогены имеют свойство накапливаться в организме.

– Продукты быстрого приготовления используйте только в экстренных случаях.

– Желательно реже употреблять сладкую газированную воду, чипсы.

– Лучше всего отдавать предпочтение продуктам с низким сроком хранения.

– Употребляйте экологически чистые натуральные продукты, свежие овощи, фрукты, ягоды.

Список использованных источников и литературы:

[1] Газированные напитки. Вред или польза? // <http://89.rospotrebnadzor.ru/press/public/73358#>.

[2] Коваленко, А.Е., Кнауф В.В., Зингер Е.Ю. Пищевые добавки и их влияние на организм человека // Молодой ученый. – 2020. – №47 (337). – С. 74-75. – URL: <https://moluch.ru/archive/337/75376/> (дата обращения: 18.03.2021).

[3] Пищевые добавки. Хорошо или плохо? // ФБУЗ «Центр гигиены и эпидемиологии в Республике Коми»: [сайт]. – URL: <http://fbuz11.ru/pishchevyye-dobavki-khorosho-ili-plokho> (дата обращения: 17.03.2021).

[4] <https://culinarya.ru/emulgator-e471>

[5] <https://foodandhealth.ru/dobavki>

[6] <https://sunmag.me/zdorove/tapiokovyj-krahmal-polza-i-vred.html>

© *И.С. Мокин, Т.В. Ахаржанова, 2021*

*Л.А. Шинкарюк,
ст. преп.,
Н.М. Каримов,
ст. преп.,
В.Д. Гостюхин,
студент,
Уральский государственный
аграрный университет,
г. Екатеринбург*

ВЛИЯНИЕ ФИЗИЧЕСКИХ НАГРУЗОК НА ОРГАНИЗМ СТУДЕНТОВ, ВЗАИМОСВЯЗЬ ФИЗИЧЕСКИХ И УМСТВЕННЫХ НАГРУЗОК

Аннотация: в приведенной статье проводится анализ того, насколько тесно связаны занятия физической культурой и интеллектуальные способности человека, а также оценка их воздействия на мозговую деятельность

Ключевые слова: мозг, интеллект, нейроэндокринная система, физическая культура, спорт.

Существует множество процессов, протекающих с мозгом у людей, занимающихся спортом. Одна из частей мозга, влияющая на память – это гиппокамп, который становится больше от занятий спортом. Он является главной составляющей обучения и памяти. [4] Помимо постепенного увеличения запоминающейся информации, занятия физической культурой влияют также и на формирование памяти. К такому выводу пришли ученые Германии, которые изучали влияние пробежек и езды на велосипеде на мозговую деятельность и оказалось, что это помогает лучше усваивать и запоминать новые иностранные слова. [1]

Помимо улучшения памяти, систематические умеренные физические нагрузки могут улучшить концентрацию. В США проводили исследования, в которых изучали, как регулярные тренировки влияют на человека после дня умственной работы. Помимо очевидного улучшения физической формы не таким ожидаемым было улучшения самоконтроля. Испытуемые лучше

запоминали информацию и могли выполнять сразу несколько задач. [2]

Знаменитый немецкий философ Ф. Ницше говорил, что ходьба «окрыляет» мысль. В 2018 году психологами было доказано, что ходьба на беговой дорожке или просто по улице действительно улучшает т.н. дивергентное мышление, то есть способность находить множество решений одной и той же задачи. [3]

Можно еще упомянуть про предрассудок о тех, кто на серьезном уровне занимается тяжелой атлетикой. Существует мнение, что бодибилдеры, пауэрлифтеры и т.д. не могут обладать высоким интеллектом. Это, конечно же, всего лишь стереотип. Люди, связанные с бодибилдингом должны уметь регулировать питание, знать анатомические особенности тела и т.д. – а это немалый объем информации, содержащий правила, нарушив которые можно навредить как своему здоровью, так и, в случае для тренеров, здоровью того, кому они составляют программу тренировок.

В наше время, особенно у проживающих в городской среде есть немалый шанс получить незаметно для себя психоэмоциональное расстройство. Это может быть связано с присущим городу быстрым ритмом жизни, рутинной повседневности или же личными волнениями и переживаниями. Конечно, в контексте темы речь идет о несложных неврозах, с которыми человек так или иначе может сталкивается и с которыми ему приходится бороться самостоятельно. Особенно это важно молодым людям любых возрастных категорий – школьникам, подросткам, находящимся в пубертатном периоде и студентам – всех их объединяет то, что они находятся в процессе обучения, который требует немалой ответственности и концентрации.

Традиционно люди начинают заниматься физической культурой, потому что хотят начать вести здоровый образ жизни и привести свое тело в хорошую форму, однако, помимо физического здоровья у каждого спортсмена, последовательного в этом начинании также вырабатывается множество полезных нравственных качеств. Человека, твердо решившего заняться собой ожидают колоссальные изменения характера и сильный

моральный подъем. Он поможет ему справиться с имеющимися внутренними душевными проблемами, ведь нередко люди начинают тренироваться, имея некие стеснения, страхи и смущения по поводу своей физической формы, далекой от намеченного идеала – например, лишнего веса. Возникают и другие комплексы, не связанные с телом и здоровьем, но, так или иначе, они могут ежедневно досаждать человеку и мешать жить полноценной жизнью. В любом случае, хорошим решением этой непростой проблемы будет записаться в спортивную секцию или начать ходить в тренажерный зал. Это может существенно поднять самооценку и повысить социальную активность.

У групповых занятий есть большое преимущество перед индивидуальными домашними – это постоянное нахождение среди людей. Так или иначе, вы будете сравнивать себя с ними. Кто-то может вдохновить, кто-то вызовет конструктивную зависть, что может еще больше замотивировать на ведение ЗОЖ. Всё это в совокупности в корне меняет образ жизни на здоровый и активный, заряжает энергией.

Спорт помогает приобрести человеку необходимое ему эмоциональное равновесие. Практика показывает, что люди, занимающиеся разного рода физической культурой всегда более активны и менее склонны к стрессовым состояниям и резким перепадам настроения. Это обусловлено тем, что физическая культура – естественный антидепрессант. Во-первых, занятия физической культурой способствуют выработке эндорфина – гормона счастья, серотонина – гормона «значимости», который человек получает, замечая, что достиг некоего прогресса в работе над своей формой.

Во-вторых, во время физической активности расходуется адреналин, который постепенно копится каждый день и время от времени необходимы его выбросы, а в противном же случае помимо вреда почкам и сердцу он деморализующе влияет на психическое состояние человека, вызывает апатию и даже может подтолкнуть к депрессии. Также, как уже было сказано, повседневная рутина может давяще воздействовать на человека. Ввиду этого людям очень важно своевременно найти “отдушину” для негативных эмоций, чтобы не стать заложником

собственных гормональных сбоев. Наиболее эффективными для психической разрядки являются занятия различными единоборствами. В них при отработке ударов на боксерской груше или во время спарринга оппонентам представляется возможность совершенно легально выплеснуть скопившиеся за день отрицательные эмоции и по окончании тренировки от агрессии и раздраженности не останется и следа.

Люди, которые занимаются спортом, вызывают одобрение общества. Ощущение того, что вы сделали что-то «правильное и хорошее», здорово поддерживает и мотивирует. А значит, у человека появляется бодрость духа, повод для самоуважения и воля для новых начинаний и открытий.

Список использованных источников и литературы:

[1] <https://cyberleninka.ru/article/n/zanyatiya-fizicheskoy-kulturoy-dlya-podderzhaniya-umstvennoy-aktivnosti/viewer>

[2] <https://cyberleninka.ru/article/n/zanyatiya-sportom-kak-sredstvo-povysheniya-lichnostnogo-adaptatsionnogo-potentsiala-lits-s-ogranichennymi-vozmozhnostyami-zdorovya/viewer>

[3] <https://cyberleninka.ru/article/n/formirovanie-motivov-i-organizatsiya-zanyatij-fizicheskimi-uprazhneniyami-sportom-i-turizmom/viewer>

[4] <https://naked-science.ru/article/sci/vyyasnilos-kak-fizicheskie-upr>

© Л.А. Шинкарьюк, Н.М. Каримов, В.Д. Гостюхин, 2021

ТЕХНИЧЕСКИЕ НАУКИ

*Қ.Қ. Әбдіқайым,
2 курс магистранты,
Е.Д. Шамбулов,
к.т.н.,
Алматы технологиялық университет,
Алматы қаласы*

ҚАУЫНДЫ БӨЛШЕКТЕУ ҚОНДЫРҒЫЛАРЫНЫҢ НЕГІЗГІ ПАРАМЕТРЛЕРІН АНЫҚТАУ

Аннотация: аталмыш мақалда дайын өнімнің сапасы мен өнімділігі оның айналу жиілігіне де әсері, өнім сапасын айтқындайтын көрсеткіш қарастырылған. Көрсеткішке жету үшін қондырғы таңдалып алынып, оның параметрлерін есептеу жұмыстары баяндалған.

Кілттік сөдер: қауын, қауынды бөлшектеу, есептеу, параметрлер, жиілік, қуаттылық

Тазарту құрылғысындағы (машинадағы) өңделген өнімнің сапасын айқындайтын Негізгі көрсеткіштер өнімді ұсақтаудың біркелкілігі (кесектерсіз) және мәйектің біркелкілігі болып табылады. Жоғары сапалы мәйек массасын алу үшін өнімді електің ұсақ тесіктері арқылы итерген кезде, оның орналасу жазықтығында ең аз әсер ете отырып, негізінен електің бетіне перпендикуляр бағытталуы керек. Бұл жағдайда өнім елек саңылауларының жиектерімен едәуір қысылмай ұсақталады, бұл дайын өнімнің жоғары сапасын қамтамасыз етеді.

Електің орналасу жазықтығында өнімге жоғары қысым жасағанда, өнім ұсақталады және ысқыланады. 1-суретте тазарту құрылғысының схемасы көрсетілген.

Өнімді електегі тесіктер арқылы басу күші өнімнің електегі тесіктер арқылы өту кезіндегі қарсыласу күшімен анықталады.

Дайын өнімнің сапасы мен өнімділігі оның айналу жиілігіне де әсер етеді. Шамадан тыс жоғары жылдамдық өнімді тазарту кезінде жағымсыз салдарға әкелуі мүмкін. Іс жүзінде

170-тен 500 мин-1 дейінгі диапазонда айналу жиілігі бар тазарту машиналары қолданылады

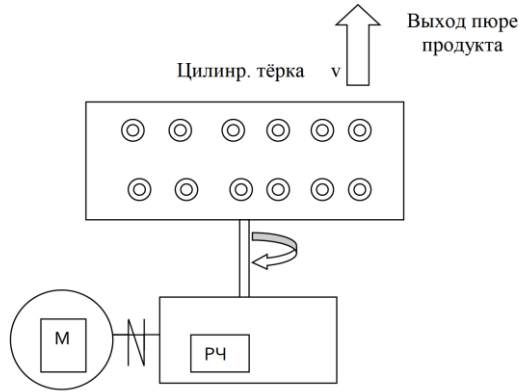

М – электроқозғалтқыш; РЧ – құрт редукторы

Рисунок 1– Тазалау құрылғысының сызбасы

1. Қабылданған құрылымдық схемаға сәйкес кескіш ротордың (Ст) цилиндрлік бөлігінің шеңберінің сыртқы ұзындығын анықтаймыз:

$$C = (d_H + L_H) * n_P$$

мұндағы d_H -пышақ саңылауларының диаметрлері;
мм, L_H -пышақ орталықтары арасындағы қашықтық;
мм, n_P -шеңбердегі пышақтардың орналасу сызықтарының саны.

2. Кескіш ротордың сыртқы диаметрі (D_T)

$$D_T = \frac{C}{\pi}$$

3. Құрылымдық түрде, дөңгелектің енін ескере отырып, ХТ кескіш роторының цилиндрлік бөлігінің енін алыңыз. Ұсынымдар бойынша алшақтық $\delta = 3-7$ мм.

4. Цилиндрлік үккіштің ұсынылатын жылдамдығы (пт):

$$n_T = \frac{90}{D_T}$$

5. Бір жұмыс циклі үшін ($\tau_p = 2C$) кескіш ротордың біріңғай өнімділігі:

$$G_{ит} = F_i h_i \cdot \rho \cdot \varphi$$

Мұндағы F_i – тілім мәйегінің орташа кесу ауданы, м²

$$F_i = b_i \cdot \ell_i$$

мұндағы φ – кесу аймағының біркелкі емес коэффициенті;

ρ – қауын мәйегінің орташа тығыздығы, кг/м³;

h_i – тілім мәйегінің орташа биіктігі, м; h_i ;

ℓ_i – өнімнің орташа ұзындығы, ℓ_i ;

b_i – өнімнің орташа ені, b_i

$$G_i = F_i \cdot h_i \cdot \rho \cdot \varphi$$

6. 2-ші тілімді беру уақытын ескере отырып, толық цикл анықталады:

$$\tau_i = \tau_p + \tau_{п}$$

7. Содан кейін айналмалы пышақтың орташа сағаттық өнімділігі мәйегінің шығысымен анықталады G_H (кг / сағ):

$$G_q = K_\tau \cdot G \cdot n = K_\tau \cdot G_i \cdot \frac{3600}{\tau_i}$$

мұндағы n – 1 сағаттағы жұмыс циклдерінің теориялық саны;

$K_\tau = 0,9$ – үздіксіз жұмыс істейтін еденге машинаны қолмен жүктеу кезінде сөзсіз уақытты жоғалтуды ескеретін

коэффициент.

8. Екінші жағынан, цилиндрлік үккіштің ұсынылған өнімділік формуласы бойынша $G_{цт}$

$$G_{цт} = 0,0166 \cdot F_{ср} \cdot h \cdot \rho \cdot \varphi$$

мұндағы, $F_{ср}$ бір сағаттық цикл үшін тілім мәйегі кесіндісінің жиынтық ауданы, m^2

9. Өнімді бөлшектеуге жұмсалатын қуатты есептейміз N_1 , кВт:

$$N_1 = \xi \cdot \sigma_p \cdot F \cdot v_0 \cdot \varphi$$

мұндағы ξ -өнім бөлшектерінің жылжуына кедергі коэффициенті; дереккөз деректері мен зерттеу нәтижелері бойынша қауын $\omega = 4,5-6,0$;

σ_p -ығысу кезіндегі бұзылуға төзімділік, кПа;

қауын мәйегі үшін ығысуға төзімділік;

F -эртүрлі өнімдерді бөлшектеу кезінде ротор мен статор арасындағы ұсынылатын саңылауларға сәйкес ротор мен статор беттері арасындағы саңылау ауданы, m^2 :

$$F = bT \delta$$

мұндағы v_0 -өнімді алшақтықта жылжыту жылдамдығы;

φ -саңылауды толтыру коэффициенті;

$$N_1 = \xi \cdot \sigma_p \cdot F \cdot v_0 \cdot \varphi$$

10. Жұмыс органдарының бетіне өнімнің үйкелуін жеңуге жұмсалатын қуат N_2 , кВт:

$$N_2 = \rho \gamma \cdot \pi \cdot D_c \cdot L \cdot f \cdot v$$

мұндағы $\rho \gamma$ -өнімнің сұйық массасы ретінде анықталған өнімді жылжыту және бұзу кезіндегі үйкеліс қысымы.

$$p_y = \rho g H + \frac{\rho v^2}{2}$$

мұндағы D_c -саңылауды ескере отырып, сыртқы диаметр;
 L -пышақ роторының цилиндрінің ұзындығы (ені);
 f -жұмыс органдарының бетіне өнімнің орташа үйкеліс коэффициенті (қауын үшін $f = 0,26$).

$$N_2 = p_y \cdot \pi \cdot D_c \cdot L \cdot f \cdot v$$

11. Өнімді бұзуға және ұнтақтауға жұмсалатын жұмыс күші N (Вт):

$$N = N_1 + N_2$$

12. Жетек электр қозғалтқышының қуаты $N_{эл}$ (Вт)

$$N_{эл} = \frac{K_u \cdot N}{\eta_1 \cdot \eta_2}$$

мұндағы η_1 -процестің ПӘК: $\eta_1 = 0,9$;
 η_2 -редуктордың ПӘК: $\eta_2 = 0,75$;
 K_u -инерциялық күштерді ескеретін қуат қорының коэффициенті:

$$K_u = 1,3 - 1,4.$$

13. $M_{тр}(Н \cdot м)$ кесу роторындағы үйкелістің жұмыс сәті анықталады:

$$M_{тр} = (P_1 + P_2) \cdot 0,5 \cdot D_T$$

мұндағы P_1 -өнімді ұнтақтауға жұмсалатын күш, H ;
 P_2 -өнімді ұнтақтау және ұнтақтау кезінде үйкелісті жеңуге жұмсалатын күш, H .

$$P_1 = \xi \cdot \sigma_p \cdot F$$

$$P_2 = p_y \cdot \pi \cdot D_c \cdot L$$

14. $M_{эв}(Н \cdot м)$ пышақ роторы жетегінің электр

қозғалтқышының білігіне қажетті сәт анықталады:

$$M_{\text{ЭДВ}} = \frac{M_{\text{ТР}}}{\eta_1 \cdot \eta_2}$$

15. Жетектің қажетті беріліс коэффициенті анықталады:

$$i = \frac{n_{\text{ЭДВ}}}{n_{\text{ЦТ}}}$$

мұндағы пЭДВ-электр қозғалтқыш білігінің номиналды айналу жиілігі; пЦТ-роторлы пышақтың айналу жиілігі;

Пайдаланылған әдебиеттер:

[1] О научном обеспечении овощеводства Казахстана // www.groupglobal.org/es/node/5851.

[2] Медведков Е.Б., Кизатова М.Е., Шевцов А.А., Дранников А.В., Масленников С.Л. Физико-математическая модель процесса измельчения в установке для отделения мякоти плодов дыни от корки // Вестник НАН РК. – 2017. – №4. – С. 65-69.

[3] Шапров М.Н., Сёмин Д.В., Садовников М.А. Механизация первичной переработки плодов бахчевых культур // Известия Нижневолжского агро университетского комплекса. – 2008. – №4(12). – С. 1-3.

[4] Хозяйственное значение возделывания дыни // http://studbooks.net/1293916/agropromyshlennost/hozyaystvennoe_znachenie_vozdelvaniya_dyni.

[5] Adedoyin R.A., Olatunde O.B, Ponle E.A. Design, fabrication and performance evaluation of melon shelling machine // International Journal of Research in Engineering and Technology. – 2015. – Vol. 4, Issue 7. – Pp. 78-82.

[6] Семин Д.В. Совершенствование технологии и машины для удаления коры с плодов тыквы: дис. ... канд. техн. наук: 05.20.01. – Волгоград, 2006. №8

© Қ.Қ. Әбдіқайым, 2021

*Э.Т. Бабаев,
магистрант 2 курса
напр. «Нефтегазовое дело»,
e-mail: elnur_babaev_1997@mail.ru,
науч. рук.: Ю.В. Андронов,
к.т.н., доц.,
Тюменский индустриальный университет,
г. Тюмень*

РЕМОНТНО-ИЗОЛЯЦИОННЫЕ РАБОТЫ В ГОРИЗОНТАЛЬНЫХ СКВАЖИНАХ

Аннотация: в статье рассмотрены основные причины обводнения нефтяных скважин, подробно описан процесс конусообразования.

Ключевые слова: залежь, обводнение, конусообразование, ремонтно-изоляционные работы, водоизолирующий, «жидкий пакер».

Большинство месторождений имеют нефтяные залежи, которые частично или полностью подстилаются подошвенными водами либо оконтуриваются краевыми водами. В ходе освоения и опытно-промышленных работ, а так же при эксплуатации скважин, в результате активного продвижения границ раздела флюидов получают, как правило, двухфазные потоки с опережающим движением воды. При разработке таких месторождений возникают весьма сложные задачи, а рациональная их эксплуатация невозможна без знания геолого-промысловых особенностей и закономерностей обводнения и нефтяных залежей и скважин.

Преждевременное обводнение скважин приводит к большим затратам на добычу, транспортировку нефти и отделение попутно добываемой воды. С каждым годом число обводненных скважин растёт, несмотря на увеличение объёма проводимых водоизоляционных работ.

Основными причинами обводнения скважин являются негерметичность эксплуатационной колонны, возникновение заколонной циркуляции, межпластовые перетоки, а также

конусообразование.

Проведение ремонтно-изоляционных и водоизоляционных работ (РИР, ВИР) сопровождается высокими технологическими рисками, так как не всегда достигается их высокая эффективность. Совершенствование свойств используемых при ремонтно-изоляционных работах материалов в настоящее время является актуальной задачей.

Горизонтальное бурение обладает рядом преимуществ по сравнению с традиционными вертикальными скважинами, например, наибольшая зона контакта с продуктивным пластом, горизонтальные скважины повышают эффективность разработки в несколько раз. Однако, следует учитывать, что ремонтно-изоляционные работы, проводимые на вертикальных скважинах, не дают должного эффекта на горизонтальных скважинах и более того в большинстве случаев приводят к серьёзным осложнениям [2]. Таким образом, ограничение притока воды в горизонтальном участке ствола скважины, с учетом особенностей фильтрационно-емкостных свойств, конструкции и протяженности ствола является актуальной проблемой.

На сегодняшний день технологические решения подразумевают использование колтубинга и специальных пакеровочных устройств, позволяющих изолировать необрабатываемые области от закачки водоизолирующих составов и обеспечивающих проведение ремонтно-изоляционных работ в заданном интервале.

Широко распространенными и эффективными водоизолирующими составами являются гелеобразующие композиции на основе гидролизованых полимеров акриламида (сополимеров акриламида и акриловой кислоты). В мире выпускается несколько тысяч различных марок ПАА с различными физико-химическими свойствами, но не все из них подходят для проведения ремонтно-изоляционных работ. Рассмотрим композицию «Emultech». Данная композиция («жидкий пакер») обладает рядом преимуществ:

– высокие блокирующие свойства – фильтрация блокирующего состава «Emultech» в пористую среду происходит при очень высоких перепадах давления, связанных с

высокой вязкостью рабочих композиции, а также с соотношением размера глобул обратной эмульсии и эффективным диаметром поровых каналов [1];

– гидрофобизация породы и сохранение фильтрационно-емкостных свойств – внешняя фаза представлена углеводородной средой с активными поверхностно-активными веществами (ПАВ, поэтому при частичном проникновении состава в пласт происходит его гидрофобизация;

– Высокая термостабильность;

– не вызывает коррозию подземного и устьевого оборудования;

– обращение с составами в промысловых условиях не требует привлечения дополнительного оборудования.

В качестве водоизолирующего раствора может выступать композиция «Polytech WPR», обладающая рядом полезных свойств:

– высокая селективность проникновения гелеобразующей системы преимущественно в более промытые и обводненные интервалы при минимальном воздействии на продуктивные нефтенасыщенные области;

– различный уровень гидродинамической проницаемости для фильтрации воды и нефти конечных гидрогелей;

– высокие изолирующие свойства – остаточный фактор сопротивления для воды измеряется десятками и сотнями тысяч единиц, а начальный градиент давления может достигать 200-300 атм/м;

– регулируемые сроки гелеобразования – гелеобразование систем «Polytech» регулируется от нескольких часов до нескольких суток и задается, как правило, в периоде от 12 до 24 часов.

Технология ограничения водопритока состоит из нескольких последовательных этапов. Первый этап подразумевает временную изоляцию дальней части горизонтального ствола “жидким пакером”. Затем производится закачка в интервал водопритока гелеобразующей композиции (водоизолирующего раствора) и выдержка на период гелеобразования.

На заключительном этапе технологии происходит

частичное разрушение образовавшегося геля в околоскважинной зоне деструктором с целью очистки нефтенасыщенных продуктивных областей и достижения большей селективности установки водоизоляционного экрана.

Концентрации гелеобразующих растворов выбираются для конкретных геолого-физических условий индивидуально.

Список использованных источников и литературы:

[1] Климанова Д.А., Мозговой Г.С., Павлов И.В. Ограничение водопритока в горизонтальном участке скважины //Материалы XVI международной научно-практической конференции 21 век:фундаментальная наука и технологии, 2018. С.101-104.

[2] Павлов Иван Владимирович. Обоснование технологии ограничения притока воды в горизонтальные скважины составами направленного действия. Автореферат. Диссертация на соискание учёной степени. Санкт-Петербург-2009. – 21 с.

© Э.Т. Бабаев, 2021

*Э.Т. Бабаев,
магистрант 2 курса
напр. «Нефтегазовое дело»,
e-mail: elnur_babaev_1997@mail.ru,
науч. рук.: Ю.В. Андронов,
к.т.н., доц.,
Тюменский индустриальный университет,
г. Тюмень*

ЯВЛЕНИЕ КОНУСООБРАЗОВАНИЯ

Аннотация: в статье рассматривается явление конусообразования и приведена методика расчёта критического дебита.

Ключевые слова: обводнение, водонефтяной контакт, критический дебит, конусообразование.

В настоящее время при разработке месторождений углеводородов широко применяются горизонтальные скважины. Одна из основных целей использования данной технологии заключается в том, чтобы улучшить углеводородоотдачу из пластов с режимом газовой шапки и водонапорным режимом.

Преимущества использования горизонтальных скважин по сравнению с вертикальными заключаются в большей производительности и длительности срока эксплуатации до прорыва в нее воды. Водное и газовое конусообразование объясняется механизмом опережающего движения подошвенных вод или газа из газовой шапки к перфорационным отверстиям нефтяной скважины.

Конусообразование приводит к значительному снижению продуктивности скважин, быстрому истощению пластовой энергии и уменьшению нефтеотдачи пласта.

Высокие отборы нефти могут привести к раннему прорыву конуса воды или газа к перфорационным отверстиям, что приведет к сокращению добычи нефти.

На практике для уменьшения вероятности водного конусообразования в вертикальных скважинах перфорация производится выше водонефтяного контакта (ВНК) и снижают

отборы ниже критических значений.

Аналогичным образом, для предотвращения газоконусообразования в вертикальных скважинах перфорация производится ниже уровня газонефтяного контакта (ГНК). Но недостатком этого подхода является увеличение градиента давления и скорости притока, что приводит к увеличению вероятности конусообразования.

При явлении конусообразования можно определить критический дебит. Критический дебит определяется как максимально допустимый дебит нефти, который позволяет избежать конусообразования [1]. Джоши [2] предложил следующие соотношения для определения критического дебита нефти в горизонтальных скважинах.

При движении нефти и воды:

$$q_{oc} = 0,0246 * 10^{-3} \frac{(p_w - p_o) k_h [h^2 - (h - D_b)^2]}{\mu_o \beta_o \ln \frac{r_e}{r_w}}, \quad (1)$$

где q_{oc} – критический дебит нефти, нормальных барр./сут

ρ_w – плотность воды, фунт/куб.фут

ρ_o – плотность нефти, фунт/куб.фут

k_h – горизонтальная проницаемость, мД

h – нефтенасыщенная мощность пласта, фута

D_b – расстояние между горизонтальной скважиной и ВНК,

фут

μ_o – вязкость нефти, сПз

β_o – объемный фактор нефти, барр./н.барр.

r_e – внешний радиус горизонтальной скважины, фут

При вычислении критическо дебита частополучают очень низкие значения притока, которые не применяются в реальных условиях по экономическим причинам. В связи с этим, эксплуатация скважин с дебитами выше критического значения через некоторый период времени приводят к конусообразованию. Это время называется временем прорыва.

По этой причине, ещё на стадии строительства скважин на таких месторождениях необходимо тщательно уделять внимание положению водонефтяного контакта (ВНК) за счёт проведения комплекса гидродинамических и геофизических

исследований. Вследствии нарушения раздела фаз « нефть-вода» и подъема ВНК пластовая вода может появиться в скважинах, которые были пробурены в границах внутреннего контура нефтеносности залежи [2].

Список использованных источников и литературы:

[1] М. Маскет. Течение однородных жидкостей в пористой среде. М.: РХД, 2004.

[2] Демахин С.А. Химические методы ограничения водопритока в нефтяные скважины [Текст]: учебник / С.А. Демахин, А.Г. Демахин. – М.: Недра, 2010. – 198 с.

© Э.Т. Бабаев, 2021

*Д.Г. Максименко,
магистрант 2 курса
напр. «Нефтегазовое дело»,
e-mail:maksden1407@mail.ru,
науч. рук.: Ю.В. Ваганов,
к.т.н., доцент,
ТИУ,
г. Тюмень*

КОМПЛЕКСНОЕ ВИБРОВОЛНОВОЕ ДЕПРЕССИОННО-ХИМИЧЕСКОЕ ВОЗДЕЙСТВИЕ НА ПРИЗАБОЙНУЮ ЗОНУ ПЛАСТА

Аннотация: комплексное виброволновое депрессионно-химическое воздействие является одним из перспективных направлений интенсификации притока в условиях залегания низкопродуктивных пластов. Рассмотрена методика проведения обработки скважины. Обосновано, что технология развития сети трещин в прискважинной зоне пласта за счет гидроударов не требует применения погружного оборудования, используется минимальное количество техники, применяемой на устье при ремонте скважины

Ключевые слова: обработка призабойной зоны пласта, химические реагенты, продолжительность воздействия, глубина проникновения, интенсификация притока, реагентно-импульсное воздействие

Эффективность разработки нефтяных месторождений во многом зависит от качественной и бесперебойной работы добывающих скважин а так же скважин отвечающих за поддержание пластового давления. Эффективность работы этих скважин определяются не только работой оборудования, но и загрязненностью призабойной зоны пласта. Для увеличения продуктивности и снижению скин-эффекта проводят кислотные обработки около скважинной зоны пласта. Кислота взаимодействуя с породой растворяет ее и происходит образование сети микроканалов. Данный метод обработки позволяет сохранять на заданном уровне темпы отбора

пластового флюида в течении продолжительного периода времени.

Положительный эффект кислотной обработки достигается глубиной проникновения этой кислоты в пласт и максимально продолжительной растворяющей ее способностью. Обработки чистой соляной кислотой могут не приносить должного эффективного воздействия на породу ввиду быстрого протекания реакции в околоскважинной зоне пласта. В удаленной части пласта активность ее значительно падает и реакция кислоты с породой снижается. Поэтому максимальное число каналов образуется в околоскважинной зоне пласта, в результате чего падает интенсивность формирования сети каналов в удаленной зоне пласта. Повторные обработки не оказывают существенного влияния, а только могут ухудшить ситуацию.

Возникает необходимость торможения реакции кислоты и породы. Данную проблему, равномерности и глубины обработки околоскважинной зоны, позволяет решить добавление в кислоту химических реагентов для замедления реакции и ее отклонения в необработанные зоны ПЗП. Актуальность разработки таких технологий особенно возрастает в сложнопостроенных карбонатных коллекторах.

Перед проведением кислотной обработки в скважину спускают НКТ до забоя, промывают скважину, опрессовывают всю систему на полуторократное давление от давления закачки кислотного состава. Затем производится закачка кислотного состава прямой циркуляцией. По достижению кислоты забоя скважины межтрубную задвижку закрывают и происходит нагнетание необходимого объема кислотного состава.

Многочисленные опыты и исследования доказывают, что кислота в карбонатных породах не образует радиально расходящиеся каналы. При кислотной обработке обычно образуются рукавообразные промоины неправильной формы, которые формируются в каком-либо одном или нескольких направлениях. То есть при обработке ПЗП скважины движение жидкости производится только в одном направлении – в пласт. Движение жидкости из пласта в скважину применяют только для удаления продуктов химической реакции.

Одним из новых направлений обработки низкопродуктивных пластов при интенсификации притока следует считать реагентно-импульсное воздействие на скважину и продуктивный пласт. Благодаря серии повторяющихся гидроударов с использованием кислотных растворов, применяющихся в качестве расклинивающей жидкости, происходит увеличение глубины и размеров трещин. В следствии чего увеличивается проникающая способность кислотного состава в слабопроницаемый пласт. Увеличивая амплитуду пульсаций и кратность импульсов можно добиться значительной эффективности проникновения кислотного раствора.

Вместо оказывания высокого давления на ПЗП, она подвергается сериям коротких ударов, благодаря этому жидкость не успевает фильтроваться в образующиеся трещины, а увеличивает их длину. В результате коротких ударов происходит увеличение числа прилегающих трещин и расширению радиуса призабойной зоны пласта.

Создавая повторяющиеся гидроудары возникает колебательное движение массы скважинной жидкости и размыв ПЗП. По физическим свойствам, размыв околоскважинной зоны похож на процесс гидросвабирования по сравнению с которым необходимо специальное применение устьевого оборудования для управления процессом. С помощью этого оборудования происходит придание массе скважинной жидкости резонансного колебательного движения с доливом жидкости в скважину и ее изливом в такт с собственными колебаниями этой массы. В результате колебания давления кольматант легко отрывается от поровых каналов и трещин. Основным преимуществом возвратно-поступательного движения скважинной жидкости является использование ее инерции.

Резкое приложение давления при доливе жидкости и ускорение движения приложенным давлением уплотненной массы приводит к сжатию нижележащих слоев, приведению их в движение, следовательно, к увеличению движущейся массы, которая при достижении зумпфа создает перепад давления, значительно превышающий устьевый. Раскачка массы скважинной жидкости способствует глубокому проникновению

волны движения в пласт, размыву породы и эффективному извлечению кольматантов. Градиент перепадов давлений не должен быть опасен для целостности обсадной колонны и цементного камня, а скорость движения жидкости должна содействовать размыву вязких углеводородов, механических примесей, эмульсий и выносу их в скважину для последующего излива.

Увеличение эффекта размыва породы достигается совмещением гидродинамических и химических обработок. Механизм взаимодействия кислотного раствора значительно отличается от такового при обычных кислотных обработках. Если при обычных обработках на границе раздела твердой и жидкой фаз образуется поверхностный слой насыщенного раствора карбоната и нерастворимых в кислоте продуктов, которые препятствуют продвижению свежих порций кислоты, то динамический режим растворения карбонатных пород предотвращает это за счет широкого изменения давления на забое скважины с общей тенденцией к снижению времени проведения обработки. Приведение столба скважинной жидкости в колебательное движение дает следующие преимущества:

- требуется меньший объем кислотного состава для обработки;
- увеличение глубины проникновения кислотного раствора или ПАВ в низкопроницаемые участки пласта;
- сокращается время проведения обработки скважины, в результате повышения скорости реакции при движении жидкости;
- распределение химреагента в околоскважинной зоне происходит более равномерно;
- Облегчение удаления продуктов химической реакции;

В результате движения многотонной массы жидкости, она передает энергию не только на ПЗП, но и на пласт в целом. Благодаря колебаниям частотой 1 Гц и меньше происходит периодическое изменение забойного давления, которое передается в виде волн низкой частоты, способствующее перераспределению напряжений в массиве, которое эффективно влияет на нефтеотдачу.

Комплексное виброволновое депрессионно-химическое воздействие свидетельствует о эффективности данной технологии, которое способствует повышению качества обработки. Совокупность импульсно-волнового воздействия с применением химических реагентов обеспечивает синергетический эффект.

В результате повышается гидродинамическая связь скважины с пластом, возрастает проницаемость околоскважинной зоны, вводятся ранее неосвоенные или заблокированные пропластки продуктивного пласта.

Выводы:

1) Применение химической обработки совместно с волновым движением скважинной жидкости способствует повышенной степени и однородности кислотной обработки пласта, уменьшению продолжительности обработки и количества потребляемой кислоты.

2) Использование импульсно-волнового воздействия и размыва позволяет совместить операции освоения скважины и восстановления проницаемости пласта в призабойной зоне. При этом не требуется использование дополнительной техники и проведение дополнительных спускоподъемных работ.

3) Главные преимущества технологии – простота и экономичность, возможность получения достаточного по мощности воздействия на призабойную зону. Существенно сокращаются затраты и время на обработку скважины при высоком качестве работ.

Список использованных источников и литературы:

[1] Николаев Н.И., Шипулин А.В., Купавых К.С. Результаты исследований и эффективность применения комплексной технологии химической обработки призабойной зоны пласта // Территория «НЕФТЕГАЗ». – 2015. – №4. – С. 79-83.

[2] Викторин В.Д., Лычков Н.П. «Разработка нефтяных месторождений, приуроченных к карбонатным коллекторам» М. Недра, 1980 г. – 202 с.

[3] Дыбленко В.П., Туфанов И.А., Сулейманов Г.А., Лысенков А.П. Фильтрационные явления и процессы в

насыщенных пористых средах при виброволновом воздействии // Тр. Инта/БашНИПИнефть. – 1989. – Вып.80. – С. 45-51

[4] Мищенко И.Т. Скважинная добыча нефти: Учебное пособие для вузов. – М: М71 ФГУП Изд-во «Нефть и газ» РГУ нефти и газа им. И.М. Губкина, 2003. – 816 с.

[5] Паникаровский Е.В., Паникаровский В.В., Клещенко И.И. Перспективы использования физико-химических методов для увеличения продуктивности скважин // Нефтепромышленное дело. – 2006. – №3. – С. 20-25.

[6] Попов А.А. Ударное воздействие на призабойную зону скважин. М.: Недра, 1990. – 157 с.

[7] Сучков Б.М. «Причины снижения производительности скважин» Нефтяное хозяйство, 1988 г., №5

[8] Хисамов Р.С., Орлов Г.А., Мусабилов М.Х.. Концепция развития и рационального применения солянокислотных обработок скважин // Нефт. хоз-во. – 2003. – №4. – С. 43-45

© Д.Г. Максименко, 2021

*Д.Г. Максименко,
магистрант 2 курса
напр. «Нефтегазовое дело»,
e-mail: maksden1407@mail.ru,
науч. рук.: Ю.В. Ваганов,
к.т.н., доцент
ТИУ
г. Тюмень*

КИСЛОТНАЯ ОБРАБОТКА НАГНЕТАТЕЛЬНЫХ СКВАЖИН ТЕХНОЛОГИЕЙ ГИБКИХ ТРУБ

Аннотация: с каждым годом растет спрос на энергоресурсы, что влечет за собой уменьшение соотношения запасов легкоизвлекаемых углеводородов и трудноизвлекаемых. Данная проблема стимулирует к созданию нефтяными компаниями новых и усовершенствованию старых технологий разработки и интенсификации притока углеводородов.

В работе представлен анализ проблем возникающих при проведении кислотных обработок, а так же технология обработки околоскважинной зоны пласта с помощью гибкой насосно-компрессорной трубой. По промысловым данным успешность классических кислотных обработок зачастую не превышает 30-40%. Выполнение проектных показателей является основной задачей при разработке месторождений с поддержанием пластового давления. Эффективность работы системы ППД во многом зависит от работы нагнетательных скважин. В результате чего необходимо выявлять основные причины уменьшения приемистости нагнетательных скважин и разрабатывать комплекс мер направленных на регулирование фильтрационно-емкостных характеристик ПЗП, которые позволяют увеличивать охват пласта заводнением.

Ключевые слова: обработка призабойной зоны пласта, химические реагенты, продолжительность воздействия, глубина проникновения, интенсификация притока, нагнетательные скважины, система заводнения, ПАВ, гибкая насосно-компрессорная труба.

Как показывает практика эксплуатации скважин, имеется проблема с ухудшением технологических показателей разработки нефтяных месторождений. Эффективность разработки нефтяных месторождений во многом зависит от качественной и бесперебойной работы добывающих скважин а так же скважин отвечающих за поддержание пластового давления. Эффективность работы этих скважин определяются не только работой оборудования, но и загрязненностью призабойной зоны пласта. Данная область пласта в процессе разработки подвергается различным термодинамическим и физико-химическим изменениям. Процесс выработки пластов зависит от эффективности работы добывающего и нагнетательного фонда скважин. Эффективная работа скважин подразумевает их эксплуатацию с дебитами нефти, которым отвечал бы пласт. В процессе добычи фактические дебиты оказываются ниже возможных, в виду снижения абсолютной и фазовой проницаемости пород ПЗП. Поэтому возникает необходимость воздействовать на ПЗП для восстановления дебита скважины.

Обработка призабойной зоны пласта кислотными композициями является одним из эффективных, простых и недорогих обработок ПЗП для интенсификации добычи нефти, восстановления продуктивности добывающих и приемистости нагнетательных скважин.

Кислотные обработки проводятся с целью решения следующих задач:

- удаления минеральных и органических отложений из ПЗП;
- повышение гидропроводности низкопроницаемых участков пласта;
- выравнивание профиля притока добывающих/профиля приемистости нагнетательных скважин;

Наиболее широко и повсеместно для интенсификации работы нагнетательных скважин применяют кислотные обработки (КО). Успешность проведения кислотных обработок (КО) на многих месторождениях не превышает 30-40%.

Это связано с различными осложнениями, возникающими в процессе работ:

- сложности, возникающие при перевозке в емкостях и перекачке кислоты по наземному оборудованию и насосно-компрессорным трубам, вызванные высокой коррозионной агрессивностью раствора;

- сложности, возникающие в связи с высокой скоростью реакции кислотного раствора с породой;

- образование вторичных осадков после нейтрализации кислот;

- сложности, возникающие при освоении скважин, в связи с высоким межфазным натяжением на границе кислотный раствор – углеводород;

- сложности, возникающие при контакте растворов соляной и грязевой кислот с нефтью за счет образования осадков асфальтосмолопарафинистых отложений (АСПО) и стойких эмульсий.

Вследствии чего повышаются расходы на проведение ремонта: увеличение рабочего времени бригады КРС, так же необходимо специальная техника для кислотных обработок, возрастает и опасность проводимых работ.

Снизить затраты на проведение работ можно с помощью технологии с использованием непрерывных (гибких) труб (ГТ) – колтюбинговых установок. Экономическая целесообразность применения ГТ проверена временем:

- сокращается время на проведение работ;

- не производится глушение скважин;

- не производится подъем труб НКТ, так как ГТ спускают в трубу НКТ.

Эта технология, помимо сокращения затрат на КО позволяет удалять не только твердые взвешенные частицы, но и такие кольматанты, как соли, тяжелые углеводороды, железо.

Технология включает несколько последовательных обработок с выносом продуктов реакции отдельными пачками растворов с помощью колтюбинговой установки:

- промывка забоя раствором многофункционального ПАВ на минерализованной воде для отмыва загрязнений АСПО в стволе скважины;

- кислотная ванна раствором соляной кислоты с Нефрасом для лучшего отмыва забоя от загрязнений и очистки

перфорационных отверстий, чтобы обеспечить связь с пластом для закачки следующей пачки кислотного раствора в ПЗС;

– закачки и продавки в околоскважинную зону кислотного состава с добавлением различных химреагентов улучшающие обработку пласта от загрязнений.

У предложенной технологии, по сравнению с классической КО, есть ряд преимуществ: быстрота проведения работ, простота приготовления составов, низкая коррозионная активность составов по отношению к промышленному оборудованию, отсутствие осложнений в работе, более глубокое воздействие на пласт, обработка ПЗС без образования осадков и эмульсий с соляной кислотой, высокая эффективность, безопасность персонала, работающего непосредственно с кислотами.

Для очистки призабойной зоны скважин, снизивших приёмистость, на Ватьёганском месторождении применяют технологию воздействия поверхностно активными веществами (ПАВ – кислотное воздействие).

В технологии восстановления продуктивности добывающих скважин и приёмистости нагнетательных скважин предусматривается применение следующих углеводородных растворителей, кислотных агентов и химреагентов:

– ингибированная соляная кислота (11% водный раствор);

– глинокислота (глинокислотный раствор 11% HCl + (1-4) % HF);

– нефтяные растворители марок Нефрас А 120/200, Нефрас А 150/330, Нефрас С4130/350;

– деэмульгаторы марок сепарол, прогалит, проксамин, репон с концентрацией в растворителе 0,5 – 1,0%;

– ингибиторы марок катапин, катионактивные ПАВ, Нефтехим с концентрацией в растворителе 0,5 – 1,0%;

– водопоглотители (этиловый спирт, полиглицерин, этиленгликоль, бутиловый спирт, ацетон).

Технология обработки осуществляется в три этапа:

1 этап.

На основании геолого-физических характеристик продуктивных пластов определялось целесообразность

проведения ОПЗ.

2 этап.

Производится выбор реагентов для обработки ПЗП, их необходимое количество и концентрация.

3 этап.

Формируется план последовательной обработки ПЗП с указанием всех стадий технологических операций и предельно допустимого рабочего давления.

На Вать-Егонском месторождений при кислотной обработке на первом этапе закачивают углеводородный растворитель Нефрас. Второй этап включает в себя циклическую обработку ПЗП 11% кислотным раствором HCl и HF и 1-3% раствора ПАВ. Результатами промысловых данных было доказано, что обработка ПЗП кислотными композициями с добавлением различных химреагентов дает положительные результаты, увеличивая нефтеотдачу пласта, изменяя профиль приемистости скважины, тем самым увеличивая охват пласта заводнением.

Технология ГНКТ позволяет избежать глушения скважины, снижая повреждение призабойной зоны пласта и сокращая время ввода скважины в эксплуатацию. Использование ГНКТ при интенсификации притока позволяет повысить избирательность кислотных обработок за счет расположения самой гибкой трубы на необходимом участке продуктивного интервала, так же применение ГНКТ в процессе СКО предохраняет рабочую НКТ от воздействия соляной кислоты и позволяет избежать загрязнения самой соляной кислоты осадками и частицами из рабочей НКТ.

Практика применение технологии с ГНКТ показывает, что расход реагентов при обработке скважины в этом случае сокращается по сравнению с традиционными технологиями на 25-30%, в разы снижается время обработки пласта и требуется меньше персонала.

Список использованных источников и литературы:

[1] Беляев Ю.А. «Интенсификационная технологическая обработка призабойной зоны нагнетательной скважины» – Нефтяной хозяйство, 2007. – №3 – 68 с.

[2] Кристиан М., Сокол С., Константинеску А. Увеличение продуктивности и приемистости скважин: Пер. с румынск. М.: Недра, 1985, с. 184

[3] Мищенко И.Т. Скважинная добыча нефти: Учебное пособие для вузов. – М: М71 ФГУП Изд-во «Нефть и газ» РГУ нефти и газа им. И.М. Губкина, 2003. – 816 с.

[4] Мустафин Г.Г., Лерман Б.А. Анализ эффективности методов воздействия на призабойную зону пласта // ВНИИОЭНГ. РНТС Сер. Нефтепромысловое дело., 1983. №7. С. 7-8

[5] Николаев Н.И., Шипулин А.В., Купавых К.С. Результаты исследований и эффективность применения комплексной технологии химической обработки призабойной зоны пласта // Территория «НЕФТЕГАЗ». – 2015. – №4. – С. 79-83.

[6] Паникаровский Е.В., Паникаровский В.В., Клещенко И.И. Перспективы использования физико-химических методов для увеличения продуктивности скважин // Нефтепромысловое дело. – 2006. – №3. – С. 20-25.

[7] Сучков Б.М. «Причины снижения производительности скважин» Нефтяное хозяйство, 1988 г., №5

[8] Хисамов Р.С., Орлов Г.А., Мусабириев М.Х. Концепция развития и рационального применения солянокислотных обработок скважин // Нефт. хоз-во. – 2003. – №4. – С. 43-45

© Д.Г. Максименко, 2021

Е.М. Минаева,
студент 3 курса напр. «Технология
транспортных процессов»,
e-mail: katua.minaeva@yandex.ru,

С.Г. Вороненков,
студент 2 курса напр. «Эксплуатация
транспортно-технологических
машин и комплексов»,

Ю.В. Смирняков,
студент 2 курса напр. «Эксплуатация
транспортно-технологических
машин и комплексов»,
e-mail: ysmirnyakow@gmail.com,

Д.И. Ткачев,
студент 2 курса напр. «Технология
транспортных процессов»,
e-mail: rodfox@yandex.ru,
науч. рук.: **Д.О. Ломакин,**
к.т.н., доц.,
Политехнический институт
им. Н.Н. Поликарпова
ОГУ им. И.С. Тургенева,
г. Орел

АНАЛИЗ РЕСУРСА ШИН ГРУЗОВЫХ АВТОМОБИЛЕЙ И ФАКТОРОВ, НА НЕГО ВЛИЯЮЩИХ

Аннотация: одной из важнейших проблем, стоящих перед автомобильным транспортом, является повышение эксплуатационной надёжности автомобилей, и снижение затрат на их содержание. Решение этой проблемы, с одной стороны, обеспечивается автомобильной промышленностью за счёт выпуска автомобилей с большей надёжностью и технологичностью (ремонтнопригодностью), с другой стороны – совершенствованием методов технической эксплуатации автомобилей; повышением производительности труда, снижением трудоёмкости работ по технической эксплуатации (ТО) и ремонту автомобилей, увеличением их межремонтных пробегов.

Это требует создания необходимой производственной базы для поддержания подвижного состава в исправном состоянии, широкого применения средств механизации и автоматизации производственных процессов.

Ключевые слова: дорога, элементы, колёса, автомобиль, техническая эксплуатация, пробег, подвижной состав.

Автомобильные шины имеют сложную конструкцию и достаточно высокую стоимость. Поэтому при повреждениях, как правило, они подвергаются ремонту. К технологиям ремонта также предъявляются высокие требования – ремонт не должен приводить к снижению потребительских свойств шин. Следует отметить, что соотношение продажи новых и восстановленных автопокрышек в странах Западной Европы и Скандинавии составляет 1:2 и среди фирм, которые занимаются их восстановлением, лидерами являются шинные заводы.

Существует несколько технологий восстановления изношенного протектора. Наиболее распространена нарезка и горячая вулканизация специальной гладкой ленты с одновременным формированием рисунка – этот процесс был хорошо известен в нашей стране как «наварка». На сегодняшний день наиболее перспективной выглядит холодная вулканизация (при температурах до 100 С) с применением ленты, на которой предварительно нанесен рисунок протектора. В большинстве случаев используется лента равная размерам основных типов покрышек. Но в некоторых странах Западной Европы успешно реализуется технология восстановления покрышек с помощью готовых протекторов кольцеобразной формы. Специальный станок растягивает резиновое кольцо и натягивает его на подготовленный брекер.

В конце 2000 года в Белоруссии был введен в эксплуатацию минизавод СП «Белретрейд» занимающийся восстановлением шин грузовых автомобилей по технологии немецкой фирмы «Еллерброк». Суть данной технологии заключается в том, что новый протектор предварительно подвергается вулканизации, а затем «приклеивается» к заранее подготовленному каркасу при температуре около 100 С. В данном случае под «приклеиванием» понимается

«автоматическая вулканизация», которая осуществляется с помощью специальных химических веществ – ускорителей процесса.

В России по технологии холодной вулканизации работают: Чеховский шиновосстановительный завод (ЧШЗ); ООО «Скай» – дилер немецкой компании «Vergolst» в Северо-западном регионе; «Совтрансавто-Брянск», работающий по технологии американской компании «Bandag»; завод резинотехнических изделий в г. Копейске.

Основная проблема восстановления шин – достижение прочной связи шиноремонтного материала с ремонтируемой шиной.

Таким образом, в ряде развитых стран в среднем около 20% изношенных автотракторных шин подвергаются восстановлению и вторичному использованию. Однако полностью изношенные шины, которые утратили в процессе своей эксплуатации 15 – 20% начальной массы или получили существенные повреждения конструкции, не могут быть превращены восстановлением в высококачественное изделие. Между тем они содержат в себе около 75% израсходованного на их производство каучука и прочих ценных ингредиентов, которые можно с прибылью вернуть народному хозяйству, а это, в свою очередь, требует иных путей переработки.

По статистике на грузовых автомобилях 65-70% шин снимается преждевременно из-за разрушения каркаса (рис. 1), что не позволяет использовать шины для наложения нового протектора. В большинстве случаев эти повреждения являются следствием неаккуратного вождения автомобиля, низкого давления воздуха в шинах, плохого состояния дорог. Примерно 30% шин снимается из-за повреждения боковин, 20% – из-за повреждения протектора. Остальные причины: отрыв борта (15%), расслоение каркаса и брекера (12%), износ до нитей корда (10%), брак заводов-изготовителей и пр..

У шин, снятых по износу протектора, также имеют место потери ресурса. Только примерно 25% шин имеет равномерный износ протектора, остальные – различные виды неравномерного износа. При этом односторонний износ является доминирующим (более 40%). Внешним показателем правильной

эксплуатации шины является равномерный износ протектора. Любые отклонения в работе шины вызывают дополнительные проскальзывания элементов протектора, его неравномерный износ.

Ухудшение дорожного покрытия сокращает ресурс шин – на 25% на гравийно-щебеночных дорогах, на 50% на каменистых разбитых дорогах.

Температура окружающего воздуха влияет на нагрев шины. Оптимальный температурный режим шины 70-75 °С. При нагреве до 100 °С износостойкость резины и прочность связи между резиной и кордом снижаются в 1,5-2 раза. Нагрев до 120 °С считается опасным, выше – критическим: при неправильной эксплуатации возможно возгорание шины. При температуре -40°С и ниже непрогретые шины из неморозостойкой резины при резком трогании с места и ударах могут растрескаться.

Скорость движения также влияет на темп износа. Так, при 140 км/ч он примерно в 2 раза выше, чем при 60 км/ч. А по мере увеличения силы тяги или тормозной силы темп износа возрастает в степенной зависимости.

Нагрузка на шину и ее ресурс также взаимосвязаны: перегрузка шины на 10% снижает ресурс на 20% (в основном из-за перегрева). Частично компенсировать это можно снижением скорости движения.

Давление воздуха является наиболее значимым техническим параметром эксплуатации шины. Основную нагрузку в шине (60-80%) несет воздух.

Снижение давления вызывает большую нагруженность боковин и их деформацию, увеличивается расход топлива (до 15%), возрастают усталостные напряжения в каркасе, рвутся нити металлокорда, значительно повышается температура. У радиальных шин наблюдаются случаи кольцевого излома в зоне посадки шины на обод. Быстрее изнашивается протектор, в частности по краям беговой дорожки протектора (радиальные низкопрофильные шины такому виду износа подвержены в меньшей степени).

Список использованных источников и литературы:

- [1] Афанасьев Л.Л. Справочник автомобильного механика. – М.: Машгиз, 1959.
- [2] Круглое С. М. Устройство, техническое обслуживание и ремонт легковых автомобилей. – М.: Высшая школа, 1991
- [3] <https://www.drive2.ru/b/768154/>
- [4] <https://www.bestreferat.ru/referat-111868.html>
- [5] <https://www.bibliofond.ru/view.aspx?id=803120>

*© Е.М. Минаева, С.Г. Вороненков,
Ю.В. Смирняков, Д.И. Ткачев, 2021*

Д.С. Самойлов,
курсант 5 курса напр. «Судовождение»,
e-mail: *marchelod@inbox.ru,*

М.О. Килнас,
к.т.н.,
ГУМРФ им. адм. С.О. Макарова,
г. Санкт-Петербург

ИСТОРИЧЕСКИЙ ОБЗОР МОРСКИХ УГЛОМЕРНЫХ ИНСТРУМЕНТОВ В МОРЕХОДНОЙ АСТРОНОМИИ

Аннотация: в данной статье описываются высокоточные морские угломерные инструменты, предназначенные для измерения вертикальных и горизонтальных углов

Ключевые слова: секстан, призмозеркальный круг Пистора и Мартинса, отражательный инструмент Репсольда.

Одной из главных задач мореходной астрономии является определение местоположение судна. От точности измерения навигационного параметра (высоты), зависит точность полученных обсервованных координат места судна.

Для измерения вертикальных и горизонтальных углов предназначены угломерные инструменты.

Самый простой угломерный инструмент представляет собой металлический круг, разделённый на градусы и доли градусов, в центре которого расположена оптическая труба с возможностью вращаться в плоскости параллельной плоскости круга вокруг центральной оси.

Для измерения требуемого угла между предметами или светилами, круг располагается в плоскости, проходящей через глаз наблюдателя и оба предмета. Последовательно труба наводится на каждый предмет и делается замер градусов и долей градусов на шкале. Разность этих отсчётов и является углом между предметами.

Важное условие, для взятия замеров таким инструментом состоит в неподвижности прибора за всё время наблюдений, чего можно добиться, исключительно находясь на берегу. Для измерения углов на море используют угломерные инструменты,

основанные на законах отражения света от плоских зеркал.

Общий принцип таких инструментов состоит в том, что можно одновременно увидеть оба предмета, между которыми измеряется угол. Один предмет наблюдается непосредственно, другой – по отражению. Эта особенность позволяет использовать такие инструменты на море, где беспокойное состояние судна, вследствие ветра, волнения и движения судна, может мешать взятию замеров другими инструментами.

Идея устройства секстана впервые была высказана Исааком Ньютоном в 1699 г., но его записки, содержащие описание и чертеж октана, были опубликованы лишь в 1742 г. В 1730-1731 гг. такой прибор был сконструирован, независимо друг от друга, Дж.Гадлеем (Англия) и Т.Годфреем (США).

Первые угломерные инструменты имели дугу сектора, равную 81 части окружности, и назывались октанами («окто» по-гречески – восемь). Октан позволял измерять углы до 90° . В дальнейшем англичанин Рамсден усовершенствовал октан, увеличив угломерную дугу с 45° до 60° .

Секстан.

Самый распространённый угломерный инструмент и по сей день – секстан. Состоит он из медной дуги *BC*, называемой лимбом, в которую врезана шкала. Нуль шкалы расположен чуть левее правого края лимба и полуградусные деления расходятся от нуля на пять делений вправо и на сто пятьдесят влево. Каждое деление разделено на четыре или шесть равных частей. Каждый полуградус принимается за градус. Начиная от нуля через десять делений написано 10, 20, 30 и т.д. Деления 5, 15, 25 и т.д. подписаны числами или особым значком.

В центре на оси, перпендикулярной к плоскости секстана, вращается линейка *AE*, называемая алидадой. Большое зеркало *D*, вращается вместе с алидадой и установлено перпендикулярно плоскости секстана. На радиусе *AC* установлено неподвижное зеркало *G* несколько меньшее, чем зеркало *D*, и называется оно малым зеркалом.

Секстан может использоваться с двумя зрительными трубами – дневной и ночной, а также без использования труб.



Рисунок 1 – Секстан

В нижней части алидады Е имеется небольшая дуга, которая называется верньером. Служит она для более точного определения минут и десятых долей минуты, что является обязательным фактором увеличения точности получаемых измерений.

Перед использованием секстана необходимо сделать его проверки.

Секстан ограничен в величине измеряемых углов, которые не могут превышать 120-130 градусов, а также углы, измеряемые им подвержены эксцентрической погрешности, которую сложно определить [1, 2].

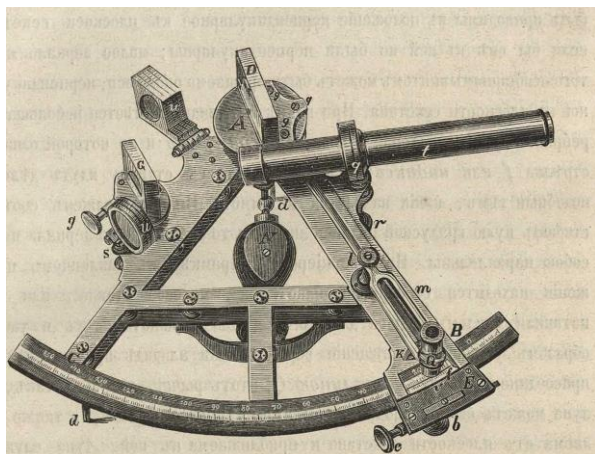
Призмозеркальный круг Пистора и Мартинса.

Круг Пистора и Мартинса бывает двух размеров – большого и малого. В более позднем издании стал называться Призмозеркальным кругом Пистора, Мартинса и Вайншаффа [3]. В основном на море применялись круги малого размера (см. рис. 2).

Состоит он из сплошного медного круга А, по окружности врезана шкала, разделённая на градусы и доли градусов. Вокруг оси в центре круга вращается алидада В в плоскости параллельной плоскости круга. В центре алидады закреплено зеркало С, а на концах алидады находятся верньеры, для более

точного произведения расчётов с точностью до $20''$, а также для удаления эксцентрической погрешности. Также на центральной оси закреплена поворотная изогнутая пластина *K*, на конце которой закреплена лупа *L* и матовое стекло *M*, для более отчётливого рассматривания показаний лимба и верньера.

На круге жестко закреплена зрительная труба, а перед ней установлена равнобедренная прямоугольная стеклянная призма. Аналогично секстану, круг Пистора и Мартинса имеет возможность установки одной из трёх труб – астрономическая, земная и без линз.

Призма устанавливается таким образом, чтобы, подобно секстану, изображение в зрительной трубе делилось пополам. Одна половина – прямое изображение предмета, от которого производится замер, а вторая половина – изображение второго предмета, отражённое от фиксированного зеркала в центре алидады и прошедшее через призму в трубу.



Рисунок 2 – Круг Пистора, Мартинса и Вайншаффа

В 1870 году Н.Зыбин писал, что по заказу Главной Николаевской Обсерватории были сделаны Пистором и Мартинсом круги, у которых призма, верно установленная, прикреплена к кругу неподвижно. Опыт показал, что такое изменение в укреплении призмы делает инструмент значительно совершеннее. Это избавляет от необходимости выполнять

поверку перпендикулярности призмы к плоскости инструмента перед началом проведения замеров.

Призмозеркальный круг Пистора и Мартинса также имеет определённые недостатки в конструкции. С его помощью нельзя измерять предметы на углах более 130° и менее 180° , так как лучи отражённого предмета не смогут попасть на зеркало из-за препятствия в виде стойки цветных стёкол. Также сместив алидаду на угол 240° , она упирается в ту же стойку цветных стёкол, что делает дальнейшее увеличение углов невозможным. Этот недостаток конструкции можно решить, переворачивая круг и меняя руку, которой выполняются замеры.

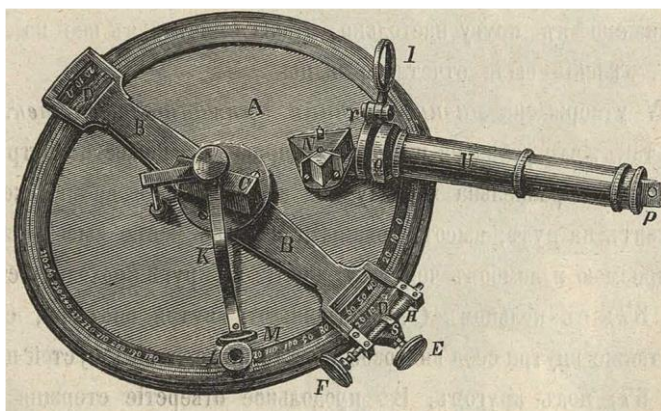
Отражательный инструмент Репсоляда.

Отражательный инструмент Репсоляда имеет существенно более сложную конструкцию [4]. Призма и труба расположены на обратной стороне лимба, что даёт большую свободу выбора наблюдателю в измеряемых углах (рис. 3). Однако этим инструментом нельзя измерять углы меньше 50° , так как зеркало в этом случае обращается к призме тыльной стороной. Оба верньера заменены на неподвижные микроскопы, что позволило придать лимбу совсем незначительные размеры, однако увеличив точность отсчётов до 2.

Практическое использование морских высокоточных измерительных инструментов показал, что в наше время на кораблях и судах военно-морского и морского флота используются только секстаны, а множество других угломерных инструментов не применяются вовсе.

С одной стороны, как Круг Пистора и Мартинса, так и отражательный инструмент Репсоляда, имеют большую точность результатов замеров и возможность устранения эксцентрической погрешности, благодаря наличию двух верньеров разнесённых по разные стороны алидады, а также призма передаёт наблюдателю более яркое изображение, чем малое зеркало секстана.



Рисунок 3 – Отражательный инструмент Репсольда

С другой же стороны, по мнению Н.Зыбина, секстан имеет преимущество перед Кругом Пистора в меньшем его весе при несколько большей силе трубы, что очень важно при взятии замеров с руки [2].

Каждый такой инструмент нужно бережно хранить, так как любое механическое воздействие на него приведёт к повреждению или даже поломке. Повреждение микроскопов на инструменте Репсольда невозможно будет исправить самостоятельно, а значит, он легко может прийти в негодность.

Секстан, в свою очередь, имеет более простую конструкцию, показания с алидады и верньер можно снимать невооружённым глазом, а любое незначительное смещение его частей, как, например, зеркал, или зрительной трубы, легко исправляются наблюдателем перед началом измерений.

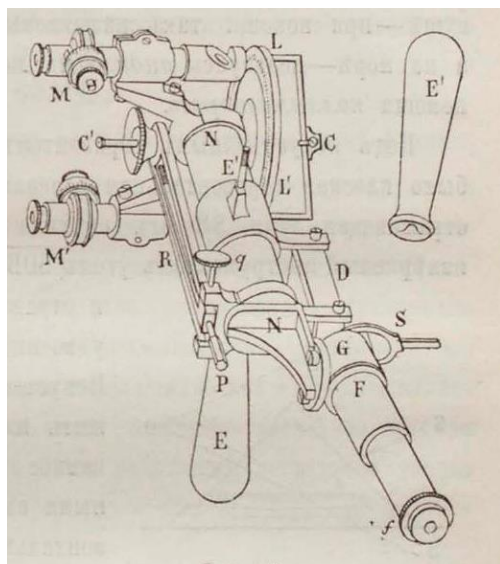
Рассмотренные ограничения секстана не стесняют судоводителя в выполняемых задачах, его возможностей вполне хватает для взятия высот светил, необходимых и достаточных для нужд судоводителя, он имеет более простую конструкцию, а также, относительно легко приводится в состояние готовности

для взятия замеров. Возможно, именно поэтому секстан и остался единственным угломерным инструментом на современном флоте.

Список использованных источников и литературы:

[1] Зеленой С.И. *Астрономические средства къ кораблевождению*, Спб., 1861.

[2] Зыбин Н.Н. *Руководство къ кораблевождению*. Ч. 2. *Мореходная астрономия*. – Спб., 1870.

[3] Самойлов К.И., *Морской словарь*. Спб., 1941.

[4] Цингер Н.Я., *Курсъ астрономіи*. Часть практическая., Спб., 1899. – С. 115.

© Д.С. Самойлов, М.О. Килнас, 2021

*Д.А. Юрьев,
курсант 5 курса напр. «Судовождение»
e-mail: marchelod@inbox.ru,*

*М.О. Килнас,
к.т.н.,
ГУМРФ им. адм. С.О. Макарова,
г. Санкт-Петербург*

ОБЕСПЕЧЕНИЕ НАВИГАЦИОННОЙ БЕЗОПАСНОСТИ АСТРОНАВИГАЦИОННЫМИ МЕТОДАМИ

Аннотация: данная статья посвящена навигационной безопасности плавания, о необходимости определять место судна не только легко доступными и быстрыми способами, но и способами мореходной астрономии

Ключевые слова: навигационная безопасность плавания, радиальная средняя квадратическая погрешность

Судоводители, при выполнении своих должностных обязанностей сталкиваются с задачей выбора наивыгоднейшего пути, продиктованного различными причинами:

– обеспечением максимальной возможной безопасности судна;

– наибольшей экономичностью;

– наиболее выгодными для судна сроками плавания;

– наилучшими условиями плавания;

– созданием наибольшего комфорта пассажирам и экипажу и наилучших условий перевозки груза.

В море ежегодно происходят множество происшествий по разным причинам, одна из причин это неточное определение места судна которые могут привести к столкновению с другими судами или посадке на мель при плавании рядом с малыми глубинами.

Около 30% всех навигационных происшествий составляют происшествия, связанные с посадкой на мель или касанием грунта [2].

Для повышения навигационной безопасности плавания необходимо постоянно контролировать работу средств

коррекции и научить судоводителей сомневаться в показаниях приборов и постоянно проверять их работоспособность.

Одним из способов контроля – использование астронавигационных методов для определения места судна и поправки компаса.

В 2019 году при плавании в прибрежных водах Китая множество судов столкнулось с тем, что приемник GPS показывал неверные координаты судна [4].

Подобное происходило в 2017 году при плавании по Черному морю, неоднократные потери сигнала спутника были зафиксированы в Восточной и центральной части Средиземного моря, при подходе к Суэцкому каналу [5].

В некоторых случаях погрешности в определении места судна могут произойти из-за невнимательности, к примеру, используемая карта может иметь формат OS-36, а приемник GPS привязан к геодезической основе WGS-84, а это может привести к серьезным расхождениям [6].

Всегда надо помнить слова Главкома Военно-морского флота СССР адмирала флота Советского Союза Сергея Георгиевича Горшкова: «Нет аварийности оправданной и неизбежной. Аварийность и условия ее возникновения создают люди своей безответственностью и безграмотностью».

Анализ вышеизложенных примеров показывает, что чрезмерное доверие используемым системам приводит к повышению риска происшествий и в целом создает опасные прецеденты. Именно поэтому важно, чтобы каждый штурман серьезно относился к международным требованиям касающихся астрономических способов определения места судна в море и определения поправки компаса.

Реальная необходимость знания астрономических способов не должна подвергаться сомнению, ведь она позволяет судам оставаться в безопасности в мире где, существует риск кибератак, как пример, существует несколько способов ввести ГНСС в неработоспособное состояние, а именно «spoofing» при котором происходит подмена навигационного сигнала, или еще существует «jamming» или подавление сигнала GPS [3].

Для характеристики точности обсерваций должен использоваться 95%-ный уровень вероятности, т.е. в качестве

показателя точности используется погрешность, соответствующая вероятности 95% ($k_p \approx 1,73$).

Анализ личного опыта, полученного во время плавательной практики, показывает, что кроме основных требований, предъявляемых к астрономическим измерениям, таких как: подходящее время суток, видимость небесных светил и навигационных планет, метеорологические условия, имеется ряд дополнительных факторов влияющих на точность снятия навигационных параметров: вибрация от работы двигателя, бортовая качка, сильный ветер, загруженность штурманов, предпочитающих более доступные и быстрые способы определения места судна и др.

При определении места судна на утренние или вечерние навигационные сумерки желательно использовать три-четыре светила. При наблюдении двух светил точность определения места судна не зависит от величины самих азимутов, а лишь от их разности и при возможности должна составлять 60-80°.

При наблюдении трех светил, необходимо, что бы разность азимутов светил составляла 110⁰-130⁰.

При вычислениях места судна по 2 линиям положения ручным табличным способом уходит до 30 минут, а по 3 линиям положения – до 40 минут.

Все данные собирались во время плавательной практики в период с 30 сентября по 22 декабря 2020 года на Балтийском море. В связи с отсутствием звёздного глобуса, для опознавания звезд на небе использовалась программа Stellarium.

Определение места судна проводилось 32 раза с помощью астрономических обсерваций по 2 звездам и 12 раз с обсервациями по 3 звездам. Счислимое место бралось с морской навигационной карты, а обсервация сравнивалась с координатами, полученными по GPS.

Радиальная средняя квадратическая погрешность определения места по 2 линиям положения составила от 2,5 до 6,2 миль, в среднем 3,9 мили.

Радиальная средняя квадратическая погрешность определения места по 3 линиям положения составила от 1,8 до 5,2 миль, в среднем 2,8 мили.

Также определялась личная поправка, т.е. оценка

точности измерения высоты светил.

Качество измерений оценивалось средней квадратической погрешностью, обозначаемой t_{oc} . Расчет t_{oc} производился графическим методом по наибольшему выборочному размаху наблюдаемых отсчетов секстанта по серии из 8 измерений.

Измерения производились по высоте звезды Бетельгейзе (40) α Ориона.

График наблюдаемых высот (рис.1) строился одновременно на миллиметровой бумаге в удобном масштабе и по программе.

Скорость изменения высоты светила



Рисунок 1 – Скорость изменения высоты светила

На график наносились все наблюдаемые отсчеты секстанта в соответствующие моменты времени, используя данные из табл. 3.32 и 3.33 МТ-2000 [1].

Далее находили скорость изменения высоты светила ω_H размерности $^\circ/\text{мин.}$, строил на графике треугольник изменения высоты:

- по направлению оси абсцисс прокладывал отрезок, равный 1 мин.;
- по направлению оси ординат прокладывал отрезок, равный ω_H ;
- соединив концы построенных отрезков, получил линию изменения высоты в период измерений;

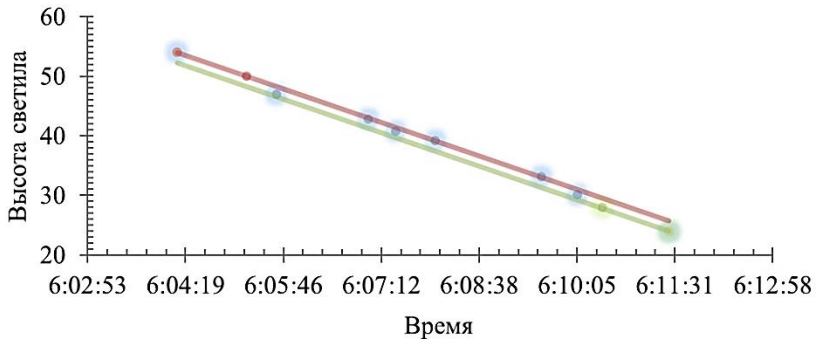
– параллельно линии изменения высоты, через крайние точки отсчетов секстана на графике проводил прямые линии;
– между полученными линиями по направлению оси ординат измерял наибольший размах измерений R.

По графику был определён наибольший размах измерений, который составил 2', далее был произведён расчёт СКП одного измерения, равный 0.9'

Полученные результаты, не стоит рассматривать, как идеальные, однако на основе них, можно утверждать, что любой будущий судоводитель при должном желании и усердии может обучиться этому навыку, который в случае экстренной ситуации, повысит шансы навигационной безопасности плавания.

До тех пор пока, пока Спутниковые навигационные системы не имеют никакой замены, в случае выхода ее из строя, только небесные светила помогут морякам вернуться к родным берегам.

Список использованных источников и литературы:

[1] Мореходные таблицы. (МТ-2000). – СПб.: ГУНИО МО РФ, 2002.

[2] Груздев Н.М. Навигационная безопасность плавания. – СПб.: ГУНИО МО РФ, 2002. – С. 3.

[3] Килнас М.О., Земов П.В. Роль мореходной астрономии в навигационной безопасности плавания. Актуальные проблемы и перспективы развития системы отраслевого транспортного образования. Сборник статей II-й Всероссийской научно-практической конференции. Г. Казань, 06.07.2020 г. С. 40.

[4] <https://safety4sea.com/vessels-navigating-in-china-report-gps-spoofing-incidents/>.

[5] <https://safety4sea.com/vessels-navigating-in-china-report-gps-spoofing-incidents/>.

[6] <http://www.sailtrain.co.uk/gps/positions.htm>.

© Д.А. Юрьев, М.О. Килнас 2021

ИСТОРИЧЕСКИЕ НАУКИ И АРХЕОЛОГИЯ

Н.Х. Зарифов,
к.и.н., ст. преп.,
e-mail: maorif_24@mail.ru,
ТГПУ им. С. Айни,
г. Душанбе, Таджикистан

МУЪАҚҚИКИ ТАЪРИХИ КУЪАН (БА МУНОСИБАТИ 113–СОЛАГИИ А.П. ОКЛАДНИКОВ)

Аннотация: в статье рассматривается вклад советского археолога – А.П. Окладникова в изучение памятников каменного века Таджикистана. Автор, ссылаясь на материалы периодической печати и научные литературы, освещает вклад советского археолога А.П. Окладникова в изучение памятники периода каменного века на территории Таджикистана.

Ключевые слова: каменный век, мезолит, неолит, культура, археология, археолог, А.П. Окладников Таджикистан.



Баъди барпо шудани Ӣокимияти Шӯроёо олимони шӯравӣ барои таъқиқи таъриху фаръанги Осиёи Миёна, хосатан Тоъикистон, диққати махсус зоъир намуда, дар омӯзиши он нақши назаррас гузоштанд. Аз зумраи чунин ашхос бостоншинос, муаррих ва мардумшиноси варзидаи шӯравӣ Аликсей Павлович Окладников мебошад. Маръум сеюми

октябри соли 1908 дар деъаи Константиновшинаи вилояти Иркутски Федератсияи Русия дар оилаи омӯзгор чашм ба олами ҷаҳати кушодааст [5, с.3]

Мактаби миёнаро Окладникови ҷавон дар зодбуми худ (деъаи Анга) хатм намуда, дар зери таъсири директори мактаб, кишваршиноси варзида И.Т. Житов дар дили ӯ шавқу завқ ба беандоза ба бостоншиносӣ пайдо мегардад. Баъди хатми мактаб ба Донишгоҳи педагогии Иркутск дохил шуда, ҳамроҳи олимони машҳури оянда М.М. Грассимов ва А.Ф. Дебетс аззоёни фаъоли кружоки профессор Б.Э. Петри буданд [5, с.3].

А.П. Окладников баъди хатми донишгоҳ соли 1928 фаъолияти кориашро ба ҷайси мудири шӯъбаи Этнографияи Осорхонаи кишваршиносии Иркутск оғоз намуд. Соли 1934 Окладникови ҷавон ба шӯъбаи аспирантураи Институти таърихи фарҳанги модии АИ ИЛШС дар шаҳри Ленинград ҷалб гардид. Соли 1938 рисолаи номзодиашро дар мавзӯи «Дафнгоҳҳои неолитии водии Ангар» дифоъ намуд [1].

А.П. Окладников баъди хатми аспирантура ба ҷайси ходими калони илмӣ, мудири шӯъба ва мудири Институти таърихи фарҳангии модии АИ ИЛШС дар шаҳри Ленинград фаъолият намуда, доир ба натиҷаҳои ҷафрийетҳои бостоншиносӣ дар Лена, Амур ва Ангар ҷандин китобу мақолаҳо ба нашр мерасонад [4. с. 135-138].

Ӯ дар як давр аз соли 1938 сар карда дар ҷафрийетҳои бостоншиносии Осиёи Миёна низ иштирок мекард. Барои таъриба кардани донишу маъорати Окладников ин ҷафрийетҳо хеле муҳим ва саривақтӣ буданд. Қашфи ҷасади писарбачаи неандерталӣ дар мағораи Тешук-Тош (дар назар аст дафнгоҳи писарбачаи Неандерталӣ) дар илми ҷаҳонӣ шӯру валваларо ба миён овард. Ин бузурғтарин дастоварди бостоншиносони Шӯравӣ дар он замон буд. Маъз ҳамин қашфиёт ба А.П. Окладников шӯғрати ҷаҳонӣ овард. Барои ин бозёфт А.П. Окладников ва бостоншиносоне, ки ӯро ҳамроҳи мекарданд ба Мукофоти Сталин сарфароз шуданд.

Ҳамин тавр, бо ин қашфиёт маъдуд нашуда А.П. Окладников ба омӯзиши асри санги Осиёи Миёна пайваста машғул мешавад. Дар даврае, ки Окладников А.П. ба омӯзиши ёдгориҳои асри санг дар Тоҷикистон шуруъ кард ба истиснои

якчанд олоти асри санг ва маълумотҳои парешон чизе дигаре маълум набуд. Аз ҷониби А.П. Окладников дар Тоҷикистон ёдгориҳои замони мезолит ва неолит ба монанди Чилучорчашма, Тутқавул, Сайёд, Обикик мавриди омӯзиш қарор гирифтанд.

Дар омӯзиши ёдгориҳои асри санги Тоҷикистон таъсиси экспедитсияи бостоншиносии Сӯғдӣ-Тоҷикистонӣ дар ҷаҳати А.П. Окладников, З.А. Абрамова, В.Д. Запарожская, В.Е. Ларичева ва В.А. Ранов аҳамияти бузург дошт.

Аз рӯи барномаи экспедитсияи ҷафриётӣ соҳаи 1948-1954 дар се самт:

- 1) Дар ҷануб – соҳаи назди Амударё;
- 2) Дар ноҳияҳои марказӣ – Водии Ёнисор;
- 3) Дар шимол – соҳаи назди Сирро дар бар мегирифт.

Қариб дар ҳама минтақаҳои ёдшуда ёдгориҳои асри санг дарёфт гардидаанд. Баъди хотима ёфтани экспедитсияи Окладников А.П. чунин хулоса намуда буд: «Дар давоми ҷафриётӣ соҳаи 1948-1954 дар ҷудуди Тоҷикистон нишонаҳои зист ва олоти одамони қадим (асри санг) дар ҳама минтақаҳо дарёфт гардиданд» [2,159].

Дастоварди асосии бостоншиносон қашфи ёдгориҳои замони мезолит дар ноҳияи Шаҳритус (Чилучорчашма), Данғара ва ёдгориҳои неолитӣ, аз ҷумла маданияти Ёнисор ба ҳисоб мерафт. Дар маълуми 11 мавзеи мансуб ба мезолит ва неолит қашф гардид. Дар асоси умумияти олотҳои бозёфтшуда Окладников А.П. онҳоро ба низом даровард. Маъз экспедитсияи сӯғдӣ-тоҷикистонӣ заминаи воқеиро барои омӯзиши ёдгориҳои асри санги Тоҷикистон гузошт, ки ташаббускори он Окладников А.П. буд.

Дар Данғара Окладников А.П. ду мавзеи зисти одамони аҳди мезолитро муайян намуд. Яке аз ин мавзеҳо дар қисмати ҷанубии минтақа дар маконе, ки аз он ҷо ҷӯйборе оғоз мегардад, бозёфт гардид. Дар ин ҷо олот (лавҳа)-и кордмонанд, ки ҳосил замони мезолит аст пайдо гардид.

Дигаре дар қисмати ҷанубии деҳаи Қўни Бўлён (Бўлени поён) ҷойгир аст, ки аз он ҷо белча (скребка)-ҳо, лавҳачаҳо, нӯтгезҳо, ки аз ҷаҳмоқсанги баландсифат сохта шуданд, пайдо гардиданд. Техникаи коркард ва сохтори олотҳои бозёфтшуда

ба Окладников А.П. имкон доданд, ки ба давраи аввали мезолит нисбат доштани ин олотњоро муайян созад [2,159].

Дар заминаи њафриётњои аввалин Окладников А.П. бо далелњои раднашаванда мављудияти тамаддуни ќадимаро бо шумораи зиёди ќароргоњњои асри санг собит намуд, ки асосан мансуб ба ањди мезолит буданд.

Соли 1956 Окладников А.П. ёдгории Дашти Мазорро муайян намуд, ки он дар соњили љанубии дарёи Вахш дар мањалли њамном љойгир аст. Маълум гардид, ки ду ќабати поёнии он ба давраи мезолит рост меоянд. Аз рӯи маълумоти Ранов В. А. дар Дашти Мазор технологияи хосаи коркарди олот мављуд будааст, ки бо хусусиятњои хосаш аз дигар ёдгорињои мезолит фарќ мекунад [4,134-135].

Дар њамин сол ёдгории дигар – Сайёд аз тарафи Окладников А.П. омӯхта шуд. Ин ёдгорӣ дар 6 км баландтар аз соњили Вахш љойгир аст. Дар Сайёд аз соли 1963 то 1972 бо сарварию Юсупова А.Х. ва бо иштироки Филимонова Т.Г. корњои васеи њафриётӣ гузаронда шуданд ва дар натиља 179 олоти сангин ва 4 олоти устухонӣ дарёфт гардид. [6, с.140].

Зиёда аз ин, аз љониби бостоншинос дањњо бошишгоњњои асри санг дар кишвар муайян карда шуданд, ки дар сољњои минбаъда таъќиќ шуданд. Тадќиќотњои ањљомдодаи Окладников А.П. имрӯз низ ањамияти худро гум накардаву фарзияњои илмиаш тасдиќи худро ёфтаистодаанд.

Бостоншиноси варзидаи рус Массон В.М. ба хизмати Окладников А.П. дар омӯзиши асри санги Осиёи Миёна бањо дода, гуфта буд: «Бењуда нест, ки дар тамоми таърихи академӣ (назарявӣ)-и Осиёи Миёна сухан аз ёдгорињои окладниковӣ оғоз мегардад» [2, с. 60].

Бо сарварию А.П. Окладников зиёда аз 30 нафар аспирантону докторантон рисолањои номзадиву докторӣ дифоъ намуданд. Ў муаллифи 60 монография ва зиёда аз 1000 маќолаи илмӣ мебошад. Асару маќолањои муаллиф бо забонњои англисӣ, фаронсавӣ ва олмонӣ тарљума шудаанд.

Академик А.П. Окладников аъзо-корреспонденти АИ ИҶШС, Британия, Муѓулистон, аъзои ифтихории АИ Маљористон, ходими хизматнишондодаи илмии ҶМШС Ёќутистон, РСФСР, ҶМШС Бурятия, ҶШС Тољикистон буда,

бо чандин ордену медалъо ба монанди: Мукофоти давлатии ИЛШС, Каърамони меънати сотсиалистӣ, орденои Ленин, Хизмати шоиста ва ғайра кадр шудааст.

Пас аз вафоти Окладников А.П. (18.11.1981) шогирдону дастпарваронаш кори ўро идома дода дар омӯзиши асри санги Толикистон саъми худро гузоштанг ва гузоштаистодаанд. Яке аз чунин бостоншиносон Ранов В.А. буд, ки бо сарварии ў бошишгоњи мезолитии Ошхона дар Помир (1957) ва Октангӣ ва даъньо ёдгорињо дигари асри санг омӯхта шудаанд.

Њамин тавр, Окладников А.П. натанњо заминаи омӯзиши асри санги Толикистонро гузошт, балки мактаби бостоншиносии худро таъсис намуда, шогирдони зиёдеро ба воя расонид, ки то имрӯз дастпарваронаш дар омӯзиши таърихи қадимтарини кишварамон саъмгузор њастанд.

Адабиёт:

[1] Аликсей Павлович Окладников // <https://ru.wikipedia.org/> санаи мурулоят: 20.08.2019

[2] Масон В.М. Ученый на все времена (к творческой биографии академика А.П. Окладникова) // Проблемы взаимосвязи природы и общества в каменном веке в Средней Азии: Тез. докл. конф. посвящ. 50-летию открытия Тешик-Таша. Ташкент, 1988. – С. 59-60.

[3] Окладников А.П. Каменный век Таджикистана: Итоги и проблемы // Материалы 2-го Совещания археологов и этнографов Средней Азии. М.;Л., 1959а. – С. 158-184.

[4] Научный подвиг // Ахбори Академии Фанњои РСС Толикистон. №2 (92). – Душанбе, 1978. – С.135-138.

[5] Окладников Аликсей Павлович – 110 лет со дня рождения. Новосибирск, 2018. – 38 с.

[6] Ранов В.А., Коробкова Г.Ф. Туткаул многослойное поселение гиссарской культуры в Южном Таджикистане // Сов. археология. – 1971. – №2. – С. 133-147.

© Н.Х. Зарифов, 2021

Н.Х. Зарифов,
к.и.н., ст. преп.,
e-mail: maorif_24@mail.ru,
ТГПУ им. С. Айни,
г. Душанбе, Таджикистан

ВКЛАД АББОСА АЛИЕВА В РАЗВИТИЕ СИСТЕМЫ НАРОДНОГО ОБРАЗОВАНИЯ ТАДЖИКИСТАНА

Аннотация: в статье рассматривается вклад первого наркома просвещения Таджикской Автономной Советской Социалистической Республики – Аббоса Алиева в развитие системы народного образования республики. Автор, ссылаясь на материалы периодической печати и научные литературы, освещает автобиографию и трудовой деятельности Аббоса Алиева.

Ключевые слова: Аббос Алиев, просвещения, культура, ликвидация безграмотности, обучение, институт, школа.

Аббос Алиев – видный государственный деятель, просветитель, первый доктор исторических наук и профессор среди таджиков, преподавал на таджикском, русском и узбекском языках в недавно созданных (советский период) университетах в Ташкенте, Сталинабаде, Ленинабаде, Самарканде, Фрунзе, Днепропетровске, а также в других городах Средней Азии и России. Как опытный ученый и педагог, он внес значительный вклад в подготовку специалистов с высшим образованием среди народов Центральной Азии, особенно таджиков.

Согласно официальным документам, Аббос Алиев родился в 1899 году в Бухаре в семье простого наемного рабочего. Революционная деятельность Аббоса Алиева началась в Кагане, Чорджуе и Бухаре. Например, в 1916 году, когда в Средней Азии произошло восстание против политики эмирата, он присоединился к революционному движению и принял участие в подпольной революционной деятельности в Чорджуе. Аббос Алиев – считается одним из основателей Бухарской Советской Народной Республики. В 1920 году он принимает

активное участие в борьбе против эмирского режима в Бухаре. После победы Бухарской народной революции Аббос Алиев в течение нескольких лет занимал партийные и административные должности, в том числе возглавлял региональную партийную организацию Чорджуй, работал ответственным секретарем Бухарского коммунистического комитета союза молодежи, руководителем отдела пропаганды Бухарского ЦК и зам. инспектора образования БНСР. Некоторое время он также работал редактором газет «Кутулуш» и «Известия» Бухарского ЦИК.

Аббос Алиев был заклятым врагом националистических движений, включая пантюркизм и великий узбекский шовинизм. Как известно, с начала 20-х годов XX столетия деятельность этих движений усиливается, которые были направлены в основном против культуры, языка и существования таджиков в целом. Ограничения и давление начались с таджикского языка. 15-17 июня 1918 года решением I съезда Туркестанской коммунистической партии и 14 июля 1918 года решением Туркестанского ЦИК, тюркские языки (узбекский, киргизский) получают статус государственного языка, наравне с русским языком [19, с.295]. 11 марта 1921 года решением СНК Бухарской Народной Социалистической Республики узбекский язык был объявлен официальным языком этой республики [15, с.23]. Таким образом, таджикский язык, который на протяжении тысячелетий был официальным и государственным языком, утратил свой государственный статус под давлением пантюркизма и при поддержке советских партийных и государственных чиновников Туркестанской АССР и БНСР. Этот процесс затронул также школы и образование. Сотни возражений и жалоб в газетах, журналах и архивных документах подтверждают вышесказанные.

Например, в статье «Таджик и образование», которая была написана одним таджиком из Самарканда А. Палвонзода, говорится: «Братья, вы знаете, что наше имя – таджики с начала революции (до образования Таджикской АССР-14.10.1924, З.Н.), то есть в течение семи лет был потерян в Туркестанской АССР. Мы до такой степени потеряли себя, что обучали наших детей на узбекском языке» [10, с.2]. Также были опубликованы

статьи Аминзода «Школа на родном языке» [11, с.4], Б. Вализода «Вниманию образования и культуры Таджикистана» [12, с.1], Рустои «Как обманывают таджиков» [13, с.5], «Вопрос о языке в школе» [14, с.4] и многие другие, в которых отражались открытое недовольства народа об обучении своих детей в узбекских школах и давление со стороны узбекских властей. Автор статьи «Школа на родном языке» отмечает, что «Худжанд состоит из 10 участков, а его окрестности состоят из 7 сел (кент), где почти все являются таджиками и говорят на таджикском языке. Дети и на улице, и дома говорят на таджикском, но в школе их учат на узбекском, из которого дети ничего не понимают» [14, с.4].

Обидным является то, что в узбекизации таджикских школ способствовали не только тюркоязычные руководители Туркестанской АССР и Бухарской НСР, но и высокопоставленные таджикские чиновники, приверженные пантюркизму. В их число можно отнести Абдулло Рахимбоева, Абдурауфа Фитрата и Файзулло Ходжаева. Например, Адурауф Фитрат, который учился в Турции и был избран наркомом просвещения Бухарской НСР в 1921 году, за время его руководства значительно увеличилось количество турецко-узбекских школ за счет таджикских школ[3, с.210].

Обучение на узбекском языке было принудительно введено во всех школах преимущественно таджикских областей, особенно в Самарканде, Бухаре и Худжанде. В 1922 году в Бухаре было организовано народное волнение под руководством Аббоса Алиева против узбекизации таджикских школ и давления пантюркистских властей[3, с.213]. Джалал Икромии, который являлся свидетелем этого события, писал: «Я помню, что Аббос Алиев и его товарищи устроили бунт. Призывая все школы и прохожих людей, они устроили демонстрацию на улице. Их целью было изменить все школы Бухары на таджикские! После этого инцидента большинство школ Бухары были преобразованы на таджикские» [5, с.39-40]. По словам Дж. Икромии становится ясным, что восстание было очень большим. Можно с уверенностью сказать, что восстание Аббоса Алиева против пантюркизма и узбекизации таджикских школ стало для него роковым. После этого события, в августе-

сентябре 1922 года, Аббоса Алиева отправили в Москву, в Коммунистический университет Востока, что являлся одним из видов наказания за организацию восстания[9, с.113].

Аббос Алиев в своей статье «Национальный вопрос в Бухаре и его окрестностях» ставит такой вопрос, «Почему бухарцев стали называть узбеками?» Ответ на этот вопрос таков: «У бухарцев нет естественных причин быть узбеками, но в Бухаре можно встретить два оправдания[1, с.13-18].

Первая отговорка. Так как Бухара находится внутри Узбекистана, её жители должны быть узбеками. Язык, обычаи и традиции не имеют никакого значения.

Вторая отговорка. Некоторые понимают слово «таджик» с религиозной точки зрения. Они думают, что таджики – шииты, а сунниты – узбеки. Очень важно, чтобы правительство, даже департамент образования, признавая таджиков, называют таджиками только шиитов Бухары»[1, с.13-18].

За свою открытость и отвагу в отстаивании национальных интересов, многие узбекские шовинисты не любили Аббоса Алиева. По этой причине, именно эти националисты критиковали и давили на него. Например, сам Аббос Алиев признает, что «Эти националисты (узбеки), по причине того, что я высказал свое мнение об этих несправедливостях, использовали сектантскую прессу как инструмент и писали обо мне все, что приходило им на ум...» [3, с.210-213].

С 1922 по 1923 год Аббос Алиев учился в Коммунистическом университете трудящихся Востока в Москве.

Сентябрь-октябрь 1924 г. стало очень важным и переломным периодом в истории народов Средней Азии, в том числе и для таджиков. Потому что в этот период произошло национально-территориальное размежевание, и враги таджикского народа старались, чтобы не создавалась отдельная республика за счет таджиков. Дело дошло до такого состояния, что пантюркисты даже не признавали таджиков, как отдельную нацию.

В этой сложной ситуации Аббос Алиев наряду с Нусратулло Махсумом, Шириншо Шохтемуrom, Чинар Имомовым и другими выдающимися сыновьями таджикского

народа стремились обеспечить, чтобы права таджиков, коренных жителей Средней Азии, не были нарушены во время этого размежевания.

После образования Таджикской Автономной Советской Социалистической Республики в составе Узбекской ССР (14 октября 1924 года) и создания Народного комиссариата просвещения (Наркомпрос) 14 декабря 1924 года, Аббос Алиев был назначен Первым наркомом просвещения [7, с.31].

Аббос Алиев прилагал огромные усилия для создания советской системы управления образованием. В этом направлении в 1924-1927 годы его деятельность началась с открытия первых советских школ и подготовки первых учителей этих школ, и в этот период были предприняты серьезные шаги по созданию новой-советской системы образования в Таджикистане. Он в действительности являлся одним из основоположников светского образования в нашей стране. В первом постановлении новообразованного Наркомпроса республики Аббоса Алиева от 11 февраля 1925 г. говорилось: «Во всех учреждениях и школах Восточно-Бухарского Управления народного образования, переданных Наркомпросу Таджикской АССР, обучение будет вести на таджикском языке»[20,с.92]. Этот указ имел большое политическое значение, так как оно позволило таджикским трудящимся реализовать свои национальные интересы на практике, развивая при этом не только советские школы, но и другие области своей культуры на своем родном-таджикском языке. Независимость таджикского языка нанесла серьезный удар по шовинистическим тенденциям, нанесшим большой ущерб интересам таджиков.

Именно по инициативе Аббоса Алиева Первый Учредительный съезд Советов Таджикской АССР от 12 декабря 1926 года, приняла Декларацию о бесплатном общем образовании. Согласно этому историческому документу, впервые в истории Таджикистана было введено бесплатное образование для всех слоев общества [14, с.3].

Аббос Алиев внес ценный вклад в создании первых школ по ликвидации неграмотности, таджикских советских школ и дошкольных учреждений, а также первых педагогических

техникумов и учреждений культуры – просвещения в Таджикской АССР. Он также способствовал и придал усилия в создании и укреплении местных органов управления образованием, найму учителей из других стран и подготовке первых учебников на таджикском языке.

Деятельность Аббоса Алиева в качестве первого комиссара Народного комиссариата просвещения Таджикской АССР неограничивалась образованием. Он принимал активное участие в становлении СМИ на таджикском языке и являлся первым редактором газеты «Бедории тоджик» («Пробуждение таджика») и журнала «Дониш ва омузгор» («Знание и учитель»). Создание Республиканского издательского центра в 1925 году, перевод учебников на таджикский язык, создание школьных программ и другие важные мероприятия в области народного образования происходили при непосредственном участии Аббоса Алиева [14, с.3].

Одним из достижений системы образования Таджикистана стало привлечение населения к обучению в советских школах и строительство самим населением новых школьных зданий. Потому что Наркомпрос Таджикской АССР изначально не имела возможности построить все школы. В 1926 году Наркомпрос провел очень важное «двухнедельник»-и и «месячник»-и просвещения, в результате которого населением были построены и сданы в эксплуатацию 120 новых школьных зданий в Гиссаре, Кулябе, Гарме и Курган-Тюбе [8, с.20].

Об успешности отрасли образования в годы руководства Аббоса Алиева свидетельствует тот факт, что в 1924/1925 учебном году в советские школы было зачислено 904 ученика, в 1925 / 1926 – 2343 ученика, а в 1926/1927 учебном году – 5024 ученика были зачислены на учебу. Количество школ было увеличено до 90 в 1926/1927 учебном году и до 271 в 1927/1928 учебном году.[17, с.3-18]. Следует отметить, что до образования Таджикской АССР в стране была всего 31 советская школа, и они не функционировали должным образом.

По прямой инициативе А. Алиева многие молодые таджики были отправлены на учебу в крупные университеты Центральной Азии и России.

Аббос Алиев на заседаниях и собраниях смело поднимал

вопрос о развитии народного образования. Аббос Алиев учился в Институте Красной Профессуры с 1927 по 1931 год, где он получает глубокие научные и теоретические знания, которые применяет их на практике в своей будущей педагогической карьере. С 1931 по 1949 год он преподавал в университетах Ташкента, Сталинабада и Ленинабада, много работал по подготовке квалифицированных учителей. В 1947 году Аббос Алиев защитил докторскую диссертацию, что становится первым таджикским доктором наук и профессором [18, с.10].

Как отмечает доцент ТГПУ имени С. Айни М. Шергазиев: «Во время Великой Отечественной войны Аббос Алиев был заведующим кафедрой истории Древнего Востока и народов СССР Сталинабадского государственного института (ныне Таджикский государственный педагогический университет им. С. Айни), деканом исторического факультета, и преподавал на таджикском, узбекском и русском языках» [18, с.10]. Аббос Алиев имел высокую репутацию и авторитет не только как педагог, но и как выдающийся историк. Ему перу принадлежат 29 научных работ по истории таджиков и других народов Средней Азии, в том числе «История Древнего Востока» (1933), «История народов Средней Азии» (1936), «Великий Октябрь и революционное пробуждение сознания народов Бухары» (1958) и др. [14, с.3]. Кроме того, Аббос Алиев перевел на таджикский язык более 60 произведений основоположников марксизма-ленинизма. Он свободно владел несколькими иностранными языками. Он написал и опубликовал свои статьи и научные работы на 5 языках. К сожалению, до наших дней почти ничего не сохранилось.

Известный русский востоковед В.В. Струве дает высокую оценку его лингвистическим и научным способностям, написав: «Я знаю профессора Аббаса Алиева с 1919 года. Он занимался изучением перевода древней арамейской письменности и преподавал предмет «История государств Древнего Востока» [18, с.10]. А Боки Рахимзода рассказывая о личности А. Алиева, пишет: «Я очень хорошо помню те беспокойные годы. Я познакомился с первым комиссаром просвещения Таджикской АССР Аббосом Алиевым, который внес значительный вклад в строительство социалистической

культуры Таджикистана. Он был эрудированным, немного вспыльчивым и справедливым человеком. Он хорошо знал стихи поэтов прошлого, любил одного из советских поэтов Лахути, знал наизусть его газели и рассказы» [2, с.2].

За свои выдающиеся заслуги Аббос Алиев был награжден Советским правительством орденом Золотой Звезды ЦИК Бухарской Народной Социалистической Республики (1922 г.) и почетными грамотами Таджикской ССР, и других республик Средней Азии. Аббос Алиев внезапно скончался 16 января 1958 года, выступая на конференции ученых в г. Алма-Аты. Жизнь и труд этого скромного и благородного человека – школа обучения подрастающего поколения.

Список использованных источников и литературы:

[1] Аббос Алиев, Масъалаи милли дар Бухоро ва атрофи он // Роъбари дониш, 1928, №11-12. – С. 13-18.

[2] Боки Раъимзода, Нахуствазир // Маориф ва Маданият, 30 июни соли 1977. – С. 3.

[3] Гулмуродзода П. Забон ва худшиносии миллӣ (мальмӯайи мақолаҳо), Кит. Якум. – Душанбе, 2007. – С. 210-213.

[4] Из истории культурного строительства в Таджикистане в 1924-1941гг. Сб. документов, Т. 1. – Душанбе, 1966. 670с.

[5] Икромӣ Љ. Он чӣ аз сар гузашт // Садои Шарк. – Душанбе, 2006. – №3. – С.39-40.

[6] Культурное строительство в Туркестанской АССР. 1917-1924. – Сб. документов, Т. 1. Ташкент, 1973. 573с.

[7] Каширина Т.В. Народное образование в Таджикистане в 1924-1932гг. (Источниковедческий анализ документальных материалов). – Душанбе, 1986. 156 с.

[8] Крюков Г.Т. Общеобразовательная школа Таджикской ССР. – Душанбе: Ирфон, 1969. 228с.

[9] Муъаммадльон Шакурӣ, Фитнаи инқилоб дар Бухоро. Аббос Алиев. – Душанбе: Шульоиён, 2010. 136 с.

[11] Овози толик. №14. из 14. 12.1924.

[12] Овози толик. №2. из 14.07.1925.

[13] Овози толик. №42. из 17.08.1925.

[14] Овози толик. №74. из 20.12.1925.

[15] Салоъ С. Номбардори равшандил // Маориф ва Маданият, 18 январӣ соли 1975. – С. 3.

[16] Убайдуллоев Н. Таъаввулотӣ сиёсии солҳои 1917-1924 ва дигаргуниҳои дар соҳаи маориф, //Фарҳанг. 2010. – №3-4. – С. 21-26.

[17] Ётомов Н. Таърихи халқи тоҷик. – Душанбе. 2007.

[18] Шукуров М. Р. Об историческом опыте ликвидации неграмотности в Таджикистане. В кн.: Из истории культурного строительства в Таджикистане (сборник статей) Выпуск III, – Душанбе, 1972. – С. 3-18.

[19] Шерғозиев М. Аббос Алиев //Омӯзгор, аз 19. 06.2009. – С. 10.

[20] Энциклопедияи миллии тоҷик. Ҷ. 1. – Душанбе, 2011. – С. 295-296.

[21] Первый приказ Наркомпроса ТАССР от 11 февраля 1925 г.//ЦГА РТ, Ф.9, оп. 1, д. 1, л. 92.

© Н.Х. Зарифов, 2021

ЭКОНОМИЧЕСКИЕ НАУКИ

Е.А. Арызбай,
магистрант 1 курса ОП «Финансы»,
e-mail: abildahanova_s@mail.ru,
науч. рук.: С.Р. Абилдаханова,
м.э.н., ст. преп.,
Кокшетауский университет
им. А. Мырзахметова,
г. Кокшетау, Казахстан

АНАЛИЗ И ПЛАНИРОВАНИЕ ФИНАНСОВОГО СОСТОЯНИЯ ПРЕДПРИЯТИЯ

Аннотация: в статье рассматривается теория и методика анализа финансовой деятельности фирмы. За основу взята методика финансового анализа состоящая из экспресс-диагностики финансового состояния фирмы и детализированного анализа финансового состояния фирмы.

Ключевые слова: финансовая устойчивость, оценка, финансовое состояние, анализ, управление.

В условиях рыночных отношений исключительно велика роль анализа финансового состояния предприятия. Это связано с тем, что предприятия приобретают самостоятельность и несут полную ответственность за результаты своей производственно-предпринимательской деятельности перед собственниками, коммерческими партнерами и другими контрагентами. Финансы являются неотъемлемым звеном с финансовым состоянием. Они напрямую взаимодействуют на финансовое состояние предприятия и его валовой доход. Сущность финансов как особой сферы распределительных отношений проявляется прежде всего с помощью распределительной функции. Именно через эту функцию реализуется общественное назначение финансов обеспечение каждого субъекта хозяйствования необходимыми ему финансовыми ресурсами, используемыми в форме денежных фондов специального целевого назначения [1].

Финансовое состояние предприятия необходимо

анализировать с позиций и краткосрочной, и долгосрочной перспектив, так как критерии его оценки могут быть различны, состояние финансов предприятия характеризуется размещением его средств и источников их формирования, анализ финансового состояния проводится с целью установить, насколько эффективно используются финансовые ресурсы, находящиеся в распоряжении предприятия.

Исходя из данных трактовок, можно определить это понятие следующим образом: финансовое состояние представляет собой отражение финансовой устойчивости предприятия на определённый момент времени и обеспеченности его финансовыми ресурсами для бесперебойного осуществления хозяйственной деятельности и своевременного погашения своих долговых обязательств.

Устойчивое финансовое состояние формируется в процессе всей производственно-хозяйственной деятельности предприятия. Определение его на ту или иную дату отвечает на вопрос, насколько правильно предприятие управляло финансовыми ресурсами в течение отчетного периода. Однако партнеров и акционеров интересует не процесс, а результат, то есть сами показатели оценки финансового состояния, которые можно определить на базе данных официальной публичной отчетности.

Анализ финансового состояния может выполняться как для внутренних, так и для внешних пользователей. При этом состав оценочных показателей варьируется в зависимости от поставленных целей. Оценка финансового положения внешними пользователями проводится по двум направлениям: сравнение расчетных оценочных коэффициентов с нормативными значениями и анализ динамики изменения показателей.

Некоторые нормативные значения показателей финансовой оценки регламентируются официальными материалами, а также использованием европейских стандартов. Нормативные значения других показателей установлены экспертным путем на основании статистической информации и носят рекомендательный характер. При анализе коэффициентов необходимо учитывать, что нормативные значения являются приблизительными средними ориентирами, полученными на

основе обобщения мирового опыта.

Казахстанские условия хозяйствования отличаются от общемировых, поэтому нормативные значения не всегда являются точными индикаторами прочного финансового положения. Кроме того, условия хозяйствования различных предприятий также значительно отличаются друг от друга [2].

Основной целью анализа финансового состояния предприятия изучение стабильности его деятельности в свете долгосрочной перспективы. Она связана со структурой баланса предприятия, степенью его зависимости от кредиторов и инвесторов. Это многогранное понятие, включающее оценку и собственного капитала, состава оборотных и необоротных активов, наличие или отсутствие убытков и т.д. Если предприятие финансово устойчиво, то оно имеет преимущество перед другими предприятиями того же профиля и привлечений инвестиций, в получении кредитов, в выборе поставщиков и в подборе квалифицированных кадров. Наконец, оно не вступает в конфликт с государством и обществом, так как выплачивает своевременно налоги в бюджет, взносы в социальные фонды, заработную плату – рабочим и служащим, дивиденды – акционерам, а банкам гарантирует возврат кредитов и уплату процентов по ним.

Чем выше устойчивость предприятия, тем более оно независимо от неожиданного изменения рыночной конъюнктуры и, следовательно, тем меньше его риск оказаться на краю банкротства.

Практически применяемые сегодня в Казахстане методы анализа финансово-экономического состояния предприятия отстают от развития рыночной экономики. Несмотря на то, что в бухгалтерскую и статистическую отчетность уже внесены и вносятся изменения, в целом она ещё не соответствует потребностям управления предприятием в рыночных условиях, поскольку существующая отчетность предприятия не содержит какого-либо специального раздела или отдельной формы, посвященной оценке финансовой устойчивости отдельного предприятия [3].

Таким образом, существующий подход к оценке финансового состояния не дает достоверной информации о

финансовой устойчивости предприятия для принятия управленческих решений. Искажения при проведении оценки связаны, во-первых, с недостаточно адаптированной к казахстанским условиям нормативной базой оценки, во-вторых, с отсутствием методического единства при расчете оценочных показателей.

Необходимо также учесть, что на качество финансового состояния влияет внутрипроизводственный контроль, инвентаризация имущества, управленческий учет [4].

«Финансовая устойчивость предприятия» – это такое состояние его финансовых ресурсов, их распределение и использование, которое обеспечивает развитие предприятия на основе роста прибыли и капитала при сохранении платежеспособности и кредитоспособности в условиях допустимого уровня риска».

Анализ устойчивости финансового состояния на ту или иную дату позволяет ответить на вопрос: насколько правильно предприятие управляло финансовыми ресурсами в течение периода, предшествующего этой дате. Важно, чтобы состояние финансовых ресурсов соответствовало требованиям рынка и отвечало потребностям развития предприятия, поскольку недостаточная финансовая устойчивость может привести к неплатежеспособности предприятия и отсутствию у него средств для развития производства, а избыточная – препятствовать развитию, отягощая затраты предприятия излишними запасами и резервами. Таким образом, сущность финансовой устойчивости определяется эффективным формированием, распределением и использованием финансовых ресурсов, а платежеспособность выступает ее внешним проявлением [5].

На формирование устойчивого состояния предприятия большое влияние оказывают его взаимоотношения с контрагентами (налоговыми органами, банками, поставщиками, покупателями, акционерами). Поэтому условием хорошего финансового состояния предприятия являются налаженные деловые отношения с партнерами. Естественно, акционеры будут вкладывать свои сбережения в приобретение акций именно финансово-устойчивых предприятий обладающих

стабильной рентабельностью и аккуратно выплачивающих дивиденды. Поэтому чтобы иметь инвестиционную привлекательность, финансовое состояние должно быть лучше, чем у соседа, и не только сегодня, но и в обозримом будущем.

Список использованных источников и литературы:

[1] Дюсембаев К.Ш. Анализ финансового положения предприятия. Алматы, Экономика. 2000. – 205 с.

[2] Абрютин М.С., Грачев А.В. Анализ финансово-экономической деятельности предприятия. М: Дело и Сервис, 2001. – 180 с.

[3] Астахов В.П. Анализ финансовой устойчивости и процедуры, связанные с банкротством, 2005. – 83 с.

[4] Баканов М.И. Шеремет А.Д. Теория экономического анализа. – Н: Учебник Финансы и статистика, 2002. – 456 с.

[5] Балабанов И.Т. Основы финансового менеджмента. М: Финансы и статистика, 2003. – 384 с.

© *Е.А. Арызбай, С.Р. Абилдаханова, 2021*

Д.Н. Валиахметова,
студент 4 курса напр. «Торговое дело»,
email: di.valiakhmetova@mail.ru
науч. рук.: Н.В. Моджина,
к.ф.н., доцент,
ФГБОУ ВО «Башкирский
государственный университет»,
г. Уфа

ПРАВОВОЕ РЕГУЛИРОВАНИЕ ЦИФРОВОЙ ЭКОНОМИКИ В РОССИЙСКОЙ ФЕДЕРАЦИИ

Аннотация: в статье представлены основные понятия цифровой экономики и тенденции развития сферы торговли в связи с цифровизацией.

Ключевые слова: цифровая экономика, маркировка средствами идентификации, цифровизация торговли.

В настоящее время экономика характеризуется активным внедрением новых технологий во все ее сферы. Основными причинами этого служат: удобство, высокий уровень качества и скорость операций, увеличение участников рынка в различных сферах деятельности, необходимость в контроле деятельности бизнеса.

На сегодняшний день не сложилось единого общепринятого юридического понятия «цифровой экономики», потому выделяют несколько ее определений. Из Указа Президента РФ от 9 мая 2017 года №203 цифровая экономика понимается, как хозяйственная деятельность, в которой ключевым фактором производства являются данные в цифровом виде, обработка больших объемов и использование результатов анализа которых по сравнению с традиционными формами хозяйствования позволяют существенно повысить эффективность различных видов производства, технологий, оборудования, хранения, продажи, доставки товаров и услуг [6].

На международном уровне также данное унифицированное определение до сих пор еще не было сформулировано, поэтому существуют различия между

многими примерами определения данного понятия. Например, на семинаре, проведенном в Москве (июнь, 2017 год), команда Всемирного банка выдвинула следующее определение: «Цифровая экономика – это новая парадигма ускоренного экономического развития, основанная на обмене данными в режиме реального времени». Европейский союз определяет цифровую экономику, как наиболее важную движущую силу инноваций, конкурентоспособности и роста в мире [7].

Всемирным банком цифровая экономика определяется, как экономика, основанная на развитии и использовании цифровых технологий, которая строится на фундаменте, обеспечивающем экономические и социальные преобразования [1]. Имеется и более краткое определение цифровой экономике, под которой понимается деятельность по созданию распространению и использованию цифровых технологий и связанных с ними продуктов и услуг [10]. Цифровая экономика имеет тенденцию к быстрому развитию, преобразованию и трансформации стран, регионов, выходит за рамки электронной коммерции и способствует изменению уровня, разнообразию и образа жизни людей.

В рамках реализации Указа Президента Российской Федерации от 7 мая 2018 г №204 «О национальных целях и стратегических задачах развития Российской Федерации на период до 2024 года», в том числе с целью решения задачи по обеспечению ускоренного внедрения цифровых технологий в экономике и социальной сфере, Правительством Российской Федерации на базе программы «Цифровая экономика Российской Федерации» сформирована новая национальная программа, утвержденная по итогам заседания президиума Совета при Президенте Российской Федерации по стратегическому развитию и национальным проектам от 4 июня 2019 г. [8]. Паспорт национальной программы определяет задачи данной стратегии – Федеральные проекты «Нормативное регулирование цифровой среды», «Информационная инфраструктура», «Кадры для цифровой экономики», «Информационная безопасность», «Цифровые технологии», «Цифровое государственное управление» [3].

В рамках этих федеральных проектов планируется создать

систему правового регулирования цифровой экономики, глобальную конкурентоспособную инфраструктуру передачи, обработки и хранения данных, обеспечить подготовку высококвалифицированных кадров для цифровой экономики, обеспечить информационную безопасность на основе отечественных разработок, создать «сквозные» цифровые технологии и комплексную систему финансирования проектов по разработке и внедрению цифровых технологий и платформенных решений и внедрить цифровые технологии и платформенные решения в сферы государственного управления и оказания государственных услуг [3].

Данный проект на территории РФ рассчитан на семь лет и задачи, поставленные перед данным проектом, конечно, осуществляются поэтапно. В сфере торговли данный проект также ставит определенные цели, осуществление которых началось с внедрения изменений и новых правил в законодательную базу, регулирующую торговую деятельность в Российской Федерации, а именно в Федеральный закон от 28 декабря 2009 г. №381-ФЗ «Об основах государственного регулирования торговой деятельности в Российской Федерации», а также выпуск Распоряжения Правительства РФ от 28 декабря 2018 года №2963-р «Об утверждении Концепции создания и функционирования в РФ системы маркировки товаров средствами идентификации и прослеживаемости движения товаров». Также на основании внесенных в Федеральный закон от 31 декабря 2017 г. №487-ФЗ изменений утверждено Распоряжение Правительства РФ от 28 апреля 2018 года №792-р «Об утверждении перечня отдельных товаров, подлежащих обязательной маркировке средствами идентификации» с изменениями на 28 июля 2020 года.

Введение маркировки средствами идентификации также обусловлено целями и задачами проекта по развитию цифровой экономике. Согласно распоряжению Правительства №792-р в перечень товаров, подлежащих обязательной маркировке средствами идентификации входят 11 групп товаров: сигареты и папиросы; духи и туалетная вода; шины и покрышки пневматические резиновые новые; предметы одежды, включая рабочую одежду, изготовленные из натуральной или

композиционной кожи; блузки, блузы и блузоны трикотажные машинного или ручного вязания, женские или для девочек; пальто, полупальто, накидки, плащи, куртки, ветровки, штормовки и аналогичные изделия мужские или для мальчиков, женские или для девочек; белье постельное, столовое, туалетное и кухонное; обувные товары; фотокамеры, фотовспышки, лампы-вспышки; молочная продукция. При этом срок введения обязательной маркировки на различные виды товаров различен [5].

Для регулирования данного введения была создана национальная система маркировки и прослеживания продукции «Честный ЗНАК», задачей которой выступает повышение уровня безопасности россиян, борьба с контрафактом и некачественными аналогами [9].

Можно выделить ряд весомых преимуществ использования данной тенденции развития экономики, например, для потребителей – это покупка легальных, качественных товаров, защита прав, обеспечение здоровья и безопасности, для предприятий – оптимизация бизнес-процессов, повышение конкурентоспособности честного бизнеса, актуальные данные о движении их продукции, рост производительности труда, для государства – стабильность налоговых и таможенных сборов, преобладание честного бизнеса [2]. В качестве недостатков можно выделить риск киберугроз, связанных с проблемой защиты информационных данных, уменьшение объемов рынка, «цифровое рабство», рост безработицы, в связи с автоматизацией некоторых отраслей, «цифровой разрыв».

Еще одним примером цифровизации может выступить внедрение RFID-чипирования для снижения затрат торговых организаций. RFID, или же Radio Frequency Identification, – это технология беспроводного обмена информацией, которая основана на использовании электромагнитного излучения, применяемая для автоматизации идентификации и учета продукции. Данная система способствует увеличению точности учета продукции и уменьшению затрат на проведение внутриорганизационных мероприятий, таких как инвентаризация, приемка, оформление. Важно отметить также,

что данную систему уже использует большинство крупных компаний, магазинов, розничных сетей [4].

Таким образом, можно сделать вывод, что с увеличением темпов роста развития в сфере экономики, с увеличением технического и цифрового прогресса, модернизируется и нормативно-правовая база, однако можно сказать, что она еще нуждается в более детальном исследовании и доработке для того, чтобы была возможность регулировать этот прогресс. Исходя из введения новых программ и систем, можно отметить, что данная сфера на данный момент претерпевает постепенные изменения, путем введения новых требований и правил на продукцию, увеличивая при этом ее масштаб.

Список использованных источников и литературы:

[1] Конкуренция в цифровую эпоху: стратегические вызовы для Российской Федерации [Электронный ресурс] / Всемирный банк. 2018 год. Доклад о развитии цифровой экономики в России. – Вашингтон, 2018. – 144 с.

[2] Павленко, О.В. Обязательная маркировка товаров средствами идентификации как способ борьбы с контрафактной продукцией [Электронный ресурс] / О.В. Павленко, Е.А. Хохлова, А.Е. Спирина // Лучшая студенческая статья 2018 / под ред. Г.Ю. Гуляева. – Пенза, 2018. – С. 41-45.

[3] «Паспорт национальной программы «Цифровая экономика Российской Федерации»» от 24.12.2018 №16 [Электронный ресурс] // Министерство цифрового развития, связи и массовых коммуникаций РФ.

[4] Попков В.П. Цифровизация технологических процессов в торговом предпринимательстве [Электронный ресурс] / В.П. Попков, Н.М. Олейник // Актуальные вопросы развития экономики и управления. – Псков, 2020. – С. 150-153.

[5] Распоряжение Правительства РФ от 28 апреля 2018 года №792-р «Об утверждении перечня отдельных товаров, подлежащих обязательной маркировке средствами идентификации» (с изменениями на 28 июля 2020 года) [Электронный ресурс].

[6] Указ Президента РФ от 09.05.2017 №203 «О Стратегии развития информационного общества в Российской Федерации

на 2017 – 2030 годы» [Электронный ресурс] // Консультант Плюс.

[7] Цифровая повестка Евразийского экономического союза до 2025 перспективы и рекомендации [Электронный ресурс].

[8] Цифровая экономика РФ Министерство цифрового развития, связи и массовых коммуникаций Российской Федерации [Электронный ресурс].

[9] Честный знак. Национальная система цифровой экономики [Электронный ресурс].

[10] Что такое цифровая экономика? Тренды, компетенции, измерение [Электронный ресурс]: докл. к XX Апр. междунар. науч. конф. по проблемам развития экономики и общества, Москва, 9–12 апр. 2019 г. / Г.И. Абдрахманова, К.О. Вишневецкий, Л.М. Гохберг и др.; науч. ред. Л.М. Гохберг; Нац. исслед. ун-т «Высшая школа экономики». – М.: Изд. дом Высшей школы экономики, 2019. – 82с.

© Д.Н. Валиахметова, 2021

*С.Р. Дакаев,
магистрант,
студент 1 курса
напр. «Прикладная информатика»,
e-mail: dakaev90@bk.ru,
науч. рук.: И.К. Шахбанова,
к.э.н.,
ДГТУ,
г. Махачкала*

ВИДЫ МОШЕННИЧЕСТВА В СФЕРЕ ЭЛЕКТРОННЫХ ПЛАТЕЖЕЙ И МЕТОДЫ БОРЬБЫ С НИМИ

Аннотация: в статье рассматривается использование электронных денег и электронных платежных систем в России, а также степень безопасности и методы защиты транзакций, проводимых в этой сфере. На основе анализа функционирования электронных денег и электронных платежных систем были выявлены комплексы действий и мер по защите денежных средств, в соответствии с различными методами мошенничества.

Ключевые слова: электронные платёжные системы, безопасность расчётов, мошенничество, виды мошенничества

Мошенничество – это незаконное, неоправданное завладение чужим имуществом или правами путем обмана. Рынок электронных платежей в России стремительно развивается. Годовой прирост составляет 30%. Наряду с этим растет количество онлайн-мошенников. Большое количество людей каждый день становятся жертвами онлайн-мошенников, которые каждый день придумывают новые методы отвода денег у населения и совершенствуют существующие. По статистике, наиболее частой причиной преступлений в интернете является банальная невнимательность пользователей или незнание правил безопасности.

Под электронными деньгами понимается форма денег, которая представляет собой денежные обязательства эмитента в электронной форме, которые доступны пользователю на

электронном носителе. К их достоинствам можно отнести простоту и скорость вычислений, портативность, снижение человеческого фактора и т. д. Владельцы электронных кошельков регулярно оплачивают с их помощью телекоммуникационные услуги, расплачиваются электронными деньгами за покупки в интернет-магазинах и каталогах продуктов, онлайн-игры, домашние платежи, погашение кредитов и многое другое. Проще говоря, веб-кошелек – это своего рода банковский счет в интернете. При этом при необходимости вы можете вывести электронные деньги, переведя деньги на карту.

Мировое интернет пространство насчитывает большое количество платежных сервисов. Однако на отечественном рынке большую популярность завоевали: Яндекс.Деньги, Webmoney, QIWI, PayPal, Payoneer и т.д.

Во всех этих системах существует несколько методов защиты:

1. Самый первый этап защиты, с которым сталкиваются мошенники, – это пароль. Пароль для вашего кошелька должен быть уникальным, не используйте пароли, которые совпадают с теми, которые вы используете в других системах.

2. Файлы ключей. При регистрации кошелька пользователь получает файл, где хранятся «ключи» от этого кошелька, без которого, даже зная пароль, злоумышленник не сможет открыть кошелек.

3. Блокировка счета. Если пользователю стало известно, что кто-то узнал или украл его пароль, была утеряна пластиковая карта и др. В таком случае посредством звонка, SMS либо другим способом пользователь блокирует свой счет. Экранная клавиатура.

4. Экранная клавиатура защищает от кейлоггеров (клавиатурных шпионов).

5. Контрольная фраза. Использование контрольной фразы борется с фишингом – массовой рассылкой писем пользователям с просьбой зайти на определенную страницу и ввести там свой пароль.

Несмотря на все методы борьбы с мошенничеством в электронных платежных системах, часто происходят взломы и

«хищение» средств собственников. Самыми используемыми схемами мошенничества являются:

– Фишинг (получение данных для входа обманным путем)

Распространенный вариант: поддельное письмо от платежной системы со ссылкой на сайт-прокладку (копия сайта оператора). Эти письма маскируются под официальные письма платежной системы получателя. Ничего не подозревающий пользователь пытается войти в учетную запись, тем самым предоставляя мошенникам имя пользователя и пароль.

– Взлом пароля. Используя специальные программы, мошенники без труда взламывают простые пароли. В зоне риска – ключи, состоящие из одного слова, элементарные цифровые комбинации.

– Использование вирусов-шпионов. Они незаметно перехватывают данные для входа в систему и передают их злоумышленникам. «Заразить» устройство таким вирусом несложно: опрометчивым кликом на специально подготовленное изображение или видео, рекламу или ссылку.

– Генераторы. Предлагается программное обеспечение, которое якобы позволяет вам в несколько раз увеличить стоимость вашего кошелька без уплаты взносов. После установки этой программы все средства в кошельке будут потеряны.

– Компьютерный шантаж. Этот тип возникает, когда вы посещаете веб-сайт, зараженный вредоносным ПО. Пользователь включает свой компьютер и видит окно со следующим текстом: «Не пытайтесь удалить программу с компьютера, так как вы можете повредить его. Чтобы продолжить работу, отправьте SMS **** дважды со следующим текстом ** ***** и мы вышлем вам код доступа для разблокировки системы. Конечно, при отправке SMS взимается только значительная сумма.

– Поддельные обменные пункты. Продавцы утверждают, что их можно использовать для обмена WMZ на WMR (или наоборот) по отличной цене и без выплаты процентов. Обмен отсутствует: мошенники утверждают, что на объекте ведутся инженерные работы и что для завершения обмена требуется время. Но в итоге жертва остаётся ни с чем.

Для безопасности всех транзакций, совершаемых через электронные платежные системы, необходимо соблюдать такие меры предосторожности, как:

1. Элементарные средства предосторожности. К примеру, не следует сообщать никому свои пароли и коды – ни устно, ни по email, ни в ответной SMS, даже если кто-то представился сотрудником банка. Внимательно относитесь к публикуемой информации, не оставляйте важные данные в соц. сетях.

2. Использование уникальных паролей. Вы можете повысить безопасность своих учётных записей, используя для каждой из них уникальные сложные пароли.

3. Использование одноразовых паролей. Преимущество одноразового пароля по сравнению со статическим состоит в том, что пароль невозможно использовать повторно. Таким образом, злоумышленник, перехвативший данные из успешной сессии аутентификации, не может использовать скопированный пароль для получения доступа к защищаемой информационной системе.

4. Выбирайте сервис электронной почты с хорошей репутацией (лучше всего с двухэтапной авторизацией). Защита электронных денег начинается с обеспечения безопасности емейла. Лучше заводить отдельный электронный почтовый ящик. Лучше регистрировать их в надежных почтовых сервисах Gmail и Яндекс. Считается, что почта от Mail.ru не слишком надежна, потому ее лучше вообще не использовать.

5. Проверяйте, кто отправил Вам электронное письмо. Обязательно смотрите на адрес отправителя, если получили письмо с запросом персональной информации, так как сообщения часто похожи на официальные обращения компаний.

Список использованных источников и литературы

[1] Воронин А., Лямин Л., Пятизбынцев Н. Мошенничество в платежной сфере. Бизнес-энциклопедия. – г.Москва. – 2016г.

[2] Акулинин А.Ю. История одного преступления. – г. Волгоград. – 2016г.

[3] Кивинов А.В. Волшебник. изд. «Премиум». – г. Москва. – 2018г.

[4] Звонова Е.А., Топчий В.Д. Деньги, кредит, банки. 2016.

© С.Р. Дакаев, 2021

*Б.У. Досмұрат,
магистрант 1 курса ОП «Финансы»,
e-mail: abildahanova_s@mail.ru,
науч. рук.: С.Р. Абилдаханова,
м.э.н., ст. преп.,
Кокшетауский университет
им. А. Мырзахметова,
г. Кокшетау, Казахстан*

АВТОМАТИЗИРОВАННЫЕ ПЛАТЕЖНЫЕ СИСТЕМЫ: ПРОБЛЕМЫ И ПЕРСПЕКТИВЫ РАЗВИТИЯ

Аннотация: в данной статье рассматривается современных электронных платежных систем. В ходе исследования анализируется специфика разных способов электронных платежей, выявляются недостатки и возможности модернизации электронных платежных систем.

Ключевые слова: дебетовые карты, кредитные карты, смарт-карты, электронная коммерция, электронные деньги, электронные платежные системы.

Глобальное технологическое развитие и широкое распространение электронных платежных систем создает значительные преимущества для функционирования неналичных денежных форм.

В то же время, традиционные формы денег все еще предлагают определенные уникальные преимущества. Однако, все большую актуальность приобретают вопросы сущности и роли электронных денег в современной финансовой системе [1].

Однако, дальнейшее развитие электронных платежных систем и совершенствования не бумажных денежных форм, которые происходят в последнее время требуют более детального исследования сути электронных денег и их роли в мировой финансовой системе.

Понятие «электронные деньги» или «цифровые деньги» характеризует различные платежные механизмы, созданные для проведения денежных платежей в электронной форме. Электронные деньги могут существовать в двух

общепризнанных формах: микропроцессорные карты и «сетевые деньги».

Если электронные деньги рассматривать как денежные средства, представленные исключительно цифрами на банковских счетах, то в таком случае они не являются чем-то новым, ведь не важно, в каком виде представлены цифры на банковском счете – в бумажном или цифровом.

Сущность современных изменений денежной формы состоит в том, что происходит эволюция методов перевода средств с одного счета на другой. Электронные денежные переводы получили широкое распространение сравнительно недавно, дали возможность пользователям получить непосредственный доступ к платежным системам, когда платежи осуществляются с помощью дебетовой карты или персонального компьютера.

Поэтому необходимо раскрыть характерные особенности и, соответственно, определить сущность электронных денег, как таковых, а также их отличия от элементов платежных систем.

В современной экономике широко обсуждается идея создания открытых систем обращения на основе использования электронных денег, при этом электронных денег строго контролируется главным банком страны [2].

Для эффективного выполнения регулирующих функций центрального банка важно разделить платежные системы на системно важные, потенциально важные и другие. Критериями оценки системной значимости системы являются объем обрабатываемых ею платежей (по отношению к ресурсам участников системы и сумме платежей, произведенных в рамках НПС), а также характер обработанных платежей. В частности, системы обработки платежей по транзакциям на финансовых рынках и системы расчетов с использованием других платежных и расчетных систем (например, крупномасштабные межбанковские системы расчетов) обычно признаются системно важными.

В различных платежных системах центральный банк может быть пользователем, участником или расчетным агентом. Однако он играет ключевую роль в функционировании и развитии национальной платежной системы – он устанавливает

его организационную структуру, регулирует и контролирует ее и обычно является гарантом окончательного завершения урегулирования. Во многих странах обеспечение эффективной и бесперебойной работы платежной системы страны юридически определено как одна из основных задач центрального банка [3].

В последние несколько лет произошло развитие современных технологий, которые позволили создать систему гибридных установок, сочетающую в себе преимущества RTGS и клиринговых систем. Они могут обрабатывать все виды платежей – крупные (срочные) и мелкие (несрочные), использовать интегрированные платежные механизмы (на общей и клиринговой основе), использовать общие технические средства и технологии обработки электронных платежных документов. Однако такие гибридные системы имеют системы расчетов для обработки крупных (срочных) платежей и системы для обработки небольших (несрочных) платежей (или других денежных переводов) [4].

Уже есть несколько проектов, которые предусматривают создание систем открытого обращения на основе электронных денег без участия банков. Фактически, работа электронных денег в определенных системах, таких как Web-деньги или Яндекс-деньги, осуществляется вне банковскими системами, которые называются финансовыми институтами. Особенность этой проблемы заключается в том, что сегодня на смену понятию денег пришло понятие титульных единиц, отражающих денежную форму конкретной валюты. Надо сказать, что эти системы предлагают несколько вариантов интернет-кредитования, когда вам нужны деньги.

Следовательно, банки не могут быть регуляторами денежного обращения в небанковских платежных системах. Следует отметить, что в последнее время коммерческим банкам пришлось адаптироваться к обслуживанию небанковских и нефинансовых платежных систем.

В то же время электронные деньги, выпущенные в закрытых системах обращения, не позволяют считать их деньгами, о чем свидетельствует уже упоминавшееся понятие «титульные единицы». Появляются новые типы электронных денег, близкие к новому средству обмена.

Электронные деньги, которые выпущены в системе открытого обращения и имеющие те же характеристики, что и наличные, играют полноценную роль в качестве средства платежа, обмена и сбережений [5].

Все доступные на рынке решения можно разделить на эквайринговые системы, работающие напрямую с платежными картами банков, и компании, выпускающие собственную «электронную валюту». Первые позволяют интернет-магазинам принимать платежи непосредственно со счетов клиентов, а вторые действуют как «буфер» между банковским счетом покупателя и поставщиком продукта или услуги. В некоторых случаях такая система может выступать в качестве третьей стороны в транзакциях, гарантируя возможность возврата переведенных средств. Кроме того, такие виртуальные финансовые ресурсы удобны для использования людьми из разных стран для взаиморасчетов.

Таким образом, в настоящее время стремительная и глобальная реформа казахстанской платежной системы меняется в то время, когда она совпадает с процессом автоматизации и компьютеризации всех секторов человечества. В процессе интеграции в мировую экономику Казахстан смог использовать банковские технологии, созданные в результате долгосрочной эволюции мировой финансовой системы, что значительно сокращает переход от «бумажных платежей» к промежуточным схемам автоматизированного документооборота с использованием самых современных методов электронных платежей.

Таким образом, популярность и доступность цифровых каналов для оплаты товаров и услуг, наряду с мерами социальной дистанции, ускорит переход Казахстана к безналичной экономике, что принесет пользу всем заинтересованным сторонам, прежде всего с точки зрения безопасности и удобства, а также оптимизации финансовой сделки. Расходы на ускорение движения денежных средств, улучшение налогового администрирования и, как следствие, сокращение доли теневой экономики [6].

Казахстан обладает значительным потенциалом для развития рынка платежных карт, что обеспечивает очень

быструю окупаемость карточных платежных систем. При этом основной доход банков от участия в карточной платежной системе – это средства населения, размещенные на карточных счетах. Рынок платежных карт в Казахстане уже можно отнести к категории технологически продвинутых и динамично развивающихся. Комплексная оценка эффективности безналичного расчета станет одной из важнейших задач как для регулятора, так и для участников рынка. В нашей стране пока мало опыта в разработке таких методов оценки.

Список использованных источников и литературы:

[1] «О платежах и платежных системах» Закон Республики Казахстан от 26 июля 2016 года №11– VI ЗРК. – Режим доступа <http://zakon.kz>.

[2] «О противодействии, легализации (отмыванию) доходов, полученных преступным путем, и финансированию терроризма» Закон Республики Казахстан от 28 августа 2009 года №191–IV (с изменениями и дополнениями по состоянию на 24.05.2018 г.).

[3] Политика информационной безопасности РГП «КЦМР НБ РК» – Алматы. 2020. – 18 с. – Режим доступа: <https://nationalbank.kz>.

[4] Бункина М.К. Банки, деньги и валюта: учебное пособие. – М.: АО «Дис», 2013. – 276 с.

[5] Борисов Ю.А., Шамраев А.В. Клиринг в платежной системе: история, методология, подходы к регулированию // Расчеты и операционная работа в коммерческом банке. 2018. – №7-8. – С. 15-20

[6] Воронин А.Б. Возможность проводить платежи в режиме реального времени должна быть обязательно // Расчеты и операционная работа в коммерческом банке. 2018. – №4. – С. 50-55

© Б.У. Досмұрат, С.Р. Абилдаханова, 2021

*М.Б. Лившиц,
студент 2 курса
напр. «Финансовая экономика»,
e-mail: rita.livshyts@yandex.ru,
науч. рук.: И.В. Сурина,
к.э.н., доцент,
КФ РЭУ им. Г.В. Плеханова,
г. Краснодар*

ОЦЕНКА СОВОКУПНОГО КРЕДИТНОГО ПОРТФЕЛЯ РОССИЙСКИХ БАНКОВ

Аннотация: в современное время роль кредита трудно переоценить. Поскольку кредитование является основным направлением деятельности любого коммерческого банка, то особое место отводится анализу состояния и формированию оптимального и качественного кредитного портфеля.

Ключевые слова: кредит, кредитный портфель, лицензия, корпоративные кредиты, кредитный портфель физических лиц.

Возникновение такого процесса, как кредитование, связано напрямую с движением капитала, во время которого возникает поступление или отток денежных средств. Данный процесс приводит к возникновению необходимости в экономических ресурсах и источниках их формирования у экономических субъектов хозяйствования. Это стимулирует привлечение заёмных средств, что впоследствии обеспечивает кругооборот денежных потоков в экономике.

Для качественной и эффективной работы коммерческие банки должны следить за динамикой показателей кредитной деятельности. Особое место отводится оценке кредитного портфеля.

Сущность кредитного портфеля банка можно описать как отношения между банком и его заёмщиками по поводу возвратного движения ссудной задолженности. С другой стороны, кредитный портфель представляет собой совокупность активов банка в виде ссуд, учтённых векселей, межбанковских кредитов, депозитов и прочих требований кредитного характера,

классифицированных по группам качества на основе определенных критериев.

Формирование кредитного портфеля начинается только после определения общей цели деятельности банка в области кредитования, разработки стратегии кредитной политики и установки приоритетных направлений.

В банковской практике выделяют четыре типа кредитного портфеля исходя из его риска и доходности:

1) оптимальный – такой вид портфеля, который соответствует плану развития банка, его разработанной кредитной политике, оптимален по соотношению доходности и рисков для этого коммерческого банка;

2) умеренный (сбалансированный) – характеризуется средним уровнем риска и доходности;

3) риск-нейтральный портфель – характеризуется низкой доходностью вместе с низкими показателями риска;

4) рискованный портфель – такой портфель имеет повышенный уровень доходности при значительной степени риска.

Рассмотрим совокупный кредитный портфель коммерческих банков Российской Федерации за последние три года.

Так, совокупный кредитный портфель представляет собой сумму портфелей всех банковских кредитов в пределах анализа определённой группы (территории страны).

По данным сайта Центрального банка РФ, на 01.01.2021 г. на территории России функционирует 229 кредитных организаций [7]. Если сравнивать с предыдущими периодами, то за три года количество таких организаций сократилось (рис 1).

В 2019 году банковский сектор покинули 37 кредитных организаций, из которых у 16 была отозвана лицензия. В 2020 году количество сократилось ещё на 6 организаций, 3 из которых лишились лицензии на осуществление банковских операций.

Впервые с 2015 года Центральный банк зарегистрировал новый банк – ООО «Банк 131» (базовая лицензия получена в апреле 2019 года). Однако, в декабре ООО «КБ «Лэнд-Банк» было перерегистрировано как небанковская депозитно-

кредитная организация.



Рисунок 1 – Размещение действующих кредитных организаций по федеральным округам

Основной причиной отзывов банковских лицензий явилась высокорискованная кредитная политика, часто предусматривающая кредитование проектов собственников банка за счет средств сторонних клиентов и соответствующую неадекватную оценку таких активов, а также несоблюдение требований законодательства в области противодействия легализации (отмыванию) доходов, полученных преступным путем, и финансированию терроризма (ПОД/ФТ) и проведение сомнительных транзитных операций.

Рассмотрим совокупный кредитный портфель российских банков за 2019-2021 гг. (рисунок 2). Данные взяты с официального сайта Центрального банка РФ и для сравнения представленный на первое января 2019, 2020 и 2021 года соответственно [7]. Итак, совокупный кредитный портфель за 2021 год вырос на 5% (55,5 трлн рублей). Это во многом определило общую динамику сектора. Удельный вес кредитного портфеля в активах за этот период вырос с 57,43% до 59,91%.

К 1 января 2021 года на балансах пяти крупнейших кредитных организаций страны находилось 69% от общей суммы выданных кредитов (в 2019 году – 68,9%), на топ-100 кредитных портфелей приходилось уже 95,9% (в 2019 году – 95,7%).

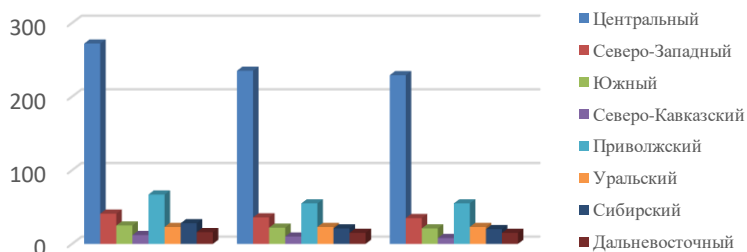

Рисунок 2 – Совокупный кредитный портфель российских банков за 2019-2021 гг.



Рисунок 3 – Структура кредитного портфеля банковского сектора за 2019-2021 гг. (млрд. руб.) [7]

Анализируя структуру кредитного портфеля банковского сектора, можно сделать вывод о росте кредитов как корпоративных, так и физическим лицам. При этом кредиты, предоставляемые государственным организациям, имеют

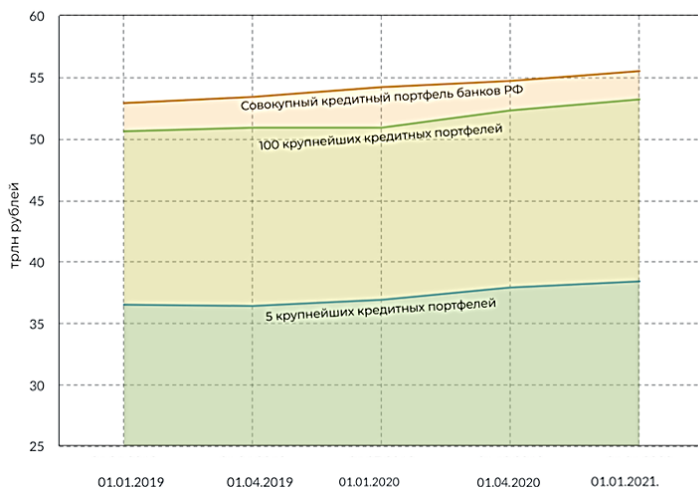
тенденцию к сокращению.

Основную массу кредитов выдают государственные банки, тем самым обеспечивая приток денежных средств в экономику. Ставку на розничное кредитование дополнительно делают крымские коммерческие банки и финансовые учреждения, проходящие процедуру оздоровления.

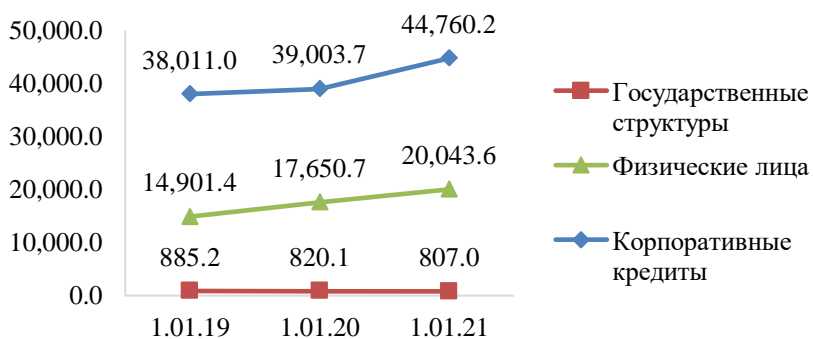
Одним из факторов влияния на прирост кредитного портфеля являются созданные государством в период сложившейся пандемии Covid-19 льготные программы кредитования. К ним относятся ипотека под ставку 6,5%, а также кредиты бизнесу под 2%. Повлияло и снижение ставок на реструктуризацию долгов.

Прирост корпоративного кредитования объясняется снижением совокупной выручки различных компаний в результате пандемии. Как выразился директор аналитической группы по финансовым организациям Fitch Антон Лопатин: «Из-за потребности устранения кассовых разрывов вырос спрос на кредиты».



Рисунок 4 – Динамика просроченной задолженности по кредитам за 2019-2021 гг. (млрд. руб.)

Согласно данным Центрального банка РФ, на 01.01.2021 гг. количество просроченной задолженности по предоставленным кредитам и прочим размещённым средствам составила 4093,7 млрд. руб. Данный показатель по сравнению с 2018 г. вырос на 16,3%, и на 39,7% с 2017 г. [7]

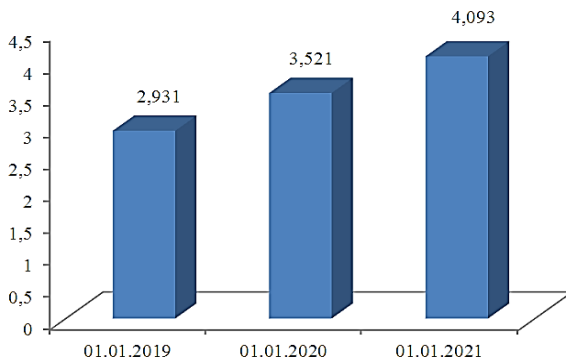

Рисунок 5 – Динамика просроченной задолженности по видам групп заёмщиков за 2019-2021 гг. (млрд. руб.)

Согласно официальным данным сайта Банка России, наблюдается рост просроченной задолженности и по кредитам физическим лицам, и по корпоративному кредитованию. На 01.01.2021 г. просроченная задолженность по кредитам, предоставленным физическим лицам, была равна 932,4 млрд. руб., что на 167,9 млрд. руб. больше, чем в 2020 г. и на 172 млрд. руб., чем в 2019 г. Однако, если рассматривать долю просроченной задолженности в общем объеме кредитов, предоставленных физическим лицам, то можно сделать вывод, что она сокращается. В 2021 году она равна 4,7%, а в 2019 – 5,1%.

Анализируя ситуацию с просроченной задолженностью корпоративных кредитов, то здесь наблюдается рост как суммы просроченной задолженности, так и её доли в общем объеме корпоративных кредитов. Так, в 2021 г. сумма просроченной задолженности составила 3160,9 млрд. руб. (доля 7,1% в общем объеме), в 2020 г. – 2756,7 млрд. руб. (доля 7,1% в общем объеме) и 2018 г. – 2170,7 (доля 5,7% в общем объеме).

Сложившаяся ситуация с кредиторской задолженностью на сегодняшний день связана в первую очередь со снижением доходов населения и недополучением планируемой выручки

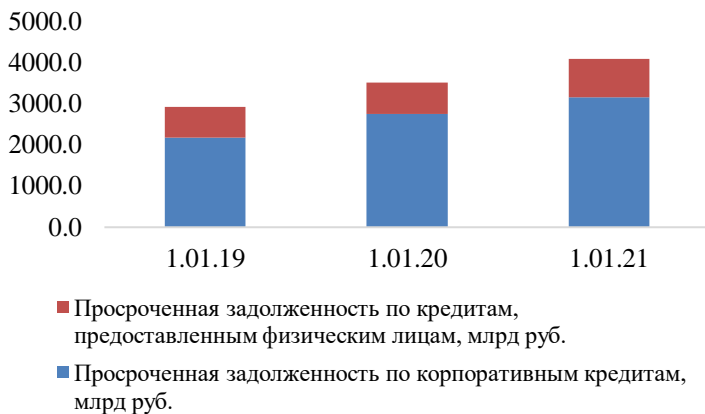
предприятий.



Рисунок 6 – Распределение корпоративного кредитного портфеля российских банков по отраслям деятельности заёмщиков на 01.01.2021 (внешняя диаграмма), на 01.01.2020 (средняя диаграмма) и 01.01.2019 (внутренняя диаграмма)

Объём портфеля корпоративных кредитов российских кредитных организаций с каждым годом увеличивается. Однако, доля выдаваемых кредитов по отраслям деятельности заёмщиков меняется. На 01.01.2021 г. общее число выданных кредитов составило 7250584 млрд. руб., на 01.01.2020 г. – 4040324 млрд. руб., на 01.01.2019 г. – 3018158 млрд. руб. [7] По видам деятельности к началу 2021 года увеличилась доля выдаваемых кредитов на производство и распределение электроэнергии, газа и воды, на операции с недвижимым имуществом и аренду, на строительство и сельское хозяйство. По остальным же отраслям наблюдается небольшое снижение доли в общем портфеле корпоративных кредитов. Сдерживающим фактором здесь выступает все более ограниченное количество заёмщиков, отвечающих требованиям банков.

Основной задачей любого коммерческого банка является формирование оптимального кредитного портфеля, позволяющего минимизировать риски и, при этом, оставаться привлекательным для клиентов.

По опыту российских и мировых кризисов, одной из главных причин банкротства коммерческих банков является некачественный анализ и управление рисками, сопутствующими кредитованию.

Управление кредитным портфелем – это целенаправленная деятельность коммерческого банка, основной целью которой является оптимизация портфеля выдаваемых ссуд. Управление кредитным портфелем позволяет в перспективе максимизировать прибыль по активным операциям и минимизировать риски и осуществляется на основе разработанной кредитной политики. Качественная разработка кредитной политики банка обуславливает возможность её практической реализации.

В целом, банки стремятся не только увеличить размер своего кредитного портфеля, но и повысить его качество, то есть, минимизировать долю проблемных кредитов в его структуре.

Ключевыми элементами эффективного управления кредитным портфелем являются хорошо развитая кредитная

политика, грамотное формирование портфеля, детальный отбор заёмщиков, анализ условий выдачи кредита, постоянный контроль за финансовым состоянием заёмщика, его способностью и готовностью погасить кредит, а также соблюдение обязательных нормативов. Для достижения положительных результатов необходимо соблюдать нормативы банковской деятельности, формировать резервы, детально анализировать заёмщиков, рассчитывать коэффициенты согласно выбранной методике, следить за их динамикой и своевременно делать выводы, требующие правильных управленческих решений.

Список использованных источников и литературы:

[1] Федеральный закон «О банках и банковской деятельности» от 02.12.1990 №395-1 [Электронный ресурс] // Официальный сайт компании «Консультант Плюс». URL: http://www.consultant.ru/document/cons_doc_LAW_5842/

[2] Бибикова Е.А., Дубова С.Е. Кредитный портфель коммерческого банка: учеб. Пособие / Е.А. Бибикова, С.Е. Дубова. – 3-е изд., стер. – Москва: ФЛИНТА, 2019. – 128 с.

[3] Лаврушин О.И. Банковское дело: учебник / О.И. Лаврушин, Н.И. Валенцева [и др.]; под ред. О.И. Лаврушина. – 12-е изд., стер. – М.: КНОРУС, 2016. – 800 с.

[4] Маркова О.М. Организация деятельности коммерческого банка: Учебник / Маркова О.М. – М.: ИД ФОРУМ, НИЦ ИНФРА-М, 2016. – 214 с.

[5] Олейникова И.Н. Деньги. Кредит. Банки: Учебное пособие / И.Н. Олейникова. – М.: Магистр, 2017. – 509 с.

[6] Тавасиев А.М. Банковское дело в 2 ч. Часть 2. Технологии обслуживания клиентов банка: учебник для академического бакалавриата / А. М. Тавасиев. – 2-е изд., перераб. и доп. – Москва: Юрайт, 2019. – 301 с.

[7] Официальный сайт Центрального банка Российской Федерации URL: <http://www.cbr.ru> (дата обращения 01.04.2021)

[8] Эксперт РА: Рейтинговое агентство // Официальный сайт рейтингового агентства URL: <https://raexpert.ru> (дата обращения 01.04.2021)

[9] Информационный портал Банки.ру // Официальный

сайт URL: <http://www.banki.ru> (дата обращение 01.04.2021)

© М.Б. Лившиц, 2021

*А.К. Саяков,
магистрант 1 курса ОП «Финансы»,
e-mail: abildahanova_s@mail.ru,
науч. рук.: С.Р. Абилдаханова,
м.э.н., ст. преп.,
Кокшетауский университет
им. А. Мырзахметова,
г. Кокшетау, Казахстан*

УПРАВЛЕНИЕ КРЕДИТНЫМИ РИСКАМИ В ДЕЯТЕЛЬНОСТИ БАНКА

Аннотация: в данной статье рассматривается сущность, причины и факторы кредитного риска, которые возникают в банковской деятельности.

Ключевые слова: Кредитный риск, банк, банковские риски, процентный риск, кредитный портфель.

Проблема риска представляет собой одну из главных концепций в финансовой и производственной деятельности субъектов рыночных взаимоотношений.

Сущность риска заключается в вероятном отклонении планируемого результата от того, который был получен. Также, нельзя не сказать, о риске упущенной возможной выгоды, то есть риска отсутствия прибыли. Это может произойти, если результат какого-либо мероприятия не был получен или была приостановлена финансово-хозяйственная деятельность организации. Если подходить к вопросу более формально, то можно рассуждать о риске выгоды, то есть получения какой-либо дополнительной прибыли, потому что вероятность наступления события может быть и с финансовой точки зрения. В результате, риск, как элемент хозяйственного решения, может быть обозначен как ситуативная оценка деятельности каждого субъекта финансово-хозяйственных отношений, сюда же можно отнести кредитную организацию, которая отображает неопределенность результата и вероятные благоприятные (или, напротив, неблагоприятные) исходы в случае неудачи (или успеха) [1].

Представленное выше понятие обусловлено не только явлением риска как таковым, но и особой спецификой банковского бизнеса, критериями деятельности которого являются рентабельность, ликвидность и усиленный учет безопасности. Сущность банковских рисков неизменна, но их содержательная сторона переживает регулярные трансформации. Причины этому кроются во множестве происходящих процессов, отметим отдельные из них:

- структурные изменения рынка кредитных услуг;
- процентные колебания, вызванные санкциями, кризисом, денежной политикой и т.д.;
- стагнация экономического роста;
- рост силы переговорной позиции первоклассных заемщиков и уменьшение их числа;
- увеличение значений основных рисков (кредитного и процентного);
- повышение опасности иммобилизации активов банков;
- стремление государства ограничить риск на связанные стороны.

Отметим, что особенности банковских рисков связаны со спецификой данного рода деятельности. Предметом труда сотрудников служат денежные средства или ценные бумаги. В большинстве своем служащие управляют, обеспечивают или непосредственно участвуют в процессах движения денежных средств. Финансовые или спекулятивные факторы угроз превалируют в предпринимательских рисках бизнеса. А ошибки персонала по значимости конкурируют с вероятностью неблагоприятного развития рыночной конъюнктуры[2].

Классификация банковских рисков исходит из того, что главенствующее место занимают внутренние риски, связанные с непосредственным содержанием деятельности, которые присущи отрасли финансовых посреднических услуг. В своем подходе к делению рисков на группы мы исходим из того, что основные банковские риски подлежат рассмотрению именно с позиции внутренних факторов. Но и внешние причины в рассматриваемой сфере также играют значительную роль. К ним мы можем отнести следующие факторы:

- международные;

- политические;
- экономические;
- технологические;
- социальные.

Для любого финансового риска, а в особенности кредитного риска, требуется правильное и эффективное управление им. Качество управления портфельными инвестициями, а также конъюнктура фондового рынка определяют размер рыночного риска, который также важен в банковском секторе. Суть его состоит в том, что учреждение может понести потери в случае снижения стоимости кредитов, взятых под фиксированный процент, или ценных бумаг, имеющих фиксированный доход. Такое происходит при росте процентных ставок и может иметь неприятные последствия.

Управление банковским кредитным риском это строго формализованный процесс, имеющий четкую последовательность этапов, механизмов и методов управления. Методы управления кредитным риском – это совокупность приёмов и способов воздействия на кредитный риск, для достижения поставленных банком целей [3].

Существует несколько методов управления кредитным риском. Для того чтобы разобраться в их сущности, рассмотрим все эти методы.

Метод предупреждения банковского кредитного риска – позволяет уберечься от случайных ситуаций с помощью определенных действий. Такие действия включают в себя: отбор и оценку высококвалифицированных специалистов (кредитных менеджеров, руководителей кредитных отделов); оптимизацию трудовых процессов в части рассмотрения заявок, процедур оформления необходимых документов, принятия решений по кредиту; постоянное развитие персонала; изучение потенциального клиента; постоянный мониторинг клиента.

Метод оценки, измерения и прогнозирования включает в себя идентификацию всех возможных факторов кредитного риска и стадий кредитного процесса; выражение предполагаемых потерь в баллах, цифрах и денежных единицах.

Таким образом, кредитный риск возникает всегда, если сделка связана с выдачей кредита. Для управления кредитным

риском необходимо постоянно анализировать вероятность его появления и размер. Кредитный риск нуждается в правильном и эффективном управлении. Система управления кредитным риском включает в себя такие шаги, как: оценка кредитоспособности заемщика; уменьшение размеров, выдаваемых кредитов одному заемщику; практика выдачи дисконтных кредитов; страхование. Методами управления кредитным риском являются приёмы и способы воздействия на кредитный риск, для достижения поставленных банком целей. Одним из самых важных методов управления является метод оценки [4].

Кредитный риск является основным в кредитных операциях банка. Система управления кредитным риском представляет собой четкую структуру, состоящую из определенных действий. Основу управления кредитным риском представляет система методов управления, которая рассматривается как система мер косвенного и прямого воздействия на кредитный риск. При возникновении серьезных проблем с возвратом кредитов, особое значение придают методам прямого воздействия, однако, применение косвенных методов во многом помогает избежать возникновения сложных проблем кредитного риска.

Управление кредитными рисками заключается в определении причин нежелания или неспособности заемщиков выполнять обязательства, выборе методов минимизации рисков и выполнении принятых решений по их снижению. Кредитный риск, с учетом изложенного, может быть рассмотрен с позиции кредитного учреждения, с позиции предприятия как заемщика и с позиции компании, выступающей как заимодавец или кредитующий покупатель поставщик [5].

Устойчивое развитие банковской системы возможно только при наращивании уставного капитала, увеличении доходов банков, что, в первую очередь, зависит от стратегии самих банков, продуманности и эффективности реализуемой ими кредитной политики. Кредитные риски остаются важнейшим фактором нестабильности для казахстанских банков, и от того, насколько банкам удастся минимизировать их, будут определяться перспективы дальнейшего развития банковского

сектора страны. Поэтому необходима разработка эффективной системы управления кредитными рисками. Управление кредитными рисками связано с кредитным портфелем банков. Основную часть активов банка составляют ссуды предприятиям и частным лицам, и риск, относящийся к этим операциям, имеет большое значение для банка.

Список использованных источников и литературы:

[1] Кабушкин С.Н. Управление банковским кредитным риском: учебное пособие / С.Н. Кабушкин. – Минск: Новое знание, 2007. – 336 с.

[2] Коробова Г.Г. Банковское дело / Г.Г. Коробова. – 2-е изд., перераб. и доп. – М.: Магистр: ИНФРА-М, 2012. – 520 с.

[3] Грюнинг, Х. Ван Анализ банковских рисков. Система оценки корпоративного управления и управления финансовым риском / Х. Ван Грюнинг // пер. с англ. К. Р. Тагирбекова. – М.: Весь Мир, 2007. – 304 с.

[4] Костюченко Н.С. Анализ кредитных рисков / Н.С. Костюченко. – СПб.: ИТД «Скифия», 2010. – 440 с.

[5] Митрофанова К.Б. Понятие кредитного риска и факторы, на него влияющие / К.Б. Митрофанова // Молодой ученый. – 2015. – №2. – С. 284-288.

© А.К. Саяков, С.Р. Абилдаханова, 2021

*Н.И. Сопова,
студент 2 курса напр. «Экономика»,
С.М. Вразовский,
студент 2 курса напр. «Экономика»,
e-mail: sopova_nata@mail.ru,
науч. рук.: Е.П. Макарова,
ст. преп.,
ДВИУ (филиал) РАНХиГС,
г. Хабаровск*

СОВРЕМЕННАЯ ТЕОРИЯ ДЕНЕГ И ЕЕ АКТУАЛЬНОСТЬ ДЛЯ РОССИИ

Аннотация: данная статья посвящена раскрытию сущности современной теории денег (ММТ), в частности, показана зависимость макроэкономических показателей в современной теории денег, а также раскрыта актуальность современной теории денег для Российской Федерации.

Ключевые слова: деньги, теория денег, мейнстрим, монетарная политика, фискальная политика.

В современном мире проблемы, связанные с использованием денег как внутри страны, так и на мировой арене, имеют особую значимость. Одним из значимых атрибутов экономической системы любой страны считаются деньги. От эффективного функционирования денежной системы очень сильно зависит стабильность и темпы развития экономики страны. Для понимания того, как функционирует финансовая система страны в целом, необходимо изучение природы происхождения и основ функционирования денег.

Денежная система представляет собой сектор экономики с наиболее эффективно функционирующими рыночными механизмами. Она выступает в качестве неотъемлемой части стабилизационной политики государства в условиях экономического кризиса. Одной из основных целей денежной системы можно назвать создание при помощи своих инструментов условий, при которых ВВП будет достигаться при полной занятости и низком темпе роста инфляции.

Современная теория денег или Modern Monetary Theory (далее по тексту – ММТ) – в настоящее время является одной из самых актуальных тем среди экономистов. Свою популярность ММТ обрела благодаря тому, что «в мае 2019 сенат США принял резолюцию, которая осуждала данную теорию, что способствовало ее популяризации» [1].

«В основе ММТ лежат идеи американского экономиста российского происхождения Аббы Лернера (1903–1982)» [5]. В числе современных сторонников данной теории в основном малоизвестные австралийские и американские экономисты. «Лицом ММТ стала Стефани Келтон, старший экономический советник кандидата в президенты США Берни Сандерса и профессор Университета Стоуни-Брук в Нью-Йорке» [1].

Балансовый подход является основным инструментом современной денежной теории. Иными словами, бухгалтерский анализ экономики, который основан на принципе двойной записи.

Смысл данной теории заключается в том, что для достижения состояния полной занятости современной экономике необходимо постоянное превышение государственных расходов над доходами.

Государству необходимо выступить в роли работодателя последней инстанции. Для этого Правительство должно гарантировать трудоустройство всем гражданам, не имеющим работу, увеличивать наем в государственном секторе и увеличивать государственные расходы, до того момента, когда безработица окажется на естественном уровне.

Обеспечение полной занятости финансовыми ресурсами будет происходить за счет ЦБ. Сразу как безработица достигнет естественного уровня, рост расходов государства и государственного долга должен прекратиться для того, чтобы исчезла угроза увеличения темпов роста инфляции. В случае, если вырастут цены, фискальным властям будет необходимо выпустить государственные облигаций на открытый рынок и увеличить налоги. То есть, сокращение предложения денег снизит инфляционное давление – иными словами, Министерство финансов, а не Центральный банк будет ответственным по контролю за уровнем инфляции. В функции

ЦБ будет входить только поддержание реальной нулевой процентной ставки, чтобы не мешать росту экономики.

Приведем рисунок, показывающий зависимость экономических показателей в современной денежной теории.



Рисунок 1 – Зависимость экономических показателей в ММТ

Налоги в ММТ – это инструмент для борьбы с инфляцией. Такой подход к налогообложению основан на том, что Правительство выпускает деньги, определённую валюту, затем обязывает платить налоги этими же деньгами, тем самым повышая на них спрос среди населения. Данный спрос, который был вызван необходимостью найти валюту для уплаты налогов, и придает деньгам ценность.

Например, российский рубль, как правило, укрепляется в такие периоды, когда компании, занимающиеся экспортом, уплачивают налог на прибыль в бюджет государства. То есть они обменивают иностранную валюту на российскую для того, чтобы заплатить ею налоги. Поэтому, если бы налоги в России обязали платить в другой валюте, то она стала бы фактической валютой страны, а спрос на рубль, скорее всего, упал бы до нуля.

В рамках ММТ важным вопросом является: «Что такое современные деньги?». Экономический «мейнстрим» (под «мейнстримом» понимаются такие теории, как

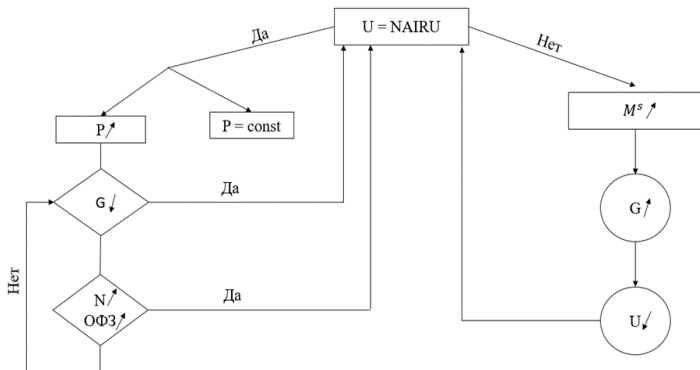
посткейнсианская и неоклассическая) основан на идее товарных денег. «То есть деньги являются универсальным товаром для обмена другими товарами» [8]. Если деньги считаются особым товаром, следовательно, они не бесконечны и их прежде всего необходимо добыть или произвести, например, собрать в виде налоговых сборов или напечатать.

ММТ в свою очередь постулирует, что товарных денег в природе не было и ее подход к раскрытию сущности денег построен на том, что деньги – это, прежде всего, единицы учета, например, как килограммы, минуты или фунты. Единицу учета закрепляет государство, которое имеет суверенитет и власть на своей территории. Государство требует учитывать обязательства в данной учётной единице, включая долги и уплату налогов. Наличие обязательств и возможность их выплаты в национальной валюте в совокупности с доверием к государству, а также его суверенитету придает ценность деньгам и их сбережению.

«Наличные и остатки на счетах – это “денежное имущество”» [2]. Они появились как сбережения из чужого долга и представляют собой финансовые активы, выраженные в деньгах. Экономические субъекты могут менять их на другие финансовые активы – из-за этого объём денежной массы не изменится. Так как деньги и «денежное имущество», как правило, называют одним словом (рубль, доллар, фунт...), появляется сложность в осознании их сущности.

Теперь вернемся к объяснению того, почему, по мнению представителей ММТ, товарных денег не было. Все современные деньги как «денежное имущество» возникают из кредитных отношений между должником и кредитором. То есть Банк выпускает деньги посредством двойной записи на счетах после подписания кредитного договора – по факту «из ничего», а значит, их не нужно производить как товар.

Аналогично деньги «из ничего» создает государственный Центральный банк, кредитуя счета Правительства или других банков. Данные деньги тоже являются кредитными, и представляются одновременно активом и пассивом ЦБ и его клиентов.

Из кредитной сущности денег вытекает вывод о том, что

кредиты создают депозиты, следовательно, для выдачи кредита депозит не нужен. Следовательно, деньги не являются ограниченным ресурсом в экономике, как любой товар или труд. Они, с одной стороны, чей-то долг, с другой стороны чьи-то сбережения.

Приведем рисунок с обобщением различий между ММТ и экономическим «мейнстримом».

Предметная область	Макроэкономический мейнстрим	ММТ
Цель денежно-кредитной политики	Ценовая стабильность	Финансирование деятельности правительства
Цель налогово-бюджетной политики	Сглаживание делового цикла и повышение уровня потенциального ВВП	Достижение полной занятости
Источники финансирования государственных расходов	Налогообложение и эмиссия государственного долга	Эмиссионное финансирование госрасходов
Социальные обязательства правительства в период рецессии	Субсидии безработным и незащищенным слоям населения	Гарантии занятости трудоспособного населения
Ответственность за ценовую стабильность	Центральный банк	Правительство (министерство финансов)
Управление инфляцией	Ужесточение процентной политики для снижения денежного предложения	Фискальная стерилизация через продажу государственных облигаций на открытом рынке и повышение ставок налогообложения
Влияние дефицита бюджета на инвестиции и инфляцию	Большой и хронический дефицит приводит к вытеснению частных инвестиций в пользу финансирования госбюджета, в долгосрочном плане ведет к росту цен	Вытеснения частных инвестиций не происходит благодаря эмиссионному финансированию бюджета, инфляционные последствия отсутствуют, поскольку фискальные власти не наращивают расходы при достижении полной занятости

Рисунок 2 – Сравнительные характеристики макроэкономической политики [1].

Рассмотрим «проблемные» моменты ММТ. Во-первых, «борьба с дефицитом бюджета за счёт эмиссии в большинстве случаев заканчивается инфляцией» [1].

Во-вторых, при «обеспечении полной занятости

государство не является самым эффективным работодателем» [6]. Государственный сектор экономики, как правило, характеризуется невысоким капиталом и низкой производительностью труда. Таким образом, переход стимулирующей политики с частного сектора на государственный приведет к снижению темпов экономического роста.

В-третьих, принятие решений в сфере налогообложения, через которое сторонники современной теории денег предлагают воздействовать на инфляцию, вызывает некоторые проблемы. В отличие от ставки рефинансирования, налоги сложно увеличить быстро, так как пересмотр бюджетных норм может занимать несколько лет. Именно поэтому ни одна страна не использует налоги в качестве инструмента для краткосрочного контроля над уровнем инфляции.

«В 2019 г. Школа бизнеса имени Бута при Чикагском университете провела опрос среди 38 известных экономистов. Среди них были Альберто Алесина, Барри Эйхенгрин, Уильям Нордхаус и другие – и ни один из них не поддержал идеи ММТ» [7]. Одним из самых первых критиковать данную теорию начал «американский экономист, лауреат Нобелевской премии по экономике Пол Кругман» [1]. «Влиятельный экономист Ларри Саммерс также негативно отзывался об ММТ» [9]. Критика Кругмана была единственной попыткой анализа современной теории денег, которая по итогу привела к тому, что Кругман согласился с некоторыми принципами данной теории. Затем и Саммерс, и Кругман в один день заявили о том, что макроэкономике необходимо переосмысление. Таким образом, экономический «мейнстрим» пытается разработать «новую» теорию с учётом идей ММТ.

Перейдём к рассмотрению вопроса актуальности современной денежной теории для России.

Многие считают, что современная денежная теория не подходит для стран с развивающимся типом экономики [4], к которым относится Российская Федерация. Однако основные принципы теории работают в любой экономике, но существуют ограничения в виде инфляции. На страны с маленьким уровнем «суверенитета» к инфляции оказывает влияние динамика

валютного курса, из-за этого они вынуждены вместе с долгом в национальной валюте копить иностранные активы. Удовлетворить потребность частного сектора, то есть иметь определенную долю сбережений в иностранных активах можно положительным текущим счетом (иными словами, когда экспорт превосходит импорт) или привлечением иностранного капитала.

Необходимо понимать, что именно у частного сектора, а не у государства, для которого возможность выпускать свою валюту при плавающем курсе никак не связана с наличием золотовалютных резервов, возникает потребность в иностранных активах.

Экономика Российской Федерации вполне может быть описана в рамках современной денежной теории. На сайте ЦБ РФ вышла аналитическая записка, где сказано о том, как создаются современные деньги [10]. Описанная там процедура соответствует тому, что говорит об этом ММТ.

Приведем некоторые аспекты из этой записки, которые подтверждают сказанное выше. «Денег становится больше искусственным путем, с одной стороны, они остаются в собственности у вкладчиков банка, с другой – становятся собственностью заёмщиков в банке» [10], «Считается, что банк может выдать в кредит больше денег, чем имеет» [10].

Российская Федерация относится к монетарно суверенным странам, но стоит отметить, что решения в сфере кредитно-денежной политики делают ее зависимой от внешнего сектора.

В этом контексте рекомендации данной теории для Российской Федерации должны содержать следующие аспекты:

1. Анализировать существующее положение экономики с точки зрения ММТ.

2. Рассматривать обоснованность размещения облигаций федерального займа: в теории можно финансировать расходы Правительства напрямую без выпуска облигаций (однако на сегодняшний день в Российской Федерации действует законодательный запрет на прямое финансирование).

3. Сдвиг акцентов в сторону активной фискальной политики – сокращение налогов, увеличение бюджетного дефицита. Налогово-бюджетная политика должна меняться в

зависимости от состояния экономики.

4. Регулирование ключевой ставки Центрального банка, исходя из анализа ММТ, а не рекомендаций Международного валютного фонда.

Таким образом, при относительной новизне современной теории денег (ММТ) ею предоставляется более объективное описание функционирования современной макроэкономики и предлагаются новые решения, делающие данную теорию достаточно любопытной и дискуссионной. И возможно, что правительство, рискнувшее применить инструменты ММТ в экономике, совершит значительный рывок в экономическом развитии и создаст прецедент для других экономик.

ММТ может быть актуальна для России, как и для других стран мира, так как денежная система России по большей части описывается новой теорией. «Экономическая политика страны должна быть основана на доскональном изучении сложившихся реалий: экономических, политических, институциональных и даже культурных» [9]. Также важно осознавать, что политика в сфере экономики обязательно должна меняться по мере развития экономики, однако при этом её цель должна оставаться одинаковой: недопущение высокого уровня инфляции, обеспечение стабильных цен и экономического роста.

Список использованных источников и литературы:

[1] ECONS.ONLINE. Современная денежная теория: истоки и риски // Режим доступа: <https://econs.online/articles/opinions/modern-monetary-theory/>

[2] FNKRF.RU. Современные теории денег // Режим доступа: <https://fnkrf.ru/denezhnoe-obrashhenie/sovremennye-teorii-deneg.html>

[3] Kelton S. The Deficit Myth: Modern Monetary Theory and the Birth of the People's Economy. PublicAffairs. – 2020 – 336 с.

[4] Mitchell W.F., Wray L.R., M. Watts. Macroeconomics. 1st edition. – 2019.

[5] Абдулаева З.М., Исакаев М.И. Современная теория денег (ММТ) и ее актуальность для России // Инновации. Наука. Образование. – 2020 – №24 – С. 282-289.

[6] Козлов В.А. ММТ – новый мейнстрим современной

мировой экономики? // Скиф. Вопросы студенческой науки. – 2019 – №11 (39) – С. 192-197.

[7] Моисеев С.Р. Хайп вокруг (не)денежной (не)теории // Режим доступа: <https://institutiones.com/theories/3440-haip-vokrug-denezhnoi-teorii.html>

[8] Мой рубль. Деньги – что это такое, функции и сущность денег, виды денег, история возникновения, кто их печатает и контролирует // Режим доступа: <https://myrouble.ru/dengi-chto-eto-takoe/>

[9] Сноб. Что такое современная монетарная теория и почему это важно для России // Режим доступа: <https://snob.ru/entry/182220/>

[10] Банк России. Фиатные деньги. Аналитическая записка // Режим доступа: https://www.cbr.ru/Content/Document/File/79860/analytic_note_20190829_ddkp.pdf

© Н.И. Сопова, С.М. Вразовский, 2021

*А.Ж. Хамзин,
магистрант 2 курса ОП «Финансы»,
e-mail: abildahanova_s@mail.ru,
науч. рук.: С.Р. Абилдаханова,
м.э.н., ст. преп.,
Кокшетауский университет
им. А. Мырзахметова,
г. Кокшетау, Казахстан*

АПРОБАЦИЯ АВТОРСКОЙ МЕТОДИКИ ОПРЕДЕЛЕНИЯ ФИНАНСОВО-ЭКОНОМИЧЕСКОЙ УСТОЙЧИВОСТИ КОМПАНИЙ

Аннотация: в статье отражены основные теоретические положения и выводы о формировании экономической устойчивости промышленных предприятий, исследованы экономической устойчивости предприятий, методические подходы к формированию и оценке экономической устойчивости предприятий.

Ключевые слова: финансовая устойчивость, оценка, финансовое состояние, анализ, управление.

Наиболее важным и приоритетным задачам предприятий строительного комплекса является соблюдение финансовой устойчивости с целью оптимизации структуры активов и капитала предприятия, обеспечение его устойчивого финансового состояния и получения прибыли в долгосрочном периоде. В рыночных условиях одним из главных условий динамичного функционирования и устойчивого развития предприятия строительного комплекса является достижение надлежащего уровня финансовой устойчивости, гарантирует стабильную платежеспособность и доходность, а также является залогом независимости предприятия строительного комплекса рыночной конъюнктуры и других угроз внешней среды.

Именно анализ финансовой устойчивости предприятия является важнейшим этапом оценки его деятельности и финансово-экономического благополучия, отражает результаты его текущего, инвестиционного и финансового развития,

содержит необходимую информацию для инвесторов, а также характеризует способность предприятия отвечать по своим долгам и обязательствам и наращивать свой экономический потенциал [1].

Вполне правильный вывод относительно подходов к анализу финансовой устойчивости делает в частности, что при оценке финансовой устойчивости целесообразно использование не только традиционных методов и способов диагностики финансовой устойчивости, но и проведение оценки состояния с помощью моделей, используемых в практике зарубежных государств, адаптировав их к казахстанским условиям развития рыночных отношений [2].

В предыдущем пункте рассматривались различные подходы к оценке устойчивости предприятия, а именно агрегатный, коэффициентный, бальный, маржинальный, балансовый, интегральный, факторный, матричный. Анализ особенностей деятельности предприятий строительного комплекса отрасли позволил сделать вывод, что наиболее приемлемыми и информативными являются коэффициентный, агрегатный и интегральный подходы к оценке финансовой устойчивости. Поэтому в данном пункте работы сосредоточим внимание на апробации данных подходов на материалах предприятий исследуемой совокупности.

Таким образом, определение финансовой устойчивости с помощью финансовых коэффициентов является наиболее распространенной методикой, которая используется в практике отечественных субъектов хозяйствования. Сущность методики коэффициентный анализа финансовой устойчивости заключается в расчете двух блоков финансовых коэффициентов, характеризующих соотношение собственных и привлеченных источников формирования капитала предприятия:

1) коэффициенты капитализации – характеризуют финансовое состояние с позиции структуры источников хозяйственных средств предприятия;

2) коэффициенты покрытия – характеризуют финансовую устойчивость с позиции расходов, связанных с обслуживанием внешних источников привлеченных финансовых ресурсов. Данные коэффициенты целесообразно сравнивать в динамике и

с рекомендуемыми нормативными значениями.

Методика расчета наиболее часто используемых для анализа финансовой устойчивости коэффициентов приведены. Результаты анализа финансовой устойчивости предприятий выборочной совокупности с использованием коэффициентный подхода, с учетом вертикальной структуры источников формирования хозяйственных средств и горизонтальной структуры их размещения в составе активов приведены.

Обоснованным является определение финансовой устойчивости через анализ динамики коэффициентов финансовой независимости от внешнего финансирования. Классически в данной группе исследуют три коэффициента: автономии, долгосрочного привлечения средств (долгосрочные кредиты к общему капиталу), финансовой стабильности (удельный вес собственного капитала и банковских кредитов в источниках финансирования).

В процессе финансовой устойчивости предприятий строительного комплекса выборочной совокупности были проанализированы индекс постоянного актива и обратная показатель – индекс инвестирования, которые указывают на степень покрытия вложения предприятия в необоротные активы собственным капиталом предприятия. Анализ позволил выявить тенденцию преимущественного финансирования стоимости вне оборотных активов предприятий выборочной совокупности за счет перманентного капитала, не способствует характеристике строительного комплекса предприятий выборочной совокупности как финансово-устойчивых.

Отдельные ученые определяют финансовую устойчивость предприятия как его способность сохранять равновесие своих активов и пассивов в меняющемся внутреннем и внешнем среде. Стабильность финансового состояния любого предприятия в долгосрочном периоде в значительной степени зависит от равновесия и рациональной структуры активов и капитала. То есть принципиальное значение для построения эффективности стратегии управления предприятием строительного комплекса на основе модели финансовой устойчивости имеет соотношение между основным и оборотным, а также собственным и заемным капиталом [3].

С этой целью предлагаем использовать модели анализа финансового состояния с помощью расчета шестифакторного интегрального показателя, который включает оценку:

- 1) вертикальной равновесия источников формирования финансовых ресурсов;
- 2) горизонтальной равновесия скорости оборота товарных запасов;
- 3) скорость оборота оборотных активов;
- 4) скорость оборота товарных запасов;
- 5) соотношение между темпами изменений среднегодовых абсолютных величин собственного и общего капитала;
- 6) степени покрытия финансовых расходов полученной прибылью.

Высокий уровень неопределенности внешней среды, в которой функционируют отечественные строительного комплекса предприятия вызывает осложнения достижения ими стратегических финансовых целей и обеспечения их долгосрочной финансовой устойчивости, требует создания эффективной системы стратегического финансового менеджмента. Неотъемлемым элементом такой системы должен стать механизм управления риском снижения финансовой устойчивости путем использования современных моделей прогнозирования банкротства, будет рассмотрен [4].

Проведен анализ характеристик наиболее распространенных методических подходов к прогнозированию вероятности банкротства – 5-ти факторной модели Альтмана, модели Спрингейта, модели Лиса, модели Таффлера и модели Терещенко. Проведенный анализ по данным исследуемого торгового предприятия показал достаточно высокую вероятность банкротства по моделям Альтмана и Лиса, вместе с тем, как по другим методикам предприятие имеет достаточную финансовую устойчивость, что было подтверждено и в результате коэффициентный, агрегатного и интегрального анализа его финансовой устойчивости.

Список использованных источников и литературы:

- [1] Абрютин М.С., Грачев А.В. Анализ финансово-экономической деятельности предприятия: учебно-практическое

пособие. – 2-е изд.; испр. – М.: Дело и сервис, 2010. – 256 с.

[2] Гребенщикова Е.В. Альтернативный расчет запаса финансовой прочности предприятия // Финансы – М., 2016. – №8. – С. 69-70.

[3] Гребенщикова Е.В. Модель финансово– устойчивого сбалансированного предприятия // Бюллетень финансовой информации – М., 2014. – №11–12 (126–127) – С. 4-6.

[4] Прыкина Л.В. Экономический анализ предприятия: Учебник. – М.: ЮНИТИ-ДАНА, 2010. – 360 с.

© А.Ж. Хамзин, С.Р. Абилдаханова, 2021

ФИЛОЛОГИЧЕСКИЕ НАУКИ

*Л.А. Бугенова,
к.ф.н., ассоц. проф.,
Л.А. Шинтаева,
м.пед.н., сениор-лектор,
Алматинский технологический университет,
Академия логистики и транспорта,
г. Алматы, Казахстан*

ДВОЙСТВЕННОСТЬ МИРА ОТРАЖЕННАЯ В БИНАРНЫХ КАТЕГОРИЯХ

Аннотация: статья посвящена отражению двойственности в восприятии мира человеком и формирования бинарных категорий всей действительности. В работе рассматривается выражение сущности мира и человеческого бытия в двоичности восприятия окружающего мира.

Ключевые слова: категория времени, бинарность, системно-структурное восприятие, национальные ценности, символ.

Размышления человека о сущности окружающего мира зарождает идею бинарности – фундаментального понятия философии, стоящего у истоков науки, разделение всего сущего на две категории, так как все отношения между знаками сводимы к бинарным структурам (цит. по Н.С. Трубецкому) [1], т.е. к единству противоположностей: единого и многого, покоя и движения, истины и заблуждения, добра и зла, бытия и небытия, которые формируют внутреннюю основу существования всей действительности и составляют суть диалектики.

Сущность мира и человеческого бытия в двоичности восприятия окружающего мира, которая обусловлена физиологическими причинами: в организме человека имеются парные органы, бинарные оппозиции: *два полушария мозга, «двойная спираль» генетического кода, два глаза, два уха, две ноги, две руки, две почки* и др., а также бинарностью самой

действительности: *мужчина и женщина, небо и земля, близко и далеко, растительное и животное, левый и правый, день и ночь, твердое и мягкое* отношения: *движение/покой, анализ/синтез, жизнь/смерть* и т.д.

Одним из проявлений бинарности в философии является дуализм, который условно представлен тремя направлениями: антропологический дуализм, гносеологический дуализм, онтологический дуализм. Двойственность, иначе антропологический дуализм, предполагает существование и космологического дуализма, воплощенного в идеях и материи, т.е. телесную и духовную природу человека (А. Платон), тогда как гносеологический дуализм утверждал способность человека целостно постигать объект вне всякого опыта (априори), развитие данной идеи приводит к появлению «антиномий разума» И. Канта [2], а именно к первой идее о конечности/бесконечности мира и ограниченности / безграничности его во времени и пространстве. В основе онтологического дуализма лежит идея о наличии двух субстанциональных начал мира – телесного и идейного.

Ценность идей Гегеля в решении важнейшей философской проблемы – бинарной сущности явлений состоит в том, что «плюс» и «минус» не уничтожают друг друга [3], и должны приводить к синтезу противоположностей, обеспечивая существование и развитие сложных образований, их переход на все новые ступени.

В лингвистике принцип бинарности был развит в направлении структурализма Ф. де Соссюром [4], который определил важные для языка дихотомии: язык и речь, синхрония и диахрония, внутренняя и внешняя лингвистика; двусторонней природе языкового знака, его двустороннюю сущность: звуковой образ (означающее), так и значение (означаемое).

Таким образом, бинарная оппозиция выступает в роли универсального средства рационального познания мира, «в противопоставлении двух противоположных понятий, одно из которых утверждает какое-либо качество, а другое – отрицает» [1, С. 77-78].

Основоположник структурной антропологии К.Леви-

Стросс рассматривает бинарные оппозиции как основные единицы мышления [5] и оперирует бинарными оппозициями: «внешний/внутренний», «небо/земля», «день/ночь», «твердый/мягкий», «левое/правое», применяя фонологический анализ языковых единиц применимо к этнографии. Метод структурного анализа К. Леви-Стросса дает возможность упорядочить все варианты одной бинарной оппозиции, встречающегося у разных народов, являющихся универсальным принципом организации человеческого опыта, выражая универсальную структуру человеческого разума, которая не осознается как таковая, т.е. бессознательна.

Бинарная оппозиция является обязательным законом построения любой культуры, утверждается в концепции семиотической культурологии Ю.М. Лотмана так как «нетрудно доказать, что в основе внутренней организации элементов текста, как правило, лежит принцип бинарной семантической оппозиции: мир будет члениться на богатых и бедных, своих и чужих, правоверных и еретиков, просвещенных и непросвещенных, людей Природы и людей Общества, врагов и друзей» [6, С. 227].

Структурирование картины мира (К. Леви-Стросс, В.В. Иванов, В.Н. Топоров, Е.М. Мелетинский) присуще человечеству с архаических времен, отражаясь в бинарном делении мира на «пространство жизни» и «пространство смерти» [7, С. 447] в сознании древнего человека.

Согласно исследованиям лингвистов-структуралистов В.В. Иванова и В.Н. Топорова [8] в художественной литературе основными оппозиционными парами считаются: *счастье (доля) – несчастье (недоля); жизнь – смерть; чет – нечет; правый – левый; мужской – женский; верх – низ; небо – земля; юг – север и восток – запад; солнце – луна; белый – черный; священный – мирской* и другие.

Мышление неразрывно связано с культурой народа, которая базируется на бинарной оппозиции, где можно выделить общие и национальные особенности, порожденные дуальностью мировоззрения. Известно, что бинарность русской культуры обусловлена ее формированием на границе западного и восточного миров, сосуществованием двух потоков – Восток и

Запад, которые находятся как в состоянии постоянного противодействия, так и взаимодействия, которая проявляется в психологическом складе русского народа: сочетании противоположных качеств: бунтарство и покорность, самоуничтожение (самокритика) и гордыня, доброта и жестокость, трудолюбие и лень, правовой нигилизм и этатизм, самодержавие и народность, западничество и славянофильство. Что характеризует своеобразие русской культуры в способности видеть только крайности, без всяких переходов и промежуточных этапов, которая отражается в некой неопределенности и конфликтности противоположностей, отраженных в известной всему миру русской классической литературе: «Война и мир», «Толстый и тонкий», «Отцы и дети», «Волки и овцы», «Моцарт и Сальери», «Преступление и наказание». На первой стадии диалектического развития человечество использовало бинарность *белый/черный* в восприятии цвета (О.В. Кошеренкова), в широком отражающие самые простые бинарные отношения: Небо/Земля, Свет/Тьма, Счастье/Несчастье, Мужчина/Женщина, Добро/Зло, Жизнь/Смерть, а позднее базовыми нравственными оппозициями:

белый: свет, небо, *день*, жизнь, добро, счастье;

черный: тьма, земля, *ночь*, смерть, зло, несчастье.

Феномен двойничества, представляет собой эмпирическую двойственность, демонстрируя противоположные характеристики: добрый – злой; смертный – бессмертный, либо описание двойника-антипода, противоположных явлений, признаков, качеств, действий и т.п., сочетание крайностей, чередующихся между собой (лето – зима, свет – тьма, гора – долина, черный – белый и т.д.). Бинарную модель противопоставленных персонажей можно обнаружить во многих русских произведениях, словно способ бытия русской души – это и Рогожин с Мышкиным, набоковские Герман и Феликс. К типичным двойническим мотивам относят мотивы маски, самозванства, т.е. «личины» – в широком смысле». Т.В. Грудкина [9] в своей диссертационной работе называет характерные «дуальные модели» (бинарные оппозиции): *гармония/хаос, мир/война, оригинал/копия, новый/старый,*

правое/левое, здоровье/болезнь, норма/безумие и т.д.

Считается, что мотивы двойничества (двойственности) являются своего рода художественной формой философской концепции бинарности восприятия мироздания в творчестве многих русских писателей и поэтов. В художественных произведениях активно функционируют пространственные, *временные* и морально-нравственные оппозиции «феминность-маскулинность», «жизнь-смерть», «богатство-бедность», «добро-зло», «*будущее-прошедшее*», «впереди-сзади», «долго-недолго», «внутри-снаружи», «свое-чужое», «ответственность-безответственность», «*старость-молодость*», «муж-жена» и др.

Список использованных источников и литературы:

[1] Трубецкой Н.С. Основы фонологии / пер. с нем. А.А. Холодовича; под ред. С.Д. Кацнельсона. – М.: Аспект Пресс, 2000. – 352 с.

[2] Кант И. Критика чистого разума. [Электронный ресурс]. – URL: // <http://knijku.ru/books/kritika-chistogo-gazuma>

[3] Гегель Г. Энциклопедия философских наук в 3-х томах. – М.: Мысль, 1974. – Т. 1. – 455 с.

[4] Соссюр Ф. де. Курс общей лингвистики // Ф. де Соссюр Труды по языкознанию. – М.: Прогресс, 1977. – 696 с.

[5] Леви-Стросс К. Миф, ритуал и генетика // Природа. – 1978. – №1. – С. 90-106.

[6] Лотман Ю.М. Структура художественного текста // Лотман Ю.М. Об искусстве. – СПб.: «Искусство – СПб», 1998. – С. 14-285.

[7] Фрейденберг О.М. Поэтика сюжета и жанра. Подготовка текста, справочно-научный аппарат, предварение, послесловие Н.В. Брагинской. – М.: Лабиринт, 1997. – 448 с.

[8] Иванов Вяч.Вс. Бинарные структуры в семиотических системах // Системные исследования: Ежегодник 1972. – М.: Наука, 1972. – С. 206-236.

[9] Грудкина Т.В. Феномен двойничества в русской литературе 19 века (В.Ф.Одоевский, А.П.Чехов): дисс.... канд. филол. наук: Шуй, 2004. – 194 с.

© Л.А. Бугенова, Л.А. Шинтаева, 2021

*А. Бекмырза,
«Аударма ісі» мамандығының
1-курс студенті,
e-mail: grk_15@mail.ru,
ғыл. жет.: Г.К.Рахимбаева,
филология ғылымдарының
кандидаты, доценті,
«Тұран-Астана» университетінің,
Нұр-Сұлтан қ.*

ТЫНЫШТЫҚБЕК ӘБДІКӘКІМОВ ПОЭЗИЯСЫНЫҢ КӨРКЕМДІК СИПАТЫ

Аннотация: мақалада қазақ поэзиясына өзіндік қолтаңбасымен келген көрнекті ақын Тыныштықбек Әбдікәкімов өлеңдерінің көркемдік сипатына нақты мысалдар келтіріле отырып, талдау жасалады.

Түйінді сөздер: ақын, поэзия, метафора, эпитет, аллитерация т.б.

Тыныштықбек Әбдікәкімов – шынайы поэзия өкілі, дарыны мен даналығы бүкіл жұртқа танылған ғажайып ақын. Ақынның жазған шығармаларын қазіргі кезде көптеген жас таланттарымыз оқып, үлкен құрмет білдіруде. Ақын өзінің ерекше қырымен, асқақ абройымен, сан қилы өлеңдерімен жұртшылықты тәнті етті. Ақынның қара қаламынан шыққан әр шығармасының өзіндік ерекшелігі, тарихы бар. Ақын шығармаларындағы басты тақырыптар – туған жер, ана мен бала, табиғат, сезімге толы махаббат туралы.

Ауылым болушы еді күнде боран,
Өзгеріп кетті қазір мүлде балаң.
Қаздардың қаңқылынан қаймақ жалап,
Түнде сәл Ай сәулесін тыңдап алам...[1].

Бұл өлең жолдарын оқыған адамның көз алдына керемет бір көріністі елестеткені анық. Ауылдың таза ауасын жұтып, мөлдіреген бұлақтай тап-таза суын ішіп, керемет таңғажайып

табиғатында өскен ақын осы өлең жолдары арқылы ауылға деген сағынышын, ауылға деген махаббатын жеткізгендей. Ақынның туған жерге, ауылына деген шексіз сезімін «Сакманда», «Ауыл кеші», «Көктем», «Түз тағысы» т.б өлендер арқылы көруге болады.

Поэзия – адамның жүрегінен бір ерекше орын алатын тылсым күш. Тіршілікті сөзбен суреттеп, жүрекке ерекше сезім сыйлайтын құбылыс. Тыныштықбек Әбдікәкімов жүрекке ерекше қуаныш сыйлайтын, өмірдегі құбылыстарды сездіретін ақын. Ақынның поэзиясындағы ерекше айтып өтетін нәрсе – оның бейнелі сөз кестесі, ерекше образы, нағыз ақынның бойынан табылатын қасиеттерді бойына сіңіргені. Нағыз ақындық сөзбен салынған кестелі сурет, мағыналы айтылған ой, жүректі селт еткізетін сезім, мағынасы бір-бірімен келіскен ұйқас. Осының барлығы таңғажайып дарын иесі Тыныштықбек Әбдікәкімовтың шығармаларында кездеседі. Мысалы мына бір метафораларға көңіл аударайық:

Мендегі сөз – құлынды, көз боталы...
Бұл дәурен қайталанса жазда тағы!...
Қыз – көктем көл басына асығады
Бұрымы бұл ішінде тарқатылып... [2].

Ақын аталмыш өлеңде көктем табиғатын қыз болмысында суреттейді. «Бүйен-сайға құйылып уыз тұман», «Көшеде – күз, көңілде – көктем есен», «Көз ашпаған бір мұнның бөлтірігі» т.б. көптеген әдемі метафоралар мен «Көгілдір нұр төгіп тұр көкте жұлдыз», «Қаз дауысы аңқыған қоңыр желге», «Шегірткенің інжулі шырылынан», «Жыртық көңіл онымен жамалар ма?» деген айшықты эпитеттер ақын тілінің көркемдігін танытады деп білеміз.

Марқа көңіл маңырап болмай қойды,
Терезеден Ай қарап теке мүйіз.
Сол жылы Күн де жиі қызарақтап,
Ал түнде ай қарайтын шекесінен
Бұлтқа сүйеп мандайын, қыбыр етпей,
Тау басында әлі отыр құлысып... [2].

Мына өлең жолдарын оқи отырып, ақынның бір ерекше дарын иесі екенін тағы аңғаруға болады. Жалпы ақын лирикасында табиғат құбылыстары көптеп кездеседі. Бұл жерде бір айдың өзін бірде метафора, бірде эпитет, бірде кейіптеу ретінде тамаша қолданған.

Ал, келесі мына өлең жолдарына жақсылап көңіл аударайық:

Ай да туар сақалындай ешкінің,
Ол да өзгермес, жарықтық
Түтіндеймін еріксіз...
Сүлейменнің
Құмырасы секілді жын қамалған... [2].

Тыныштықбек Әбдікәкімовтің тағы да бір аша кететін қасиеті – элегиялық сарында жазылған шығармалары. Жоғарыдағы өлең жолдары бұған дәлел бола алады.

Ақынның тағы бір шеберлігі – өлеңді сюжетке құру және монолог, диалог, арнаулы қолдану. Бұндай өлеңдер оқығанға өте жеңіл, өзара шебер үйлесіммен беріледі. Мысалы:

Сені ғашық дейді ғой?
Ол кім тағы?
Болды, болды, айта бер, тартынбағын...
Бәлкім, сорым, білмеймін, бәлкім, бағым,
Бар еді бір қарындас, тыңдағың... [2].

Ақын өлеңдерінде аллитерация мен ассонанс шебер қолданылады:

Қайдасың сен, бауырым – қоңыр тауым?!
Қайдасың сен, самал жел – қарындасым?!
Қайнамайды мендегі қалай шақан.
Қаңтарда да көрмедім балауса қар!... [2].

«Қ» дыбысының қайталануы – лирикалық кейіпкер толғанысын жеткізуде орынды қолданылған. Мұндай дыбыстық қайталаулар ақын өлеңдерінде көптеп кездесе отырып, оның

сөздік қорының да аса мол екенін танытады.

Т.Әбдікәкімовтің моратория үлгісінде жазылған «Қара дала» атты өлеңі Семей ядролық полигонының азабын тартқан ұрпақтың азалы үнін танытады.

Ендігі кезекте ақынның мына бір өлеңдеріне назар аударсақ. Бұл өлеңінің атауы – «Күзгі рапсодия».

Тұман деген жер болған бұлт қана ғой,
Жер болған жұрт Құдайдың күмәніме?
Күйін күйттеп көмей мен көк дорбаның,
Пысықтар жүр, бес күндік мақтан мәлім.
Көл Киесі – Қаңкылдақ тұтқынға алып,
Ел иесі – Аңкылдақ соттар бәрін... [2].

Ақынның сөзі де, айтайын деген ойы да бір жұмбақ секілді. Сөзінен сынғырлаған су бұлағындай сұлу дыбыс шығады. Поэзияларын оқыған сайын, ақынның жаңа қырлары, жұмбақ болған сырлары аңғарылады. «Жансусар» өлеңінде ақын былайша тебіренеді:

Қыбыр етпес аптап та сусар шілік,
Тау ұйқышыл, ит тыныш, жусан сұлық.
Шаңырақтан тік түскен найза сәске,
Сүйегіне сандықтың тұр шаншылып.
Уіліндей бұлттардың қанатының,
Ой-хой, далам, қазағым, ана тілім... [2].

Қазақ поэзиясындағы дәстүрлі тақырыптардың бірі – ана тілі, оның қадір-қасиеті, оған деген сүйіспеншілік екені белгілі. Әр адам үшін ең бағалы құндылықтың бірі – ана тілін қадірлеу. Жоғарыда астарлап жазылған өлең арқылы ақын артынан ерген жас буын жастарға ана тілін қастерлеп, қадірлеп өтуді ескерткендей болады.

Т.Әбдікәкімовтің поэзиясы жан дүниенді тебіренерлігі соншалық, кейде өлең шумақтарын оқып отырып, бір музыкалық әуенді сезінгендей боласың.

Қорыта келе айтарым, ақынның әр өлеңінде, әр шумағында сазды сыр жатқандай. Ақын өзінің қайталанбайтын

жырларын шебер өрнектеп жеткізе білген ақын. Оның өлеңдерінен ақынның мінезін тануға болатындай. Себебі ол өлеңге өз жан дүниесімен кірген ақын. Ақынның шығармашылығы терең зерттеуді қажет етеді, бұл – болашақтың ісі деп білемін. Ең бастысы, ақынның өзіндік ойын, идеясын жас ұрпақ жете түсінсе игі.

Пайдаланылған әдебиеттер тізімі:

[1] Әбдікәкімов Т. Ақшам хаттары: өлеңдер, балладалар, толғаулар. – Алматы:Жалын,1993. – 128 бет

[2] <https://adebiportal.kz/kz/news/view/14089>

© А. Бекмырза, 2021

*В.В. Чеканова,
студент 2 курса напр. «Журналистика»,
e-mail: chekanova.95@bk.ru,
науч. рук.: О.Г. Шильникова,
д. филол. н., проф.,
ВолГУ,
г. Волгоград*

НАРУШЕНИЯ ПРАВОВЫХ НОРМ В СОВРЕМЕННОМ МЕДИЙНОМ ПОЛЕ (АНАЛИЗ АКТУАЛЬНОЙ СУДЕБНОЙ ПРАКТИКИ)

Аннотация: данная статья посвящена анализу судебных исков в отношении журналистов и выявлению причин нарушения ими закона.

Ключевые слова: правовые нормы, нарушения в сфере журналистики, судебная практика, защита чести и достоинства.

На сегодняшний день средства массовой информации имеют важное значение в жизни общества, так как большой объём информации аудитория получает именно от них. Однако нередки случаи, когда журналисты пренебрегают правовыми нормами, в результате чего авторитет данной профессии снижается. Отметим, что количество судебных исков с каждым годом увеличивается и это говорит о том, что происходит изменение моральных ценностей в журналистской деятельности. Этими обстоятельствами определяется актуальность нашего исследования.

Анализируя судебные иски к СМИ за последние 3 года, мы пришли к выводу, что большинство дел связано с защитой изображений, авторского права, деловой репутации, чести и достоинства граждан. Зачастую журналисты, чтобы привлечь дополнительную аудиторию и извлечь больше прибыли, стремятся броско озаглавить статью, придать информации сенсационный характер или даже исказить ее. При этом они забывают о моральных и правовых последствиях от своих действий.

Судебная практика показывает, что иски могут быть

удовлетворены полностью, частично или же отклонены вовсе.

Рассмотрим исковое заявление о защите чести и достоинства, которое подал глава муниципального образования. Автору стало известно, что информация, порочащая честь и достоинство, а также корпоративную репутацию, была опубликована в «Народном контроле Сибири». Его обвинили в нарушении избирательного законодательства Российской Федерации, незаконной агитации накануне выборов («день тишины») и нахождении на избирательных участках в муниципальном образовании.

В опубликованном видео сообщается, что заявитель находится в пьяном состоянии и агитирует за своего кандидата, что не позволяет избирателям свободно и независимо осуществлять свое избирательное право. Была вызвана полиция, сотрудники допросили истца, а также провели анализ на наличие алкоголя в крови, который дал отрицательный результат. После этого глава местной администрации вернулся на избирательные участки для исполнения своих обязанностей.

Согласно закону, гражданин вправе потребовать в суде опровержения порочащей его информации, если лицо, распространившее её, не докажет, что это правда. В этом случае гражданин, о котором распространена информация, порочащая его честь, достоинство или репутацию, вправе потребовать опровержения этой информации или публикации своего ответа. Ответчик должен предоставить информацию о достоверности раскрытой информации. Заявитель, в свою очередь, их опровергает и доказывает дискредитирующий характер этой информации.

Как показывают обстоятельства дела, видеоролики и комментарии к ним размещены в Интернете на официальном сайте редакции газеты «Народный контроль Сибири»: «Глава без головы»; «товарищ Н. (кадровый резерв от КПРФ) превратил день голосования в дешёвый балаган»; «Н., П. и свита из их помощников попросту оккупировали вход в здание, в котором размещены три избирательных участка, оказывая тем самым психологическое давление на избирателей» [11].

Нет никаких доказательств того, что информация, представленная ответчиком в Интернете в отношении истца,

соответствует действительности. По итогам судебного разбирательства суд признал недействительной информацию, опубликованную в газете, и потребовал от редакции опровергнуть ранее опубликованные сведения и выплатить компенсацию морального вреда. Считаю это решение справедливым, поскольку информация, порочащая честь и достоинство личности, не подтверждается фактами.

Виктор Александрович Малков обратился в Ярославский районный суд с заявлением о защите репутации, чести и достоинства гражданина к ООО «Москва Медиа». Истец просит московские СМИ удалить фотографии истца из статьи, чтобы получить компенсацию морального вреда в размере 250 000 рублей и судебные издержки. В обоснование жалобы указывается, что 13 февраля 2017 г. заявитель узнал от друзей, что 29 апреля 2016 г. редакция опубликовала статью на новостном портале М24.ру, с заголовком: «Пьяных велосипедистов предложили привлекать к исправительным работам», на фото изображен сам истец [8]. Малков не давал согласия на использование своей фотографии. Как отмечает гражданин, читатели портала связывают изображенного на фото человека с содержанием рассказа и воспринимают его как пьяного велосипедиста, что формирует к нему негативное общественное мнение. Он также ссылается на нанесение ему морального вреда в результате разглашения этой информации.

Известно, что достоинство личности охраняется государством. Каждый имеет право защищать свою честь и доброе имя. Каждому гарантируется свобода мысли и выражения. В то же время осуществление прав и свобод человека и гражданина не должно нарушать права и свободы других лиц. Личное достоинство, честь и доброе имя, деловая репутация относятся к числу нематериальных личных прав, нематериальных благ, принадлежащих гражданину с рождения.

Изображение гражданина относится к его нематериальным благам. Законодатель чётко прописывает, что публикация и дальнейшее использование изображения гражданина (в том числе его фотографии, а также видеозаписей или произведений искусства, на которых он изображен) разрешены только с согласия этого гражданина.

В этом случае под заголовком статьи помещается фотография велосипедистов, один из которых находится на переднем плане, остальные на заднем плане – размытое изображение. При подаче этих жалоб заявитель ссылается на тот факт, что велосипедист на переднем плане – это он во время велопарада в Москве в 2015 году.

Однако не было достаточных, допустимых и надежных доказательств того, что истец был изображен на оспариваемой фотографии и что ответчик разгласил информацию, порочащую честь и достоинство истца. В результате суд отказал в удовлетворении искового заявления. Когда возникают такие противоречивые ситуации и нет достаточных доказательств того, что информация порочит честь и достоинство, суды не удовлетворяют иски.

Еще один правовой спор касается защиты чести, достоинства и репутации. Гражданин Н. подает иск против учредителя РИА «1» в районный суд Владивостока, утверждая, что на официальном сайте электронного СМИ «РИА» публиковалась ложная и дискредитирующая его информация: «Более шумная потасовка у Н. возникла с <данные изъяты>, специальным корреспондентом из газеты "<данные изъяты>". На глазах изумлённых коллег Н. назвала журналиста "<данные изъяты>", заверив, что он неоднократно оболгал её в своих статьях... громкий конфликт разгорался несколько раз, в итоге пришлось вмешаться сотрудникам службы безопасности» [9]. Эта информация, как указывает сам заявитель, не соответствует действительности.

Согласно тексту данной публикации, ответчик, используя уничижительные и оскорбительные выражения (например, «удалось устроить скандал», «получил выговор» и т. д.), искажая профессиональную журналистскую деятельность истца, фактически публикует (распространяет среди неограниченного круга лиц) информацию, не соответствующую действительности и порочащую честь, достоинство и деловую репутацию истца. Кроме того, публикация иллюстрирована многочисленными фотографиями истца в заведомо не выгодном ракурсе, которые ответчик, скорее всего, сделал без позволения истца.

Гражданский кодекс РФ гарантирует судебную защиту при распространении информации о людях, не соответствующей действительности, то есть фактически другая информация, которая не является дискредитирующей, но которая была распространена в средствах массовой информации.

Суд частично удовлетворил ходатайство гражданки Н., поскольку в рассматриваемой статье содержится негативная информация о ней, а именно: что она неоднократно совершала действия, вызывающие общественное неодобрение, что на публичных мероприятиях ведет себя неуравновешенно, наличие плохой репутации, привлечение внимания к своей персоне – её приоритет.

Рассматриваемые нами утверждения, содержащие негативную информацию о Н., носят повествовательный, а не вопросительный характер, индикаторы гипотез, неопределенности отсутствуют, индикаторы оценочности, мнения отсутствуют. Следовательно, эти утверждения являются фактическими, так как содержат информацию в виде констатации факта.

Рассмотрим действие, налагающее обязательство опубликовать ответ. В суд был представлен иск Толстым Ильей Владимировичем к ФГУП «ВГТРК» в лице дочерней компании Государственной телерадиокомпании «Воронеж». Истец полагал, что опубликованная статья содержит данные о частной жизни автора и его семьи, а также недостоверную информацию о взаимоотношениях автора и АО «ДСК». Он обратился к ответчику с заявлением, в котором просил опубликовать его ответ на своем сайте с комментариями по ситуации, но ответчик проигнорировал заявление истца.

В суде было доказано, что эта статья действительно содержит информацию об истце и его семье, имя и фамилию истца, количество членов его семьи и адрес дома, в котором проживает истец. Кроме того, в статье отмечалось наличие длительного спора между истцом и ОАО «ДСК» по поводу порядка переселения жителей Воронежско-Советского района из ветхих квартир.

В силу ст. 46 Закона Российской Федерации «О средствах массовой информации» от 27 декабря 1991 г. №2124-1,

гражданин или организация, информация о которых распространяется в средствах массовой информации, не соответствует действительности или нарушает права и легитимность интересов, имеют право на ответ в тех же средствах массовой информации [1]. Если СМИ допускают неполное или одностороннее раскрытие информации, искажающей восприятие реального события, факта или последовательности событий, и такое раскрытие нарушает права, свободы или охраняемые законом интересы гражданина или организации, то эти лица имеют право на публикацию своего ответа в СМИ. Следовательно, гражданин, желающий реализовать свое право на ответ, должен подать соответствующий запрос в раздел «Новости прессы» и предоставить текст ответа.

Суд установил, что истец не явился в редакцию ФГУП ВГТРК или в офис филиала ФГУП ВГТРК ГТРК Воронеж для опубликования ответа. Доводы истца о том, что такое заявление было отправлено на сайт ответчика по электронной почте, не могут быть приняты судом во внимание на основании следующего. Заявитель не представил объективных доказательств того, что его электронное письмо на имя директора филиала ФГУП ВГТРК ГТРК Воронеж, отправленное заявителем с его электронной почты, было получено редакцией. Также в письме Толстого И.В. собственноручной подписи не было, но в соответствии со ст. 45 закона о СМИ статус письма является анонимным. Это условие послужило основанием для отказа.

На основании этого мы делаем вывод, что истец не подавал ходатайство в установленном законом порядке для реализации своего права на ответ, ответчик не получал от истца такое обращение и не отказывал ему в реализации своих прав. Таким образом, они не нарушили права истца дать ответ. Это не мешает автору реализовать свое право на ответ, отправив конкретный запрос редактору СМИ в порядке, предусмотренном законом.

Следующее дело о защите чести и достоинства, деловой репутации, иск С. к ООО «НГС. НОВОСТИ», в котором она просила обязать ООО «НГС. Новости» опубликовать

опровержение следующего содержания: 16.01. В 2017 году на сайте издания была опубликована статья «Кондуктор автобуса высадила на мороз школьницу без проездного» [10], редакция ошибочно проиллюстрировала эту статью фотографией С. На самом деле С. работает кондуктором трамвая и не имеет ничего общего с тем, что случилось с ребенком. Она просит опубликовать извинения; взыскать с ответчика в его пользу компенсация морального вреда в размере 2 000 000 рублей, расходы представителя в размере 15 000 рублей; обязать ответчика удалить её фотографию.

Как известно, осуществление права на свободу мысли, выражения мнений и информации не должно противоречить праву на неприкосновенность частной жизни и праву на защиту имиджа гражданина: поиск, получение и распространение информации о частной жизни гражданина без его участия или без согласия являются незаконными.

Обвинительное заключение включала в себя частичное удовлетворение иска, поскольку в тексте рассматриваемой статьи не содержится информации о личности истца, а также не упоминается, что информация в статье касается кондуктора, изображенного на фотографии.

Компенсация морального вреда в размере 5 000 рублей, расходы на услуги представителя в размере 5 000 рублей возмещены ООО «НГС.НОВОСТИ». В данном случае мы не согласны с решением суда, так как помимо использования изображения истца без согласия, её репутации был нанесён вред, который не покрывается указанной компенсацией.

В Московский городской районный суд подан иск о защите чести, достоинства, корпоративной репутации Харитоновым В.В. к ЗАО «Правда.Ру». Из материалов дела известно, что ответчик на страницах своего интернет-издания опубликовал статью – «Управляющий Ямальского Сбербанка незаконно выдал приятелю кредит», в которой содержалась недостоверная информация о его содействии в получении кредита незаконным путем. [12].

Издание ссылается на то, что информация, содержащаяся в статье «Управляющий Ямальского Сбербанка незаконно выдал приятелю кредит» является дословным воспроизведением

материала, ранее опубликованного 11 декабря 2008 года на сайте «Европейско-Азиатские новости». Статья появилась на страницах ЗАО «Правда.Ру» позже – 12 декабря 2008 года. Текст сопровождался ссылкой на Информационное агентство «Европейско-Азиатские новости» как первоисточник, в соответствии с требованиями Закона Российской Федерации «О средствах массовой информации», а также в соответствии с правилами использования материалов агентства, указанными на сайте информационного агентства. Кроме того, по мнению ответчика, информация, содержащаяся в статье, не является неточной и не является клеветнической, поскольку на момент публикации данная информация была получена органом из официального источника – пресс-службы Федеральной прокуратуры Ямало-Ненецкого автономного округа и оставалась верной до приговора суда в отношении В.В. Харитонов. Также, по мнению ответчика, текст опубликованной статьи не содержит сведений, порочащих истца, поскольку является нейтральной новостью.

Согласно п. 2 ст. 57 Закона РФ от 27 декабря 1991 г. №2124-1 «О средствах массовой информации», редакция, главный редактор, журналист не несут ответственности за распространение сведений, не соответствующих действительности и порочащих честь и достоинство граждан, если такая информация поступает от информационных агентств [1]. Также истец не подал доказательства, свидетельствующие о том, что оспариваемая статья порочит его честь, достоинство и репутацию. Иск не удовлетворен судом, мы поддерживаем это решение, поскольку публикация не нарушала закон и права гражданина.

Следующий иск, который мы рассматриваем, был подан в районный суд города Екатеринбурга Натальей Валерьевной Кузнецовой по поводу публикации «Е1.ru» о защите права на неприкосновенность частной жизни и защите права на защиту изображения.

В интернет-издании «Е1.ru Екатеринбург Онлайн» от 10 марта 2017 года на сайте опубликованы две статьи под заголовками: «На Эльмаше из окна высотки выпал молодой парень. Камеры видеонаблюдения сняли момент падения» и

«Говорил, что пойдет на учебу: мать парня, который упал с 11-го этажа на Эльмаше, рассказала о трагедии. Работники ТСЖ, которые первыми обнаружили Ивана Кузнецова, уже не смогли ему помочь» [7].

Эти статьи содержат информацию о личной жизни заявительницы, поскольку они проливают свет на то, что случилось с ее сыном. Одна из статей иллюстрирована фотографией истца. Видео было опубликовано с использованием того же источника информации – интервью с истцом, а также видео о падении её сына Кузнецова И.

В защиту истца поясняем следующее: не допускается сбор, хранение, использование и распространение информации о частной жизни человека без его согласия; раскрытие и дальнейшее использование изображения гражданина допускается только с его согласия, которое в нашем случае не было получено.

В ходе судебного разбирательства суд пришел к выводу, что публикация фото и видео в этой статье с изображением истца не соответствовала цели защиты общественных интересов и должна была быть осуществлена только с его согласия.

По результатам рассмотрения дела суд вынес справедливое решение: взыскано возмещение морального вреда в размере 100 000 рублей, а также обязательство удалить фото и видео истца, опубликованные в сети и его дальнейшее распространение запретить.

В юридической практике встречаются случаи, когда использование персональных данных граждан оправдано без их согласия. Рассмотрим иск Сергиенко Р.А. к ФГУП «ВГТРК», Мамонтову А.В. о защите персональных данных, защите прав на изображение в связи с выпуском документального фильма «Пальмовый берег-3». Истец убежден, что его персональные данные размещены в фильме без его согласия, в частности его фотография, голос, фамилия и должность.

Сергиенко Р.А. просит суд объявить действия незаконными и нарушающими его права на защиту личных данных, неприкосновенность частной жизни, право на защиту изображения гражданина. Обязать автора фильма Мамонтова, ФГУП «ВГТРК» удалить из документального фильма

изображение, голос, имя, фамилию, указание правового статуса Сергиенко Р.А. и возместить моральный вред в размере 20 тысяч рублей [5].

Суд отклонил иск, так как, в результате анализа спорного документального фильма, был сделан вывод о том, что этот материал применялся в журналистском расследовании по вопросам, связанным, в частности, со здоровьем граждан, соблюдением требований экологической безопасности и имеет большое общественное значение. Использование персональных данных и изображений истца осуществлялось ответчиками в пределах минимально допустимого, определенного действующим законодательством, не повлияло на личную жизнь истца, не имело целью получения коммерческой выгоды, а было направлено на всестороннее освещение социальной проблемы в пищевой промышленности и производстве заменителей молока.

Считаем, что данный материал соответствовал уровню общественного интереса, привлек внимание общественности к комментариям должностных лиц, не содержал доказательств вины в совершении нарушений, то есть не противоречил положениям Конституции РФ.

Также был отклонен иск Ахмадышевой Л.М. к ОАО «Телерадиокомпания «Новый Век» о защите чести и достоинства. Рассмотрим материалы дела.

Жалоба основана на документальном фильме «Золотая ловушка», сюжет которого рассказывает о преступлении, совершенном в момент смерти дочери истца [3]. В фильме раскрыты обстоятельства расследования преступления, указаны имена и фамилии потерпевших, использованы фотографии с места преступления, фото тела убитой женщины и видеосъемка с места преступления. Убитую в заговоре дочь назвали девушкой свободного поведения.

В фильме показан сюжет, в котором актриса, сыгравшая Ахмадышеву Л.М., приехала в город Казань в поисках дочери. Как установила истец, данный факт не соответствовал действительности, так как она не искала свою дочь. Кроме этого Ахмадышева Л.М. не знает мать другой убитой девочки, хотя эта сцена присутствует в фильме. Факты, отраженные в документальном фильме, на который ссылается потерпевшая,

взяты из материалов уголовного дела.

Мы считаем, что выражение о свободном поведении в фильме не оскорбляет честь и достоинство, так как фраза «свободное поведение» не содержит ничего оскорбительного, так как не характеризует человека негативно с точки зрения здравого смысла, морали или закона. Оценивая документ, суд пришел к выводу, что дидактическая цель художественной реконструкции событий очевидна.

Ссылка истца на эпизоды, в которых имели место события розыска ее дочери в Казани, о предполагаемой встрече с матерью другой убитой девочки, является необоснованной, поскольку действующие нормативные акты защищают и охраняют жизнь и здоровье гражданина, личное достоинство, личную неприкосновенность, честь и доброе имя, деловую репутацию, неприкосновенность частной жизни, личные и семейные тайны. Ахмадышева Л.М. не объяснила, какие её права были нарушены.

Что касается нарушения конфиденциальности персональных данных, отметим, что, поскольку Ахмадышева Л.М. имела процессуальный статус потерпевшей по уголовному делу, журналист имел право назвать её имя и фамилию, которые освещали ход и результаты расследования. Обстоятельства совершения особо тяжкого преступления мы можем отнести к достоянию общественности, заинтересованной в устранении причин, способствовавших его совершению.

Следующий рассматриваемый нами иск исходил от Смирновой А.В. к АО «Теплоэнергосервис», МКУ редакции газеты «Охотско-эвенская правда» о защите чести, достоинства и деловой репутации. Истец просил обязать газету опровергнуть недостоверную информацию [6].

Поводом для иска стала публикация в газете «Охотско-эвенская правда» с заголовком «Долги нужно погасить». В статье указан адрес квартиры и указание долга за отопление. Эта информация не соответствует действительности, поскольку оплата потребительских услуг была произведена правильно. А поскольку истица является сотрудником администрации, то такая информация унижает ее честь, достоинство и наносит ущерб ее репутации.

Ответчик ООО «Теплоэнергосервис» заявил, что должностное лицо, подготовившее материал, допустило техническую ошибку в этой статье, неправильная адресация не причиняет морального вреда людям, проживающим по данному адресу. Как видно, в статье не упоминаются имена или другая информация арендаторов или собственников, нет ссылки на личные данные заявителя.

Ответчик редакции газеты «Охотско-эвенская правда» заявил, что жалобы законны и обоснованы. В то же время редакция не могла проверить правильность информации, содержащейся в публикации, поскольку это не входит в обязанности учреждения и, следовательно, не может нести ответственность в этом вопросе.

Суд частично удовлетворил иски, предъявленные к ответчику, с которыми мы полностью согласны. Чтобы оправдать это решение, поясним следующее: указание в СМИ на наличие значительной задолженности по счетам за электроэнергию по определенному адресу отрицательно влияет на права и законные интересы людей, проживающих в этом многоквартирном доме, потребителей услуги и их репутацию.

В то же время суд не нашел оснований для освобождения «Охотско-эвенской правды» от ответственности. Что касается отсутствия личных данных истца, мы полагаем, что её идентификация не вызывает больших затруднений из-за специфики ее места жительства.

Следующий иск связан с возмещением морального вреда Мусиенко К. В. к ООО «ЛОС АНГЕЛЬСК 2014», связанного с тем, что ее фотография была опубликована в нижнем белье без ее согласия [4]. В декабре 2012 года Мусиенко К.В. приняла участие в фотосессии для рекламы апартаментов «Caribou», но не было согласовано использовать фотографии с ее изображением. В январе 2014 года в журнале «Лос-Ангельск» была опубликована фотография истца. Не было доказательств того, что изображение истца использовалось ответчиком с ее согласия. Архангельский районный суд взыскал с ответчика 15 тысяч рублей в качестве компенсации морального вреда.

Мы считаем, что ответчик, разместив фотографию истца с ее именем в журнале без ее согласия, нарушил право истца на

неприкосновенность частной жизни и защиту изображений.

Суд установил, что участие Мусиенко К.В. в рекламе апартаментов «Caribou» был предметом отдельного гражданско-правового соглашения, которое не имело ничего общего с тем фактом, что изображение заявителя использовалось в рассматриваемом журнале.

Согласно п. 7 Постановления Пленума ВС РФ от 24.02.2005 N 3 «О судебной практике по делам о защите чести и достоинства граждан, а также деловой репутации граждан и юридических лиц» в случаях, предусмотренных настоящим разделом, следует иметь в виду, что обстоятельства, предусмотренные статьей 152 Гражданского кодекса Российской Федерации, имеют отношение к делу и должны быть решены судьей при принятии искового заявления и подготовке дела, а также в ходе судебного разбирательства, являются:

- факт распространения ответчиком информации об истце,

- авторитетность этой информации,

- несоответствия их реальности [2].

Практически во всех рассмотренных случаях перечисленные условия существуют, при отсутствии хотя бы одного из них суд не удовлетворяет иск.

Данные иски указывают на то, что журналисты нарушают закон в своих интересах и делают это умышленно, причиняя вред участникам дела. В первую очередь, при написании статьи, должны быть отражены объективные и правдивые сведения, а также не затронуты моральные качества человека.

Мы считаем, что журналист должен знать закон, поскольку систематическая практика несоблюдения этики и морали приведет к дальнейшему снижению и без того низкого уровня доверия населения к представителям «четвертой власти».

Список использованных источников и литературы:

[1] Закон РФ от 27.12.1991 N 2124-1 (ред. от 30.12.2020) "О средствах массовой информации": [закон: принят Гос. Думой

Федер. Собрания РФ 27 декабря 1991 г.: введен в действие с 1 января 1992 г.] // Справочно-правовая система «Консультант Плюс» – Электрон. текст. данные. – Ст. 46, п. 2 ст. 57

[2] Постановление Пленума Верховного Суда РФ от 24.02.2005 N 3 "О судебной практике по делам о защите чести и достоинства граждан, а также деловой репутации граждан и юридических лиц": [постановление: принято Пленумом Верховного суда РФ 24 февраля 2005 г.: введено в действие с 24 февраля 2005 г.] // Справочно-правовая система «Консультант Плюс» – Электрон. текст. данные. – п. 7.

[3] Дело по иску Ахмадышевой Л.М. к ОАО «Телерадиокомпания «Новый Век» о защите чести и достоинства, компенсации морального вреда (досье №1425) [электронный ресурс] // База данных Российской судебной практики по информационному праву. 2015 г. – Электрон. данные. URL: <https://media-pravo.info/case/1233-2> (дата обращения 18.04.2021 г.) – Заглавие с экрана.

[4] Дело по иску Мусиенко К. В. к ООО «ЛОС АНГЕЛЬСЬСК 2014» о взыскании денежной компенсации морального вреда (досье №1400) [электронный ресурс] // База данных Российской судебной практики по информационному праву. 2014 г. – Электрон. данные. URL: <https://media-pravo.info/case/1221-2> (дата обращения 18.04.2021 г.) – Заглавие с экрана.

[5] Дело по иску Сергиенко Р.А. к ФГУП «ВГТРК», Мамонтову А.В. о защите персональных данных, защите прав на изображение, взыскании солидарно компенсации морального вреда (досье №2024) [электронный ресурс] // База данных Российской судебной практики по информационному праву. 2018 г. – Электрон. данные. URL: <https://media-pravo.info/case/1806-2> (дата обращения 18.04.2021 г.) – Заглавие с экрана.

[6] Дело по иску Смирновой А.В. к АО «Теплоэнергосервис», МКУ «Редакция газеты «Охотско-эвенская правда» о защите чести, достоинства и деловой репутации, возложении обязанности по опровержению недостоверных сведений, взыскании компенсации морального вреда (досье №1591) [электронный ресурс] // База данных

Российской судебной практики по информационному праву. 2018 г. – Электрон. данные. URL: <https://media-pravo.info/case/1448-2> (дата обращения 18.04.2021 г.) – Заглавие с экрана.

[7] Решение №2-5122/2017 2-5122/2017~М-4301/2017 М-4301/2017 от 18 августа 2017 г. по делу №2-5122/2017 [электронный ресурс] // СудАкт: Судебные и нормативные акты РФ. 2017 г. – Электрон. данные. URL: <https://sudact.ru/regular/doc/hYmTnMuvEegP/> (дата обращения 18.04.2021 г.) – Заглавие с экрана.

[8] Решение суда о защите изображения, чести и достоинства гражданина, взыскании компенсации морального вреда №2-942/2017 ~ М-374/2017 [электронный ресурс] // СудАкт: Судебные и нормативные акты РФ. 2017 г. – Электрон. данные. URL: <https://sud-praktika.ru/precedent/364780.html> (дата обращения 18.04.2021 г.) – Заглавие с экрана.

[9] Решение суда о защите чести, достоинства и деловой репутации №2-1683/2017 [электронный ресурс] // СудАкт: Судебные и нормативные акты РФ. 2017 г. – Электрон. данные. URL: <https://sud-praktika.ru/precedent/328956.html> (дата обращения 18.04.2021 г.) – Заглавие с экрана.

[10] Решение суда о защите чести, достоинства и деловой репутации №2-1891/2017 ~ М-208/2017 [электронный ресурс] // СудАкт: Судебные и нормативные акты РФ. 2017 г. – Электрон. данные. URL: <https://sud-praktika.ru/precedent/240188.html> (дата обращения 18.04.2021 г.) – Заглавие с экрана.

[11] Решение суда о защите чести, достоинства и деловой репутации, взыскании компенсации морального вреда, судебных расходов №2-3905/2017 [электронный ресурс] // СудАкт: Судебные и нормативные акты РФ. 2017 г. – Электрон. данные. URL: <https://sud-praktika.ru/precedent/446415.html> (дата обращения 18.04.2021 г.) – Заглавие с экрана.

[12] Решение суда о защите чести, достоинства, деловой репутации, компенсации морального вреда №2-1734/2013 [электронный ресурс] // СудАкт: Судебные и нормативные акты РФ. 2013 г. – Электрон. данные. URL: <https://sud-praktika.ru/precedent/16190.html> (дата обращения 18.04.2021 г.) – Заглавие с экрана.

© В.В. Чеканова, 2021

ЮРИДИЧЕСКИЕ НАУКИ

К.С. Борноволокова,
студентка напр. «Юриспруденция»,
науч. рук.: О.В. Карягина,
к.ю.н., доц.,
Таганрогский институт
управления и экономики,
г. Таганрог

О КРИМИНАЛИСТИЧЕСКОЙ ХАРАКТЕРИСТИКЕ ПРЕСТУПЛЕНИЙ ЭКСТРЕМИСТСКОЙ НАПРАВЛЕННОСТИ, СОВЕРШАЕМЫХ В ИНТЕРНЕТ- ПРОСТРАНСТВЕ

Аннотация: в статье раскрываются основные характеристики понятия «криминалистическая характеристика преступления», актуализируется вопрос о необходимости заполнения содержания криминалистической характеристики экстремистских преступлений, совершенных в сети Интернет, раскрывается характеристика преступника и особенности его совершения, методы преступности, выявляет некоторые проблемные моменты, связанные с выявлением экстремистских преступлений, совершенных в Интернете.

Ключевые слова: криминалистическая характеристика преступления экстремистской направленности, совершаемого в сети Интернет; механизм совершения преступления.

В научной литературе все больше внимания уделяется криминалистической характеристике преступления как описанию моделей его механизма. В свою очередь, знание механизма совершения преступления определенной категории способствует выявлению закономерностей в процессе его расследования, что, в свою очередь, может быть использовано при формировании методологии расследования данного преступления.

Следует отметить, что механизм совершения преступления и его криминалистическая характеристика

связаны следующим образом: вместе с описанием механизма совершения преступления (который мы рассматриваем алгоритм преступного поведения, связанный с подготовкой, совершением и сокрытием преступления) преступления), судебно-медицинские характеристики включают самоанализ личности потенциальной жертвы, особенностей времени, окружающей среды, условий, характера преступления, уголовных последствий и других юридически значимых аспектов преступления. Эта функция направлена на выявление закономерностей, взаимосвязей и взаимозависимостей ее элементов, что позволяет представлять версии при отсутствии исходной информации о надвигающемся или совершенном преступлении. В свою очередь, механизм преступления направлен на изучение закономерностей самого процесса совершения преступления; Более глубокое знание механизма преступности направлено на разработку мер по предупреждению и предупреждению преступности.

Другими словами, изучаемые категории не идентифицированы, но при этом структура описания преступного механизма проецируется только на криминалистическую характеристику с учетом вышеперечисленных характеристик. Исходя из этого, криминалистическая характеристика преступления определена нами в более ранних работах [1, с. 15] как научно обоснованная система криминалистической информации (исходной информации) о преступлениях определенного вида, типа (группы), полученных в результате курс изучения преступной деятельности с характерными связями и взаимосвязями между ними, предназначенный для решения неотложных задач с раскрытием, расследованием и предупреждением преступлений, который, в том числе, может быть использован для формирования типовых версий.

В научных публикациях последних лет активно обсуждаются преступления экстремистской и террористической направленности, проблемные вопросы их выявления и расследования. Здесь следует отметить работы В.В. Волченкова и Б.П. Михайлова [2], В.А. Лелекова и А.А. Черных [3] и других ученых и практиков. Вопросы криминалистической

характеристики преступлений экстремистской направленности анализируются в работах Т.А. Аристарховой [4], С. Ю. Рывкина и А.А. Тандыкина [6], Д.Г. Скорикова, Д.В. Васильева и Е.В. Горкиной [5] и др.

С появлением Интернета в обществе молодые люди проводят все больше свободного времени, знакомясь с различной информацией о контенте, в том числе содержащим экстремистские материалы. Подростковое поколение пытается выразить себя через экстремистские действия левого радикала или правого радикала в информационных и телекоммуникационных сетях, находясь в виртуальном континууме социальной реальности, что объясняется:

1) особым психологическим состоянием, свойственным молодости (лабильность сознания, склонность к риску);

2) транзитивным положением тинейджеров, промежуточностью ее социального статуса, неопределенностью социальных идентификаций;

3) невысоким материальным положением, отсутствием перспектив его кардинального улучшения;

4) особыми, нестабильными, противоречивыми условиями жизнедеятельности общества, при которых молодежь не в полной мере может реализовать себя;

5) недоверием к власти, политическому строю, либо идеологии.

Практика последних лет показывает, что наиболее частые преступления экстремистского характера совершают пользователи интернет-сообществ и социальных сетей («ВКонтакте», «Одноклассники», «Facebook» и др.) в возрасте от 16 до 30 лет. Чаще всего это студенты общеобразовательных и средних специальных учебных заведений, представители студентов, профессий или безработные. Учитывая этот факт, в первую очередь рекомендуется обратить внимание на эту категорию пользователей Интернета, а также на группы, членами которых они являются.

При изучении личностных качеств преступника очень важно установить мотив совершения преступления, поскольку преступления экстремистской и террористической направленности совершаются молодыми людьми не из

хулиганских побуждений, а по другим причинам.

Пользователи различных интернет-ресурсов, в том числе социальных сетей, имеют возможность размещать на своей личной странице, в группе или на форуме, где они зарегистрированы, аудио, видео, текстовые файлы и другие материалы с разным содержанием. Правоохранительные органы разработали практику анализа такой информации и установления полных данных о лицах, опубликовавших незаконную информацию в Интернете.

При этом следует учитывать, что действия экстремистского характера в сети Интернет могут быть совершены группой лиц по предварительному сговору. Активисты радикальных оппозиционных организаций через различные СМИ и особенно Интернет, учитывая его общедоступность, активно продвигают свою деструктивную идеологию, используя различные методы воздействия на сознание молодых людей с целью формирования у них негативного восприятия власти и общества как в целом, а также для того, чтобы расширить возможность манипулирования действиями молодежи на определенной территории, в конкретной целевой аудитории в группе.

Знание особенностей криминалистической характеристики экстремистских преступлений, совершаемых с помощью информационных и телекоммуникационных сетей, позволяет правильно определить тактическую задачу и выбрать необходимый комплекс поисково-аналитических, оперативно-розыскных мероприятий на стадии раскрытия преступлений и неотложных действий. следственные действия – на начальном этапе расследования.

В рамках поисковых операций наблюдение (или поиск) в информационно-коммуникационных сетях относится к поисковым и наблюдательным мерам «наблюдение» и «расследование», осуществляемым с помощью технических средств (в данном случае компьютера). Эти действия могут осуществляться как на государственной, так и на частной основе, результаты которых могут служить поводом и основанием для принятия процессуального решения (возбуждения уголовного дела) и доказательства вины.

Следует отметить, что сам мониторинг требует от сотрудника определенных технических навыков для работы в Интернете, особенно тех, которые связаны со способностью получать необходимую информацию, помогающую идентифицировать конкретного пользователя, знанием терминологии и интернет-сленга, специфики обслуживаемой территории.

Полагаем, что анализ проблемных аспектов раскрытия преступлений данной категории и характеристик на данном этапе позволит конструктивно использовать знания о механизме совершения таких преступлений при наполнении содержания криминалистической характеристики преступлений данной категории. В свою очередь, знание особенностей криминалистической характеристики, специфики способа совершения преступления позволяет оптимизировать действия по сбору доказательной базы преступления.

Список использованных источников и литературы:

[1] Климович Л.П., Терсков С.В. Факторы, влияющие на формирование структуры методики расследования причинения имущественного ущерба путем обмана или злоупотребления доверием при отсутствии признаков хищения // Вестник Калининградского юридического института МВД России. – 2012. – №1 (27). – С. 13-17.

[2] Волченков В.В., Михайлов Б.П. Противодействие преступлениям экстремистской направленности оперативными подразделениями полиции органов внутренних дел // Вестник Московского университета МВД России. – 2016. – №6. – С. 99-104.

[3] Лелеков В.А., Черных А.А. О причинах преступлений экстремистской направленности в молодежной среде // Российский следователь. – 2015. – №8. – С. 42-46.

[4] Аристархова Т.А. Криминалистическая характеристика и совершенствование методики расследования преступлений против прав и законных интересов человека и гражданина, совершаемых по экстремистским мотивам: автореф. дис....канд. юрид. наук, спец. 12.00.12. Ростовн/Д., 2015. – 22 с.

[5] Скориков Д.Г., Васильев Д.В., Горкина Е.В. Криминалистическая характеристика преступлений экстремистской направленности // Современные проблемы науки и образования. 2014.

[6] Рывкин С.Ю., Тандыкин А.А. Элементы криминалистической характеристики молодежного экстремизма: учебное пособие. М.: Наука, Мысль, 2016. – 80 с.

© К.С. Борноволокova, 2021

А.Д. Виленский,
студент 1 курса напр. «Юриспруденция»,
e-mail: vilenskiyaleksander@yandex.ua,
науч. рук.: Г.А. Пантюхина,
к.ю.н., доц.,
УрГЮУ,
г. Екатеринбург

К ПРОБЛЕМЕ ИСПОЛЬЗОВАНИЕ СПЕЦИАЛЬНЫХ ЗНАНИЙ В ПРЕДУПРЕЖДЕНИИ ПРОФЕССИОНАЛЬНОЙ ДЕФОРМАЦИИ СОТРУДНИКОВ УГОЛОВНО-ИСПОЛНИТЕЛЬНОЙ СИСТЕМЫ

Аннотация: рассматриваются причины и обстоятельства возникновения деформации сотрудников в пенитенциарной системе. Определение индивидуально-психологических характеристик, препятствующих возникновению профессиональной деформации и какова задача психологов в пенитенциарной системе в предотвращении деформации.

Ключевые слова: исправительное учреждение, деформация, признаки деформации, психологическая работа, предупреждение деформации.

Человек – это социальное существо. Абсолютно любой индивид нуждается в общении и ином взаимодействии с другими людьми. Бесспорно, что мы все разные. У каждого свой путь, цели и средства к их достижению. Люди обладают разными знаниями, способностями и навыками, но наличие всего этого становится бессмысленным, если человек не имеет представление как правильно и эффективно воспользоваться своим накопленным багажом. Залог успеха личности в любой сфере деятельности, включая профессиональную, заключается в наличии специальных знаний, которые способствуют личностному и карьерному росту, позволяющей избежать влиянию профессиональной деформации.

Одной из актуальных задач, стоящих перед пенитенциарными психологами является своевременная

диагностика и предупреждение профессиональной деформации личного состава уголовно-исполнительной системы. Под профессиональной деформацией сотрудников уголовно-исполнительной системы понимается изменение их индивидуально-психологических качеств и поведения под влиянием негативных факторов внешней среды и условий служебной деятельности.

По нашему мнению, представитель любой профессии, помимо теоретических и практических навыков, должен обладать определенными познаниями в психологии, хотя бы на уровне практики. Психологические приемы и средства выступают огромным подспорьем, как в познании самого себя, так и в изучении других. Знание психологии помогает в формировании устойчивости индивида к различным ситуациям, создает возможности для эффективного взаимодействия с иными членами общества. Кроме того, благодаря, этим познаниям человек может предотвратить некоторые проблемы или найти пути для их разрешения.

Для обоснования указанной позиции рассмотрим, на примере профессиональной деятельности работников уголовно-исполнительной системы, необходимость обладания психологическими знаниями для предупреждения профессиональной деформации.

Ни для кого не секрет, что профессия способствует формированию новых личностных качеств и свойств, характерных для той или иной профессиональной среды. Хотя, это не совсем однозначное положение.

Основные работы по указанной проблеме принадлежат таким известным ученым-юристам, как В.Л. Васильеву, А.В. Буданову, А.Р. Ратинову, А.В. Дулов [1]. Прежде всего они связаны с профессиональной деформацией сотрудников полиции. Ученые считают, что человек избирает свой профессиональный путь в соответствии со своими личностными характеристиками, т. е. он уже обладает теми или иными качествами, просто в процессе осуществления деятельности эти качества активизируются и со временем утрируются.

Тем не менее, бесспорно учитывая эти точки зрения, приходим к одному и тому же выводу: профессиональная

деятельность изменяет личность. Такое изменение именуется профессиональной деформацией. Она может оказывать позитивное и негативное влияние на человека. Большой интерес, представляет отрицательное воздействие на личность, так как при несвоевременном выявлении такого рода воздействия, возможны негативные последствия.

Сотрудники уголовно-исполнительной системы больше других подвержены негативному влиянию профессиональной деформации. Это объясняется характером их службы.

Работа с людьми имеет сложный и противоречивый характер, это связано с тем, что каждый обладает различными личностными характеристиками. Служебная деятельность сотрудников уголовно-исполнительной системы протекает в постоянных стрессовых ситуациях.

Отрицательная динамика пенитенциарной системы, характеризуется перечнем факторов:

1) Контингент осужденных. Среди лиц, приговоренных судом к лишению свободы, обладателями психических аномалий являются 20-25% (в эти цифры не включены наркоманы, алкоголики и токсикоманы).² Их количество зависит от суровости режима исправительного учреждения, в котором они отбывают наказание. По мере ужесточения режима исправительного учреждения, который объясняется концентрацией рецидивистов и лиц, совершивших тяжкие и особо тяжкие преступления, увеличивается число осужденных с высокой криминогенной опасностью.

2) Характер службы в уголовно-исполнительной системе, определяется, как максимально приближены к условиям военной службы.

3) Постоянная изоляция, в связи со специфическими условиями профессиональной деятельности. Сотрудники УИС становятся «пленниками» своей работы, в связи с чем грань между ними и осужденными начинает стираться. Бытует такая точка зрения, что совершение каких-либо правонарушений и преступлений не может привести их к негативным последствиям, т. к. они в любом случае находятся в местах лишения свободы.

4) Низкая престижность профессии, которая объясняется

сложившимися историческими факторами и «советским» менталитетом (часть людей в прошлом имели «неприятности» с законом либо такая участь постигла их близких, родственников, друзей и т. д.). В обществе происходит деморализация и сформировалось негативное отношение к сотрудникам исправительных учреждений. В глазах обычного человека «тюремщик» обязательно является сатрапом, действующим самовластно, деспотически, не считаясь с законом. Таким образом, работники УИС должны непрерывно доказывать социальную значимость своей профессии.

Перечисленные выше факторы описывают то, что сотрудники УИС находятся в условиях постоянного давления. Они всегда готовы к разного рода экстремальным ситуациям, учитывая контингент осужденных. Работники УИС понимают, негативный настрой общества к их деятельности. [2].

Кроме того, они осознают те несовершенства, которые присущи всей системе исполнения наказаний. Постоянные тревоги, напряженность, стрессы, нервозность и ожидание чего-то плохого – это то, что окружает сотрудников УИС.

В результате срабатывает защитный механизм, которые в конечном итоге приводит к профессиональной деформации, а если быть более точным, то к негативным ее проявлениям. Человек становится агрессивным, возникает чувство вседозволенности, наступает осознание неограниченности своих властных полномочий и возможностей. Происходит перенос негативных привычек в сферу личных взаимоотношений. Проявления профессиональной деформации могут быть разнообразными, однако, если она не будет вовремя выявлена и преодолена, ее результаты вполне предсказуемы.

Возможны следующие варианты развития событий:

1. Человек упивается своей властью, пренебрежительно относится к окружающим и в итоге сам пересекает черту закона или совершает какие-либо аморальные поступки. Такое явление именуется профессиональной деградацией.

2. Сотрудник УИС полностью разочаровывается в своей профессии – то есть, он эмоционально выгорает.

Безусловно, указанные варианты являются самыми крайними вариантами проявления профессиональной

деформации, но не стоит отрицать тот факт, что они имеют место быть. Успех преодоления профессиональной деформации будет зависеть от уровня знаний психологов, но этого недостаточно, важно желание самого человека, а также формирование благоприятной обстановки. Однако, неоспоримым остается факт: всегда проще предупредить, чем заниматься нейтрализацией негативных последствий [3].

Предупреждение – это долгий процесс, который чаще всего игнорируют, но он является более результативный. Наличие знаний психологии в совокупности с сформировавшимися личностными характеристиками (устойчивость к стрессовым ситуациям, адекватная самооценка, самообладание, настойчивость, умение четко определять свои функциональные обязанности, внимательное отношение к другим людям и др.), позволит человеку успешно осуществлять свою профессиональную деятельность, будет способствовать профессиональному и личностному росту. В такой ситуации профессиональная деформация приобретает совершенно иной оттенок. Она улучшает и приумножает личностные качества человека.

Список использованных источников и литературы:

[1] В.Л. Васильев. Юридическая психология: Учебник. М.1991; Буданов А.В. Психолого-педагогические пути преодоления профессиональной деформации сотрудников ОВД. – ГУК МВД РФ. 1994; А.В. Ратинов, Судебная психология для следователей. – М.,1967, 2001; А.В. Дулов Судебная психология. Учебник. – Мн., 1-е издание – 1970, второе издание – 1975.

[2] Хмелевский С.В. К вопросу об ограниченности человеческого интеллекта и возможностях ее преодоления // Социально-политические науки. Вып. 1. 2015. – С. 95-99.

[3] Кицай Ю.А. Социализация права как тенденция развития корпоративного законодательства // Социально-политические науки. Вып. 1 2016. – С. 57

© А.Д. Виленский, 2021

*А.А. Даниелян,
студентка 3 курса
напр. «Юриспруденция»,
e-mail: anushik.danielyan.00@mail.ru,
науч. рук.: О.В. Карягина,
к.ю.н., доцент,
Таганрогский институт
управления и экономики,
г. Таганрог*

ПРОФЕССИОНАЛЬНЫЕ НАВЫКИ АДВОКАТА

Аннотация: в данной статье рассмотрены и проанализированы основные профессиональные навыки адвоката и особенности их применения в практике, работе с клиентами и ведению деловой переписки.

Ключевые слова: профессиональные навыки, юрист, юриспруденция, адвокат, адвокатская деятельность.

Квалифицированная юридическая помощь в соответствии с ч. 1 ст. 48 Конституции Российской Федерации гарантируется каждому независимо от пола, расы, национальности, языка, происхождения, имущественного и должностного положения, места жительства, отношения к религии, убеждений, принадлежности к общественным объединениям, а также иных обстоятельств [1].

Все профессии в сфере юриспруденции отличаются по объему работы и уровню ответственности, но для большинства из них требуются определенные базовые навыки. В данной профессии понадобится физическая выносливость и энергия, необходимые для полноценной работы, но некоторые эмоциональные качества также нельзя упускать из виду.

Наиболее распространенной юридической профессией, несомненно, является адвокат.

Адвокатом является лицо, получившее статус адвоката и право осуществлять адвокатскую деятельность. Адвокат является независимым профессиональным советником по правовым вопросам. Адвокат не вправе вступать в трудовые

отношения в качестве работника, за исключением научной, преподавательской и иной творческой деятельности, а также занимать государственные должности Российской Федерации, государственные должности субъектов Российской Федерации, должности государственной службы и муниципальные должности [2].

Никому не нужен адвокат, для которого будущие клиенты просто еще одно дело. Способность к сопереживанию может иметь большое значение, хотя пессимизм тоже может окупиться – адвокат всегда должен быть готов к худшему сценарию с уже готовым решением.

Помимо выносливости и сострадания, важны также несколько интеллектуальных граней.

Нужно брать во внимание устное общение. Язык – один из самых фундаментальных инструментов юриста. Адвокат должен уметь передавать информацию в ясных, лаконичных и логичных терминах, уметь убедительно общаться и отстаивать свою позицию или дело. Адвокат также обязан владеть юридической терминологией, и не упускать из виду, что хорошее общение также означает хорошее слушание.

Следующим, но немало важным навыком в сфере юриспруденции является письменное общение. От написания простой корреспонденции до составления сложных юридических документов, письмо является неотъемлемой функцией почти каждой должности. Профессионалы должны овладеть стилистическими и механическими аспектами письма, а также основами русской грамматики.

Хорошему адвокату необходимо научиться писать организованную, лаконичную и убедительную прозу. Этот навык понадобится для составления процессуальных документов, таких как ходатайства, записки, иски, резолюции и соглашения [3].

Качество обслуживания Клиентов так же играет большую роль в работе адвоката. Грамотное, честное и ответственное отношение к своей работе имеет решающее значение для успеха в клиентоориентированной юридической индустрии.

Профессионалы должны анализировать и усваивать большие объемы сложной информации и уметь делать это

эффективно и результативно. Навыки аналитического и логического мышления включают в себя анализ сложных письменных документов, составление выводов и установление связей между юридическими органами.

От адвоката ожидают, что он будет развивать организаторские способности и способность решать проблемы, а также структурировать и оценивать аргументы. Способность использовать индуктивное и дедуктивное мышление, чтобы делать выводы трудно переоценить.

Юридические исследования тоже нельзя упускать из виду. Исследование правовых концепций, прецедентного права, судебных заключений, статутов, нормативных актов и другой информации являются важными навыками. Профессионалы в сфере юриспруденции должны овладеть методами исследования и научиться находить и синтезировать правовые полномочия.

Адвокат должен быть опытным в толковании законов и научиться правильно цитировать юридические тексты, владеть навыками работы с программными приложениями для юридических исследований и интернет-исследованиями.

Технология меняет правовой ландшафт и является неотъемлемой частью любой функции. Профессионалы должны владеть различными текстовыми редакторами, презентациями и прикладными программами, связанными с практикой, чтобы оставаться эффективными в своей работе. Это включает в себя основные коммуникационные технологии, такие как электронная почта, системы голосовых сообщений, видеоконференции и связанные с ними технологии. Она включает в себя знакомство с электронными нововведениями, компьютеризированной поддержкой судебных процессов и программным обеспечением для управления документами. Адвокату также необходимо развивать технические новшества для принятия мудрых технологических решений.

Знание материального права и судопроизводства, одни из основных навыков начинающего адвоката. Все юристы, даже те, кто находится в самом начале своей карьеры, должны обладать базовыми знаниями материального права и юридической процедуры. Даже секретари и другие сотрудники службы поддержки должны иметь хотя бы общие знания о местных,

государственных и федеральных судебных системах и соответствующих сроках подачи документов. Они должны понимать основополагающие принципы права в той области практики, в которой они работают.

Следующим навыком, который упростит работу человека, работающего в сфере юриспруденции, является управление временем

Юристы находятся под постоянным давлением необходимости предоставлять иски, управлять большими рабочими нагрузками в профессии, так же большинство опытных адвокатов ведут несколько сложных дел. Производительность в данной сфере равна финансовой выгоде и зависит полностью от специалиста, который грамотно распределяет свое время.

Адвокаты должны развивать превосходные навыки многозадачности, сильную трудовую этику и способность «жонглировать» конкурирующими приоритетами. Уметь уложиться в сжатые сроки, а это требует навыков календарного и тайм-менеджмента.

Юристам необходимо развивать первоклассные организационные навыки для управления большими объемами данных и документов, даже и особенно в век технологий. Это включает в себя способность сортировать, упорядочивать и управлять большими объемами экспонатов, документов, файлов, доказательств, данных и другой информации в бумажной форме, а также способность определять цели, каталогизировать данные и создавать эффективную организационную структуру из огромных объемов несвязанной информации. Уметь использовать технологические приложения, которые помогают управлять данными, связанными с конкретными случаями.

Умение работать в команде и общаться с коллегами во многом влияет на профессиональную деятельность адвоката.

Юристы не работают в вакууме. Даже практикующие в одиночку должны полагаться на вспомогательный персонал и объединяться с коллегами-консультантами, экспертами и поставщиками для предоставления услуг. Командная работа может быть неотъемлемой частью индивидуального и

организационного успеха.

Навыки командной работы включают в себя сотрудничество с другими людьми для достижения общих целей, а также координацию и обмен информацией и знаниями. Вы должны уметь развивать отношения с коллегами и клиентами. Посещение и участие в командных мероприятиях, встречах и конференциях помогает адвокату развиваться и оставаться актуальным специалистом.

Развивая все эти навыки, адвокат будет успешен в своей профессии. Может показаться, что овладеть ею очень трудно, но мастерство в одной области, ведет к знаниям в другой. Юриспруденция меняется в ногу со временем. Адвокаты, которые выполняют рутинные задачи сами, должны передать их автоматизированным системам, освободив себя для того, что может сделать лишь человек: использовать критическое мышление, интеллект и креативность для поиска лучших решений.

Список использованных источников и литературы:

[1] Конституция Российской Федерации (принята всенародным голосованием 12.12.1993) (с учетом поправок, внесенных Законами РФ о поправках к Конституции РФ от 30.12.2008 №6-ФКЗ, от 30.12.2008 №7-ФКЗ, от 05.02.2014 №2-ФКЗ, от 21.07.2014 №11-ФКЗ) // Российская газета. 1993. 25 декабря. Официальный интернет-портал правовой информации «Государственная система правовой информации». [Электронный ресурс]. Режим доступа: <http://pravo.gov.ru/>

[2] Федеральный закон от 31.05.2002 №63-ФЗ (ред. от 29.07.2017) «Об адвокатской деятельности и адвокатуре в Российской Федерации» // Российская газета. 2002. 05 июня. Официальный интернет-портал правовой информации «Государственная система правовой информации». [Электронный ресурс]. Режим доступа: <http://pravo.gov.ru/>

[3] Карягина О.В. Профессиональные навыки юриста: учебное пособие // Ростов-на-Дону, издательство Южного федерального университета. 2015. – 284 с.

© А.А. Даниелян, 2021

*А.А. Даниелян,
студентка 3 курса напр. «Юриспруденция»,
e-mail: anushik.danielyan.00@mail.ru,
науч. рук.: И.В. Дементьева,
к.ю.н.,
Таганрогский институт
управления и экономики,
г. Таганрог*

ОБЗОР АСПЕКТОВ ИСПОЛНИТЕЛЬНОГО ПРОИЗВОДСТВА В РОССИЙСКОЙ ФЕДЕРАЦИИ И СОЕДИНЕННЫХ ШТАТАХ АМЕРИКИ

Аннотация: в данной статье был проведен сравнительный анализ правоприменительного законодательства Российской Федерации и Соединенных Штатов Америки и его аспектов в исполнительном производстве.

Ключевые слова: исполнительное производство, служба маршалов, шерифы, коллекторские агенста, приставы.

Целью данного анализа было изучение систем правоприменения, достоинств и недостатков частных и государственных систем правоприменения, выявление различий, особенностей, преимуществ правоприменительного законодательства в правоприменительных процедурах каждой страны.

Правоприменительные системы разных стран имеют определенные национальные особенности и формируются под влиянием разных факторов.

В России и США действуют государственные системы принуждения. Статус государственного служащего предоставляет судебному исполнителю полномочия и доступ к информации ограниченного доступа. При исполнении своих обязанностей судебный исполнитель может взаимодействовать с другими государственными органами. Как правило, исполнительные функции возлагаются на должностных лиц судебной или исполнительной власти.[1]

В России и США правоохранительные органы являются

частью исполнительной власти.

В Российской Федерации исполнительные функции возложены на Федеральную службу судебных приставов. Надзор за исполнительной деятельностью осуществляет Министерство юстиции Российской Федерации.[2]

Федеральную службу судебных приставов возглавляет лицо, которое является главным судебным исполнителем Российской Федерации, назначаемым Президентом Российской Федерации. В состав Федеральной службы судебных приставов входят территориальные органы, состоящие из административного органа и оперативных подразделений.

В США правоприменительные функции выполняют шерифы и их заместители, а также Служба приставов на федеральном уровне, судебные приставы и частные агентства.

Маршалы – это федеральные офицеры, которые подчиняются Генеральному прокурору США через Министерство юстиции США. Каждый маршал назначается президентом на 4 года и квалифицируется Сенатом. Пристав действует в пределах федерального судебного округа, таким образом, имеется 94 судебных пристава с более чем 4000 подчиненных.

Центральным органом для всех маршалов является Служба маршалов США, которая является частью Министерства юстиции США. Службу маршалов возглавляет директор, назначаемый президентом.

Маршалы США чрезвычайно важны для нормального и эффективного функционирования федеральной системы правосудия.

В то же время необходимо обратить внимание на то, что государственные правоохранительные органы используются в случаях, когда возможен физический конфликт или беспорядок.

В США исполнительное производство регулируется постановлениями и правилами гражданского судопроизводства, изданными государством.

В Российской Федерации Федеральная служба судебных приставов, помимо исполнения приговоров и постановлений суда и других органов и должностных лиц, обеспечивает безопасность в судебном заседании, предотвращает, пресекает и

расследует преступления и административные правонарушения.

Судебный исполнитель имеет право:

1. запрашивать информацию у физических лиц, организаций и государственных органов, как на территории Российской Федерации, так и за ее пределами в порядке, установленном международными договорами Российской Федерации, получать объяснения, информацию и справки;

2. без согласия должника входить в занимаемое должником жилище по письменному разрешению Старшего судебного исполнителя;

3. проводить проверки финансовых документов;

4. самостоятельно или с привлечением органов внутренних дел к розыску должника, имущества должника, ребенка;

5. арестовать имущество, в том числе денежные средства и ценные бумаги, конфисковать имущество, сдать арестованное и конфискованное имущество на хранение;

6. для оценки имущества, в определенных случаях с привлечением эксперта;

7. обратиться в официальный орган, осуществляющий государственную регистрацию прав на имущество и сделок с ним, для регистрации имущества должника для дальнейшего исполнения в отношении такого имущества или имущественного права в случае недостаточности другого имущества или имущественного права должника, исполнение которого может быть взымается;

8. по заявлению кредитора или по его собственной инициативе о вынесении решения о временном ограничении выезда должника за границу Российской Федерации;

9. запрашивать информацию у налоговых органов, иных органов и организаций. В

Помимо правоприменения, Служба маршалов США выполняет следующие функции: [3]

1. обеспечение безопасности федеральных судов, поддержание порядка и безопасности в зданиях судов, федеральных судей и мировых судей, а также участников судебных процессов, в том числе присяжных и представителей сторон;

2. обеспечение порядка в зале судебных заседаний и сопровождение обвиняемых под стражей;

3. поиск и задержание скрывающихся от правосудия лиц;

4. реализация федеральной программы по обеспечению безопасности свидетелей для стороны обвинения, которым угрожает репрессия со стороны преступников;

5. содержание под стражей и транспортировка заключенных;

6. исполнение судебных постановлений об арестах и обысках;

7. арест, отчуждение и продажа имущества торговцев наркотиками и других преступников, а также реализация Программы конфискации активов Министерства юстиции США;

8. участие в защите иностранных государственных деятелей во время их официального визита в США;

9. обеспечение мер безопасности для ядерного оборудования при его транспортировке по территории страны;

10. реагирование на чрезвычайные ситуации, в том числе массовые беспорядки, теракты и другие критические ситуации с использованием специальной группы и группы восстановления порядка.

В России места судебных исполнителей оборудованы системой автоматизации ведения исполнительного производства, включающей программный комплекс «Судебный исполнитель». [4] Данная информационная система связывает в единое целое весь процесс исполнительного производства, начиная с регистрации входящих документов и заканчивая отправкой исходящей корреспонденции. С помощью этого программного комплекса судебный исполнитель может автоматизировать такие процессы, как формирование книг учета, передача документов, создание и печать отчетов, запросов, актов, постановлений, возбуждение и заключение исполнительного производства, формирование документов об аресте и конфискации имущества, прохождение исполнительного производства. Дела в архиве и т. Д. Также, с помощью программного комплекса руководители отделов, являющиеся старшими судебными исполнителями, могут

оперативно анализировать результаты деятельности доверенного отдела, а также отдельные показатели конкретных исполнителей и отслеживать процесс их совершения. Работа с арестованным имуществом, движение финансов, поступающих во временное распоряжение отдела.

В настоящее время функционируют новый сайт ФБС России и интернет-портал территориальных органов ФБС России. Удобная навигационная система позволяет быстро находить различные базы данных, регистры и другие информационные ресурсы, в том числе о деятельности ФБС России в области его основной компетенции; о законодательстве и нормотворческой деятельности; информация о конкурсах и аукционах, а также о заключенных госконтрактах. Также реализована возможность привлечения широкой общественности к обсуждению нововведений и проектов федеральных законов.

Если граждане обращаются с нарушением их прав со стороны судебных исполнителей, они могут обратиться через Интернет-портал с жалобой на действия (бездействие) судебных исполнителей. Кроме того, канал обратной связи позволит реагировать на жалобы граждан на факты коррупции, противодействовать повторению коррупции в территориальных органах ФБС России.

Специально для нового сайта ФБС России создана федеральная база данных об отчужденном имуществе, переданном на реализацию, и реестр должников или юридических лиц, находящихся в открытом доступе. Любой банк или другая кредитная организация вправе использовать базу данных для проверки кредитных дел потенциального клиента.

Также, современные технологии специально используются для облегчения способов погашения задолженности должниками. В целом банкоматы, которые предоставляют такую возможность, уже работают во всех регионах России.

В России судебные приказы, помимо исполнительных листов, которые выдаются судами общей юрисдикции и арбитражными судами, включают: судебные постановления;

нотариально засвидетельствованные договоры об уплате алиментов или их нотариально засвидетельствованные копии; справки, выданные комиссиями по трудовым спорам; акты органов, осуществляющих контрольную функцию по взысканию денежных средств с применением документов, содержащих отметки банков или иных кредитных организаций, по которым открыты бухгалтерские и иные счета-фактуры должника, о полном или частичном невыполнении требований указанных органов в связи с отсутствием на счете должника денежных средств, достаточных для удовлетворения данных требований; юридические акты, акты других органов и должностных лиц по делам об административных правонарушениях; постановление судебного исполнителя; исполнительная надпись нотариуса при наличии договора об апелляции взыскания на заложенное имущество, заключенного в виде отдельного договора или включенного в договор о залоге.

В США исполнительное производство регулируется штатами, и судебные решения, принятые в одном штате, должны быть легализованы в другом в соответствии с определенными действующими юридическими процедурами. В одних штатах такая легализация осуществляется путем предъявления претензии по поводу решения, в других – путем прохождения процедуры регистрации. Основой исполнительных действий является исполнительный лист, который составляет клерк в суде или, в некоторых штатах, поверенный, уполномоченный шерифом.[5]

Интересно, что в США большая часть взыскания частных долгов осуществляется агентами, которым кредитор «продает» список взыскания. Причем такая «продажа» должна быть специально зарегистрирована в суде, который выдал соответствующий исполнительный документ. В связи с этим коллективный агент уполномочен кредитором, и последний получает согласованный авансовый платеж от коллективного агента. В таком соглашении в случае необходимости также может быть предусмотрена возможность обращения коллективного агента в государственные ведомства.

В России по требованию судебного исполнителя должник должен предоставить данные о своих правах на принадлежащее

ему имущество, включая исключительные и иные права на результаты интеллектуальной деятельности и средства индивидуализации, права требования по договорам о передаче или использовании указанных прав.

В США, если кредитор не знает об имуществе должника, то должник может быть вызван в суд с намерением провести процедуру дополнительного выявления доказательств. Суд имеет право потребовать от должника раскрыть информацию об имуществе, которым он владеет, с намерением произвести следующий сбор. В случае несостоятельности должника на основании судебного извещения или его отказа раскрыть информацию об имуществе, которым он владеет, и его местонахождении, должник может быть подвергнут тюремному заключению за неуважительное отношение к суду.

В Российской Федерации Розыск имущества должников физических и юридических лиц осуществляется Федеральной службой судебных приставов, а розыск должника-гражданина – органами внутренних дел.[6]

Одним из основных аспектов работы поисковых подразделений является получение информации о должниках и их имущественном положении в рамках поисковых дел с целью дальнейшего использования в процессе поисковых мероприятий. Такие данные предоставляются при регистрации того или иного ведомства и организации.

В сфере розыска имущества должника большое значение имеет поиск имущественных прав должников, имущества должников, находящихся в совместной собственности супругов, сбор информации об оформлении транспортной инфраструктуры субъектами и носителями проездных должникам, а также о перемещении должников железнодорожным и автомобильным транспортом.

Один из оригинальных методов сбора информации о должнике и его имущественном положении – использование открытой информации, размещенной на социальных сайтах в Интернете. Данный метод поиска не является вторжением в частную жизнь, поскольку социальные сайты доступны для общего пользования, и должники самостоятельно размещают в них информацию, которой они хотят поделиться с другими

пользователями. Изучение информации на личных сайтах должников в ранжировании дел позволяет установить местонахождение должников и их имущества.

В США работа по розыску активов должника осуществляется юристами коллектора, которые используют как формальные, так и неформальные способы поиска. Свойство. Коллектор может воспользоваться услугами специальных агентств по взысканию долгов.

В Российской Федерации исполнение в отношении имущества должника включает конфискацию имущества и его принудительную продажу или передачу истцу. Взыскание на имущество должника, в том числе денежные средства в рублях и иностранной валюте, примененное к сумме долга, то есть к сумме, необходимой для удовлетворения требований, содержащихся в судебном постановлении, с учетом затрат на судебно-исполнительные действия, исполнительных сборов и штрафов, взимаемых судебный пристав при исполнении поручения.

Взыскание на имущество должника по судебным постановлениям распространяется, в первую очередь, на его денежные средства в рублях и иностранной валюте и другие ценности, в частности, имеющиеся на счетах, вкладах или хранящиеся в банках и других кредитных учреждениях. Исполнение по деньгам должника в иностранной валюте применяется при отсутствии или недостаточности денежных средств в рублях.[7]

При наличии у должника недостаточной суммы денег или ее отсутствия взыскание применяется к иному имуществу, находящемуся в его собственности на праве собственности, хозяйственном ведении и операционном контроле, за исключением имущества, изъятого из оборота, и имущества, не подлежащего исполнению, независимо от того, кто является его фактическим владельцем и (или) пользователем. Должник вправе указать имущество, подлежащее первому исполнению, и потребовать его. Окончательно очередность исполнения на имущество должника определяется судебным приставом-исполнителем.

Чтобы требовать исполнения в отношении имущества

должника, истец направляет исполнительный лист маршалу (или шерифу) США. Вместе с тем, он предварительно оплачивает услуги по принудительному исполнению. Истец вправе выбрать, какое имущество будет подлежать последующему исполнению.

В России Судебный исполнитель направляет распоряжение об исполнении денежных средств должника, имеющихся в банке или другом кредитном учреждении, в банк или другое кредитное учреждение.

В случае если реквизиты банковского счета должника неизвестны, судебный исполнитель направляет в банк или иное кредитное учреждение распоряжение о поиске счетов должника и аресте денежных счетов в размере задолженности. Незамедлительно банк или другое кредитное учреждение исполняет приказ об аресте денег должника и сообщает судебному приставу-исполнителю реквизиты банковского счета должника и суммы арестованных счетов за каждый счет.

В Соединенных Штатах Америки чтобы потребовать деньги с банковских счетов должника, кредитор должен сообщить суду, в каком банке должник держит свой счет, хотя в некоторых юрисдикциях требуется более подробная информация. Затем кредитор получает постановление суда и нанимает сотрудника шерифа для дальнейших процедур в банке.

В России взыскание взыскания на имущество должника, находящееся в собственности третьих лиц, удовлетворяется на основании судебного акта. Заявление взыскателя или судебного исполнителя о взыскании взыскания на имущество должника, находящееся в собственности третьих лиц, рассматривается судом в 10-дневный срок с момента поступления заявления.

В настоящее время в Федеральной службе судебных приставов действует механизм предъявления исков к имуществу, в котором имущественные права номинально принадлежат другим лицам. Уже существует судебная практика признания судебными исками судебных приставов по исполнению требований на имущество и права, оформленные фиктивной сделкой или мошеннической сделкой.

В США кредитор может получить распоряжение суда, с

тем, чтобы шериф соответствующей территориальной юрисдикции, в которой находится имущество должника, мог направить распоряжение третьей стороне, владеющей имуществом должника, о передаче этого имущества шерифу. Далее имущество выставляется на аукцион, и выручка сначала покрывает услуги шерифа, а затем иск кредитора.[8]

В США и Россия имеют федеративное устройство. Можно подчеркнуть некоторые особенности исполнительного производства в США: важность частных юридических агентств, которые осуществляют большую часть исполнительных полномочий, использование тюремного заключения и усиление роли суда. Установленный в США исполнительный механизм может вызвать интерес в нашей стране, поскольку Федеральная служба судебных приставов России в настоящее время перегружена, имеет низкий процент фактического исполнения и поэтому нуждается в реформировании. Можно сделать вывод о том, что опыт, накопленный в системе правоприменения в США, может быть воспроизведен в России. Но все, же необходимо избегать опрометчивого копирования и при любом заимствовании учитывать исторические, национальные, экономические, политические и другие особенности каждой страны.

Список использованных источников и литературы:

[1] Федеральный закон от 21 июля 1997 г. №118-ФЗ «Об органах принудительного исполнения Российской Федерации» (в ред. от 30.12.2020) [Электронный ресурс] // Официальный интернет-портал правовой информации «Государственная система правовой информации» URL: <http://pravo.gov.ru> (дата обращения 06.03.2020);

[2] Указ Президента РФ от 13.10.2004 №1313 «Вопросы Министерства юстиции Российской Федерации» (ред. от 14.01.2021) [Электронный ресурс] // Официальный интернет-портал правовой информации «Государственная система правовой информации» URL: <http://pravo.gov.ru> (дата обращения 06.03.2020);

[3] Ильин С.Е. Принципы исполнительного производства // Вестник ЧелГУ. 2015. №1. URL: <https://cyberleninka.ru/article/n/>

printsipy-ispolnitelnogo-proizvodstva (дата обращения: 06.03.2021);

[4] Закон РФ от 26 июня 1992 г. №3132-1 «О статусе судей в Российской Федерации» (в ред. от 30.12.2020) [Электронный ресурс] // Официальный интернет-портал правовой информации «Государственная система правовой информации» URL: <http://pravo.gov.ru> (дата обращение 06.03.2020);

[5] Дробышева Александра Валерьевна, Корня Юлия Сергеевна Сравнительно-правовой анализ некоторых аспектов исполнительного производства в США и России // Электронное приложение к Российскому юридическому журналу. 2020. №4. URL: <https://cyberleninka.ru/article/n/sravnitelno-pravovoy-analiz-nekotoryh-aspektov-ispolnitelnogo-proizvodstva-v-ssha-i-rossii> (дата обращения: 06.03.2021);

[6] «Уголовно-процессуальный кодекс Российской Федерации» от 18 декабря 2001 №174-ФЗ (ред. от 24.02.2021) (с изм. и доп., вступ. в силу с 07.03.2021) [Электронный ресурс] // Официальный интернет-портал правовой информации «Государственная система правовой информации» URL: <http://pravo.gov.ru> (дата обращение 06.03.2020);

[7] Федеральный закон от 2 октября 2007 №229-ФЗ «Об исполнительном производстве» (ред. от 22.12.2020) (с изм. и доп., вступ. в силу с 01.01.2021) [Электронный ресурс] // Официальный интернет-портал правовой информации «Государственная система правовой информации» URL: <http://pravo.gov.ru> (дата обращение 06.03.2020);

[8] Джеладзе Шалва Гурамович Система принципов исполнительного производства // Евразийский научный журнал. 2016. №12. URL: <https://cyberleninka.ru/article/n/sistema-printsipov-ispolnitelnogo-proizvodstva> (дата обращения: 06.03.2021);

© А.А. Даниелян, 2021

*А.А. Даниелян,
студентка 3 курса напр. «Юриспруденция»,
e-mail: anushik.danielyan.00@mail.ru,
науч. рук.: Е.А. Василькова,*

*к.ю.н.,
Таганрогский институт
управления и экономики,
г. Таганрог*

ИСТОРИЯ РАЗВИТИЯ КОНСТИТУЦИОННОГО СУДА РОССИЙСКОЙ ФЕДЕРАЦИИ

Аннотация: в данной статье рассмотрены и проанализированы особенности и основные этапы создания конституционного суда Российской Федерации. Конституционный суд в Российской Федерации – уникальная форма справедливости, с краткой историей. Важная роль в процессе судопроизводства принадлежит Конституционному суду.

Ключевые слова: конституционный суд; суд; конституционное право; история конституционного суда; поправки; реформы.

День основания Конституционного суда отмечается в конце октября. 30 октября 1991 года судьи Суда провели первое заседание. Однако до сих пор продолжают споры о дате, которую следует считать днем основания Суда – это будет день принятия первого Закона о Конституционном суде, день избрания судей или, скорее, день Первое заседание суда?

Идея создания специального органа, на который будет возложен надзор за соблюдением Основного закона, принадлежит Михаилу Горбачеву. Он предложил создать Комитет конституционного надзора СССР.

Идея была воплощена в законодательство 1 декабря 1988 г., когда ст. 125 Конституции СССР. Поправка предусматривала, что Комитет конституционного надзора (ККН) СССР должен был состоять из 23 судей в области права и политологии, а также включать представителей от каждой из 15 республик;

ККС должен был избираться Съездом народных депутатов СССР.

21–23 декабря 1989 г. Второй съезд народных депутатов СССР принял закон «О конституционном надзоре в СССР», избрал Сергея Алексеева председателем ВКС, а Бориса Лазарева – заместителем председателя.

Задача избрания остальных 25 членов комитета была делегирована Верховному совету. 26 апреля 1990 г. Верховный Совет избрал 19 членов ВКС.

Комитет конституционного надзора СССР был уполномочен контролировать конституционность не только принятых законов СССР, но и законопроектов, а также правовых актов Генерального прокурора СССР, Верховного государственного арбитра СССР и др. нормативные акты.

За время своего существования – с мая 1990 г. по декабрь 1991 г. – Конституционный суд вынес 23 решения. Они включают в себя ряд знаковых постановлений, которые сохраняют свою актуальность до настоящего времени, например, те, в которых дискреционная процедура регистрации граждан и применение нормативных актов без их предварительной публикации объявлены несовместимыми с Конституцией.

Конституционный суд противостоял попытке государственного переворота 19 августа 1991 года. Все присутствующие в Москве члены Конституционный суд провели заседание. Для принятия решения Конституционный суд требовался кворум в составе не менее 11 присутствующих членов. Таким образом, было решено, что каждый из присутствующих членов в личном качестве подаст резкий запрос в Верховный Совет СССР, выразив свою озабоченность ситуацией. Однако позиция Конституционного суда была неверно истолкована средствами массовой информации до такой степени, что создалось впечатление, что Конституционный суд, по крайней мере, не возражал против действий Государственного совета по чрезвычайному положению, если не полностью поддерживал их. [1]

В декабре 1991 года Комитет конституционного надзора СССР добровольно прекратил свое существование.

В поправке к Конституции России, принятой 15 декабря 1990 г., впервые упоминается институт Конституционного суда. Поправка, одобренная Вторым Российским Съездом народных депутатов, предусматривала, что Конституционный суд России должен избираться Конгрессом, а его деятельность должна определяться отдельным законом.

Четвертый Съезд народных депутатов России обсудил законопроект о Конституционном суде, но он не был принят более чем 100 голосами.

Немного измененный вариант закона был одобрен только последующим Пятым Конгрессом 12 июля 1991 года.

29–30 октября 1991 г. 13 из 15 судей Конституционного Суда были избраны по представлению вновь избранного Председателя Верховного Совета Руслана Хасбулатова.

30 октября 1991 года состоялось первое рабочее заседание Конституционного суда, а 14 января 1992 года состоялось первое заседание.

На первом слушании Конституционный суд рассмотрел вопрос о конституционности Указа Президента «Об учреждении органов безопасности» и Министерства внутренних дел, который объединил министерства государственной безопасности и внутренних дел в единый орган.

Конституционный суд признал Указ президента неконституционным, заявив, что, подписав Указ, президент действовал не демократично. В решении Конституционного суда также говорилось об ограничении прав и свобод человека деятельностью органов безопасности, включая неприкосновенность личности, неприкосновенности частной жизни, жилища, переписки и телефонных разговоров. Разделение и взаимное сдерживание органов государственной безопасности и внутренних дел было призвано обеспечить демократию и служить оплотом против незаконного захвата власти.

Самым долгим, самым масштабным и широко разрекламированным делом за всю историю Конституционного суда был пересмотр конституционности президентских указов, в соответствии с которым в августе 1991 г. Партия была сначала приостановлена, а затем прекращена, фактически объявив ее

незаконной. В рамках того же дела Конституционный суд также рассмотрел конституционность самих партий – Коммунистической партии Советского Союза и Коммунистической партии России.

Многие ученые считают этот случай недооцененным и неправильно понятым. Это может быть связано с тем, что это произошло на пике политической борьбы и социального разделения. Противоборствующие силы хотели радикального поворота влево или вправо.[2]

Конституционный суд принял «миротворческое» решение. Он постановил, что слияние партийных структур и государственных органов недопустимо, но пощадил рядовых членов партии. Конституционный суд постановил, что в демократическом государстве не должно быть запрета на определенную идеологию и, следовательно, запрещение объединения людей с определенными убеждениями также недопустимо.

В результате и те, кто поддерживал коммунистические партии, и те, кто хотел, чтобы Конституционный суд санкционировал люстрацию и наказание всех бывших коммунистов, были разочарованы результатом.

Наконец, наиболее драматическими последствиями стало решение о неконституционности президентского указа №1400, которым он распустил Съезд народных депутатов. Произошло это 5 октября 1993 года. Через два дня президент Ельцин приостановил деятельность Конституционного суда.

12 декабря 1993 г. всенародным голосованием была принята новая Конституция России. Статья 125 новой Конституции устанавливает новую правовую основу для деятельности Конституционного суда.

По сравнению с предыдущим законодательством произошло два значительных изменения: с этого времени Конституционный суд утратил право рассматривать дела по собственной инициативе и проверять конституционность политических партий или действий конкретных должностных лиц. Конституционный суд был уполномочен рассматривать только нормативные акты и только по конкретному заявлению.

Еще одним изменением, хотя и незначительным, но

оказавшим существенное влияние на работу Суда, стало увеличение количества судей с 15 до 19.

24 июня 1994 года Государственная Дума приняла новый закон, регулирующий структуру и деятельность Суда – Федеральный конституционный закон «О Конституционном Суде Российской Федерации».

12 июля предложенный проект был одобрен Советом Федерации. 21 июля закон был подписан президентом, а 23 июля он был официально опубликован.

К февралю 1995 г. все вакантные должности судей Суда были заполнены. После этого процесс конституционного судопроизводства был возобновлен. Конституционный суд рассмотрел конституционность положений, касающихся различных отраслей законодательства. В центре внимания Суда, в частности, находились вопросы уголовного процесса, избирательного права, организации государственной власти субъектов Российской Федерации и местного самоуправления. Суд устранил необоснованные обременения предпринимательской деятельности, заложил основу для исключения смертной казни в России. Конституционный Суд принял ряд постановлений по толкованию Конституции Российской Федерации. Эти акты получили разъяснения по наиболее важным конституционным положениям, касающимся, в частности, законодательного процесса,

Зимой 2007 года в статью 115 Федерального конституционного закона «О Конституционном Суде Российской Федерации» были внесены изменения, согласно которым резиденция Суда устанавливается в городе Санкт-Петербурге. Поправка вступила в силу 5 февраля 2007 года, и к 21 мая 2008 года деятельность конституционного правосудия была перенесена на комплекс исторических зданий Сената в центре Санкт-Петербурга.[3]

Решения Конституционного суда в настоящее время охватывают практически все сферы общественных отношений. Среди объектов конституционного нормативного контроля за последние годы несколько увеличилась доля норм гражданского, административного, гражданского процессуального, арбитражно-процессуального

законодательства, законодательства о социальном обеспечении, хотя дела об организации государственной власти, реализации политических прав, Деятельность некоммерческих организаций остается более заметной для общественного внимания.

Дальнейшая доработка Федерального конституционного закона «О Конституционном Суде Российской Федерации» произошла в июне 2009 года. Законодатели установили новый порядок назначения Председателя Конституционного Суда и его заместителей, число которых увеличилось до двух, в качестве должности Судья-секретарь заменен на должность второго заместителя Председателя Конституционного Суда. Отныне Президент и Вице-президенты назначаются Советом Федерации по представлению Президента Российской Федерации. Срок их полномочий составляет шесть лет с возможностью повторного назначения по истечении срока его полномочий.

Большой блок поправок в Федеральный конституционный закон «О Конституционном Суде Российской Федерации» был принят в ноябре 2010 года. В основном они коснулись вопросов, связанных с совершенствованием процедуры конституционного судопроизводства. В частности, Конституционный суд получил возможность при определенных условиях разрешать дела без проведения слушаний. Это позволило Суду сократить сроки рассмотрения ряда категорий дел и повысить эффективность и действенность защиты нарушенных прав и свобод граждан Российской Федерации.

В 2014 и 2015 годах компетенция Конституционного Суда была расширена в части проверки конституционности вопросов, выносимых на всероссийский референдум, а также в сфере урегулирования коллизий между российским законодательством и международно-правовыми актами в их толковании. межгосударственные органы по защите прав и свобод человека. Изменения коснулись также правового регулирования ряда процессуальных вопросов деятельности Конституционного Суда Российской Федерации, в том числе связанных с реализацией права граждан и их объединений на обращение в Суд.

Дальнейшее развитие компетенция Конституционного Суда получила в связи с внесением изменений в Конституцию

Российской Федерации в 2020 году. Эти поправки предусматривают возможность априорный конституционный контроль законов. В частности, в сферу конституционного надзора входят проекты законов Российской Федерации о внесении изменений в Конституцию Российской Федерации. В тексте конституции закреплен особый нормативный контроль по жалобам на нарушение конституционных прав и свобод граждан и контроль по запросам судов не только законов, но и иных нормативных правовых актов высших органов государственной власти; в то же время, применительно к жалобам граждан, устанавливается условие об исчерпании всех других внутренних средств правовой защиты. В тексте Конституции подтверждены полномочия Конституционного Суда по разрешению вопроса о возможности исполнения решений межгосударственных органов, принятых на основании положений международных договоров Российской Федерации, в их противоречивом толковании Конституции Российской Федерации; Конституционный суд также уполномочен рассматривать вопрос о возможности исполнения решений межгосударственных органов, принятых на основании положений международных договоров Российской Федерации в толковании, противоречащем Конституции Российской Федерации, и возможности исполнения иностранным или международным судом решение, решение иностранного или международного арбитражного суда, обязывающее Российскую Федерацию, в случае, если такое решение противоречит основам общественного порядка Российской Федерации.

Количество судей Конституционного Суда уменьшено с 19 до 11. Правовая природа и основные функции Конституционного Суда прямо определены в тексте Конституции – установлено, что Суд является высшим судебным органом конституционного контроля в Российской Федерации, осуществляя судебную власть в конституционном порядке в целях защиты основ конституционного строя, основных прав и свобод человека и гражданина, обеспечивая верховенство и прямое действие Конституции Российской Федерации на всей территории Российской Федерации.

Общероссийское голосование о внесении в Конституцию

РФ списка поправок и изменений закончилось 1 июля 2020 года. Добавили много пунктов, закрепили нормы, которые были в законодательстве, так же ввели новые положения, которые касаются работы судов и государственных органов. Часть поправок носит декларативный характер: например, Президента обязали поддерживать мир и согласие. Поправки, которые внесли в Конституцию РФ, согласно указу Президента действуют с 4 июля 2020 года. На сайте Госдумы опубликован полный список поправок в Конституцию в 2020 году, в виде сравнительной таблицы. В ней приведены тексты статей до и после внесения изменений.

Список использованных источников и литературы:

[1] Токтоназарова Чынара Меймановна Принципы конституционного судопроизводства // БГЖ. 2018. №4 (25). URL: <https://cyberleninka.ru/article/n/printsiyu-konstitutsionnogo-sudoproizvodstva> (дата обращения: 14.03.2021).

[2] «Конституция Российской Федерации» (принята всенародным голосованием 12.12.1993) (с учетом поправок, внесенных Законами РФ о поправках к Конституции РФ от 30.12.2008 №6-ФКЗ, от 30.12.2008 №7-ФКЗ, от 05.02.2014 №2-ФКЗ, от 21.07.2014 №11-ФКЗ) [Электронный ресурс]. // Официальный интернет-портал правовой информации «Государственная система правовой информации» URL: <http://pravo.gov.ru> (дата обращение 14.03.2021);

[3] Федеральный конституционный закон от 21.07.1994 N 1-ФКЗ (ред. от 09.11.2020) «О Конституционном Суде Российской Федерации» [Электронный ресурс]. // Официальный интернет-портал правовой информации «Государственная система правовой информации» URL: <http://pravo.gov.ru> (дата обращения 14.03.2021).

© А.А. Даниелян, 2021

*А.А. Даниелян,
студентка 3 курса напр. «Юриспруденция»,
e-mail: anushik.danielyan.00@mail.ru,*

*П.В Каменева,
к.ю.н.,
Таганрогский институт
управления и экономики,
г. Таганрог*

СУДЕБНОЕ РАЗБИРАТЕЛЬСТВО В АРБИТРАЖНОМ ПРОЦЕССЕ США

Аннотация: статья посвящена рассмотрению процедуры судебного разбирательства, освоению юридической техники реализации основополагающих принципов судебного разбирательства в арбитражном процессе Соединенных Штатов Америки.

Ключевые слова: судебное разбирательство, арбитраж, арбитражный процесс, право США, судебный процесс, принципы судебного разбирательства.

Арбитраж – это договорная форма обязательного разрешения споров. Другими словами, право стороны передать спор в арбитраж зависит от наличия соглашения («арбитражного соглашения») между ними и другими сторонами спора о том, что спор может быть передан в арбитраж.[1]

Коммерческие контракты обычно включают положение о том, как должны разрешаться споры, связанные с этим контрактом. Если стороны выбирают арбитраж, арбитражное соглашение, как правило, является частью документа, фиксирующего условия коммерческой сделки. Стороны также могут заключить арбитражное соглашение после возникновения спора.

При заключении арбитражного соглашения стороны соглашаются передать свой спор в нейтральный суд для решения своих прав и обязанностей. Хотя арбитраж иногда описывается как форма альтернативного разрешения споров, он

не является тем же самым, что медиация или примирение. Посредник или посредник может только рекомендовать результаты, и стороны могут выбирать, принимать или не принимать эти рекомендации. В отличие от этого, третейский суд имеет право принимать решения, обязывающие стороны.[2]

Одним из преимуществ арбитража является то, что, как правило, легче привести в исполнение арбитражное решение в другой стране, чем привести в исполнение судебное решение. Тем не менее, режимы принудительного исполнения различны, и крайне важно учитывать перспективы принудительного исполнения при принятии решения о том, следует ли и если да, то как разрешить спор, прежде чем тратить слишком много времени и денег. Это особенно верно, если наличные деньги в банке являются одним из важных факторов арбитражного разбирательства.

Арбитражное соглашение определит ключевые элементы процесса, такие как:

1. Будет ли трибунал состоять из одного человека или трех?
2. Как будут отбираться арбитры?
3. Где будет проходить арбитражное заседание?
4. Будет ли арбитраж проводиться в соответствии с регламентом конкретного арбитражного учреждения?

Все эти факторы могут оказать существенное влияние на время арбитража.

Поскольку арбитраж является договорным механизмом разрешения споров, в договоре могут быть изложены шаги, которые необходимо выполнить, прежде чем вы сможете начать арбитраж.[3] Они могут включать в себя проведение встреч между высокопоставленными лицами в обеих организациях, чтобы попытаться разрешить спор или посредничество.

Истец обычно начинает арбитражное разбирательство, направляя своему оппоненту документ, известный как «запрос об арбитраже» или «уведомление об арбитраже».

Если ваше арбитражное разбирательство должно проводиться в соответствии с правилами конкретного арбитражного учреждения, то правила этого учреждения обычно предписывают, что должно быть указано в вашем

уведомлении об арбитраже. Обычно уведомление включает в себя, по крайней мере, описание спорного вопроса. Кроме того, если арбитражное соглашение предусматривает, что спорящая сторона должна назначить арбитра, то в уведомлении должна быть указана личность лица, которое истец желает выбрать.

Затем другая сторона (или стороны) будет иметь возможность кратко ответить в течение установленного периода времени и, при необходимости, также выбрать арбитра.

Трибунал должен быть формально сформирован – если в споре между двумя сторонами должно быть три арбитра, каждая сторона обычно выбирает одного арбитра. Кандидаты или арбитражное учреждение выбирают третьего арбитра в качестве председателя. В тех случаях, когда речь идет об одном арбитра или более чем о двух сторонах, соглашение или регламент арбитражного учреждения обычно устанавливают соответствующий подход к выбору арбитражного суда.[4]

Вопросы для определения должны быть определены – это могут быть вопросы факта, закона или кванта. Нет ничего необычного в том, что одна сторона оспаривает юрисдикцию трибунала для решения части или всего конкретного вопроса.

Процесс и график должны быть определены – они будут разработаны между сторонами и трибуналом. И то, и другое должно быть разработано в соответствии с требованиями конкретного спора.

Затем арбитраж будет проходить в соответствии с принятой процедурой.

Она, будет включать в себя каждую сторону, представляющую письменные представления. Как правило, они подкрепляются письменными свидетельскими показаниями и докладами технических экспертов, когда это уместно.

Арбитраж часто включает в себя стороны, предоставляющие документы другим сторонам и трибуналу. Они будут включать документы, на которые они полагаются, и документы, которые другие стороны просили их представить.[5] Это часто является предметом разногласий между сторонами. Важно получить юридическую консультацию на ранней стадии о вероятном объеме ваших обязательств, чтобы убедиться, что вы можете соблюдать их и управлять процессом как можно

эффективнее.

Арбитражные разбирательства обычно включают одно или несколько слушаний в трибунале, где адвокаты сторон выдвигают аргументы и допрашивают свидетелей и экспертов другой стороны.

Слушания могут длиться от половины дня до многих недель или даже месяцев в зависимости от поставленных вопросов.

После слушания дела трибунал вынесет свое решение. В нем будут изложены решения, принятые им по вопросам, возникающим между сторонами. Если арбитражное решение не оспаривается, оно определяет права и обязанности сторон.

Основания, по которым арбитражное решение может быть оспорено или обжаловано, варьируются в зависимости от таких факторов, как условия арбитражного соглашения, место нахождения арбитража и институциональные правила. Выводы трибунала по фактам редко могут быть оспорены. Если трибунал не вел себя должным образом, ответил на вопросы, на которые он не должен был отвечать, или в некоторых случаях допустил юридическую ошибку, сторона может обратиться в суд с просьбой об отмене арбитражного решения или о его возвращении в трибунал для надлежащего принятия решения.[6]

Одна из главных особенностей арбитража заключается в том, что арбитражные решения, как правило, могут быть исполнены в большинстве стран мира без повторного рассмотрения вопросов и после проведения относительно короткого процесса. Реалии правоприменения варьируются в зависимости от таких факторов, как:

Юрисдикция, в которой, вероятно, будет испрашиваться принудительное исполнение

Статус стороны, в отношении которой испрашивается принудительное исполнение, например определенные активы, могут быть освобождены от исполнения, если арбитражное решение направлено против государства

Список использованных источников и литературы:

[1] Беков Я.Х. Подготовка дел к судебному разбирательству в гражданском судопроизводстве: автореф.

дисс.... канд. юрид. наук: 120015 / Беков Якуб Хасмагоматович; Российская академия государственной службы при Президенте Российской Федерации – М., 2019. – 33 с.

[2] Гражданский процесс: учебник / [Под ред. В.В. Яркова]. – [5-е изд.]. – М.: Волтерс Клувер, 2017. – 720 с.

[3] Шумейко Е.С. Подготовка дел к судебному разбирательству: дис. канд. юрид. наук.:12.00.03 /Шумейко Елена Сергеевна; СГАП– Саратов, 2017. – 183 с.

[4] Кудрявцева Е.В. Гражданское судопроизводство Англии. – М.: Городец, 2018. – 320 с.

[5] Аболонин Г.О. Гражданское процессуальное право США: Монография. – М.: Волтерс Клувер, 2020. – 422 с.

[6] Гражданский процесс зарубежных стран: учеб. пособие / [под ред. А.Г. Давтян]. – М.: ТК Велби, Изд-во Проспект, 2018. – 480 с.

© А.А. Даниелян, П.В. Каменева, 2021

*К.С. Дзейтов,
магистрант 2 курса
напр. «Конституционное
и муниципальное право»,
науч. рук.: З.О. Батыгов,
к.п.н., проф.,
ИнГГУ,
г. Магас*

ПРОБЛЕМЫ ПОЛУЧЕНИЯ ГРАЖДАНСТВА РФ СООТЕЧЕСТВЕННИКАМИ

Аннотация: в данной статье говорится об основных проблемах, связанных с получением гражданства соотечественниками, проживающими за рубежом, связанные с регистрацией соотечественников на территории РФ, а вследствие и проблемы получения гражданства РФ. Таким образом, реализация на практике содержащихся в данной статье ряда предложений и рекомендаций окажет положительное влияние на совершенствование и развитие института гражданства в Российской Федерации.

Ключевые слова: Российская Федерация, соотечественники проживающими за рубежом, проблемы, регистрация, гражданство РФ.

В октябре 2018 года Российской Федерацией была принята Концепция государственной миграционной политики Российской Федерации на 2019-2025 годы, которая определила основные цели, задачи и принципы миграционной политики России. Одной из основных целей данной концепции является реализация «Государственной программы по оказанию содействия добровольному переселению в Российскую Федерацию соотечественников, проживающих за рубежом» [4].

Целью «Государственной программы по оказанию содействия добровольному переселению в Российскую Федерацию соотечественников, проживающих за рубежом» является «объединение потенциала соотечественников, проживающих за рубежом, с потребностями развития

российских регионов». Одним из важнейших аспектов в приближении к данной цели является вопрос получения гражданства РФ данной категорий лиц [3].

Согласно ФЗ от 24 мая 1999 года №99-ФЗ «О государственной политике Российской Федерации в отношении соотечественников за рубежом»: «соотечественниками являются лица, родившиеся в одном государстве, проживающие либо проживавшие в нем и обладающие признаками общности языка, истории, культурного наследия, традиций и обычаев, а также потомки указанных лиц по прямой нисходящей линии». Соотечественниками также признаются лица и их потомки, проживающие за пределами территории Российской Федерации и относящиеся, как правило, к народам, исторически проживающим на ее территории, а также сделавшие свободный выбор в пользу духовной, культурной и правовой связи с РФ [2]. Ст.11.1 ФЗ «О государственной политике Российской Федерации в отношении соотечественников за рубежом» определяет вопросы гражданства в отношениях с соотечественниками. В статье говорится, что соотечественники имеют право на приобретение гражданства Российской Федерации в упрощенном порядке в соответствии с международными договорами Российской Федерации и законодательными правовыми актами Российской Федерации в сфере гражданства [2].

В ст. 14 п. 7 ФЗ «О гражданстве Российской Федерации» так же говорится, что в случае, если иностранные граждане и лица без гражданства, являющиеся участниками Государственной программы по оказанию содействия добровольному переселению в Российскую Федерацию соотечественников, проживающих за рубежом, и члены их семей имеют регистрацию по месту жительства на территории субъекта Российской Федерации, выбранного ими для постоянного проживания в соответствии с указанной Государственной программой, они могут быть приняты в гражданство Российской Федерации в упрощенном порядке. Несмотря на это, на практике у соотечественников возникают различные препятствия в получении гражданства РФ.

Чтобы разъяснить ситуацию, обратимся к порядку

получения гражданства РФ для данной категории граждан.

Согласно ФЗ «О гражданстве Российской Федерации» в случае, если иностранные граждане и лица без гражданства, являются участниками Государственной программы по оказанию содействия добровольному переселению в Российскую Федерацию соотечественников, проживающих за рубежом, и члены их семей имеют регистрацию по месту жительства на территории субъекта Российской Федерации, выбранного ими для постоянного проживания в соответствии с указанной Государственной программой, они могут быть приняты в гражданство Российской Федерации в упрощенном порядке без соблюдения следующих условий:

- проживание на территории Российской Федерации со дня получения вида на жительство и до дня обращения с заявлениями о приеме в гражданство Российской Федерации в течение пяти лет непрерывно,

- наличие законного источника средств к существованию;

- владение русским языком.

В таком случае, за соотечественниками закрепляются оставшиеся условия, такие как:

- обязанность соблюдать Конституцию Российской Федерации и законодательство Российской Федерации;

- обязанность обратиться в полномочный орган иностранного государства с заявлениями об отказе от имеющегося у них иного гражданства. Отказ от иного гражданства не требуется, если это предусмотрено международным договором Российской Федерации или настоящим Федеральным законом либо если отказ от иного гражданства невозможен в силу не зависящих от лица причин [1].

На данный момент, для того чтобы участник программы переселения смог получить гражданство, или хотя бы разрешение на временное проживание, ему необходимо зарегистрироваться. А вот это в современной России почти неразрешимая проблема. Переселенцы не могут зарегистрировать в своей квартире даже собственных детей.

При этом проблема с регистрацией возникает не только у

участников программы по переселению соотечественников, больше всего в сложившейся ситуации страдают соотечественники, которые переехали в РФ много лет назад, не участвуя в программе и на данный момент до сих пор не стали гражданами РФ из-за проблем с регистрацией.

Для решения данной проблемы, на наш взгляд нужно пересмотреть процедуру регистрации, как для участников программы, так и для соотечественников, проживающих на территории РФ, которые в программе не участвуют. До сегодняшнего дня законодательство действительно устроено таким образом, что принимающим лицом мог выступать только гражданин РФ. Иностранец, который имеет в собственности жилье, может зарегистрироваться в нем сам, но не выступать принимающей стороной для других. На данный момент разработан законопроект, которым предусмотрена возможность для всех категорий иностранных граждан, являющихся собственником жилых помещений в РФ, выступать в качестве принимающей стороны для членов их семьи.

Еще одной важной проблемой являются разногласия и несоответствия в законодательстве. По этому поводу на парламентских слушаниях на тему «О современной политике Российской Федерации в отношении соотечественников, проживающих за рубежом» выступил ответственный секретарь Бельгийской Федерации русскоязычных организаций, главный редактор сайта «БФРО» Сергей Петросов. Согласно мнению Петросова С.В., современный соотечественный дискурс сложен тем, что регулируется так или иначе несколькими законами, между которыми по ряду самых важных положений и даже терминов, наблюдаются очевидные противоречия и нестыковки. Именно поэтому, самое главное решение, которое предложил принять Сергей Петросов, это решение о создании Государственной Думой комиссии достаточно высокого уровня, при участии представителей диаспоры, правоведов, юристов, экспертов с той и другой стороны. С тем, чтобы эта комиссия, глубоко проанализировав весь комплекс проблем и кропотливо поработав, смогла представить на утверждение Думы комплекс поправок, приводящий в соответствие и гармонизирующий законодательство о соотечественниках за рубежом [5].

В отношении упрощения получения гражданства соотечественниками, проживающими за рубежом, на наш взгляд необходимо ввести более индивидуальный подход для отдельных категорий граждан, как например, были упрощены многие процедуры для граждан Украины.

По данному вопросу, в соответствии с новой Концепцией внесен законопроект, который предлагает наделить Президента РФ полномочиями определять категории иностранцев, имеющих право стать гражданами России в упрощенном порядке. «Проектом федерального закона «О внесении изменений в Федеральный закон «О гражданстве Российской Федерации» предлагается наделить президента Российской Федерации полномочием определять в гуманитарных целях категории иностранных граждан и лиц без гражданства, имеющих право на приобретение гражданства Российской Федерации в упрощенном порядке», – говорится в пояснительной записке к документу. Как отмечается, предоставление такого права Президенту, позволит принять гражданство Российской Федерации в упрощенном порядке соотечественников, проживающих в странах со сложной общественно-политической и экономической обстановкой, где происходят вооруженные конфликты и (или) смена политического режима.

По нашему мнению, принятие данных изменений позволит стимулировать переезд в Российскую Федерацию соотечественников, проживающих за рубежом, а также способствовать более эффективной защите их прав.

На данный момент мы можем сказать, что законотворчество признает свои недочеты и проблемы в отношении соотечественников. Новая редакция Концепции государственной миграционной политики, по словам Президента Российской Федерации, направлена, в том числе на формирование более комфортных условий для переселения в Россию на постоянное место жительства соотечественников из-за рубежа, а также на создание чётких правил въезда и получения права на проживание, работу, на приобретение российского гражданства.

Согласно новой редакции Концепции основными

направлениями миграционной политики в области совершенствования правовых, организационных и иных механизмов, регулирующих порядок въезда в Российскую Федерацию, пребывания (проживания) на ее территории иностранных граждан, а также процесс добровольного переселения в Российскую Федерацию соотечественников и иных лиц, является обеспечение простоты, прозрачности процедур и понятности условий:

- въезда в Российскую Федерацию, включая оформление виз;
- получения права на пребывание (проживание) в Российской Федерации, в том числе в целях осуществления трудовой деятельности;
- приобретения гражданства Российской Федерации [4].

Таким образом, мы выявили основные проблемы, связанные с получением гражданства соотечественниками, проживающими за рубежом, а также определили пути их решения. Наиболее часто встречаются проблемы, связанные с регистрацией соотечественников на территории РФ, а вследствие и проблемы получения гражданства РФ. У соотечественников, давно проживающих на территории РФ, которые не являются участниками программы, так же возникают проблемы с получением гражданства из-за невозможности соблюдения всех условий, например, получения регистрации по месту жительства.

Еще одной важной проблемой являются разногласия и несоответствия в законодательстве, связанные с вопросами соотечественников, на наш взгляд требуется гармонизация всех нормативно-правовых актов, касающихся данной категории лиц. На наш взгляд, проблемы, связанные с получением гражданства соотечественниками должны решаться в первую очередь на законодательном уровне, с учетом сложившейся ситуации. Изменения в законодательстве позволят стимулировать переезд в Российскую Федерацию соотечественников, проживающих за рубежом, а также способствовать более эффективной защите их прав.

Список использованных источников и литературы:

[1] О гражданстве Российской Федерации: Федеральный закон от 31 мая 2002 г. №62-ФЗ // Собрание законодательства Российской Федерации. – 2002. №22. Ст.2031.

[2] О государственной политике Российской Федерации в отношении соотечественников за рубежом: Федеральный закон от 24 мая 1999 г. №99-ФЗ // Собрание законодательства Российской Федерации. – 1999. – №22. – Ст.2670.

[3] Государственная программа по оказанию содействия добровольному переселению в Российскую Федерацию соотечественников, проживающих за рубежом // СПС «Консультант Плюс», 2021.

[4] Официальный сайт Президента России URL: <http://kremlin.ru> (дата обращения 23.02.2021).

[5] Портал координационного совета российских соотечественников Германии // URL: <http://russkoepole.de/ru> (дата обращения 18.02.2021 г.)

© К.С. Дзейтов, 2021

*Т.Ю. Каплиева,
студентка 4 курса
напр. «Юриспруденция»,
e-mail: kaplieva.1998@mail.ru,
В.А. Ульянова,
студентка 4 курса
напр. «Юриспруденция»,
e-mail: vika220298@gmail.com,
науч.рук.: П.В. Каменева,
канд. юрид. наук, доцент,
ТИУиЭ,
г. Таганрог*

СРАВНИТЕЛЬНО-ПРАВОВОЙ АНАЛИЗ СТАДИИ ПРЕДВАРИТЕЛЬНОГО СУДЕБНОГО ЗАСЕДАНИЯ В ГРАЖДАНСКОМ И АРБИТРАЖНОМ СУДОПРОИЗВОДСТВЕ

Аннотация: в данной статье проведен сравнительный анализ правового регулирования предварительного судебного заседания в гражданском и арбитражном процессе. На основе результатов исследования предлагаются пути совершенствования правового регулирования института предварительного судебного заседания в условиях реформирования российского процессуального законодательства

Ключевые слова: предварительное судебное заседание; гражданский процесс; арбитражный процесс.

Процедура проведения предварительного судебного заседания и его результаты обозначены в ст. 152 Гражданского процессуального кодекса Российской Федерации (далее – ГПК РФ). [1] Актуальность исследования обусловлена тем, что круг вопросов, разрешаемых в ходе предварительного судебного заседания достаточно широк, однако законодательно процедура проведения предварительного судебного заседания не определена, не вполне разрешен вопрос о составе его участников и их правах.

Все это может повлечь нарушение прав и интересов участвующих в деле лиц, затруднить работу суда. Кроме того, требует решения давно назревший в научных кругах вопрос о необходимости унификации процессуального законодательства, в частности, приведения к единообразию положений гражданского процессуального, арбитражного процессуального и административного процессуального законодательства в части правового регулирования института предварительного судебного заседания.

Предварительное судебное заседание следует понимать, как процессуальную процедуру, выступающую в качестве составной части подготовки дела к судебному разбирательству и проводимую с целью процессуального закрепления распорядительных действий участников дела, установления имеющих значение для судебного разбирательства обстоятельств, определения достаточности доказательств, а также исследования по заявлению ответчика фактов пропуска сроков обращения в суд и сроков исковой давности.

Проведение предварительного судебного заседания подчинено цели стадии подготовки дела к судебному разбирательству, а именно, обеспечению правильного и своевременного рассмотрения и разрешения дела. Достижению этой цели способствует ряд задач, требующих разрешения на стадии подготовки дела к судебному разбирательству (ст. 148 ГПК РФ):

- уточнение фактических обстоятельств дела, имеющих значение для правильного его разрешения;
- определение закона, которым следует руководствоваться при разрешении дела, и установление правоотношений сторон;
- разрешение вопроса о составе лиц, участвующих в деле, и других участников процесса;
- представление необходимых доказательств сторонами, другими лицами, участвующими в деле;
- примирение сторон.

Сопоставляя задачи подготовки дела к судебному разбирательству с целями предварительного судебного заседания, установленными ч. 1 ст. 152 ГПК РФ, можно сделать вывод, что цели предварительного судебного заседания носят

завершающий характер в отношении задач, реализуемых на стадии подготовки дела к судебному разбирательству.

Наиболее близким аналогом предварительного судебного заседания, предусмотренного гражданским процессуальным законодательством, является предварительное судебное заседание, предусмотренное ст. 136 Арбитражного процессуального кодекса Российской Федерации (далее – АПК РФ). [2]

Это объясняется близостью названных отраслей права, а следовательно, сходством целей и задач, процедуры проведения указанных процессуальных действий. В связи с этим можно выявить общие правила проведения предварительного судебного заседания в этих рассматриваемых видах судебных процессов.

Так, в каждом из рассматриваемых судебных процессов предварительное судебное заседание проводится судьей единолично. Неявка в суд лиц, участвующих в деле, не препятствует проведению предварительного судебного заседания. В предварительном судебном заседании стороны вправе представлять доказательства, заявлять ходатайства, излагать свои доводы по всем возникающим в заседании вопросам. При наличии в судах технической возможности допускается участие сторон в предварительном судебном заседании путем использования систем видеоконференцсвязи в соответствии с положениями процессуального законодательства.

Несмотря на убедительную схожесть институтов предварительного судебного заседания в гражданском и арбитражном процессах, между ними имеется ряд существенных отличий.

В отличие от гражданского в арбитражном процессе предварительное судебное заседание по общему правилу проводится обязательно, однако имеют место исключения.

Так, согласно абз. 2 ч. 5 ст. 228 АПК РФ предварительное судебное заседание не проводится по делам, рассматриваемым в порядке упрощенного производства. Федеральным законом от 26.10.2002 №127-ФЗ «О несостоятельности (банкротстве)» [3] предусмотрено, что предварительное судебное заседание не

проводится при рассмотрении дела о признании кредитной организации банкротом (ч. 5 ст. 189); при рассмотрении судом требований других лиц к застройщику или застройщика к другим лицам (ст. 201.8). Также предварительное судебное заседание не проводится при рассмотрении заявления о принудительной ликвидации негосударственного пенсионного фонда (абз. 3 ч. 1 ст. 33.2 Федерального закона от 07.05.1998 №75-ФЗ «О негосударственных пенсионных фондах»). [4]

Еще одним отличием является и то, что ГПК РФ в вопросе об извещении о времени и месте предварительного судебного заседания упоминает лишь о сторонах. В свою очередь АПК РФ прямо указывает, что извещению о месте и времени предварительного судебного заседания подлежат стороны и другие заинтересованные лица.

Важной специфичной особенностью арбитражного процесса является возможность открытия судебного заседания в первой инстанции сразу после завершения предварительного судебного заседания в случае, если отсутствуют обстоятельства, препятствующие этому (ч. 4. ст. 137 АПК РФ).

В гражданском процессе непосредственный переход от предварительного судебного заседания к судебному разбирательству законодательно не предусмотрен. Согласно ст. 153 ГПК РФ судья, признав дело подготовленным, выносит определение о назначении его к разбирательству в судебном заседании, извещает стороны, других лиц, участвующих в деле, о времени и месте рассмотрения дела, вызывает других участников процесса.

Нельзя обойти вниманием вопрос о сроках проведения предварительного судебного заседания. В гражданском процессе по сложным делам, с учетом мнения сторон, судья может назначить срок проведения предварительного судебного заседания, выходящий за пределы сроков рассмотрения и разрешения дел. В свою очередь в арбитражном процессе по ходатайству лиц, участвующих в деле, возможно объявление перерыва в предварительном судебном заседании на срок не более пяти дней для представления ими дополнительных доказательств.

Существующие различия правового регулирования

института предварительного судебного заседания в ГПК РФ и АПК РФ породили в научных кругах идею о необходимости унификации процессуального законодательства в этой части. Думается, что целесообразным будет не столько приведение к единообразию норм, регламентирующих порядок проведения предварительного судебного заседания в гражданском и арбитражном судопроизводствах, сколько детальное законодательное определение процедуры проведения предварительного судебного заседания путем частичного заимствования правовых конструкций с учетом особенностей каждого из видов судебных процессов и сложившейся судебной практики.

Список использованных источников и литературы

[1] Гражданский процессуальный кодекс Российской Федерации от 14.11.2002 №138-ФЗ (ред. от 08.12.2020, с изм. от 02.03.2021) Официальный интернет-портал правовой информации. URL: <http://www.pravo.gov.ru> (дата обращения: 20.04.2021).

[2] Арбитражный процессуальный кодекс Российской Федерации от 24.07.2002 №95-ФЗ (ред. от 08.12.2020) Официальный интернет-портал правовой информации. URL: <http://www.pravo.gov.ru> (дата обращения: 20.04.2021).

[3] Федеральный закон от 26.10.2002 №127-ФЗ «О несостоятельности (банкротстве)» (ред. от 30.12.2020) Официальный интернет-портал правовой информации. URL: <http://www.pravo.gov.ru> (дата обращения: 20.04.2021).

[4] Федеральный закон "О негосударственных пенсионных фондах" от 07.05.1998 №75-ФЗ (ред. от 30.12.2020) Официальный интернет-портал правовой информации. URL: <http://www.pravo.gov.ru> (дата обращения: 20.04.2021).

[5] Афанасьева Н.П. Предварительное судебное заседание // Современное право. 2020. №8. С. 56-58.

[6] Диордиева О.Н. Предварительное судебное заседание в гражданском и арбитражном процессе // Мировой судья. 2020. №6. С. 12-16.

© Т.Ю. Каплиева, В.А. Ульянова, 2021

*В.О. Клочко,
студент 4 курса
напр. «Юриспруденция»,
e-mail: vetal.yx@gmail.com,
науч. рук.: П.В. Каменева,
к.ю.н., доц.,
ТИУиЭ,
г. Таганрог*

МЕСТО АРБИТРАЖНЫХ СУДОВ В СИСТЕМЕ СУДОВ РОССИЙСКОЙ ФЕДЕРАЦИИ

Аннотация: данная статья посвящена описанию места арбитражных судов в системе судов Российской Федерации. Перечисляются основные нормативные акты, которые регламентируют деятельность арбитражных судов, их основные принципы и задачи, а также описывается структура системы арбитражных судов. Проанализировав их специфику, сделан вывод о значимости арбитражного судопроизводства для обеспечения правопорядка и законности в государстве.

Ключевые слова: арбитражное судопроизводство, законность, правопорядок, судебная система, экономические споры, исковое заявление, судебная власть, законодательство.

Конституция Российской Федерации закрепляет принцип разделения властей, который является основой конституционного строя государства. В рамках этого принципа выделили три основных ветви власти: законодательную, исполнительную и судебную. Судебную власть представляет упорядоченная совокупность судов, учрежденных согласно законодательству этого государства, построенная в соответствии с их компетенцией и поставленными перед ними задачами и целями. В судебную систему нашего государства входят федеральные суды и суды субъектов Российской Федерации.

В свою очередь, в систему федеральных судов входят Конституционный Суд, федеральные суды общей юрисдикции и федеральные арбитражные суды. Арбитражные суды образуют

независимую подсистему судов, которая входит в состав единой судебной системы Российской Федерации. Они не являются специализированными судами и разрешают конфликты, которые возникают в области предпринимательской и иной экономической деятельности. Деятельность арбитражных судов регулируется такими нормативно-правовыми актами, как Федеральный Конституционный закон №1–ФКЗ «Об арбитражных судах в Российской Федерации», Федеральный Конституционный закон №1–ФКЗ «О судебной системе Российской Федерации», «Арбитражный процессуальный кодекс Российской Федерации» №95–ФЗ, Регламент арбитражных судов Российской Федерации. Вышеперечисленные акты содержат в себе положения, касающиеся системы арбитражных судов, их основных задач, подведомственности, принципов и порядка арбитражного судопроизводства.

Главными задачами арбитражных судов является защита нарушенных или оспариваемых прав и законных интересов граждан и организаций, а также государства в сфере предпринимательской и иной экономической деятельности, а так же укрепление законности и предупреждение новых правонарушений в этих сферах. Решая эти задачи, арбитражные суды выполняют ряд функций, которые аналогичны тем функциям, что возложены на суды общей юрисдикции. Это функции осуществления правосудия, изучения и обобщения судебной практики, ведения и анализа судебной статистики, разъяснения действующего законодательства, обращения в Конституционный Суд РФ с запросом о проверке закона или иного нормативного акта, примененного в деле, разработке предложений по совершенствованию законов и иных нормативных актов. Все эти функции арбитражные суды выполняют в рамках решения вопросов их ведения. Согласно законодательству, к ведению арбитражных судов относятся экономические споры и другие дела, которые возникают в связи с осуществлением предпринимательской и иной экономической деятельности, когда участниками такого спора являются юридические лица, индивидуальные предприниматели, а в отдельных случаях, Российская Федерация, ее субъекты,

муниципальные образования, государственные органы, иные организации и граждане, не имеющие статуса индивидуального предпринимателя.

Система арбитражных судов представляет собой централизованное образование, во главе которого стоит Высший Арбитражный Суд Российской Федерации. Так же в эту систему входят федеральные арбитражные суды, арбитражные апелляционные суды, арбитражные суды субъектов Российской Федерации. Высший Арбитражный Суд Российской Федерации является высшим судебным органом, занимающимся разрешением экономических споров и иных дел, рассматриваемых арбитражными судами. Помимо этого, он осуществляет судебный надзор за деятельностью арбитражных судов и разъясняет вопросы судебной практики.

В качестве суда первой инстанции Высший Арбитражный Суд рассматривает дела об оспаривании нормативных правовых актов Президента РФ, Правительства РФ, федеральных органов исполнительной власти, затрагивающих права и законные интересы заявителя в сфере предпринимательской и иной экономической деятельности, дела об оспаривании ненормативных правовых актов Президента РФ, палат Федерального Собрания РФ, Правительства РФ, не соответствующих закону и затрагивающих права и законные интересы заявителя в сфере предпринимательской и иной экономической деятельности, экономические споры между РФ и субъектами РФ, а также между субъектами РФ. Федеральные арбитражные суды, они же арбитражные кассационные суды, занимаются проверкой в кассационной инстанции законности вступивших в силу решений нижестоящих судов. Арбитражные апелляционные суды являются судами второй инстанции. В их полномочия входит проверка в апелляционной инстанции законности и обоснованности решений арбитражных судов Российской Федерации, которые приняты ими в первой инстанции, не вступившие в законную силу. Арбитражными судами первой инстанции являются арбитражные суды субъектов Российской Федерации. К полномочиям этих судов относится рассмотрение всех категорий дел, которые подведомственны арбитражным судам России.

Каждая из этих инстанций, при осуществлении своих функций, реализует основные принципы арбитражного судопроизводства. Среди них формирование уважительного отношения к правовым предписаниям, создание условий для соблюдения требований нормативных актов. При этом сами органы, рассматривая конфликты, опираются на Конституцию и иные правовые положения. Обратиться в арбитражный суд можно в нескольких формах, которые установлены законодательно. К этим формам относятся: исковое заявление (подается в случае экономических споров и иных дел, которые возникают из гражданских правоотношений); заявление (подается в случае рассмотрения дел, возникающих из административных и иных публичных правоотношений, при рассмотрении дел о несостоятельности, а так же при обращении для пересмотра судебных актов в порядке надзора); жалоба (подается в случае обращения в арбитражный суд апелляционной и кассационной инстанции); представление (подается в порядке надзора при обращении Генерального прокурора РФ и его заместителей). В Арбитражном Процессуальном кодексе имеется описание формы и содержания искового заявления.

Согласно кодексу, исковое заявление подается в письменной форме, а так же в виде электронного документа. В заявлении должна содержаться информация о наименовании арбитражного суда, в которое подается иск, наименование истца и ответчика, требования истца, предъявляемые ответчику, описание обстоятельств, на которые являются основанием исковых требований, расчет суммы, которая взыскивается или оспаривается, а так же перечень прилагаемых документов. Производство по делу считается возбуждено после того, как суд вынесет соответствующее определение. Разбирательство дела арбитражным судом в целом происходит в том же порядке, что и судами общей юрисдикции. Дело рассматривается в судебном заседании в присутствии истца и ответчика, и иных указанных в деле лиц, которых обязательно необходимо известить заранее о месте и времени проведения заседания. Во время заседания обязательно ведется протокол, исследуются доказательства по делу, проводятся судебные прения, после чего суд выносит

решение. Решение излагается в виде отдельного документа, подписанного всеми судьями, принимавшими участие в принятии решения. Осуществляя свои обязанности судьи, опираются исключительно на законодательство Российской Федерации, а так же на принципы этики, которые описаны в Кодексе судейской этики. В кодексе говорится о том, что осуществление правосудия есть основная и самая важная задача судьи. Какими бы сложными не были обстоятельства, судья должен сохранять честь и достоинство, не совершать поступков, которые бы могли нанести удар по репутации судебной власти и ставить защиту прав и свобод человека превыше всего.

Подводя итог, следует сказать о том, что, несмотря на свою специфику, арбитражные суды осуществляют свои функции в соответствии с едиными правилами производства, которыми руководствуются и иные инстанции. Арбитражное производство опирается на те же принципы, что и гражданское и уголовное. Как все суды в системе судов Российской Федерации, арбитражные суды обязаны обеспечивать грамотное рассмотрение споров, своевременно, беспристрастно, независимо и объективно. И только тогда главные задачи судебной власти, такие как формирование режима Законности, поддержание правопорядка, восстановление прав конкретных субъектов общества, изоляция вне общества конкретных субъектов общества будут выполнены.

Список использованных источников и литературы:

- [1] Авдонкин В.С. Правоохранительные органы. М.: Эксмо, 2019. – 287 с.
- [2] Валеев Д.Х. Арбитражный процесс. М.: Статус, 2017. – 566 с.
- [3] Анохин В. Проблемы арбитражного процесса // Хозяйство и право. – 2013. – №4.
- [4] Поляков Ю.В. О механизме исполнения решений арбитражного суда // Хозяйство и право. – 2014. – №2.

© В.О. Клочко, 2021

*А.Г. Комар,
студент 1 курса магистратуры
напр. «Юриспруденция»,
e-mail: quizzer111@mail.ru,
науч. рук.: А.Е. Камышанова,
д.ю.н., доцент,
ТИУиЭ,
г. Таганрог*

НЕКОТОРЫЕ ПРОБЛЕМЫ ВСТУПЛЕНИЯ В НАСЛЕДСТВО В РОССИЙСКОЙ ФЕДЕРАЦИИ

Аннотация: данная статья посвящена проблемам современного института наследования в России.

Ключевые слова: наследство, наследственные права, проблемы вступления в наследство.

Наследование по закону в России – важнейший институт наследственного права. Наследование по закону имеет множество источников, которые представляют собой иерархию нормативных правовых актов, во главе с Конституцией РФ и ГК РФ. В ч. 4 ст. 35 Конституции РФ закреплено положение о гарантированности права наследования, а непосредственная регламентация гарантий находит свое развитие в ч. 3 ГК РФ[1].

Сегодня в наследственном праве существует ряд неурегулированных законодательством вопросов, требующих дополнительного изучения и более расширенного толкования. Важность разрешения этой проблемы заключается в том, что такие пробелы и недостатки в теоретической базе института негативно сказываются на правоприменительной практике.

Во-первых, значимым с позиции освещения проблематики представляется рассмотрение вопроса о фактическом принятии наследства, особенности которого регламентированы в п. 2 ст. 1153 ГК РФ. Указанный в данной статье перечень действий, свидетельствующий о фактическом принятии наследства, не является исчерпывающим. Совершение указанных действий не является неопровержимым подтверждением принятия наследства, поскольку согласно п. 2

ст. 1153 ГК РФ наследник признается принявшим наследство, «пока не доказано иное». Соответственно, это опровержимая презумпция. Дискуссионным стал вопрос о том, кто может «доказать иное» и в какие сроки.

Во-вторых, в частности, нарушение прав несовершеннолетнего на причитающееся ему имущество начинается с момента смерти наследодателя. Выражается это в самовольном распределении имущества умершего наследниками, которые игнорируют права несовершеннолетнего, либо это может проявляться в самовольном присвоении имущества наследниками, в отношении которых впоследствии не удастся доказать, кому оно принадлежало, в частности это касается предметов интерьера, бытовой техники, незарегистрированных транспортных средств и иного имущества.

Ещё один аспект данной проблемы выражается в ненадлежащем исполнении законным представителем возложенной на него законом (ст. 64 СК РФ) обязанности действовать в интересах несовершеннолетнего ребенка не должно отрицательно сказываться на правах и интересах этого ребенка как наследника, не обладавшего на момент открытия наследства дееспособностью в полном объеме[2].. В связи с этим субъективное отношение законного представителя к вопросу о принятии наследства и его действия (бездействие), приведшие к пропуску срока для обращения в суд с иском о восстановлении срока для принятия наследства несовершеннолетними детьми, не могут в силу норм статей 26, 28 и пункта 1 статьи 1155 ГК РФ являться основанием для отказа в восстановлении срока для принятия наследства наследникам, являвшимся несовершеннолетними на момент открытия наследства, поскольку самостоятельная реализация ими права на принятие наследства в течение шестимесячного срока и последующее обращение в суд были невозможны в силу их несовершеннолетнего возраста.

Ещё один аспект данной проблемы выражается в зависимости несовершеннолетнего от опекуна. В частности, в соответствии с Гражданским кодексом до 14 лет все действия по вступлению в наследство несовершеннолетнего

осуществляет опекун, а с 14 до 18 лет на осуществление действий требуется письменное одобрение попечителя. Кроме того, несовершеннолетний может остаться вовсе без родителей и лица, желающего взять его под опеку, таким образом он будет направлен в специальное учреждение для сирот, где сам он не будет знать, что происходит с имуществом. А воспитательский состав данного учреждения может быть не заинтересован в содействии обеспечения прав несовершеннолетнего во вступлении им в наследство.

На практике могут возникнуть ситуации, когда один гражданин, не состоящий в зарегистрированном браке, будет состоять с несколькими лицами в фактических брачных отношениях, иметь детей в таких отношениях. Либо же будет состоять в зарегистрированном браке и параллельно в еще одних или нескольких фактических брачных отношениях. Как будут разрешаться спорные ситуации в таких случаях остается не ясным. При этом нужно отметить, что закон, не содержит определенные механизмы, позволяющие защитить права граждан, вступающих в подобные семейные отношения.

Защищаются права фактических супругов и в наследственных отношениях. Несмотря на то, что законодатель не наделяет сожителя правом претендовать на часть имущества, на которую имеет право переживший законный супруг наследодателя согласно ст. 1150 ГК РФ, тем не менее не исключает возможность наследования по закону в соответствии с ч.2 ст.1148 ГК РФ, т.е. если он является нетрудоспособным и не менее года до смерти наследодателя находился на его иждивении и проживал с ним совместно. Юридический факт нахождения на иждивении устанавливается в судебном порядке. К тому же, законом не исключается возможность наследования по завещанию согласно ст. 1119 ГК РФ. Полагаем, что спешить и с регулированием фактических брачных отношений не следует. Вряд ли меры такого рода приведут к укреплению и стабильности института семьи. Так как причиной необходимости уравнивания фактических брачных отношений и зарегистрированного брака авторами законопроекта в первую очередь называется отсутствие юридической защищенности в имущественных отношениях субъектов, то представляется, что

решить указанную проблему можно путем реформирования законодательства о совместной и долевой собственности, а не изменением самой природы института брака.

В ходе изучения наследственного права нами был выявлен еще один спорный вопрос, который касается права на наследство в процессе принятия наследства в порядке представления. Это касается того момента, когда до открытия наследства потенциальный наследник умирает, тогда должную ему часть наследства получает уже его наследник. Данная ситуация регулируется ст. 1146 ГК РФ, также в ней указывается категория лиц, которые не подпадают под право представления. Одними из таких лиц выступают преемники недостойных наследников. Данный факт представляется нами несправедливым и негуманным. Выходит, что в порядке правопреемства недостойными будут считаться и наследники лица, признанного недостойным.

Таким образом, право наследования нуждается в серьезной корректировке, о чем свидетельствуют выявленные проблемы. В любом случае цель правотворческой политики должна заключаться в поиске справедливого баланса интересов наследодателя и наследников, а также в совершенствовании статуса нотариуса, обладающего исключительными полномочиями по защите наследственных прав. Все выявленные проблемы представляется возможным решить путем совершенствования законодательства, подготовки судами разъяснений относительно правоприменения норм законодательства, регулирующего наследственные правоотношения, в результате чего должны быть выработаны более эффективные меры защиты наследственных прав.

Список использованных источников и литературы:

[1] Часть третья Гражданского кодекса Российской Федерации от 26 ноября 2001 г. N 146-ФЗ // в Собрании законодательства РФ от 3 декабря 2001 г. N 49 ст. 4552

[2] Семейный кодекс Российской Федерации от 29 декабря 1995 г. N 223-ФЗ // в Собрании законодательства Российской Федерации от 1 января 1996 г. N 1 ст. 16

© А.Г. Комар, 2021

*С.О. Кочетова,
студент 1 курса магистратуры
напр. «Юриспруденция»,
e-mail: quizzer111@mail.ru,
науч. рук.: П.В. Каменева,
к.ю.н., доцент,
ТИУиЭ,
г. Таганрог*

ЭЛЕКТРОННАЯ ПЕРЕПИСКА В СОЦИАЛЬНЫХ СЕТЯХ КАК ДОКАЗАТЕЛЬСТВО В ГРАЖДАНСКОМ СУДОПРОИЗВОДСТВЕ

Аннотация: данная статья посвящена сбору и оценки такого вида доказательства в гражданском процессе, как переписка в социальных сетях

Ключевые слова: доказывание, гражданский процесс, переписка, социальные сети

Учение о доказательствах прошло долгий путь исторического развития, со временем менялись законодательные определения и перечни судебных доказательств. Право обязано адекватно реагировать на меняющуюся обстановку и тщательно выбирать надежные инструменты для собственного развития.

В настоящее время социальные сети являются самыми популярными вебсайтами, которые давно перешли ту черту простой возможности общения с людьми на расстоянии, став многофункциональным неотъемлемым атрибутом социализации в целом и конкретного человека в частности. Многофункциональность социальных сетей в правовом поле заключается в возможности возникновения, изменения и прекращения правоотношений, в возможности идентификации субъектов и возможности реального привлечения их к различным видам ответственности.

Долгое время вопрос о возможности использования в суде переписки по СМС либо в мессенджерах (What's App, Viber, Telegram и т.д.) являлся дискуссионным, однако к настоящему

времени позиция судов вполне сформировалась: переписка в принципе может использоваться в доказывании.[1]

В связи с этим, наибольшую актуальность приобретает не сам по себе вопрос о том, можно ли в принципе использовать такую переписку в качестве доказательств, а то, каким образом оптимально использовать её, как оформить эти доказательства.

В соответствии со п.1 ст.55 ГПК РФ «Доказательствами по делу являются полученные в предусмотренном законом порядке сведения о фактах, на основе которых суд устанавливает наличие или отсутствие обстоятельств, обосновывающих требования и возражения сторон, а также иных обстоятельств, имеющих значение для правильного рассмотрения и разрешения дела»[2]. Переписка в социальных сетях является письменным доказательством, которые получены с использованием информационно-телекоммуникационной сети, либо выполненные иным позволяющим установить достоверность документа способом.

В судах при рассмотрении заявлений, мотивированными такими доказательствами, всегда встаёт вопрос о принадлежности страницы в социальной сети конкретному человеку. Это требование устанавливается законом, а именно ст. 71 ГПК РФ: «...документы и материалы, выполненные в форме цифровой, графической записи... или иным способом, позволяющим установить достоверность документа...»[2].

В достоверность включается, кроме неизменности самого содержания страницы, представленной суду, также и требование определения лица, которое создало определенную запись, отправило сообщение и принадлежит ему странице. Поэтому, когда сторона указывает суду, что определенное действие, которое является предметом спора, было совершено другой стороной со своей страницы в социальной сети, то возможны признания принадлежности такой страницы, либо в случае неясности такого вопроса, сторона может просить суд истребовать доказательства у администрации социальной сети или провайдера, т.е. истребовать данные об IP, месте выхода в интернет и иных контактных данных.

Также необходимо отметить о необходимости преобразования электронных доказательств в надлежащую

форму через нотариальные органы. Во-первых обращение к нотариусу до подачи заявления в суд обусловлена тем, что судебная практика показывает большую статистику отказов в принятии таких электронных доказательств как распечатку информации из социальных сетей ввиду возможности её простой фальсификации, в них легко внести изменения и возникает проблема соотношения их копий и оригиналов. Во-вторых, согласно общему правилу ч.5ст.61 ГПК РФ, обстоятельства, подтвержденные нотариусом при совершении нотариального действия, не требуют доказывания. Данная норма закрепляет повышенную доказательную силу нотариально удостоверенных фактов: электронная информация становится письменным доказательством с особой предустановленной силой. В-третьих, электронная информация может быть удалена до начала судебного разбирательства, и поэтому требуется официальное независимое лицо, которое успеет засвидетельствовать и закрепить факт ее существования.

Часто не берется в учет при использовании переписки, является её неполнота. Как все знают, в сообщениях часто используется сокращения, разговорный язык, который при буквальном прочтении может показаться стороннему исследователю неясным. Сами по себе сообщения часто не понятны вне контекста.

Так, в Постановлении Восьмого арбитражного апелляционного суда от 17 января 2017 г. N 08АП-13836/16 суд указал, что «Из содержания переписки не следует, какие именно документы, кто и у кого запрашивал, какая именно ситуация является предметом переписки (нет описаны обстоятельства утраты груза, реквизиты судна, капитан, договор и т.п.). Переписка не подтверждает факт передачи груза ответчику». В Постановлении Второго арбитражного апелляционного суда от 5 марта 2018 г. N 02АП-606/18 отмечено, что «В указанной переписке отсутствуют реквизиты договоров, помещение не индивидуализировано, личность Олега не установлена и не подтверждено материалами дела наличие полномочий у указанного лица действовать от имени и в интересах ООО».[1]

Иным словами, необходимо не только внимательно отнестись к формальному закреплению этого доказательства

(предпочтительно у нотариуса), получению дополнительных доказательств факта переписки (у оператора связи), но и доказыванию связи сообщений с фактическими обстоятельствами дела. Здесь помогут показания свидетелей, документы и иные письменные доказательства, и т.д.

По мнению многих авторов, такие доказательства, как переписка в социальных сетях и в целом электронные доказательства не являются отдельным видом доказательств, что суды анализируют такую переписку только с учетом других обстоятельств дела и её можно использовать не иначе как дополнительный аргумент, чтобы подтвердить исполнение или нарушение обязательств, обосновывая это тем, «электронные доказательства» является исключительно доктринальным и применяется для обозначения разного по объему массива технических новшеств, используемых для убеждения судей в истинности утверждений сторон на суде. Электронные доказательства прямо не поименованы в ГПК РФ, а потому не проходят формальный фильтр источников доказательств, однако судебная практика уже достаточно сложилась, чтобы говорить о переписке в социальных сетях как о доказательстве.

На наш взгляд, регулирование использования достижений научного прогресса в качестве доказательств сегодня находится на достаточном уровне, чтобы справляться с вызовами современности, а правовые институты позволяют вводить электронные доказательства в судебный процесс для защиты своих прав и интересов в той мере, в которой это необходимо, чтобы не вызвать риск появления ненадёжной информации.

Список использованных источников и литературы:

[1] Постановлении Второго арбитражного апелляционного суда от 5 марта 2018 г. N 02АП-606/18 [Электронный ресурс] URL: <http://www.consultant.ru/cons/cgi/online.cgi?req=doc&base=RAPS002&n=84598#08855227826868053> (дата обращения – 09.04.2021г.)

[2] Гражданский процессуальный кодекс Российской Федерации от 14 ноября 2002 г. N 138-ФЗ // в Собрании законодательства РФ от 18 ноября 2002 г. N 46 ст. 4532

© С.О. Кочетова, 2021

*В.В. Лихоносова,
студент 4 курса
напр. «Юриспруденция»,
А.Ю. Лихоносов,
студент 4 курса
напр. «Юриспруденция»,
науч. рук.: Л.В. Шипика,
ст. преп.,
ТИУиЭ,
г. Таганрог*

ПРАВОВЫЕ ОСОБЕННОСТИ РАСТОРЖЕНИЯ БРАКА С ПРИБРЕТЕННЫМ ИПОТЕЧНЫМ КРЕДИТОМ

Аннотация: данная статья посвящена выделению особенностей расторжения брака с ипотечным кредитом, выявлению проблематики и благополучных решений при расторжении брака с ипотечным кредитом.

Ключевые слова: брак, расторжение брака, ипотека, кредит.

Процедура расторжения брака является не очень приятным юридическим и личностным процессом, но при наличии недвижимости, которая еще и приобретенная в ипотеку намного усложняет данную процедуру.

Для начала рассмотрим, что является расторжением брака и ипотекой.

Под расторжением брака понимается прекращение личных неимущественных и имущественных отношений, подтвержденных юридическим актом.

Под ипотекой понимается, что вы берете у банка деньги под процент (кредит), а гарантией того, что вы вернете эти деньги, становится залог вашего недвижимого имущества.

При расторжении брака у супругов возникает вопрос – «Кто? Как? И в каком объеме будет производиться плата по ипотеке?».

Но здесь играет роль очень важный факт, что банку без разницы кто, сколько и как будет выплачивать при расторжении

брака. Банку главное, что бы ежемесячно, без просрочки сроков поступали выплаты.

Выделим два наглядных правила при расторжении брака с ипотекой:

- если недвижимость была приобретена в период брака, с привлечением ипотечного кредита, то недвижимость считается совместно нажитым имуществом, следовательно обязанности по ипотечному кредиту так же возлагаются на двоих супругов;

- обязательно должны учитываться интересы банка, потому что отношения супругов прекратились, а обязательства перед банком продолжают существовать.

Конечно, для упрощения данной процедуры желательно составлять брачный договор, но как правило мало кто прибегает к нему.

Итак, раз права на имущества равны, то и банк возлагает платежные выплаты на обоих супругов, значит и ответственность возлагается на них так же одинаково.

Но на практике бывают и такие случаи, как один из супругов перестает платить кредитные платежи, либо не может платить из-за материального положения.

Следовательно, если второй супруг продолжает платить свою часть ипотеки, то в будущем он может рассчитывать на большую долю, чем половину квартиры. Но нужно иметь в виду, что кредитную организацию особо не волнует, почему второй супруг не исполняет обязательства, для нее главное чтобы ежемесячно поступали платежи согласно ипотечному договору, и, если этого не происходит, квартира может быть продана на аукционе

В данных ситуациях идеальным решением будет если супруг откажется от выплат в пользу второго супруга, то и часть квартиры так же переходит в собственность платежеспособного супруга.

Так же бывает такой исход, что бывшие супруги продают недвижимость и погашают ипотеку, но стоит не забывать, что такой исход возможен только с одобрения банка.

Стоит отметить еще один специфический момент, как расторжение брака, с непогашенной ипотекой и наличием совместных несовершеннолетних детей.

Данная ситуация имеет ряд особенностей:

– Супруг, с которым остаются несовершеннолетние дети имеет большую часть, чем при нежеле половину по общему правилу при разделе. Но платежи в этом случае все равно будут являться равными;

– Для погашения ипотечного кредита можно воспользоваться материнским капиталом.

В данном случае можно составить мировое соглашение между родителями, в котором будет прописываться доля каждого из супругов, как в имуществе, так и в обязательствах перед банком.

В заключение хотелось бы сказать, что лучше не прибегать к разводному процессу и всем его нюансам.

Ведь семья играет огромную роль в жизни каждого человека, особенно ребенка, так и всего общества. Она обеспечивает человеку психологический комфорт и чувства спокойствия.

© В.В. Лихоносова, А.Ю. Лихоносов, 2021

*М.О. Мелехин,
студент 3 курса
напр. «Юриспруденция»,
С.Е. Тимошенко,
к.ю.н., доцент,
ЧОУ ВО «Сибирский юридический университет»,
г. Омск*

НАЗНАЧЕНИЕ И ПРОИЗВОДСТВО СУДЕБНОЙ ЭКСПЕРТИЗЫ НА СТАДИИ ВОЗБУЖДЕНИЯ УГОЛОВНОГО ДЕЛА

Аннотация: одними из наиболее проблемных и спорных вопросов в теории уголовного процесса являются возможность и необходимость назначения судебной экспертизы до возбуждения уголовного дела.

В настоящей статье рассматриваются проблемы выбора момента назначения и проведения судебной экспертизы.

Ключевые слова: стадия возбуждения уголовного дела, судебная экспертиза, уголовный процесс; уголовно-процессуальное право.

В статье 9 Федерального закона РФ от 31.05.2001 №73-ФЗ «О государственной судебно-экспертной деятельности в Российской Федерации» дано следующее определение судебной экспертизы: предусмотренное федеральным законодательством о судопроизводстве процессуальное действие, включающее в себя проведение исследований и дачу заключения экспертом по вопросам, требующим специальных знаний в области науки, техники, искусства или ремесла [1].

Даже если экспертиза назначается следователем или дознавателем до принятия решения о возбуждении уголовного дела законодатель все равно называет ее «судебной», в связи с чем им подчеркивается значимость заключения эксперта для принятия судом обоснованного и законного решения. Согласно действующему законодательству судебная экспертиза может быть назначена на различных стадиях уголовного судопроизводства: при возбуждении дела, предварительном

расследовании, судебном разбирательстве, апелляционном и кассационных производствах.

Вместе с тем, использование специальных знаний в форме судебной экспертизы до возбуждения уголовного дела долго вызывало у правоведов много вопросов. Среди ученых имелось немало противников назначения судебной экспертизы на досудебной стадии судопроизводства, обосновывающих свою позицию высокими рисками для совершения должностными лицами злоупотреблений в сфере прав и свобод личности, затягивания сроков стадии возбуждения уголовного дела, нарушения законодательства в части обязательного проведения иных следственных действий только после возбуждения дела.

Например, Митюкова М.А. считала, что возможность назначения экспертизы до возбуждения уголовного дела без исключений может способствовать существенным нарушениям прав граждан [6, с. 19]. Володина Л.М. также отмечала, что норма, разрешающая производство указанного следственного действия до принятия решения о начале производства по делу, непригодна, она не может быть реализована [2, с. 8]. С ней соглашалась и Седова Т.А., заявляя, что ряд процессуальных требований невозможно реализовать при назначении экспертизы до возбуждения уголовного дела, следовательно, отсутствуют основания не только для назначения судебной экспертизы, но и для проведения на данном этапе уголовного судопроизводства [8, с. 256].

Очевидно, что в данных точках зрения присутствует истина, но все же кажется более правильной противоположная позиция ученых относительно данного вопроса, поскольку в случае наличия запрета на проведение экспертизы на досудебной стадии производства возникает высокая доля вероятности нарушения прав лица, в отношении которого возбуждается уголовное дело, если в ходе проведения экспертизы будет установлен факт отсутствия изначально оснований для принятия решения о возбуждении уголовного дела.

Данный дискуссионный вопрос еще в 90-е годы был подробно рассмотрен ученым Белкиным Р.С., сторонником производства экспертизы до возбуждения уголовного дела.

Однако российский законодатель длительное время игнорировал предложения сторонников его идей, несмотря на наличие положительных примеров бывших республик, входящих в состав СССР, связанных с регулированием назначения и производства экспертиз до возбуждения уголовного дела. Редакция УПК РФ от 18 декабря 2001 г. позволила назначать до возбуждения уголовного дела экспертизу. Но буквальное толкование новых норм показывало, что должностное лицо вправе было только вынести постановление о назначении экспертизы без возможности ее дальнейшего проведения.

Только с 2013 года на законодательном уровне в п. 4 ст. 195 УПК РФ установлена возможность назначения и проведения до возбуждения уголовного дела всех видов судебных экспертиз без каких-либо исключений.

Анализ складывающихся следственной и судебной практики показывает, что данная норма достаточно успешно применяется, несмотря на наличие попыток обжаловать законность решений в апелляционном порядке, вынесенных судьями на основании того, что в основу приговора положены доказательства, полученные с нарушением норм УПК РФ (производство экспертизы до возбуждения уголовного дела).

Закон предоставляет также должностным лицам право на получение экспертного заключения в разумный срок [1]. Вместе с тем, данное право носит в большей степени декларативный характер. Возможно законодатель таким способом акцентировал внимание на том, что судебная экспертиза до возбуждения уголовного дела может быть и назначена, и проведена с направлением заключения эксперта должностному лицу, назначившему экспертизу.

Однако зачастую срок проведения судебной экспертизы составляет свыше 15 дней. При этом столь продолжительные сроки завершения экспертного исследования не являются основанием продления сроков доследственной проверки. Следовательно, указанная норма является не в полной мере эффективной.

Производство экспертиз до возбуждения уголовного дела однозначно увеличило нагрузку на экспертов, в связи с чем ими

нередко стали допускаться ошибки в оформлении заключений, опiski, приводящие к назначению повторных экспертиз, возникли и другие проблемы при рассмотрении дел в судах.

Вызывают вопросы и ознакомление подозреваемого, обвиняемого и их защитников, потерпевшего с постановлением о назначении экспертизы до ее производства. Так, в соответствии с действующим уголовно-процессуальным законодательством РФ статус «подозреваемый, обвиняемый, защитник, потерпевший, свидетель» возникает только в стадии предварительного расследования, т. е. после возбуждения уголовного дела.

Нормы ст. 144 УПК РФ не регламентируют права подозреваемого, обвиняемого, потерпевшего, но в то же время предусматривают возможность лица, участвовавшего в производстве следственного действия, реализовать свои права в части производимого действия [1]. Таким образом, в стадии возбуждения уголовного дела возникает участник уголовного судопроизводства, именуемый «лицо», обладающий неопределенным кругом прав и обязанностей.

Деришев Ю.В. и Земляничин Е.И. предложили следующее решение данной проблемы, связанной с процессуальным положением лица, в отношении которого проводится проверка сообщения о преступлении: «расширить процессуальный статус подозреваемого на стадии возбуждения уголовного дела, а также ввести акт процессуального уведомления о наличии уголовного преследования, с вынесением которого лицо ставилось бы в статус подозреваемого» [3, с. 100].

С учетом изложенного можно сделать вывод, что на сегодняшний день все еще остается острая потребность в дальнейшей корректировке группы взаимосвязанных норм, регламентирующих отношения по доказыванию на стадии возбуждения уголовного дела.

Список использованных источников и литературы:

[1] О государственной судебно-экспертной деятельности в Российской Федерации от 31 мая 2001 г. №73-ФЗ // СЗ РФ. 2001. – №23. – Ст. 2291.

[2] Володина Л.М. Новые проблемы возбуждения

уголовного дела // Актуальные вопросы уголовного процесса современной России: Межвузовский сборник научных трудов. Уфа: РИО БашГУ, 2003. – С. 8

[3] Деришев Ю.В. Процессуальное положение лица, в отношении которого проводится предварительная проверка сообщения о преступлении / Деришев Ю.В., Земляничин Е.И. // Юридическая наука и правоохранительная практика. – 2014. – №3. – С.9

[4] Загорьян С.Г. Уголовно-процессуальные проблемы производства судебных экспертиз до возбуждения уголовного дела // Вестник Уральского юридического института МВД России. – 2018. – №4. – С. 67

[5] Кудрявцев П.А. Стадия возбуждения уголовного дела: экспертиза или исследование // Эксперт-криминалист. – 2016. – №2. – С. 12.

[6] Митюкова М.А. К вопросу о производстве неотложных следственных действий // Сибирский юридический вестник. – 2002. – №3. – С. 22.

[7] Парфенова М.В., Янчуркин О.В. К вопросу о реформировании судебно-экспертной деятельности в Российской Федерации.// Законы России: опыт, анализ, практика. – 2015. – №7. – Ст. 5.

[8] Седова Т. А. Заключение и показания специалиста // Уголовный процесс России: Общая часть: Учеб. для студентов юридических вузов и факультетов / под ред. В. З. Лукашевича. СПб, 2004. – С. 257.

[9] Сидоренко О.В. Мониторинг практики назначения и производства судебных экспертиз на стадии возбуждения уголовного дела // Судебная экспертиза. – 2017. – №2 (50). – С. 54.

© М.О. Мелехин, С.Е. Тимошенко, 2021

*О.М. Назарян,
студентка 3 курса
напр. «Юриспруденция»,
e-mail: oksana.nazaryan2001@mail.ru,
П.В. Каменева,
к.ю.н., доц.,
ТИУиЭ,
г. Таганрог*

МЕДИАЦИЯ В ГРАЖДАНСКОМ ПРОЦЕССЕ

Аннотация: в статье анализируется понятие «медиация», рассматриваются основные проблемы применения медиации в гражданском процессе. Исследованы и проанализированы некоторые проблемы правового регулирования осуществления процедуры медиации, представлены пути их решения. Основное место занимают определение понятия, принципов, а также процесса осуществления медиации. Выявлены основные признаки, характеризующие медиацию как внесудебный способ разрешения правовых конфликтов.

Ключевые слова: медиация, примирительные процедуры, посредничество, посредник, медиатор, гражданский процесс, ГПК РФ, ФЗ «О медиации», принципы медиации, процесс медиации, медиативное соглашение, мировое соглашение.

В настоящее время все более актуальным становится метод урегулирования возникающих споров в сфере гражданских правоотношений, путем проведения примирительных процедур.

Одним из современных способов урегулирования правовых конфликтов является полноценный межотраслевой институт примирения сторон. Под примирением сторон следует понимать проведение переговоров с участием специального субъекта – примирителя, в целях достижения решения спора на условиях, приемлемых для обеих сторон. Институт примирения может быть реализован не только в рамках судебного разбирательства, но и во внесудебном и досудебном порядке.

Наиболее востребованной формой посредничества

выступает медиация. Медиация представляет собой способ урегулирования спора при содействии медиатора, независимого физического лица, на основе добровольного волеизъявления сторон в целях достижения ими взаимоприемлемого решения.

Из определения понятия «медиация» следует выделить следующие особенности процедуры медиации:

1) медиация представляет собой институт, включающий в себя определенные стадии, последовательное совершение которых позволит урегулировать правовой конфликт, не прибегая к судебным способам разрешения;

2) сторонам в разрешение спора содействует медиатор;

3) целью медиации является достижение решения, которое удовлетворяло бы интересам обеих сторон;

4) медиация начинается, продолжается и заканчивается исключительно по обоюдному согласию сторон.

Примером из судебной практики является Апелляционное определение суда апелляционной инстанции, которым суд оставил апелляционную жалобу представителя истца без удовлетворения. В апелляционной жалобе было заявлено требование об отмене решения суда первой инстанции. Одним из доводов в обосновании своей позиции было заявлено, что суд мог предпринять меры для удовлетворения ходатайства о проведении процедуры медиации. Однако в протоколах судебных заседаний в суде первой инстанции был отражен факт отказа ответчика от заключения мирового соглашения и проведения процедуры медиации. [1]

Осуществление процедуры медиации должно строиться на основе определенных принципов.

Принципы представляют собой основополагающие начала, исходные положения, лежащие в основе того или иного явления. Согласно статье 3 ФЗ «о медиации» принципами проведения медиации являются добровольность, конфиденциальность, сотрудничество и равноправие сторон, а также беспристрастность и независимость медиатора.

На практике принято выделять в процедуре медиации три этапа:

1) подготовительная стадия: для начала необходимо само желание сторон прибегнуть к данной процедуре, ведь именно

добровольное волеизъявление является основополагающей предпосылкой для возникновения процесса примирения сторон;

2) процессуальная стадия: проведение процедуры медиации непосредственно, в процессе которой стороны утверждают кандидатуру на роль медиатора, излагают по факту существо обоюдных претензий, утверждают план разрешения конфликта, определяют тактические пути его преодоления и заключают медиативное соглашение;

3) заключительная стадия зависит от итогов проведенной процедуры и определяет дальнейшие направления сотрудничества между сторонами, а также включает в себя процесс исполнения медиативного соглашения.

Добровольное волеизъявление сторон о проведение процедуры медиации должно быть оформлено должным образом. Согласно статье 8 ФЗ «о медиации» стороны должны заключить соглашение о проведение процедуры медиации. Данное соглашение заключается в письменной форме и должно содержать положения о предмете спора, о медиаторе, о порядке проведения процедуры, о распределение расходов, а также о сроках проведения процедуры медиации.

Являясь альтернативой федеральному правосудию, медиация позволяет дополнить его возможностью разрешения спора как до начала судебного разбирательства, так и в процессе него, а также и вовсе не прибегая к нему, если стороны до обращения в суд разрешат дело путем заключения медиативного соглашения.

Согласно ст. 150 ГПК РФ судья при подготовке дела к судебному разбирательству принимает меры для заключения сторонами мирового соглашения, в том числе, и по результатам проведенной процедуры медиации.

Непосредственно в самом судебном процессе судья на основании ст. 172 ГПК РФ выясняет у сторон не желают ли они прибегнуть к процедуре медиации.

На основе анализа судебной практики становится ясно, что, как правило, стороны обращаются к процедуре медиации, и к примирительным процедурам в целом, после обращения в суд.

Такая тенденция обусловлена правовым нигилизмом и/или недостаточной осведомлённостью сторон о возможностях

и преимуществах альтернативных способов разрешения конфликтов и лишь после разъяснения их сущности возрастает вероятность разрешения дела миром посредством обращения к какой-либо примирительной процедуре.

Согласно ФЗ «о медиации» процедура проводится при участии беспристрастного и незаинтересованного третьего лица – медиатора. Медиатор осуществляет свою деятельность как на возмездной, так и безвозмездной основе.

Медиатор осуществляет свою деятельность согласно статье 15 ФЗ «о медиации» как на профессиональной, так и непрофессиональной основе.

Для осуществления деятельности на непрофессиональной основе достаточно достичь восемнадцатилетнего возраста, быть полностью дееспособным и не иметь судимости.

Осуществлять деятельность в качестве медиаторов на профессиональной основе согласно ст. 16 «ФЗ о медиации» могут лица, достигшие двадцати пяти лет, имеющие высшее образование и получившие дополнительное профессиональное образование по вопросам применения процедуры медиации.

Представляется необходимым для повышения качества оказываемой правовой помощи внести дополнения в статью 16 ФЗ «о медиации» и в качестве еще одного требования к профессиональным медиаторам указать наличие высшего юридического образования.

Еще одним препятствием на пути развития процедуры медиации является проблема несогласованности сроков ее проведения и сроков рассмотрения гражданских дел в судах общей юрисдикции.

Так статья 4 ФЗ «о медиации» закрепляет, что если стороны заявили ходатайство о проведении процедур медиации, то отложение дела производится по правилам, предусмотренным гражданском процессуальным законодательством. Вместе с тем статья 13 ФЗ «о медиации» закрепляет, что срок проведения процедуры не может превышать шестидесяти дней.

Это же положение дублирует ст. 169 ГПК РФ. Однако надо учитывать, что общий срок рассмотрения дела в суде по первой инстанции составляет два месяца согласно ст. 156 ГПК

РФ.

По общему правилу срок, на который откладывается дело, включается в общий срок рассмотрения дела в суде первой инстанции. Следовательно, если процедура медиации длилась все шестьдесят дней, но по факту не было заключено медиативное соглашения, время на рассмотрения дела в суде не остается, в связи с этим неизбежно будут нарушены процессуальные сроки разрешения дела, по существу.

Для устранения данной коллизии представляется необходимым дополнить ГПК РФ статьей, согласно которой срок, на который судебное разбирательство отложено, не включается в общий срок рассмотрения дела, но учитывается при определении разумного срока судопроизводства.

По результатам проведения медиации составляется медиативное соглашение – это итоговое соглашение, достигнутое сторонами в результате применения процедуры медиации и заключаемое в письменной форме. Данное соглашение обязательно должно содержать положения о сторонах, предмете спора, проведенной процедуре медиации, медиаторе, согласованных сторонами обязательствах, порядке и сроках исполнения медиативного соглашения.

Таким образом, несмотря на наличие определенных пробелов в законодательстве, реализация процедуры медиации в гражданском судопроизводстве, является эффективным и удобным способ разрешения конфликтов как для самих сторон спорного правоотношения, так и для судебной системы РФ.

Список использованных источников и литературы:

[1] Гражданский процессуальный кодекс Российской Федерации от 14.11.2002 N 138-ФЗ (ред. от 08.12.2020, с изм. от 02.03.2021)

[2] Федеральный закон от 27 июля 2010 г. N 193-ФЗ "Об альтернативной процедуре урегулирования споров с участием посредника (процедуре медиации)" // URL: http://www.consultant.ru/document/cons_doc_LAW_103038/ (дата обращения 30.03.2021).

[3] Комментарий к Федеральному закону «Об альтернативной процедуре урегулирования споров с участием

посредника (процедуре медиации)» / Отв. ред. С. К. Загайнова, В.В. Янков. – М.: Инфотропик Медиа,

[4] Решение Правобережного районного суда города Липецка от 27.07. 2017 по делу №2-2335/2017 ~ М-2013/2017 // [Электронный ресурс]. URL: <https://rospravosudie.com/court-pravoberezhnyj-rajonnyj-sud-g-lipecka-lipeckaya-oblast-s/act-558329207/> (дата обращения 30.03.2021).

[5] Научная статья по специальности «Право» Медиация в России, или альтернативная процедура урегулирования спора с участием посредника – Каменева Полина Валерьевна

[Электронный ресурс]. URL: <https://cyberleninka.ru/article/n/mediatsiya-v-rossii-ili-alternativnaya-protsedura-uregulirovaniya-spora-s-uchastiem-posrednika> (дата обращения 30.03.2021).

© О.М. Назарян, 2021

*А.Е. Огородникова,
студентка 3 курса,
e-mail: ogorodnikovaarinaa@yandex.ru,
науч. рук.: Н.А. Рассахатская,*

*к.ю.н., доц.,
ФГБОУ ВО «Саратовская государственная
юридическая академия»,
г. Саратов*

ПРОБЛЕМЫ ПРИМЕНЕНИЯ ИНСТИТУТА ГРУППОВОГО ИСКА В ГРАЖДАНСКОМ СУДОПРОИЗВОДСТВЕ

Аннотация: в статье рассматриваются основные проблемы применения института группового иска в России. Автором были изучены вопросы становления данного института, условия для возникновения права на обращение в суд с коллективным иском, распорядительные права лиц, представляющих сторону истца по групповому иску, приведена судебная практика. Также предложены возможные пути решения обозначенных проблем.

Ключевые слова: институт группового иска, коллективный иск, иск в защиту прав и интересов группы лиц, коллективные права, гражданский процесс.

Конституция Российской Федерации гарантирует соблюдение и государственную защиту прав и свобод человека и гражданина [1]. Признавая необходимость охраны индивидуальных интересов, следует учитывать, что защита коллективного права имеет не меньшее значение. Особенно актуальной проблема обеспечения защиты законных интересов участников больших групп стала в XXI в., ознаменовавшем развитие массового производства и потребления, что объективно явилось причиной конфликтов, связанных с нарушением интересов больших групп лиц.

Одним из наиболее эффективных средств защиты коллективных прав можно назвать групповой иск. Несмотря на то, что данный институт получил широкое распространение по

всему миру, для нашей страны он является относительно новым. Впервые институт группового иска в российском процессуальном законодательстве появился в 2009 году в связи с принятием Федерального закона №205-ФЗ [4], который ввел в Арбитражный процессуальный кодекс РФ [2] (далее – АПК РФ) главу 28.2 «Рассмотрение дел о защите прав и законных интересов группы лиц». Однако, по мнению некоторых ученых, опыт применения коллективных исков в арбитражном процессе нельзя назвать положительным. Так, В.В. Долганичев отмечает, что практика арбитражных судов наглядно показывает, что институт группового иска не работает в арбитражном процессе [9].

Федеральный закон от 18 июля 2019 г. №191-ФЗ «О внесении изменений в отдельные законодательные акты Российской Федерации» [5] значительно изменил процессуальный порядок рассмотрения коллективных исков. Прежде всего, был введен институт групповых исков в Гражданский процессуальный кодекс РФ [3] (далее – ГПК РФ), а также существенные изменения претерпели нормы главы 28.2 АПК РФ. Хотя и данный закон был направлен на эффективное обеспечение средствами защиты прав больших групп лиц в рамках гражданского судопроизводства, на устранение правовых дефектов норм, регулирующих коллективный иск в арбитражном процессе, а также на создание более удобных условий работы судей при рассмотрении множества однотипных требований, он не устранил всех существующих проблем, возникающих на практике.

Стоит отметить, что ни ГПК РФ, ни АПК РФ не содержат легального определения термина «групповой иск». В цивилистической доктрине сложилось множество подходов к определению данного понятия. Наиболее обоснованным видится подход В.В. Яркова, который понимал групповой иск как процессуальный институт, позволяющий защищать интересы большой группы лиц, персональный состав которой неизвестен на момент возбуждения дела, одному или нескольким из участников этой группы без специального получения на то полномочий со стороны всех входящих в нее лиц [6].

Анализируя институт группового иска, стоит сказать, что законодатель не пошел по пути ограничения сферы использования данного института одной или несколькими категориями дел, т.е. коллективные иски могут быть предъявлены по всем категориям споров. Представляется, что данное решение законодателя верно, так как оно полностью соответствует концепции демократического государства, в котором граждане, объединенные в какую-либо группу, могут обратиться в суд в случае нарушения их прав не поодиночке, а вместе.

Как следует из ч. 1 ст. 244.20 ГПК РФ, обратиться в суд за защитой прав и законных интересов группы лиц граждан или организация вправе только тогда, когда соблюдены следующие условия:

- предметом спора являются однородные или общие требования членов группы;
- имеется общий по отношению к каждому члену группы лиц ответчик;
- в основании прав членов группы лиц и обязанностей ответчика лежат сходные фактические обстоятельства;
- все члены группы должны использовать одинаковый способ защиты своих прав.

По общему правилу, лицо, которое предъявляет коллективный иск, должно являться членом соответствующей группы. Ключевым условием рассмотрения таких исков является то, что ко дню обращения в суд к требованию о защите прав и законных интересов группы лиц должно присоединиться не менее 20 ее членов. Для сравнения, в АПК РФ необходимо лишь 5 заявителей, что представляется более разумным, так как в некоторых случаях бывает достаточно затруднительно найти такое количество истцов.

АПК РФ до внесения рассматриваемых изменений одним из условий предъявления группового иска называл то, что все члены группы должны быть участниками одного правоотношения. Такая конструкция создала ситуацию, при которой указанная правовая связь вряд ли когда-либо могла возникнуть между потенциальными членами группы. Также данное условие ограничивало использование способов защиты

только требованиями о признании. Анализ внесенных изменений, касающихся условий возникновения права на обращение в суд в защиту прав и законных интересов группы лиц, позволяет прийти к выводу о том, что законодатель верно отказался от существующего ранее условия о «едином правоотношении». Отсутствие легальных ограничений относительно сфер применения коллективного иска и используемых способов защиты расширяет границы применения данного правового института, допуская предъявление исков о признании, присуждении и воспрещении [7].

Стоит обратить внимание на то, что закон допускает присоединение членов группы лиц к коллективному иску в ходе рассмотрения дела. При этом следует учитывать, что, так как присоединение лиц к требованию после принятия его судом к производству ведет к увеличению цены иска, не исключена вероятность его передачи в другой суд по подсудности. Так произошло при подаче первого в России коллективного иска в гражданском процессе. Иск о защите прав потребителей был подан к компании FemFatal покупателями ее косметики после обнаружения несоответствия фактического состава сыворотки информации, указанной на упаковке. Следуя правилам подсудности, иск был подан в мировой суд, так как цена иска изначально не превышала ста тысяч рублей. Однако впоследствии ввиду присоединения в ходе процесса к требованию новых лиц размер исковых требований увеличился и стал превышать указанную сумму, в связи с чем дело было передано в районный суд [10]. Следовательно, рассмотрение дело началось сначала, в значительной степени увеличив сроки разбирательства. Представляется разумным закрепить в ГПК РФ правило о родовой подсудности групповых исков, относя их вне зависимости от цены иска к подсудности районных судов.

Существенным пробелом в законодательстве является отсутствие регламентации распорядительных прав как лица, которое ведет дело в интересах группы, так и остальных ее участников. На сегодняшний день законодательное регулирование получило только право лица, которое ведет дело, на отказ от иска. Согласно действующему законодательству суд

не принимает отказ такого лица от коллективного иска в случае, если он в установленный срок не располагает сведениями об уведомлении других членов группы и о замене лица, которое ведет дело. Представляется, что последнее условие явно противоречит положению ч. 7 ст. 224.24 ГПК РФ, которое закрепляет обязанность суда принять отказ, даже если остальные участники группы не произвели соответствующую замену.

В случае если границы распорядительных прав лица, которое ведет дело, не очерчены в соглашении о порядке осуществления прав и обязанностей группы лиц, считается, что оно обладает всеми процессуальными правами в полном объеме, в том числе, помимо права на отказ от иска, правом самостоятельно изменять иск, увеличивать или уменьшать исковые требования, заключать мировое соглашение.

Верно будет отметить, что для эффективного ведения дела по коллективному иску необходимо принятие специальных норм, регулирующих распорядительные права членов группы. При этом следует исходить из того, что лицо, которое ведет дело, при осуществлении своих распорядительных прав прежде всего должно руководствоваться общими интересами группы, а при наличии соглашения об осуществлении прав – результатами собрания группы. Очевидно, что производство по коллективным искам не может предоставить всем членам группы весь объем процессуальных прав, которыми истцы наделяются в индивидуальном производстве [8]. Поэтому остальные участники группы вправе использовать распорядительные права только по отношению к их исковым требованиям: в групповом производстве они обладают правом на отказ от иска и правом на заключение мирового соглашения. При этом у лиц, состоящих в группе, всегда есть выбор между членством в ней и выходом из нее.

Проблемы правового регулирования данного института проявляются также на стадии обжалования судебного акта по коллективному иску. Таким правом обладает лицо, которое ведет дело в интересах группы лиц, соответственно другие участники лишены возможности самостоятельного обжалования решения, что ограничивает их конституционное право на

судебную защиту. Представляется необходимым наделение всех членов группы правом обжалования судебного акта.

Подводя итог, следует сказать, что количество предъявленных в суды групповых исков на сегодняшний день крайне невелико, в нашей стране данный институт не пользуется особой популярностью. Однако в целом введение института коллективного иска в гражданское судопроизводство как средства защиты прав и свобод групп лиц можно охарактеризовать как положительное изменение. Дальнейшая разработка, конкретизация норм, устранение выявленных на практике правовых дефектов позволит повысить востребованность института группового иска в правоприменительной практике.

Список использованной литературы и источников:

[1] Конституция Российской Федерации (принята всенародным голосованием 12 декабря 1993 г. с изменениями, одобренными в ходе общероссийского голосования 01.07.2020) // Российская газета. 1993. 25 дек.; Российская газета. 2020. 4 июл.

[2] «Арбитражный процессуальный кодекс Российской Федерации» от 24.07.2002 №95-ФЗ (ред. от 08.12.2020) // СЗ РФ. 2002. №30. Ст. 3012.; СЗ РФ. 2020. №50 (часть III). – Ст. 8073.

[3] «Гражданский процессуальный кодекс Российской Федерации» от 14.11.2002 №138-ФЗ (ред. от 08.12.2020, с изм. от 02.03.2021) // СЗ РФ. 2002. №46. Ст. 4532.; СЗ РФ. 2020. №50 (часть III). – Ст. 8073.

[4] Федеральный закон от 19.07.2009 №205-ФЗ (ред. от 29.06.2015) «О внесении изменений в отдельные законодательные акты Российской Федерации» // СЗ РФ. 2009. №29. Ст. 3642.; СЗ РФ. – 2015. – №27. – Ст. 4001.

[5] Федеральный закон от 18.07.2019 №191-ФЗ «О внесении изменений в отдельные законодательные акты Российской Федерации» // СЗ РФ. 2019. №29 (часть I). Ст. 3858.

[6] Ярков В.В. Новые формы исковой защиты права в гражданском процессе (групповые и косвенные иски) // Государство и право. – 1999. – №9. – С. 32-40.

[7] Ярков В.В., Долганичев В.В. Групповые иски:

сравнительный анализ // Herald of The Euro-Asian Law Congress. – 2020. – №1. – С. 118-133.

[8] Тимофеев Ю.А. Коллективные иски: перспективы развития // Электронное приложение к «Российскому юридическому журналу». – 2018. – №2. – С.88-99.

[9] Долганичев В.В. Процессуальные особенности возбуждения и подготовки дел в групповом производстве: сравнительно-правовой аспект: дис.... канд. юрид. наук. Екатеринбург, 2015. – 28 с.

[10] В Чувашии Московский районный суд города Чебоксары отказался удовлетворить коллективный иск потребителей к производителю косметических средств FemFatal // [Электронный ресурс] URL: http://moskovsky.chv.sudrf.ru/modules.php?name=press_dep&op=4&did=155 (дата обращения: 08.04.2021).

© А.Е. Огородникова, 2021

*А.А. Самойлова,
магистрантка 2 курса
напр. «Юриспруденция»,
e-mail: gos-kubgau@mail.ru,
науч. рук.: М.С. Савченко,
д.ю.н., профессор,
КубГАУ им. И.Т. Трубилина,
г. Краснодар*

ПАРЛАМЕНТСКИЙ КОНТРОЛЬ В РОССИЙСКОЙ ФЕДЕРАЦИИ

Аннотация: рассмотрен государственный контроль как особый вид контроля. Приведена классификация государственного контроля. Рассмотрено понятие парламентского контроля, его цели, согласно Федеральному закону.

Ключевые слова: контроль, государство, ветви власти, государственные органы, парламентаризм, парламентский контроль.

В условиях развития процессов демократизации в Российской Федерации невозможно представить деятельность всех ветвей власти без осуществления над ними контроля со стороны государства [1].

Именно контроль всегда был и остается надежным средством достижения поставленной цели. Особое место в системе контроля занимает государственный контроль, осуществляемый в целях организации выполнения законов и иных нормативных правовых актов, соблюдения государственной дисциплины, должного использования финансовых средств и имущества [2].

Государственный контроль осуществляется всеми ветвями власти: законодательной, исполнительной и судебной. В каждой из этих сфер контрольные полномочия органов власти реализуются с учетом специфики соответствующего вида государственной деятельности. Следует отметить, что в настоящее время происходит дифференциация различных видов

контроля, усложнение его форм и процедур. Как считают некоторые ученые-юристы, это связано с дальнейшей дифференциацией и специализацией деятельности представительных органов, а также органов системы государственного управления различных уровней, развитием разнообразных форм взаимодействия федерации и субъектов, делегированием полномочий органами и должностными лицами более высокого уровня нижестоящим органам и должностным лицам [3].

Государственный контроль – одна из функций государства, осуществляемая в целях организации выполнения законов и иных нормативных актов, соблюдения государственной дисциплины, должного использования финансовых средств и имущества, относящегося к государственной или муниципальной собственности, организации работы с предложениями, заявлениями и жалобами граждан [4].

Наиболее общим основанием классификации государственного контроля является выделение его форм, исходя из вида субъекта, его осуществляющего. Подобную классификацию приводит, например, Н.С. Игнатова, выделяя следующие формы государственного контроля:

а) президентский контроль, рассматриваемый как деятельность самого главы государства, а также учреждений им контролируемых органов;

б) парламентский контроль, осуществляемый органами законодательной (представительной) власти;

в) контроль органов исполнительной власти, осуществляемый органами и должностными лицами органов исполнительной власти внутри системы исполнительной власти;

г) судебный контроль – проверка конституционности или законности правовых актов органов законодательной или исполнительной власти, осуществляемая судами в порядке, установленном законом при рассмотрении дел, отнесенных к их компетенции [5].

Существуют различные мнения о соотношении законодательной и контрольной функций парламента, но наиболее предпочтительной точкой зрения, является та,

согласно которой, деятельность парламента рассматривается в единстве его представительной, законодательной и контрольной функций.

Контрольная деятельность выделяется как самостоятельная правовая форма деятельности, позволяющая наиболее полно раскрыть политико-правовую природу представительных органов [6].

Парламентский контроль – это общая мировая практика государственного управления. Она есть и в зарубежных странах, где история парламентаризма насчитывает несколько веков и имеет давние сложившиеся традиции, и в тех государствах, которые сравнительно недавно встали на путь формирования законодательной власти [7].

Институт парламентского контроля не является статичным элементом правовой системы России, он постоянно развивается.

Целями парламентского контроля являются:

1) обеспечение соблюдения Конституции Российской Федерации, исполнения федеральных конституционных законов, федеральных законов;

2) защита гарантированных Конституцией Российской Федерации прав и свобод человека и гражданина;

3) укрепление законности и правопорядка;

4) выявление ключевых проблем в деятельности государственных органов Российской Федерации, повышение эффективности системы государственного управления и привлечение внимания соответствующих государственных органов и должностных лиц к выявленным в ходе осуществления парламентского контроля недостаткам в целях их устранения;

5) противодействие коррупции;

6) изучение практики применения законодательства Российской Федерации, выработка рекомендаций, направленных на совершенствование законодательства Российской Федерации и повышение эффективности его исполнения [8].

Список использованных источников и литературы:

[1] Синцов Г.В. О значении парламентского контроля в Российской Федерации // *Общественные науки. Право.* – №2 (34). – 2016. – С. 17

[2] Демидов М.В. Институт парламентского контроля и его политико-правовое значение в развитии российской государственности // *Конституционное право и политика: Сборник материалов Международной научной конференции: Юридический факультет МГУ имени М.В. Ломоносова, 28 – 30 марта 2012 года, 2012.*

[3] Лафитский В.И., Тимошенко И.Г. Тенденции развития контроля за деятельностью публичной администрации в зарубежных государствах: Монография. "ИЗиСП", "ИНФРА-М", 2015. – С.3.

[4] Конституционное право: энциклопедический словарь / сост. С.А. Авакьян. М.: Норма: Инфра-М, 2001. – С. 149.

[5] Игнатова Н.С. Судебная власть: прерогативы контроля над законодательной и исполнительной ветвями власти // *Конституционное и муниципальное право.* 2008. №2. С. 25–28.

[6] Дюрягин И.Я. *Право и управление.* М., 2010.

[7] Злобина А.С., Колмакова И.Д. Парламентский контроль в Российской Федерации // *Общество, экономика, право.* – №4. – 2020. – С. 8

[8] О парламентском контроле: Федеральный закон №77-ФЗ от 7 мая 2013 г. // www.pravo.gov.ru

© А.А. Самойлова, 2021

*В.А. Ульянова,
студентка 4 курса
напр. «Юриспруденция»,
e-mail: vika220298@gmail.com,
науч. рук.: О.В. Карягина,
ст. преп.,
ТИУиЭ,
г. Таганрог*

ПРАВСТВЕННЫЕ КАЧЕСТВА ЮРИСТА

Аннотация: в статье рассматриваются нравственные качества, необходимые в юридической деятельности, обосновывается значимость их как составляющей профессионализма юриста. Отмечается основополагающий характер отдельных нравственных качеств юриста, выводимых из этических категорий, а также специфика систем нравственных свойств представителей разных юридических профессий.

Ключевые слова: мораль, нравственные качества, этика, юридическая этика.

Главной особенностью морали является универсальный характер ее норм, а это значит, что она применяется ко всем индивидам, независимо от их статуса в обществе. Однако к представителям отдельных профессий, предполагающих непосредственное контактирование с человеком, предъявляются более высокие нравственные требования. Это также характерно для юридической деятельности.

Юрист является не просто специалистом в области права. Он обеспечивает защиту прав и свобод граждан, олицетворяет закон и государство. Правозащитная деятельность основывается, в том числе, на положениях нормативно-правовых актов, определяющих полномочия и обязанности юристов. Однако ни один правовой акт не может содержать всеобъемлющие правила, «рецепты» на все случаи, возникающие в юридической практике. Кроме того, абстрактный характер правовых норм дает возможность

многогранной юридической интерпретации, совершения действий по усмотрению, а работа с конфиденциальными сведениями минимизирует социальный контроль. Эти особенности определяют важность морали в юридической сфере, необходимость использования внутренних регуляторов профессиональной юридической деятельности.

Сегодня среди важнейших профессиональных качеств юриста рассматриваются не только профессиональные знания, умения и навыки, но и нравственные качества. Исследования показали, что профессиональный уровень юриста во многом определяется развитием нравственных установок и общим уровнем культурного образования.

Нравственные качества юриста, прежде всего, следует рассматривать в связи с этической категорией, лежащей в основе любых моральных свойств человека. Данные категории включают в себя содержание всех норм нравственного поведения, которые наиболее полно раскрывают требования морали к личности [1].

Наиболее распространенными этическими категориями являются добро и зло. Добро понимается и как характеристика нравственности того или иного поступка, и как совокупность всего, что соответствует нормам морали. Зло обобщает все, что противоречит нормам морали, противопоставлено добру и вызывает общественное осуждение. В юридической практике крайне важны понимание добра и зла и готовность к неуклонной борьбе со злом в различных его проявлениях.

Безусловное нравственное требование к юристу – справедливость, предполагающая способность устанавливать должное положение вещей, правильное соотношение между деянием и воздаянием. Справедливость – один из основополагающих принципов права, неразрывно связанный с принципами законности и равенства всех перед законом и судом. Вся юридическая деятельность должна быть направлена на обеспечение справедливости.

Юристу необходимы развитое чувство долга и ответственность, выражающие понимание обязанностей перед отдельными индивидами, государством и обществом в целом, а также способность сознательно выполнять эти обязательства в

соответствии с требованиями закона и морали.

Еще одно важное для юриста качество – гуманность. Она проявляется в бережном отношении к человеку, в уважении его чести и достоинства, в высокой человечности, соединенной с требовательностью. На практике следователям, прокурорам и судьям часто приходится принимать жесткие решения, которые на первый взгляд могут показаться бесчеловечными. Однако гуманизм не предполагает неоправданной снисходительности к преступникам. Напротив, настоящий гуманизм требует непримиримости к правонарушителям и не может противоречить интересам других людей и общества в целом. Но при этом даже в отношении лиц, преступивших закон, недопустимы бездушие, черствость и пренебрежение.

Одним из важнейших моральных качеств юриста является честность. Она – основа доверительных отношений. Нечестность чревата потерей деловой репутации, что фактически «обнуляет» весь профессионализм и прежние заслуги.

Для юриста также важны порядочность, добросовестность, доброжелательность.

Состав неотъемлемых нравственных качеств юриста определяется авторами по-разному. Помимо вышеупомянутых свойств называются доброта, отзывчивость, самокритичность, целеустремленность, убежденность, толерантность, выдержка, 4 настойчивость, смелость, организованность, самостоятельность и иные. Обобщая нравственные качества, значимые для юридической деятельности, Е.И. Зыкина выделяет качества, составляющие ядро нравственной устойчивости юриста (гуманность, общественная направленность, убежденность, умение противостоять негативным воздействиям, самокритичность, целеустремленность) и качества ее вариативной части (справедливость, честность, ответственность и самостоятельность в принятии решений, чувство долга, уважительное отношение к праву и закону) [2].

Следователь, прокурор, судья, адвокат, все представители юридического сообщества обязаны безупречно соблюдать нравственные нормы. Поведение и 5 внешний вид юриста должны быть образцом соблюдения требований этики, причем и

при исполнении профессиональных обязанностей, и «во внеслужебное время». Иное поведение не только вызывает индивидуально направленное недоверие со стороны общества, но и подрывает авторитет соответствующей правозащитной структуры. Кроме того, отношение к нормам профессиональной этики учитывается в правоохранительных органах при формировании кадрового резерва, при применении дисциплинарных поощрений и санкций. В частности, несоответствие судьи требованиям, предъявляемым Кодексом судейской этики, отмечается в личной характеристике, что может препятствовать принятию квалификационной коллегией судей решения о присвоении судье более высокого квалификационного класса [3].

К сожалению, в современной России имеет место упадок нравственности и духовной культуры, что находит выражение и в профессионально-нравственной деформации в юридической профессии. Такая деформация может быть вызвана неизбежными контактами с представителями преступных сообществ, неблагоприятным социально-психологическим климатом в коллективе, чрезмерной эмоционально психологической нагрузкой и иными факторами, и выражается во враждебности, равнодушии, формализме, коррупции, халатности, раздражительности и т. д. [4]. Даже при наличии хороших профессиональных знаний безнравственный юрист будет использовать свои знания в корыстных целях, попирая справедливость и обходя закон.

В целях профилактики профессионально-нравственной деформации юристов необходимо, в том числе еще на этапе получения юридического образования, вести активное и качественное правовое воспитание, направленное на формирование незыблемых высоких нравственных качеств. Важно понимать, что построение демократического правового государства невозможно без укрепления законности и повышения эффективности правового регулирования, и в реализации данных задач нравственные качества юристов, уровень их нравственной культуры имеют ключевое значение.

Список использованных источников и литературы:

[1] Камалетдинов Э.С. «Идеальный тип» юриста в современном российском обществе: сущность и качественные характеристики // Вестник Башкирского университета. – 2012. – Т. 17. – №4. – С. 1859-1861.

[2] Зыкина Е.И. О содержании понятия «нравственная устойчивость юриста» // Вестник ВЭГУ. – 2015. – №4 (78). – С. 144-151.

[3] Рыжаков А.П. Правоохранительные органы: учебник для вузов. – М.: Дело и Сервис, 2015. – 592 с.

[4] Панченко А.М., Канина И.А. Социально-психологические факторы, влияющие на деформацию правового сознания сотрудников правоохранительных органов // Юридическая психология. – 2014. – №4. – С. 10-13.

© В.А. Ульянова, 2021

ПЕДАГОГИЧЕСКИЕ НАУКИ

Х.А. Аметова,
магистрант 2 курса
спец. «Дефектология»,
науч. рук.: **И.А. Денисова,**
к.п.наук,
и.о. ассоц. проф.,
Казахский национальный женский
педагогический университет,
г. Алматы, Казахстан

ИСПОЛЬЗОВАНИЕ ИНФОРМАЦИОННО- КОММУНИКАТИВНЫХ ТЕХНОЛОГИЙ В РАБОТЕ ПО РАЗВИТИЮ И ФОРМИРОВАНИЮ ПОЗНАВАТЕЛЬНЫХ ПОТРЕБНОСТЕЙ

Аннотация: в статье рассматривается специфика использования ИКТ в работе логопеда по формированию фонематических представлений у детей с тяжелыми нарушениями речи (ТНР). Были определены особенности формирования фонематических представлений у детей с ТНР с применением свободных мультимедийных сетевых ресурсов и разработаны специальные приемы использования ИКТ в период обучения грамоте с учетом особенностей речевого развития учащихся.

Ключевые слова: ИКТ (информационно-коммуникативных средств), фонематические представлений, уровнево-иерархическое строение ЦНС, манипулятивная деятельность, указательный жест.

21 век ознаменовался новым этапом в развитии общества, связанным с формированием информационной культуры. Технические устройства используются в разных видах деятельности, в том числе и образовательной. Применение компьютерной техники позволяет оптимизировать педагогический процесс.

Что же такое ИКТ? Программно технические средства в

образовании (ИКТ) – это комплекс учебно-методических материалов, технических и инструментальных средств вычислительной техники в учебном процессе, формах и методах их применения для совершенствования деятельности специалистов учреждений образования, а также для образования (развития, диагностики, коррекции) детей.

Они позволяют воспринимать информацию на качественно новом уровне, что значительно повышает познавательную активность ребенка и принадлежат к числу эффективных средств обучения, все чаще применяемых в специальной педагогике. В результате работы по внедрению информационных технологий отмечено преимущества ИКТ перед традиционными средствами обучения:

1. ИКТ даёт возможность расширения использования электронных средств обучения, так как они передают информацию быстрее;

2. Движения, звук, мультипликация надолго привлекают внимание детей и способствуют повышению у них интереса к изучаемому материалу. Высокая динамика занятия способствует эффективному усвоению материала, развитию памяти, воображения, творчества детей;

3. Обеспечивается наглядность, которая способствует восприятию и лучшему запоминанию материала, что очень важно, учитывая наглядно-образное мышление детей дошкольного возраста. При этом включаются три вида памяти: зрительная, слуховая, моторная;

4. Слайд-шоу и видеофрагменты позволяют показать те моменты из окружающего мира, непосредственное наблюдение которых вызывает затруднения в силу своей продолжительности или других обстоятельств: например, рост цветка, вращение планет вокруг Солнца, движение волн, вот идёт дождь;

5. ИКТ – это дополнительные возможности работы с детьми, имеющими специальные образовательные потребности. Применение компьютерной техники позволяет сделать любое коррекционное занятие привлекательным и по-настоящему современным, решать познавательные и творческие задачи с опорой на наглядность.

Как показала практика, применение компьютера на

логопедических занятиях помогает:

- решить проблему дефицита наглядных пособий;
- оптимизировать запоминание учебного материала;
- создать ситуацию заинтересованности, заинтересованности;
- вызвать интерес и желание трудиться на уроке, не отождествляя его с дополнительным занятием по русскому языку.

Позволяет:

- использовать двуполушарный подход к обучению, когда словесные методы сочетаются со зрительными;
- задействовать как визуальный канал восприятия информации учащимися (цветовая палитра, анимационные эффекты), так и аудиальный (звуковые файлы – дикторский текст, музыка), что помогает учащимся лучше понять и усвоить материал;
- оптимизировать процесс формирования правильной речи и коррекции ее недостатков;
- интенсифицировать процесс коррекции, а именно, повысить темп занятия, увеличить долю самостоятельной работы школьников. [1, с.1.]

Компьютерные технологии можно использовать на логопедических занятиях по коррекции, диагностике речевых нарушений, посредством

- ПК со встроенными лицензионными и авторскими программами (в соответствии с приказом №367 МОН РК от 2007 г);
- проектора (обучающие презентации, логоритмика, электронные сказки в сенсорной комнате, использование готовых мультимедийных продуктов);
- музыкальных центров (аудиодиски с записью бытовых шумов, «голосов природы», музыки для релаксации, музыкального сопровождения для пальчиковой, дыхательной гимнастики, физминуток)

Сегодня создан банк электронных образовательных ресурсов: компьютерные логопедические программы, компьютерные обучающие игры, мультимедийные презентации, аудиоматериал по следующим направлениям работы:

- Формирование произношения.

- Развитие фонематического восприятия, овладение элементами грамоты.
- Формирование лексико-грамматических средств языка.
- Развитие связной речи.
- Развитие артикуляционной моторики, речевого дыхания.
- Здоровьесберегающие технологии. Электронные ресурсы полагаются на основных принципах:

111– полисенсорного воздействия, т. е. слуховое восприятие информации сочетается с опорой на зрительный контроль, что позволяет задействовать сохраненные анализаторы и дает возможность создания эффективных компенсаторных механизмов;

- дифференцированного подхода к обучению – программное обеспечение (ПО) или мультимедиа-продукт содержит различные по сложности или объему варианты заданий и имеет возможность индивидуальной настройки;
- объективности – ПО позволяет зафиксировать начальные данные состояния корригируемой функции, ее состояние в процессе работы и конечные данные.
- игровой деятельности;
- интерактивности.

Таким образом, электронные ресурсы делают процесс коррекции речи более эффективным и динамичным, по сравнению с традиционными методиками, так как задания в ней представлены в игровой, интерактивной форме. В том числе, если речь идет и о коррекции, развитии фонематических представлений. Фонематические представления – это сохранившиеся в сознании образы звуковых оболочек слов, которые образовались на основе предшествовавших восприятий этих слов. Для полноценного овладения чтением и письмом недостаточно умения дифференцировать звуки речи только в момент их непосредственного восприятия на слух. Необходимо, чтобы ребенок сохранял в своей памяти устойчивое представление о каждом звуке, то есть мог мысленно представить себе звучание любого звука.

Во время самостоятельного чтения и письма он может соотнести каждый звук с соответствующей ему буквой только на основе таких мысленных представлений о звуках – ведь в это

время он не имеет возможности воспринимать эти звуки на слух.

Недоразвитие фонематических представлений приводит к трудностям в овладении процессом чтения и письма.

Фонематические представления – это основа обучения грамоте. При их коррекции необходимо учитывать этапы формирования представления о звуках и звукопроизносительных умений.

В Казахстане нет дефицита компьютерных программ для детей любого возраста. Практически во всех школах, в том числе и специальных, есть база электронных образовательных ресурсов. Но существует проблема методического обеспечения процесса их применения в работе с детьми с ОВ. Ряд исследований, проведенных в Национальном научно-практическом центре коррекционной педагогики (2007-2010, 2012–2014) показал, что применение в коррекционной практике компьютерных программ, так сказать, «в чистом виде», -без учета психофизических особенностей обучающихся, является малоэффективным. Как было показано в исследованиях И.А. Денисовой [2,с.56.], специфика в обучении детей с ОВР с использованием ИКТ определяется уровнево-иерархическим строением ЦНС. За внешние (реальные) и внутренние (мыслительные) **ФОНЕМАТИЧЕСКИЕ ПРЕДСТАВЛЕНИЯ** **ФОНЕМАТИЧЕСКИЙ СЛУХ** (способность различать и воспринимать звуки речи) **ФОНЕМАТИЧЕСКИЙ АНАЛИЗ** простой сложный определение количества звуков, места (звука) в слове распознавание фонемы на фоне слога или слова **ФОНЕМАТИЧЕСКОЕ ВОСПРИЯТИЕ** (процесс распознавания звука (речевого, фонемы) на фоне других) **ФИЗИЧЕСКИЙ СЛУХ** (способность воспринимать звуки вообще) 112 действия «отвечают» мозговые структуры разного уровня. Как это учитывается при организации специального обучения? Согласно исследованиям Ж. Пиаже, любое учебное умение должно отрабатываться по схеме: от реальных манипулятивных действий на уровне наглядно-практического или наглядно-образного интеллекта, к работе на уровне абстрактно-языковых (виртуальных) действий. Деятельность с компьютером, как известно, является по сути виртуальной, абстрактной, то есть

ИКТ может обеспечить только второй этап обучения.

Обязанностью логопеда при использовании ИКТ на занятии становится: обеспечить содержание деятельности на первом, наглядно-практическом, докомпьютерном этапе. По определению, это должны быть реальные манипуляции с традиционными трехмерными или плоскими дидактическими объектами. При этом каждое действие должно быть озвучено. Эффективность такого применения ИКТ при коррекции письма, – с организацией докомпьютерного этапа, – была доказана с помощью эксперимента с участием контрольной и экспериментальной групп учащихся с дисграфическими и дизорфографическими проявлениями, обусловленными тяжелыми нарушениями речи.

Применение на докомпьютерном этапе реальных дидактических объектов, являющихся реальным воплощением объектов виртуальных, из компьютерной программы, повысило эффективность использования компьютера в работе логопеда.

С помощью специального эксперимента в рамках дипломного исследования нами было решено определить значимость докомпьютерного этапа в работе с детьми, которые еще только приступают к изучению грамоты

Одной из задач нашей работы было разработать содержание докомпьютерного этапа с использованием традиционных дидактических объектов в логопедической работе по коррекции фонематических представлений с применением ИКТ.

По нашему мнению, такое исследование поможет выявить скрытые возможности использования некоторых из известных компьютерных программ, широко применяемых в работе логопеда. Для исследования нами были выбраны обучающие игры по развитию фонематических представлений с сайта «Мерсибо», а именно:

- загадка звуков;
- домашние животные;
- бедный дракончик;
- паровозики;
- волк и овцы;

Все перечисленные выше мультимедийные сетевые игры

находятся в свободном доступе. Для выполнения эксперимента нами было заранее изучено содержание всех компьютерных заданий. На их основе мы разработали наглядно-дидактические задания, которые полностью соответствовали компьютерным.

На первом этапе нами была проведена диагностика имеющихся у детей фонематических представлений. Эксперимент показал, что 92% участников имеют уровень развития фонематических представлений, не соответствующий требованиям программы, то есть не владеют в должной мере даже простыми формами фонематического анализа

На втором этапе, используя возможности функции «Printscreen», мы разработали дидактические средства, а также содержание и формулировки инструкций, аналогичные тем, с которыми детям предстоит столкнуться при работе с компьютером. А затем провели работу с использованием всех этих материалов. Основной акцент был сделан на обязательном использовании манипуляций и проговаривании действий с применением глаголов: приложил, придвинул, отодвинул, соединил.

На третьем этапе участники эксперимента играли в обучающие компьютерные игры, уже знакомые им по докомпьютерному этапу. Ученики практически все задания на компьютере выполняли самостоятельно, в редких случаях оказывалась направляющая помощь с нашей стороны. В ходе эксперимента мы наблюдали, как многие дети при выполнении компьютерных заданий использовали указательный жест, что говорит о недостаточной сформированности у них наглядно-образного и абстрактного мышления.

В заключение 3-го этапа была проведена проверочная работа, которая показала значительное продвижение обучающихся на пути формирования фонематических представлений. Определение степени эффективности докомпьютерного этапа в работе с детьми, изучающими грамоту, будет целью следующего этапа наших исследований.

Очевидно, что, в силу недостаточного развития у детей с ТНР абстрактно-языковой деятельности, мультимедийные программы по развитию и коррекции фонематических представлений должны использоваться не самостоятельно, а в

виде комплекса, включающего, наряду с программным обеспечением, и традиционные дидактические объекты. Реальная деятельность с дидактическим объектом должна предшествовать виртуальной деятельности с изображением этого же объекта. Все манипуляции должны быть озвучены.

В заключение хочется отметить, что необходимо и целесообразно использовать ИКТ в различных видах образовательной деятельности. Совместная организованная деятельность педагога с детьми имеет свою специфику, она должна быть эмоциональной, яркой, с привлечением большого иллюстративного материала, с использованием звуковых и видеозаписей. Всё это может обеспечить нам компьютерная техника с её мультимедийными возможностями. Использование информационных технологий позволит сделать процесс обучения и развития 114 ребёнка достаточно эффективным, откроет новые возможности образования не только для самого ребёнка, но и для педагога. [3,с.18.],

Список использованных источников и литературы:

[1] «Использование информационно коммуникационных технологий в работе логопеда», [Электрон. ресурс]. – 2016. – URL:<https://infourok.ru/> (дата обращения: 15.02.2017)

[2] Денисова И.А. Особенности применения компьютерных программ в логопедической работе по предупреждению нарушений письма. // Вестник КазНПУ. Сер. Специальная педагогика. – 2013. – №4 (35).

[3] Беспальк В.П. Образование и обучение с участием компьютеров (педагогика третьего тысячелетия). / Беспалько В.П. – Москва – Воронеж: НПО «Модэк», – 2002. – 342 с.

© Х.А. Аметова, 2021

*О.А. Блошенко,
студент 2 курса магистратуры,
профиль «Психологическая безопасность
личности и среды»,
e-mail: baranova.oksa@mail.ru,
науч. рук.: Т.В. Снегирева,
к.психол.н., доц.,
Нижевартовский
государственный университет,
г. Нижневартовск*

ОЦЕНКА ВЛИЯНИЯ НЕБЛАГОПОЛУЧНОЙ СЕМЕЙНОЙ СРЕДЫ (СОП) НА ФОРМИРОВАНИЕ У ПОДРОСТКА ПОВЫШЕННОГО УРОВНЯ НЕЙРОТИЗМА

Аннотация: в связи с проблемой влияния нарушенных условий семейной среды на эмоциональную и поведенческую сферу ребенка, было проведено и проанализировано исследование влияния неблагоприятной семейной среды (семьи находящейся в социально опасном положении) на формирование у подростка повышенного уровня нейротизма, полученные результаты которого отражены в данной статье.

Ключевые слова: неблагополучная семья, семья в тяжелой жизненной ситуации, семья в социально опасном положении (СОП), эмоциональная нестабильность, нейротизм, отклоняющееся поведение.

На процесс формирования ребенка влияет огромное количество факторов и одним из них является внутреннее благополучие семьи. Нарушение семейных условий может оказывать влияние на поведенческие установки и эмоциональную сферу. Семья, в которой ребенок переживает физический и психологический дискомфорт, стрессовые ситуации, жестокость, насилие, пренебрежение со стороны родителей, голод является неблагополучной семьей. При этом не важно полная или не полная семья, материально обеспеченная или находящейся ниже черты бедности и т. д. [2].

Анализируя понятие неблагополучной семьи, хотелось бы

отметить, что в законодательных актах и постановлениях она имеет следующее определение – семья, оказавшаяся в трудной жизненной ситуации и нуждающаяся в государственной помощи и поддержке [6;7]. Большую часть семей, которые находятся в трудной жизненной ситуации, относят к категории семей находящихся в социально опасном положении (далее СОП). Семья СОП – это семья, имеющая детей, находящихся в социально опасном положении, а так же семья, где родители или иные законные представители несовершеннолетних не исполняют своих обязанностей по их воспитанию, обучению и (или) содержанию и (или) отрицательно влияют на их поведение либо жестоко обращаются с ними [8].

Неблагополучная семья осуществляет отрицательное влияние на поведение ребенка. Семья с неблагополучной семейной средой формирует у ребенка эмоциональный и психологический дискомфорт, способствует нарушению у ребёнка психического развития, а вследствие и отклоняющееся поведение. Окружающая семейная среда создает определенный психологический климат, который отражается на формировании особенностей характера подростка. При неблагоприятной семейной среде сформированные черты личности подростка будут иметь патологии, а поведение – отклонения [1]. Отклоняющееся поведение представляет из себя различные формы негативного поведения подростка, отступление от принципов, норм морали и права [4]. Многие ученые (А.Е. Личко, Б.Н. Алмазов, М. Раттер, В.Ф. Пирожков и др.) в качестве причин отклоняющегося поведения выделяют неблагоприятные внутрисемейные условия. Именно в семье закладываются основы норм и правил нравственности, навыки совместной деятельности, формируются мировоззрение, ценностные ориентации, жизненные планы и идеалы несовершеннолетнего [5]. В качестве результата нарушения семейной среды будет выступать нарушения в поведении.

Так же неблагополучие в семье ведёт к дисгармонии в становлении эмоциональной сферы [3]. Проявление непредсказуемых эмоциональных реакций, изменчивость чувств и настроений все это является эмоциональной неустойчивостью [9]. Эмоциональная неустойчивость (по Г. Айзенку – высокий

нейротизм) выражается проявлении эмоциональности, импульсивности, раздражительности, неуверенности в себе, чувствительности, тревожности, беспокойства, озабоченности, рассеянности внимания. Нейротизм является чертой личности, неспособной качественно контролировать свои негативные эмоции.

Проблемы с самоконтролем зачастую сказываются на поведении. Многие ученые подчёркивают связь эмоциональной сферы и поведенческой. Например: Э. Клапаред утверждал, что эмоции – это фактор способствующий изменениям в поведении или его результатов. Г. Мюнстенберг отмечал, что эмоции несут в себе побудительную и усиливающую роль. Еще мыслители Древней Греции говорили об участии эмоций в управлении поведением и деятельностью человека [5]

В результате всего вышесказанного можно сказать, что неблагополучная семейная среда приводит к формированию у подростка отклоняющегося поведения и эмоциональных нарушений. А проблемы с поведением в свою очередь связаны с проблемами контроля эмоциональной сферы [11]. Следовательно, проблема исследования влияния неблагоприятной семейной среды (семьи находящейся в социально опасном положении) на формирование у подростка повышенного уровня нейротизма будет актуальна.

В рамках проблемы было запланировано провести экспериментальное исследование с целью исследования влияния неблагоприятной семейной среды (СОП) на формирование у подростка повышенного уровня нейротизма. Экспериментальное исследование проходило в три этапа: I этап – исследование характерологических особенностей личности с помощью опросника «Экспресс-диагностика личностных особенностей подростка» (Г. Айзенк в модификации Матолиной Т.В.); II этап – проведение методики диагностики отклоняющегося поведения несовершеннолетних (тест СДП – склонности к девиантному поведению) (Э.В. Леус, САФУ им. М.В. Ломоносова; А.Г. Соловьев, СГМУ, г. Архангельск); III этап – проведение опросника «Выявление уровня комфортности пребывания в семье» (автор методический центр г. Сургут).

Результатом исследования являются соотнесенные данные испытуемых по всем тем методикам (Таблица 1).

Таблица 1 – Соотношение показателей по трем методикам

№	Испытуемый	Экспресс диагностика ЛОП	Тест СДП	Опросник на комфортность	№ группы
1	Ф.К.(16)	тип №9; экстраверт; повышенный уровень нейротизма.	ЗП; СП; АП; ДП; СОП.	низкий уровень комфортности пребывания в семье.	I
2	Б.Н. (12)	тип №25; амбиверт; повышенный уровень нейротизма.	ЗП; АП; ДП; СОП.	низкий уровень комфортности пребывания в семье.	I
3	Г.А. (16)	тип №9; амбиверт; повышенный уровень нейротизма.	ЗП; АП; ДП; СОП.	средний уровень комфортности пребывания в семье.	I
4	Т.К. (12)	тип №30; экстраверт; эмоциональная стабильность.	не склонен.	высокий уровень комфортности пребывания в семье.	II
5	Л.Е.(14)	тип №9; амбиверт; повышенный уровень нейротизма.	ЗП; СП; АП; ДП; СОП.	высокий уровень комфортности пребывания в семье.	III
6	О.С. (17)	тип №28; интроверт; эмоциональная стабильность.	СП; СОП.	средний уровень комфортности пребывания в семье.	II
7	П.В. (14)	тип №9; амбиверт; повышенный уровень нейротизма.	ЗП; СП; АП; ДП;	низкий уровень комфортности пребывания в семье.	I

		тизма.	СОП.		
8	Р.Р. (13)	тип №30; экстраверт; повышенный уровень нейротизма	ЗП; АП; ДП; СОП.	низкий уровень комфортности пребывания в семье.	I
9	Г.А. (16)	тип №28; интроверт; эмоциональная стабильность.	не скло- нен.	средний уровень комфортности пребывания в семье.	II

* зависимое поведение (ЗП), самоповреждающее поведение (СП), агрессивное поведение (АП), делинквентное поведение (ДП), социально обусловленное поведение (СОП).

Итак, проанализируем полученную таблицу. В результате полученных данных были выделены три группы испытуемых:

– В первую группу входят эмоционально неустойчивые несовершеннолетние с высокими показателями нейротизма, у которых выявлена склонность к отклоняющемуся поведению и низкий либо средний уровень комфортности проживания в семье, что составляет 66,7% от всей выборки (6 человек). У Несовершеннолетних испытывающих постоянный дискомфорт и тревожное состояние находясь дома, выявляются показатели нейротизма, что говорит о эмоционально нестабильном состоянии подростков, они склонны совершать действия, отклоняющие от норм и правил общества.

– Вторую группу составляют 22,2% несовершеннолетних от всей выборки (2 человека), с эмоционально стабильным состоянием, у которых не выявлено склонности к отклоняющемуся поведению и наблюдается средний, либо высокий уровень комфортности пребывания в семье. Подросткам комфортно находиться дома, отсутствуют факторы влияющие на возникновение тревожного состояния, следовательно, их эмоциональное состояние стабильное, взаимоотношения в семье складываются доброжелательные, близкие. У таких подростков отсутствует склонность к совершению действий противоречащих общественным нормам.

– В третью группу мы отнесли несовершеннолетнего

составляющего 11,1% от всей выборки (1 человек), который при высоком уровне комфортности пребывания в семье имеет показатели нейротизма и склонность к отклоняющемуся поведению. Проживая в благоприятных условиях, несовершеннолетний эмоционально нестабилен, он склонен совершать рискованные поступки, несмотря на то, что общество будет его осуждать.

В заключении, хотелось бы подчеркнуть то, что развитие и формирование индивидуальных особенностей подростков лежит в основе созданной семейной среды. Эмоциональная неустойчивость (нейротизм), проявление отклоняющегося поведения предстает как нормальная реакция на неблагоприятные условия семейной среды. Таким образом, мы можем сказать, что в подростковом возрасте от условий семейной среды будет зависеть уровень эмоциональной стабильности. Так у подростков с низким уровнем комфортности пребывания в семье будут выражены показатели эмоциональной нестабильности (нейротизма), а у подростков с высоким уровнем комфортности пребывания в семье, будут наблюдаться показатели эмоциональной стабильности и отсутствие склонности к отклоняющемуся поведению. Полученные результаты могут послужить основанием для коррекционной работы психолога с проблемными подростками, воспитывающимися в неблагоприятных семьях (СОП), а следовательно, имеет место быть разработка проекта программы психолога по работе с повышенным уровнем нейротизма у подростков, воспитывающихся в неблагоприятной семейной среде (семей СОП).

Список использованных источников и литературы:

[1] Сафронова М.В. Технологии социальной работы. Методика оценки риска семейного неблагополучия: учебно-методическое пособие / М.В. Сафронова, Л.А. Осьмук. – Новосибирск: Новосибирский государственный технический университет, 2011. – 96 с. – ISBN 978-5-7782-1805-5. – Текст: электронный // Электронно-библиотечная система IPR BOOKS: [сайт] – URL: <http://www.iprbookshop.ru/45045.html>

[2] Шульга Т.И. Работа с неблагополучной семьей:

учебное пособие для вузов / Т.И. Шульга. – 2-е изд., испр. и доп. – Москва: Издательство Юрайт, 2020. – 213 с. – (Высшее образование). – ISBN 978-5-534-13944-0. – Текст: электронный // ЭБС Юрайт [сайт] – URL: <https://urait.ru/bcode/467349>

[3] Градинарова А.Е. Влияние неблагополучной семьи на развитие и воспитание ребёнка / А.Е. Градинарова. – Текст: непосредственный // Молодой ученый. – 2020. – №4 (294). – С. 284-286. – URL: <https://moluch.ru/archive/294/66872/>

[4] Телина И.А. Социально-педагогическая профилактика правонарушений несовершеннолетних: монография / И.А. Телина. – Москва: ФЛИНТА, 2013. – 134 с. – ISBN 978-5-9765-1657-1. – Текст: электронный // Лань: электронно-библиотечная система. – URL: <https://e.lanbook.com/book/13060>

[5] Липунова О.В. Психология отклоняющегося поведения: учебное пособие / О.В. Липунова. – Комсомольск-на-Амуре, Саратов: Амурский гуманитарно-педагогический государственный университет, Ай Пи Ар Медиа, 2019. – 375 с. – ISBN 978-5-85094-555-8, 978-5-4497-0101-5. – Текст: электронный // Электронно-библиотечная система IPR BOOKS: [сайт] – URL: <http://www.iprbookshop.ru/85899.html>

[6] Чукреева В.В. Влияние семьи на развитие личности ребенка, его благополучие // Проблемы и перспективы развития образования: материалы междунар. науч. конф. (г. Пермь, апрель 2011 г.). Т. II. Пермь: Меркурий, 2011. – С. 180–183.

[7] Федеральный закон «Об основах социального обслуживания населения в Российской Федерации» №195-ФЗ от 10.12.1995г. в Федеральный закон «Об основных гарантиях прав ребенка в Российской Федерации» №124-ФЗ от 24.07.1998г. [Электронный ресурс] // <https://legalacts.ru/doc/federalnyi-zakon-ot-24061999-n-120-fz-ob/>

[8] Федеральный закон "Об основах системы профилактики безнадзорности и правонарушений несовершеннолетних" от 24.06.1999 N 120-ФЗ. [Электронный ресурс] // URL: http://www.consultant.ru/document/cons_doc_LAW_23509/

[9] Ериков В.М. Адаптивная физическая культура. Краткий словарь терминов: учебное пособие для вузов / В.М. Ериков, А.А. Никулин. – 3-е изд., стер. – Санкт-Петербург:

Лань, 2021. – 200 с. – ISBN 978-5-8114-7832-3. – Текст: электронный // Лань: электронно-библиотечная система. – URL: <https://e.lanbook.com/book/166352>

[10] Силина Е.А. Психологические задания: учебно-методическое пособие: в 2 частях / Е.А. Силина; под редакцией Е.А. Силиной. – 3-е изд., стер. – Москва: ФЛИНТА, [б. г.] – Часть 2 – 2019. – 115 с. – ISBN 978-5-9765-1795-0. – Текст: электронный // Лань: электронно-библиотечная система. – URL: <https://e.lanbook.com/book/119430>

[11] Лафреньё П. Эмоциональное развитие детей и подростков. СПб.: Питер, 2004. – 256 с.

© О.А. Блошенко, 2021

*А.С. Волгушева,
студент 5 курса
напр. «Педагогическое образование»,
e-mail: a-ruzavina@mail.ru,
науч. рук.: Д.Г. Давыдов,
к.ф.н., доц.,
МГПУ им. М.Е. Евсевьева,
г. Саранск*

РЕАЛИЗАЦИЯ МЕТОДОВ И ПРИЕМОВ ТЕХНОЛОГИИ РАЗВИТИЯ КРИТИЧЕСКОГО МЫШЛЕНИЯ ПРИ ИЗУЧЕНИИ АНТИКОРРУПЦИОННОГО СТАНДАРТА ПОВЕДЕНИЯ

Аннотация: данная статья посвящена антикоррупционной политике, проводимой в образовательных организациях, в частности, проанализированы цели и задачи антикоррупционного образования и проанализированы методы и приемы технологии развития критического мышления, которые можно использовать на уроке при изучении антикоррупционного стандарта поведения.

Ключевые слова: антикоррупционная политика, обучающиеся, взятка, образовательная организация, должностное положение.

Коррупция несет в себе множество негативных моментов и важнейшим из них является воздействие на сознание людей, и прежде всего, молодого поколения. С молодого возраста граждане оказываются втянутыми в коррупционную практику, и прежде всего, это касается именно сферы образования. Поступить в вуз «за взятку», сделать «подарок» преподавателю за хорошую отметку, к сожалению, стали обыденной практикой. Можно согласиться с мнением что «коррупция возникает на пересечении двух составляющих: социальной неустроенности жизни и терпимости к девиации. Очевидно, что именно современная молодежь чаще других россиян попадает в эту зону риска. Это связано с тем, что если старшее поколение россиян действует преимущественно в институционально закрепленных

рамках, то для молодежи свойственна высокая степень автономности и стихийности поведения». Сфера образования является одной из наиболее подверженных коррупции. Коррупция приобретает массовый характер, вовлекая в коррупционные связи значительный круг лиц. Очень часто участниками коррупционных событий становятся несовершеннолетние. Неутешительным следствием коррупции в данной сфере является снижение качества образования, снижение уровня знаний обучающихся.

Существует ряд причин, которые объясняют существование коррупции в сфере образования:

1) экономические причины, которые связаны с тем что, образовательные учреждения недостаточно финансируются.

2) институциональные причины. Эффективных мер по борьбе с коррупцией еще не существуют, так как коррупция удобна и выгодна всем участникам этих отношений.

3) исторические причины. Коррупция, как общественное явления имеет древние корни, она проявляла себя и в Российской империи и в СССР.

4) культурно-ценностные причины. Во всех сферах жизни общества происходит разрушение нравственных норм, на смену им приходят ценности, смысл которых можно передать одной фразой «берите от жизни все» [1].

Таким образом, очень важным процессом в образовании является формирование антикоррупционной культуры обучающихся в школе. Актуальность данного процесса объясняется тем что: 1) на сегодняшний день очень низкая эффективность уровня предупреждения и борьбы с коррупцией в России; 2) задачами, обозначенными в Стратегии развития воспитания в Российской Федерации на период до 2025 года, где уточняется, что система духовно-нравственных ценностей, формируемая в процессе обучения должна включать в себя: человеколюбие, справедливость, честь, совесть, волю, личное достоинство, веру в добро и стремление к исполнению нравственного долга перед самим собой, своей семьей и своим Отечеством; 3) Федеральный государственный образовательный стандарт среднего общего образования, который был утвержден Приказом Министерства образования и науки РФ от 17 мая 2012

г. №413 в п. б второго раздела, содержит требование к личностным результатам освоения основной образовательной программы – формирование у обучающихся антикоррупционного мировоззрения.

Хорошо выстроенная система антикоррупционного образования – наиболее значимый элемент антикоррупционной профилактической работы. Антикоррупционное образование – это целенаправленный процесс антикоррупционного обучения и воспитания в интересах человека, общества и государства.

Цели антикоррупционного образования:

- формирование антикоррупционного мировоззрения обучающихся;
- формирование системы знаний антикоррупционной направленности;
- формирование нетерпимого отношения к коррупционным проявлениям, ценностных установок, способствующих активной гражданской позиции учащихся в отношении коррупции.

Задачи антикоррупционного образования:

- формирование знаний о коррупции, ее историческом зарождении, формах и проявлениях, причинах и последствиях;
- формирование у обучающихся системы знаний, которые обеспечивают должное поведение в соответствии с правовыми и морально-этическими нормами на стадии проявления коррупционных действий;
- формирование антикоррупционного мировоззрения, активной гражданской позиции и устойчивых элементов антикоррупционного поведения, повышения уровня правосознания и правовой культуры обучающихся [2].

Данные цели и задачи будут эффективно реализовываться в том случае, если будет проводиться непрерывная работа с обучающимися на каждом возрастном этапе.

Можно выделить следующие группы объектов антикоррупционного воспитания и образования:

- 1) младший школьный возраст (1-4 классы);
- 2) средняя школа (5-9 классы);
- 3) старшие классы (10-11 классы).

Школьники 1 группы чаще всего сталкиваются с

проблемой осмысления различных социальных явлений на уроках чтения и окружающего мира. Именно в начальной школе они впервые знакомятся с такими понятиями как «польза», «благодарность», «подарок». Это понятия в современном обществе иногда ассоциируются с коррупцией. Однако сами понятия «коррупция», «антикоррупционное поведение» в начальной школе не употребляются. В данном возрасте детям нужно помочь в усвоении таких понятий как «честность», «ответственность» и т.д. Дети в начальной школе могут понять, что означает «правильно» и «неправильно», знают, что если что-то запрещено законом, то этого делать нельзя, так как это наказуемо. Литературные произведения «Чиж и голубь» И. Крылова, «Большая береза» Н. Артюхова способствуют формированию у детей нравственных представлений о гуманизме, человечности и честности. Воспитанию таких понятий как долг, честь, ответственность помогает произведение «Не надо врать» М. Зощенко и некоторые другие.

Основная воспитательная работа со 2 группой (средняя школа) направлена на формирование культуры взаимодействия. Для обучающихся данной возрастной группы важен опыт, который они черпают из истории, обществознания, литературы. Учителя должны обращать внимание на формирование знаний об истории возникновения коррупции, ее последствиях, стимулировать мотивацию антикоррупционного поведения.

Однако, несмотря на то, что антикоррупционное образование является очень актуальным сегодня, в образовательных программах не уделяется должного внимания к злободневной проблеме современности – коррупции. Таким образом, на мой взгляд, для того чтобы повысить уровень антикоррупционной грамотности необходимо выделить отдельную главу в учебниках по праву, посвященную коррупции, где будут рассматриваться виды, формы коррупции, ответственность за совершение такого рода преступлений, а также степень разрушительного влияния данного явления на общество. Например, она может называться « Коррупция-главный враг государства».

При изучении темы коррупция, как общественно опасного явления, можно применить технологию развития критического

мышления, которая предполагает трехступенчатую организацию обучению. На «стадии вызова» задачей учителя является мотивация обучающихся к поиску и подбору литературы по данной теме. Второй этап называется «получение информации», когда ученики анализируют полученные знания, формулируют собственное мнение по данному вопросу и оформляют идеи. На третьей стадии, которая носит название «рефлексия», обсуждаются эти идеи, дается им критический анализ, оценка и формулируются выводы по проведенному уроку.

Одним из технологий развития критического мышления является прием «Корзина идей». Данный прием может быть использован при раскрытии понятия коррупция.

«Корзина идей» – это прием организации процесса обучения, который используется в начале урока, когда нужно актуализировать имеющиеся знания у детей по теме: «Коррупция», дать возможность обменяться мнения друг с другом и с учителем по этой теме [3]. Данный прием позволяет выяснить все, что знают или думают ученики о таком явлении как коррупция. На доске нужно нарисовать корзину, куда условно будут попадать все, что школьники знают об изучаемой теме.

Алгоритм проведения данного приема:

1. Учитель задает прямой вопрос о том, что знают дети по проблеме коррупции.

2. Каждый обучающийся самостоятельно вспоминает, все что знает или думает по этой проблеме, и записывает это все в тетради. (продолжительность 1-2 минуты).

3. Далее дети обмениваются между собой информацией, которая у них есть. Время на обсуждение дается не более трех минут. Обсуждение должно носить организованный характер, так как обучающиеся должны выяснить, в чем совпали имеющиеся у них представления о коррупции, а по поводу чего мнения не сошлись.

4. Затем каждая группа или пара называет какой-то один факт о коррупции, но при этом, не повторяя того, что сказали ранее их одноклассники, то есть составляется «корзина идей».

5. Вся информация, которая поступила от детей кратко в виде тезисов, записывается в нашу корзину, при этом учитель не

комментирует данные высказывания, даже если они ошибочные и неправильные. В корзину идей можно «кидать» все, что относится к понятию коррупция (факты, понятия, имена и т.д.) Например, в корзину могут попасть: коррупция– это зло, взятка, преступление, деньги, наказание, использование служебного положения и т.д.

б. Все ошибочные утверждения исправляются по мере раскрытия понятия такого явления как коррупция [3].

После данного приема можно сформулировать определение коррупции. Коррупция – это термин, который обозначает использование должностным лицом своих властных полномочий в целях личной выгоды, которое противоречит законодательству и нормам морали. Чаще всех мы встречаем этот термин когда говорим о бюрократическом аппарате и политической элите. Данное определение обучающиеся записывают в тетрадь. И исправляются все неточные тезисы в корзине.

Здесь же можно сказать и о формах коррупции, среди которых выделяют такие как:

- растрата (хищение) государственного имущества в целях личной выгоды;
- взятка;
- служебное мошенничество;
- оказание государственным служащим разного рода услуг и иных «знаков внимания»;
- устройство на работу родственников, друзей, знакомых и т.д.

При использовании данного приема следует учитывать некоторые нюансы:

1) На этапе, когда обучающиеся высказывают предположения, будет лучше, если они будут выражаться полными предложениями. Например, не просто «взятка», а «коррупция– это когда человек дает кому-то взятку». В таком случае этот прием позволит достичь не только познавательных целей, но и будет способствовать формированию умения говорить и излагать свои мысли.

2) На этапе, когда учитель записывает тезисы в корзину идей, он не должен их критиковать или как-то комментировать.

В корзину идей записываются даже неверные мысли и мнения. Задача учителя на данном этапе – подвести детей к самостоятельному анализу ошибок. Учителя привыкли сразу поправлять ученика, если он что-то неправильно говорит. Но в этом случае он мешает качественно развиваться критическому мышлению ребенка.

Преимуществами данного приема являются:

1) в работе участвуют все дети, никому не удастся остаться в стороне, так как у каждого спросят его мнение;

2) данный метод является одновременно и индивидуальной и групповой;

3) записи в корзине не должны повторяться. А это значит, что ребенку не только нужно высказать свое мнение, но и выслушать своих одноклассников и соотнести его мысли со своими. Тем самым у обучающегося развивается умение слушать и повышается уровень сформированности произвольного внимания и памяти.

Таким образом, данный прием поможет нестандартно и оригинально раскрыть понятие о коррупции. С помощью данного приема учитель одновременно сможет выяснить уровень знаний обучающихся по теме коррупция, заинтересовать детей и сделать вступление в новую тему. В процессе работы удастся поработать с каждым ребенком. Благодаря использованию этого приема у школьников формируются такие важные качества как: умение высказать свою точку зрения, слушать других, запоминать информацию и удерживать произвольное внимание.

Список использованных источников и литературы:

[1] Анतिकоррупционная политика: учебник для вузов / под редакцией Г.А. Сатарова. – 2-е изд., перераб. и доп. – Москва: Издательство Юрайт, 2020. – 396 с.

[2] Барсукова С.Ю. Коррупция: научные дебаты и российская реальность // Общественные науки и современность. – 2010. – №5. – С. 36-47.

[3] Заир-Бек С.И. Развитие критического мышления на уроке. – М.: Просвещение, 2011. – 223 с.

© А.С. Волгушева, 2021

*К.А. Каточигов,
курсант 3 курса
напр. «Техносферная безопасность»,
e-mail: kirill_katochigov25@mail.ru,
науч. рук.: Д.Р. Гареев,
к.п.н., доц.,
Уральский институт ГПС МЧС России,
г. Екатеринбург*

ФИЗИЧЕСКАЯ УСТОЙЧИВОСТЬ ПРИ РАБОТЕ ПОД ВОЗДЕЙСТВИЕМ ВЫСОКИХ ТЕМПЕРАТУР

Аннотация: в статье рассматривается общая характеристика физической устойчивости и неблагоприятное влияние производственного микроклимата на здоровье при воздействии высоких температур.

Ключевые слова: производственный микроклимат, здоровьесберегающая среда, физическая устойчивость, физиологическая адаптация, физическая нагрузка, работа, высокая температура, организм, охрана труда, вредные условия труда.

Физическое состояние организма человека напрямую зависит от температуры окружающей среды. Спокойное существование, осуществление важных процессов жизнедеятельности, здоровье – то, на что влияет этот важный экологический параметр. Большинству жителей планеты не приходится сталкиваться со сверхвысокими температурами в привычной жизни, однако, этого не могут избежать представители некоторых важных профессий [5].

На многих промышленных предприятиях высокие температуры – привычные условия работы, уйти которых пока невозможно. К таким производствам можно отнести заводы машиностроительной, металлургической, горнорудной и других отраслей. Кроме того, в опасных условиях работают и представители силовых структур (сотрудники МВД, МЧС, ВСМК) и военнослужащие. Анализируя работу представителей этих структур, можно отметить, что трудовая деятельность

сотрудников предполагает сильное тепловое воздействие и во время учебных занятий, и при выполнении боевых заданий, в трюмах и в машинных отделениях кораблей, в танках и в другой боевой технике, при несении дежурства в замкнутых пространствах. Возможно неблагоприятное воздействие теплового фактора и на людей, исследующих космическое пространство. Очень важно исследовать влияние высоких температур на организм, искать способы профилактики, разрабатывать алгоритмы, благодаря которым воздействия можно избежать или сократить последствия к минимуму [5].

К одним из важных условий для обеспечения нормальной жизнедеятельности организма человека можно отнести установление и поддержание оптимального производственного микроклимата в тех помещениях, которые могут оказывать влияние на ощущение температуры и тепловое самочувствие. На поддержание микроклимата влияют многие факторы, в основном – теплофизические, к им можно отнести погодные условия, время года, уровень обеспечения вентиляции и отопления, климат в регионе. Чем выше температура, тем больше вероятность нарушения теплообмена, которое повлияет на перегрев организма. Определяя температурные границы оптимального микроклимата для человека, можно установить их на уровне 18-30 °С [3].

Разберем подробнее понятие «нагревающий микроклимат». Это несколько параметров, влияющих на изменение теплообмена между человеком и окружающей средой, эти изменения проявляются в накоплении тепла в организме и/или в увеличении доли потерь тепла испарением влаги. Воздействие нагревающего микроклимата на человека приводит к снижению работоспособности и трудовой производительности. Трудовая деятельность под воздействием нагревающего микроклимата скажется на ухудшении самочувствия, проявятся дискомфортные теплоощущения, увеличении нагрузки на процессы терморегуляции. И чем больше и интенсивнее это воздействие, тем больше шансов подорвать здоровье (получить гипертермию) [1].

Важно отметить, что влажность воздуха и скорость тепловых потоков также оказывают большое влияние на

теплоощущение организма и переносимость температуры.

Высокая температура окружающей среды, повышенная влажность, то есть условия, при которых затруднено испарение, бесспорно могут спровоцировать острое перегревание организма. Условия для неблагоприятной рабочей обстановки могут формироваться из-за плотной неventилируемой одежды, которая препятствует нормальному теплообмену. Есть и другие факторы, влияющие на перегрев организма: сильная физическая нагрузка, недостаток жидкости в организме (скудное питье), обильное переедание, перенесенные и хронические заболевания, повышенная масса тела [2]. Повышенная температура негативно сказывается на здоровье человека. Первые и основные симптомы отрицательного влияния высокой температуры окружающей среды: рассеянное внимание, проблемы с координацией движений, замедленная реакция на происходящее. Есть также несколько основных симптомов гипертермии и теплового удара, к ним относятся: резкая головная боль, искажение цветового восприятия, слабость, сухость в полости рта, рвотные позывы, обильное потоотделение. Из явных физических признаков, которые можно заметить со стороны, отмечают: периодические судороги, потеря сознания, синюшность, бледность, расширенные зрачки [3].

Во время работы под воздействием высоких температур, с организмом происходят заметные негативные изменения, особенно в дыхательной и сердечно-сосудистой системах, также нарушается водно-солевой баланс. Учащаются дыхание и пульс, падает артериальное давление, содержание молочной кислоты и азота в крови – увеличивается. Кроме того, под воздействием высоких температур продолжительное количество времени, происходит активное потоотделение, обезвоживание организма, перегревание. Все это влияет на резкое ухудшение здоровья [1]. Воздействие температурного фактора приводит к потере минеральных солей, водорастворимых витаминов во внеклеточных и внутриклеточных средах организма. Из организма выделяется много кислореагирующих продуктов обмена, что оказывает дополнительное неблагоприятное воздействие на организм. Вода в крови не задерживается,

вследствие чего нарушается работа сердечно-сосудистой системы, всему виной – резкая потеря соли. Испаряющийся из организма ресурс, просто необходимо вовремя восстановить. Особенно в тех случаях, когда речь идет о работе в тяжелых условиях. Чтобы восстановить водно-солевой баланс в организме сотрудников, устанавливаются пункты с подсоленной газированной питьевой водой, употребляется белково-витаминный напиток. В рабочей зоне должны обеспечиваться параметры микроклимата, соответствующие оптимальным и допустимым значениям. К медико-профилактическим мероприятиям относятся организация рационального режима труда и отдыха, обеспечение питьевого режима, вдыхание кислорода [1].

Поэтому проблема физиологической адаптации при воздействии высокой температуры имеет большое значение в жизни человека [2].

Уровень устойчивости человека к внешним воздействиям зависит от врожденных и приобретенных качеств организма. Граница устойчивости может меняться и в некоторой степени поддается тренировке, как с помощью физических нагрузок, так и постепенным сторонним воздействием по алгоритму закаливания. Кроме того, уровень физической устойчивости к высоким температурам можно повысить с помощью фармакологических препаратов, таких как: аскорбиновая кислота, дибазол, глюкоза [4].

Различают специфический и неспецифический механизмы повышения физической устойчивости функций организма [4].

Велико влияние физических упражнений на устойчивость организма к неблагоприятным условиям деятельности. Умственная работоспособность в меньшей степени ухудшается под воздействием неблагоприятного микроклимата, если в этих условиях соответствующим образом применять физические упражнения. Высокая физическая тренированность обеспечивает и в неблагоприятной обстановке сохранение достаточного уровня работоспособности. Физическая тренировка путем совершенствования физиологических механизмов повышает устойчивость к перегреванию, снижает заболеваемость и повышает работоспособность [5].

Чтобы повысить уровень физической работоспособности, необходимо больше проводить времени на свежем воздухе, отказаться от вредных привычек, проявлять двигательную активность и заниматься закаливанием организма [3].

Систематические занятия физическими упражнениями в условиях напряженной производственной деятельности снимают нервно-психическое напряжение, а систематическая мышечная деятельность повышает не только физическую, но и умственную, и эмоциональную устойчивость организма при работе под воздействием высоких температур [2].

Список использованных источников и литературы:

[1] Косарев В.В. Влияние высоких и низких температур производственной среды на организм человека (часть 7) / В.В. Косарев, С.А. Бабанов // Справочник поликлинического врача. – 2011. – №11. – С. 4-9.

[2] Косарев В.В. Влияние высоких и низких температур производственной среды на организм человека / В.В. Косарев, С.А. Бабанов // Профессиональные болезни. Введение в специальность. – Самара, 2013. – С. 143-154.

[3] Охрана труда: учебное пособие / С.А. Радченко [и др.] – Тула, 2015. – 328 с.

[4] Павлова Т.В. Влияние теплового стресса на физическую и психическую работоспособность в экстремальных условиях / Т.В. Павлова, В.А. Марковская // Проблемы правоохранительной деятельности. – 2017. – №4. – С. 34-38.

[5] Ткачишин В.С. Влияние неблагоприятных условий производственного микроклимата на организм человека. Высокие температуры / В.С. Ткачишин // Медицина транспорта Украины. – 2005. – №2 (14). – С. 89-94.

© К.А. Каточигов, 2021

*Ю.А. Куркина,
студент 4 курса факультета среднего
профессионального образования,
e-mail: juliakurkina122@gmail.com,
науч. рук.: А.Ю. Королева,
МГПУ им. М.Е. Евсевьева,
г. Саранск*

ФОРМИРОВАНИЕ СТРУКТУРНЫХ КОМПОНЕНТОВ И ЭТАПОВ РАЗВИТИЯ ДЕТСКОГО КОЛЛЕКТИВА В УСЛОВИЯХ ВНЕУРОЧНОЙ ДЕЯТЕЛЬНОСТИ В НАЧАЛЬНОЙ ШКОЛЕ

Аннотация: данная статья рассматривает экспериментальное исследование, направленное на определение уровня развития детского коллектива в условиях внеурочной деятельности в начальной школе и методические рекомендации по формированию структурных компонентов и этапов развития детского коллектива.

Ключевые слова: внеурочная деятельность, формирование, детский коллектив, младший школьный возраст.

Высокая динамичность современного общества, глубина и характер происходящих изменений во всех сферах жизни предъявляет к подрастающему поколению в настоящее время новые требования. Личность должна уметь приспосабливаться к изменяющейся действительности и быть способной творчески влиять на нее в целях внутреннего соответствия в современном мире.

Особенно актуальны исследования, посвященные изучению активной, самоопределяющейся личности, способной существовать в данном обществе, а также условий, способствующих ее формированию на разных стадиях онтогенеза в трудных современных условиях. [1, с. 103].

Коллектив является основной социальной средой, в которой воспитываются потребности, выявляются способности и формируются личности.

Младший школьный возраст (6-10 лет) – оптимальный

период наиболее интенсивного обучения социальному поведению, искусству общения, усвоения коммуникативных умений. В настоящее время особое значение приобретает проблема взаимоотношений детского коллектива.

Во взаимоотношениях детского коллектива младших школьников, обеспечивается всестороннее развитие личности, соответствующая подготовка детей к активному участию в общественной жизни посредством целенаправленной работы всех участников. [4, с. 160].

Формирование сплоченного детского коллектива и на всех этапах его развития являются одним из важнейших задач деятельности педагога с определенной группой детей. При рассмотрении данной темы существуют определенные сложности, которые возникают из-за принципиальных различий мнений педагогов относительно понятия и структуры детского коллектива в условиях внеурочной деятельности в начальной школе. [2, с. 35-37].

А.С. Макаренко, Н.К. Крупская, А.Н. Лутошкин, А.В. Петровский, В.А. Сухомлинский, Л.И. Уманский, С.Т. Шацкий, Г.И. Щукина и др. исследовали школьный коллектив как объект и субъект воспитания и его роль в формировании личности.

Опытно-экспериментальная часть работы направлена на определение уровня развития детского коллектива в условиях внеурочной деятельности в начальной школе и методических рекомендаций по формированию структурных компонентов и этапов развития детского коллектива.

Для выявления исходного уровня развития детского коллектива в условиях внеурочной деятельности в начальной школе была проведена диагностическая методика. Цель данной методики: выявить степени сплоченности детского коллектива – школьного класса, творческого кружка, спортивной секции, клуба, детского объединения и т.д. Воспитанникам объясняется, что любой коллектив (в том числе и их собственный) в своем развитии проходит ряд ступеней и обучающимся предлагается ознакомиться с образными описаниями различных стадий развития коллективов. Далее ребята определяют, на какой стадии развития находится их коллектив.

Методика, которую мы использовали, достаточно

известная и неоднократно апробированная. А. Н. Лутошкин как раз и позволяет изучить детский коллектив, определить, насколько дети удовлетворены своим коллективом, насколько они считают его спаянным, крепким, единым.

Перед выполнением эксперимента учащимся был дан подробный инструктаж. Удостоверившись, что учащиеся поняли требования – мы начали проведение методики.

Инструкция: Предлагаются характеристики различных уровней развития коллектива по А.Н. Лутошкину: "Песчаная россыпь", "Мягкая глина", "Мерцающий маяк", "Алый парус", "Горящий факел" (Лутошкин А.Н. «Как вести за собой») Вы оценивают уровень развития своего коллектива. На основании ответов я смогу определить по пятибалльной шкале степень удовлетворенности своим классом, узнать, как вы оцениваете его сплоченность, единство. Вместе с тем я определю тех учащихся, которые недооценивают или переоценивают (по сравнению со средней оценкой) уровень развития коллективистских отношений, довольных и недовольных ими.

Образное описание стадий развития коллектива.

1 уровень. «Песчаная россыпь». Люди, которые не связаны между собой; каждый сам по себе. Дети мало знают друг друга и боятся пойти на встречу друг другу. Отсутствует авторитетный центр. Структура формальна, лидерство отсутствует, микрогруппы неустойчивы. Нет устойчивых основ МЛО (межличностных отношений).

2 уровень. «Мягкая глина». Каждый выдвигает цели и интересы, при этом интересуется целями других. Эта группа может принять ту форму, какую захочет вожатый, поэтому важна организация детей. Скрепляющее звено – формальная дисциплина и требования вожатого. Вожатый играет роли советника и генератора идей. У детей появляется опыт совместной деятельности, общие дела и события, развиваются более устойчивые образования – группы.

3 уровень. «Мерцающий маяк». Взаимодействие более активное, нежели на предыдущих стадиях. Группа озабочена тем, чтобы каждый шел верным путем. Появляется желание совместной деятельности. Большое значение имеет эмоциональный фактор, поэтому возникает наибольшая

вероятность конфликтов. Происходит развитие социально значимых качеств, укрепление чувства МЫ. Появляются лидеры. Вожатый сопровождает, консультирует. Дети ситуативно способны на крупное дело

4 уровень. «Алый парус». Происходит укрепление, сближение ценностных ориентаций и сплочение отряда. Развивается как внутригрупповая, так и межгрупповая активность. Девиз: Один за всех и все за одного. Т.е. дружба переплетается с обязанностями, появляется чувство гордости за коллектив при победе, а при поражениях нежелание признавать свои ошибки. Начинают развиваться и обостряются в следующей стадии такие социально-психологические феномены как внутригрупповой фаворитизм (предпочтение своей группы за сам факт ее существования; позиция ребенка: «Группу я люблю не потому, что она так хороша, а потому, что она моя») и внегрупповая враждебность (чем лучше я отношусь к своей группе, тем хуже к другой, особенно, если она сравнивается с моей).

5 уровень. «Горящий факел». Взаимодействие наиболее активно. Дети полностью открыты вожатому, он чувствует тепло и жизнерадостность. Группа толерантна и стремится к сотрудничеству, вопреки соперничества. Способны договориться, прийти к соглашению. Ее можно назвать сплоченной и эффективной командой.

Однако группа не останавливается в своем развитии, постоянно происходят подъемы и спады, поэтому необходимо постоянно поддерживать сплоченность и готовность к взаимодействию, регулярно проводя тренинговые игры, игры на сплочение. Хорошо помогает общее дело.

По истечению времени, которое было дано на раздумье, были собраны ответы и проанализированы результаты. Была подведена обработка полученных данных, мы смогли определить по пятибалльной шкале (соответствующей пяти ступеням развития коллектива) степень удовлетворенности детей своим классным коллективом.

По итогам опытно-экспериментальной работы, можно сказать, что проведенная методика помогла узнать, как оценивают школьники сплоченность и единство своего

классного коллектива.

Работа по выявлению исходного уровня развития детского коллектива дала положительный результат, т. е. данная методика является эффективной.

Подводя итоги научно-исследовательской работы, мы готовы выдвинуть ряд рекомендаций по формированию структурных компонентов и этапов развития детского коллектива в условиях внеурочной деятельности в начальной школе.

Чтобы научить детей сотрудничать, необходимо решить несколько задач:

1) Создать у детей мотивацию взаимодействия, направленность на совместную работу.

2) Обучить детей правилам, которые помогут им эффективно взаимодействовать: обсуждать свои замыслы и планы, не вмешиваться в работу другого без согласия того, быть справедливым.

3) Обеспечить детям опыт совместной деятельности: учебной, игровой, физкультурно-оздоровительной и создать для каждого ребёнка ситуацию успеха. [3, с. 318].

Также важно вести большую пропедевтическую работу по обретению детьми культуры общения, культуры поведения, соблюдению норм элементарной нравственности во взаимоотношениях, пониманию общечеловеческих ценностей.

Помимо пропедевтической работы по пониманию детьми общечеловеческих ценностей, необходимо в содержание уроков и внеклассных мероприятий «вкраплять» коррекционную работу.

Список использованных источников и литературы:

[1] Иващенко Е.В. Планирование и оценка результатов внеурочной деятельности в начальной школе: учебно-методическое пособие / Е.В. Иващенко; Белгородский государственный национальный исследовательский университет. – Белгород: НИУ БелГУ, 2018. – 103 с. – ISBN 978-5-9571-2537-2. – Текст: непосредственный.

[2] Моисеева К.С. Роль учителя начальных классов в формировании ученического коллектива: статья в журнале /

К.С. Моисеева. – Текст: непосредственный // Новая наука: опыт, традиции, инновации. – 2016. – №5 –2 (83). – С. 35-37.

[3] Сковородкина И.З. Теория и методика воспитания детей младшего школьного возраста: учебное пособие / И.З. Сковородкина, С.А. Герасимов. – Москва: Академия, 2018. – 318 с. – ISBN 978-5-4468-6203-0. – Текст: непосредственный.

[4] Фопель К. Как научить детей сотрудничать? / К. Фопель. – Москва: ГЕНЕЗИС, 1998. – 160 с. – ISBN 5-85297-007-7. – Текст: непосредственный.

© Ю.А. Куркина, 2021

*Г.И. Магомедов,
к.п.н., профессор,
О.А. Ибрагимова,
ст. преп.,
e-mail: olga.ibragimova.63-63@mail.ru,
ДГУНХ,
г. Махачкала*

ФОРМИРОВАНИЕ НАВЫКА ПРИЕМА МЯЧА С ПОДАЧИ В ВОЛЕЙБОЛЕ

Аннотация: рассматривается анализ современных тенденций в развитии мирового волейбола, что позволяет российским и зарубежным специалистам уделять особое внимание высокому уровню согласованности действий волейболистов с мячом и, в первую очередь, выдвигать требование повышения эффективности навыка приема подачи.

Ключевые слова: специальная физическая подготовленность, прием подачи, психофизические качества.

Занимая особое место в структуре игры, прием подачи является по своему содержанию контратакующим действием, практически обеспечивающим успех всей соревновательной деятельности. Кроме того, современная игра в волейбол протекает в условиях активного противодействия соперников, при непрерывном потоке информации о движущихся объектах (мяч, партнёр, соперник и т.д.), когда необходимо быстро и точно выполнить передачу для дальнейших действий. Поэтому, без точной оценки времени, скорости, темпа, развиваемых мышечных усилий невозможно выполнить прием мяча для дальнейшего целенаправленного действия связующего игрока.

Высокая значимость приема подачи в волейболе объясняется тем, что ошибка на приеме – очко противнику практически без игры. Кроме результативности самой ошибки, это несет существенную психологическую нагрузку, особенно при серийных неприемах. Кроме того, неточная доводка мяча до связующего при приеме подачи резко снижает возможность ведения активной, скоростной, комбинационной игры,

объединяя ее тактический рисунок, а в наиболее неудачных случаях к простому перебиванию мяча без нападающего удара.

Модельные характеристики эффективности отдельных технических приемов требуют от игроков команд высших разрядов 75-80% мячей от общего количества приемов направлять в зону связующего, при 3-4% ошибок (потерянные мячи). Такие высокие требования к качеству и надежности приема привели к тому, что в составах команд выделяются игроки (2-3 человека), принимающие подачу практически по всей площадке во всех расстановках. Игроков же, не владеющих в достаточной степени надежным и качественным приемом, приходится «прятать» на приеме (а иногда и просто заменять на задней линии), что не всегда удается сделать без ущерба для решения тактических задач.

Анализ состояния вопроса свидетельствует, что закономерности формирования навыка приема мяча с подачи в процессе обучения и совершенствования изучены недостаточно (Железняк Д.Д., Ивойлов А.В., Беляева Н.А., Хамутских Б., Зайцев В., Шляпников С.П.). В частности, отсутствуют определенность структуры приема подачи, формирование ответного действия в отражении и обработке мяча, факторы влияющие и на формирование навыка, а также научное обоснования тренировочной программы формирования навыка приема подачи на начальном этапе обучения.

Исходя из выше изложенного, мы поставили перед собой задачу:

1. Определить структуру приема подачи как компонента соревновательной деятельности в волейболе.
2. Выявить факторы, влияющие на успешность формирования и реализацию ответного действия при приеме подачи в условиях соревновательной деятельности, в зависимости от уровня подготовленности спортсменов.
3. Разработать тренировочную программу и методику обучения приему подачи.

Для решения поставленных задач были использованы следующие методы исследования:

1. анализ литературных данных и обобщение передового опыта ведущих специалистов;

2. анкетирование среди тренеров ДЮСШ и сборных команд РД;

3. тестирование уровня общей и специальной физической подготовленности.

4. педагогический эксперимент;

5. обработка экспериментальных данных.

На первом этапе – на основе анализа научно-методической литературы, обобщения передового опыта, педагогических наблюдений и анкетного опроса было определено место приема подачи в структуре учебно – тренировочной и соревновательной деятельности волейболистов.

На втором этапе были проведены исследования уровня технической подготовленности в приеме подачи в обычных условиях и условиях дозированного времени.

С этой целью были обследованы на предмет приема мяча с подачи игроки сборных команд ВУЗов РД, ДЮСШ №1, №2. Всего в течение второго этапа было проведено 2 300 измерений различного характера и зарегистрировано 2 200 приемов мяча.

На третьем и четвертом этапах проводился педагогический эксперимент в течение одного года и решались следующие задачи:

1. Содействие развитию точного пространственного принятия движущегося объекта и микроинтервалов времени.

2. Развитие способностей к своевременному переключению устойчивости и концентрации внимания.

3. Развитие способностей принятия решения при приеме подачи в условиях ограниченного времени слежения.

4. Выполнение целевой установки на повышение степени точности первой передачи при выполнении приема подачи.

В нашем эксперименте принято участие 60 школьников 11-12 лет, которые в равных количествах составили группы начальной подготовки ДЮСШ №1, №2 г. Махачкала: экспериментальная группа А и контрольная – группа Б. Составы групп незначительно отличались друг от друга, о чем свидетельствуют начальные показатели физического развития и физической подготовленности. Тренера имели почти одинаковый уровень квалификационной подготовки,

достаточный опыт подготовки спортивных резервов. Объем учебного материала по годам обучения в обоих школах соответствовал программе для групп начальной подготовки (Железняк Ю.Д., 1977, 1982). Различие заключалось в содержании и направленности методов реализации основных компонентов тренировочного процесса и, прежде всего, в обучении приему подачи.

В группе А реализовалась разработанная тренировочная программа формирования навыка приема подачи. Для этого применялись общепринятые практические методы. При формировании навыка приема подачи применялись лишь такие упражнения, механизмы которых основывались на эффекте утилизации качества и достоверно моделировали игровую деятельность.

В группе Б содержание занятий отражало состояние работы по общепринятой программе и практике учебно-тренировочного процесса с юными волейболистами данной возрастной категории.

В период эксперимента было проведено более 1600 измерений различных показателей и зарегистрировано 2000 случаев приема подачи.

На основе проведенных исследований, факторного анализа определена временная структура формирования ответного действия при приеме подачи, где учитывалась деятельность волейболиста, которая протекает в условиях строгого лимита времени. Кроме того, определить направление и вероятную зону встречи с мячом, момент и точки стыковки.

Мы считаем, что при выполнении приема подачи игрок должен последовательно выполнить три операции:

- определить точку стыковки с летящим мячом,
- переместиться в предполагаемую точку стыковки,

Успешная стыковка игрока с мячом возможна лишь тогда, когда время двигательного действия игрока равна или меньше времени полета мяча до момента стыковки: если время двигательного действия игрока до момента встречи с мячом больше времени полета мяча – стыковка исключена.

Двигательное действие может сформироваться и быть успешным только в том случае, если игрок правильно определит

направление полета мяча в предполагаемую зону его падения на площадке;

- если определить основные характеристики движения мяча – траекторию, скорость полета и характер движения (вращение, планирование)

- если будет достаточно времени для перемещения в предполагаемую точку стыковки.

Кроме того, в ходе эксперимента, не трудно было установить, что чем продолжительнее реакция выбор, тем вероятнее попадание спортсмена в условиях дефицита времени для выполнения приема подачи.

Для характеристики результата деятельности волейболистов в приеме подачи были выбраны три показателя: процент стыковки, процент точности (качество) первой передачи и эффективность приема подачи (в условных баллах).

Нами выявлены причины ошибок, совершенных при приеме подачи в группе, где показано, что в 30% случаев причиной ошибок было запоздалое моторное реагирование, т.е. создается дефицит времени для выполнения ответного действия, средняя продолжительность которого составила 0, 270 с.

Повышение надежности навыка приема подачи в условиях соревновательной деятельности немислимо без достижения определенного уровня развития некоторых психофизических качеств, обуславливающих его формирование и реализацию. Определение предлагаемой точки стыковки и современного моторного реагирования всецело зависит от уровня развития качества реакции.

При приеме подачи выявлено три фазы: определение точки встречи с мячом, перемещение в вероятную зону встречи и принятие необходимой позы для точного отражения мяча и ударного движения с финальной целевой точностью. Прием подачи имеет свою временную структуру, свои средства и методы формирования навыка. Временная структура приема подачи состоит из трех периодов определения: направления, вероятной зоны встречи с мячом, момента точки стыковки.

Каждый период имеет свою продолжительность, которая зависит от уровня развития спортсменов способности к предвидению. Формирование временной структуры приема

подачи обуславливает уровень развития: простой и сложной реакции, реакций на движущийся объект; свойств внимания-переключение, производительность и устойчивость, а также восприятие.

Список использованных источников и литературы:

[1] Беляев А.В. Обучение техники игры в волейбол с совершенствованием. М., ВФВ, 1995.

[2] Беляев А.В. Волейбол на уроке физической культуры. М. ФиС, 2005.

[3] Даймацу Х. Следуйте за мной. Перевод с японского. М. ФиС, 1972.

[4] Железняк Ю.Д. Учебное пособие для тренировки ДЮСШ, спорт. коллект. М., 1962 г.

[5] Железняк Ю.Д. Волейбол. М. ФиС, 1991.

[6] Железняк Ю.Д., Портнов Ю.М. Спортивные игры, совершенствование спортивного мастерства. М. Академия, 2008.

[7] Клевцов А.В. Технические приемы в волейболе. Белгород, 2005.

[8] Ибрагимова О.А., Магомедов Г.И. Учебная программа по волейболу. Махачкала. ДГПУ, 2014.

[9] Магомедов Г.И., Ибрагимова О.А. Спортивная подготовка базового вида спорта (волейбол, учебная программа) Махачкала, ДГПУ, 2014.

[10] Матвеев А.П., Петров Т.В. 2-е издание. Стереотип. М., Дрофа, 2004.

[11] Монзольевский Г.Г. Щедрость игрока. М., ФиС, 1984.

© Г.И. Магомедов, О.А. Ибрагимова, 2021

*А.О. Мусабекова,
«Дефектология» мамандығының
2-курс магистранты,
e-mail: musabekovna.1997@list.ru,
ғылыми жетекші: Г.С. Оразаева,
п.э.к., доцент,
ҚазҰҚызПУ,
Алматы қ.*

ДИЗАРТРИЯСЫ БАР БАЛАЛАРМЕН ЛОГОПЕДИЯЛЫҚ ЖҰМЫСТЫҢ МАЗМҰНЫ МЕН ҰЙЫМДАСТЫРЫЛУЫ

Аннотация: мақалада дизартриясы бар балалармен логопедиялық жұмыстың теориясы мен практикасындағы мәселелер зерттелді. Дизартриясы бар балалармен логопедиялық жұмысты ұйымдастыру және жүргізу тиімділігінің шарттары айқындалды. Сөйлеу тілін түзету мен тексерудің негізгі бағыттары қарастырылды.

Кілт сөздер: дизартрия, дизартрияны түзету бағыттары, сөйлеу тілін бұзылуы.

Дизартриясы бар балаларды логопедиялық, клиникалық психологиялық және логопедиялық зерттеу балалардың бұл санаты моторлық, психикалық және сөйлеу бұзылыстары тұрғысынан біртекті емес екенін көрсетеді. Дизартриядағы дыбысты айтудың бұзылуы әртүрлі дәрежеде көрінеді және жүйке жүйесінің зақымдануының сипаты мен ауырлығына байланысты болады. Жеңіл жағдайларда дыбыстардың жеке бұрмалануы, ауыр жағдайларда дыбыстардың бұрмалануы, ауыстырылуы, мүлде болмауы байқалады, сөйлеудің қарқыны, экспрессивтілігі, модуляциясы зардап шегеді, жалпы алғанда сөйлеуі түсініксіз болады [1].

Соңғы жылдары дизартрияның таралуына байланысты теориялық және практикалық зерттеулер жалғасуда, сонымен қатар оны түзету үшін логопедиялық жұмыс жүйесі әзірленуде.

Қазіргі уақытта дизартрия кимыл-қозғалыс бұзылыстарына әкелетін орталық сипатқа ие органикалық бұзылулардың салдары болып табылады.

Дизартрия-сөйлеу аппаратының иннервациясының жеткіліксіздігі салдарынан сөйлеудің дыбыстық айтылу жағының бұзылуы.

Дизартрияны жіктеу локализация принципіне, синдромологиялық тәсілге, сөйлеудің басқаларға түсініктілік дәрежесіне негізделген. Ресейлік логопедияда ең көп таралған жіктеу сөйлеудің моторлық аппараттарының зақымдану деңгейіне негізделген неврологиялық тәсілді ескерумен байланысты О.В. Правдина және т. б. ғалымдардың жіктеуі. [2].

Дизартрияның келесі формалары бөлінеді: сопақша ми, мишық, жалған сопақша ми, ми қыртысы, ми қыртысы асты дизартриясы.

Дизартрияның жіктелуі сөйлеу бұзылыстарының ауырлығына байланысты бөлінеді (3-ші дәрежелі дизартрия, 2-ші дәрежелі дизартрия және 1-ші дәрежелі дизартрия – анартрия).

Дизартрияның негізгі белгілері– ең алдымен артикуляциялық моторикамен және сөйлеу кезіндегі тыныс алу бұзылыстарымен үйлесетін дыбыс айту мен дауыстағы ақаулары. Дизартрия кезінде дислалияға қарағанда, дауыссыз дыбыстармен қатар дауысты дыбыстардың да айтылуы бұзылуы мүмкін. Артикуляциялық, тыныс алу және дауыс бұзылыстарының көріністерінің сипаты мен ауырлығымен анықталатын дыбыстың айтылуының және сөйлеудің просодикалық жағының бұзылуы дизартрияға тән белгілердің бірі болып табылады.

Дизартрияның көмескі түрінде сөйлеу кемістігі құрылымындағы жетекші симптом сөйлеудің лексикалық және грамматикалық құрылымының дамымауымен бірге жүретін фонетикалық бұзылулар болып табылады. Сөйлеудің фонетикалық жағының бұзылуы түзетуге ұйын соғады және сөйлеу функционалды жүйесінің фонемалық, лексикалық және грамматикалық компоненттерінің қалыптасуына теріс әсер етеді, олардың дамуында қайталама ауытқулар тудырады.

Бұл бұзылулар балалардың мектепте оқу процесін қиындатады. Сөйлеу дамуының бұзылуын уақтылы түзету балалардың мектеп сабақтарын игеруге психологиялық дайындығының қажетті шарты болып табылады. Осыған

байланысты дизартрия механизмдері, оны түзету әдістері туралы қазіргі заманғы әдістерді білу логопед мұғалімдерін даярлауда өте маңызды.

Дизартрияны логопедиялық зерттеудің маңызды бағыттарының бірі-оны түзету және компенсация жолдарын іздеу. Дизартриядағы логопедиялық жұмыстың мазмұнымен көптеген авторлар айналысты, мысалы, М.Б. Эйдинова, О.В. Правдива, К.А. Семенова, Е.М. Мастюкова және басқалар.

Қазіргі уақытта дизартрияны түзету бойынша жұмыс жан-жақты сипатқа ие және негізгі үш бөлімнен тұрады: медициналық, психологиялық-педагогикалық және логопедиялық.

Дизартрияны жеңу бойынша медициналық жұмыстың мазмұнын невропатолог анықтайды. Ол дизартрияның органикалық себептерін диагностикалауға, оның пайда болуының барлық факторларын зерттеуге және бұзылыстардың негізгі себептерін жеңуге тырысады. Әдетте, дизартрияны жеңу бойынша медициналық жұмыс аясында дәрі – дәрмектерді қолдану, физиотерапия және рефлексология, физиотерапия және массаж қолданылады.

Психологиялық-педагогикалық блок тәрбиешілердің (мұғалімдердің), психологтардың және ата-аналардың жұмыс жүйесін қамтиды. Көбінесе органикалық бұзылулардың ұқсас көрінісі бар балалар педагогикалық себептерге байланысты сөйлеудің мазмұндық жағында айтарлықтай айырмашылықтарды көрсетеді. Дизартриясы бар балалармен жұмыс олардың психикалық функцияларын жалпы дамытуды, сенсорлық қасиеттерді үйретуді қамтиды. Мұғалімдер мен психологтардың жұмысы кеңістіктік көріністерді дамыту мен түзетуді, дизайн негіздері мен комбинаториканы қамтиды.

Үшінші блок логопедтің жұмысын қамтиды, ол әрдайым жеке ықпалда және әр бала үшін тікелей жасалады.

Логопедиялық жұмыс, әдетте, келесі кезеңдерді қамтиды:

1. Дайындық кезеңі(сөйлеу аппаратын дұрыс артикуляцияны қалыптастыруға дайындау жүзеге асырылады). Бұл кезең бұлшықет тонусын, артикуляциялық аппараттың моторикасын, тыныс алуды, дауысты, просодиканы және қолдың ұсақ моторикасын қалыпқа келтіру жұмыстарын

қамтиды.

2. Жаңа дыбыс айту дағдылары мен қабілеттерін дамыту кезеңі (оның барысында негізгі артикуляциялық құрылымдарды дамыту, фонематикалық естуді дамыту, проблемалық дыбыстарды қою, машықтандыру және ажырату жалғасады).

3. Коммуникативті дағдыларды дамыту кезеңі (осы кезеңде меңгерген сөйлеу дағдылары жаттықтырылады және қойылған дыбыстарды айту кезінде баланың өзін-өзі бақылауы дамиды).

4. Екіншілік бұзылыстарды жеңуді немесе алдын алуды қамтитын кезең.

5. Мектепке оқуға дайындау кезеңі [3].

Көптеген авторлар дизартриясы бар балалардағы бұзушылықтарды кешенді түзету мәселесімен айналысты. Зерттеушілер (М.Б.Эйдинова, Е.Н. Правдина-Винарская, К.А. Семенова, Е.М. Мастюкова, И.И. Панченко, Л.А. Щербакова және т.б.) бұл мәселені церебральды сал ауруы кезіндегі ауытқуларды жеңу тұрғысынан қарастырды. Л.В. Лопатина, Н.В. Серебрякова, Р.И. Лалаева, И.Б. Карелина және т.б. авторлар дизартрияның көмескі түрі бар балалардағы бұзушылыстарды түзету әдістерін жасаумен айналысқан.

Дизартрия кезіндегі логопедиялық жұмыс күрделі сипатқа ие: дыбыстың айтуын түзету, сөйлеудің просодикалық жағы дыбыстық талдау мен синтездің қалыптасуымен, сөйлеудің лексикалық-грамматикалық жағын және байланыстырып сөйлеуін дамытумен қатар жүзеге асырылады. Дизартриясы бар балалармен жұмыс істеудің ерекшелігі – сараланған артикуляциялық массаж және гимнастика, логоритмика, кейде жалпы емдік дене шынықтырумен, физиотерапиямен, сондай-ақ дәрі-дәрмекпен емдеу жұмыстарының үйлесімде болуы.

Балалармен логопедиялық жұмыста дизартрия формасына байланысты түзету процесін даралау, дифференциалды түзету әдістерін таңдау өте маңызды.

Түзету-педагогикалық жұмыс келесі бөлімдерді қамтиды:

1. Қол моторикасын және артикуляциялық аппараттың моторикасын дамыту.

2. Дыбыстардың дұрыс артикуляциясын қалыптастыру және оларды сөйлеудің әртүрлі формаларында автоматтандыру.

3. Сөйлеудің интонациялық экспрессивтілігін қалыптастыру.

4. Ауызша сөйлеуді қабылдауды қалыптастыру.

Церебральды сал ауруы бар балалардағы дизартрияны түзету бойынша жұмыс жүйесін ұсынған и.И. Панченко мен Л.А. Щербакова түзетуді дәрі-дәрмек пен физиотерапиялық емдеу қажеттілігін ескере отырып түзету сипатындағы логопедиялық іс-шараларды кешенді түрде жүргізілуі керек деп санайды.

Қалпына келтірудің логопедиялық аспектісі:

– емдік логопедиялық дене шынықтыру жаттығуларының жүйесі;

– психологиялық әсер ету жүйесі;

– сөздерді фонематикалық талдау және фонемалардың айтылуын қалыптастыру бойынша жаттығулар жүйесі;

– сөйлеу просодикасын қалыпқа келтіру;

– сілекей бөлінуімен күресу бойынша жұмыс.

И. Б. Карелина дизартрия кезінде логопедиялық әсер ету кезеңдерінің келесі мазмұнын ұсынады.

I. Пропедевтикалық.

1. Артикуляциялық аппараттың мүшелерін тексеру, массаж, жалпы және ұсақ моториканы түзету.

II. Сөйлеудің фонетикалық жағын түзету.

1. Фонематикалық қабылдауды дамыту, дұрыс дауыс пен тыныс алуды бекіту.

2. Дыбысты айтуды түзету

III. Сөйлеудің лексикалық-грамматикалық жағын түзету.

1. Сөз қорын белсендіру және кеңейту.

2. Грамматикалық бұзылуларды түзету. [4]

Дизартрияның көмескі түрі бар балалардағы фонетикалық бұзылуларды жеңу әдісі (Л.в. Лопатина, Н.В. Серебрякова).

Л.в. Лопатина, Н.В. Серебрякованың дизартрияның көмескі түрі бар балалардағы фонетикалық бұзылуларды жеңу әдістемесінде басты назар қол қимылдары мен артикуляциялық қозғалыстардың кинестетикалық негізін қалыптастыруға аударылады. Моторлық функциясын дамытуға арналған жаттығулар жүйесі қозғалыстың кинетикалық негізіне, қозғалыстардың статикалық және динамикалық үйлестірілуіне

және олардың біртіндеп күрделенуіне бір уақытта әсер етуді негізге алады.

Әдістемеге фонетикалық бұзылуларды түзету бойынша мынадай жаттығулар кіреді: қол қимылдарының кинестетикалық негізін дамыту бойынша; жүйелі ұйымдастырылған қозғалыстарды орындау процесінде қолдардың динамикалық тепе-теңдігін дамыту бойынша; бір мезгілде ұйымдастырылған қимылдарды орындау процесінде қолды динамикалық түзетуді дамыту бойынша; артикуляциялық қозғалыстардың кинестетикалық негізін қалыптастыру бойынша; тілдің ұшын анықтау бойынша(көтерілген немесе түсірілген); тіл ұшының тар және кең екенін ажыратуға; артикуляциялық қозғалыстардың статикасын дамыту бойынша; жүйелі ұйымдастырылған қозғалыстарды орындау процесінде артикуляциялық қозғалыстардың динамикалық тепе-теңдігін дамыту бойынша; бір мезгілде ұйымдастырылған қозғалыстарды орындау процесінде артикуляциялық қозғалыстардың динамикалық тепе-теңдігін дамытуға арналған жаттығулар.

Әдебиеттер:

[1] Логопедия: Учеб. для студентов дефектол. фак. педвузов/ Под ред. Л.С.Волковой, С.А.Шаховской. – М.: ВЛАДОС, 1999. – С. 156-196

[2] Правдина О.В. Логопедия. – М.: Просвещение, 1973. – С. 91-149

[3] Лопатина Л.В., Серебрякова Н.В. Преодоление речевых нарушений у дошкольников (коррекция стертой формы дизартрии): уч. пособие – СПб: изд-во РГПУ им. А.И. Герцена, Союз, 2001 г.

[4] Карелина И.Б. Новые направления в коррекции минимальных дизартрических расстройств // Дефектология». – 2000. – №1.

© А.О. Мусабекова, 2021

*Д.С. Сизачева,
студент 2 курса
спец. «Дошкольное образование»,
e-mail: d_sig@mail.ru,
науч. рук.: Е.В. Долинова,
преподаватель,
МГПУ имени М.Е. Евсевьева,
г. Саранск*

ФОРМИРОВАНИЕ ОСНОВ ФИНАНСОВОЙ ГРАМОТНОСТИ У ДЕТЕЙ 6-7 ЛЕТ КАК ПЕДАГОГИЧЕСКАЯ ПРОБЛЕМА

Аннотация: в данной статье раскрыто понятие «финансовая грамотность» относительно к детям 6–7 лет, обозначена значимость работы по формированию основ финансовой грамотности в предшкольный период.

Ключевые слова: процесс формирования, финансовая грамотность, предшкольный возраст.

В настоящее время, такие правовые документы, как «Концепция долгосрочного социально-экономического развития РФ» и «Стратегия развития финансового рынка РФ до 2020 года» наиболее полно отражают значение финансовой грамотности для развития страны, а так же экономической сферы.

В то же время, начинать работу по формированию основ финансовой грамотности, как было сказано нами ранее, необходимо уже с дошкольного возраста. Именно в данном возрасте закладываются основы о морально-правовых основах рынка. Как отмечает Б. Т. Лихачев, в дошкольном возрасте ребенку для освоения доступны «простые нормы человеческой морали: честность, прочность и надежность данного слова; вежливость, уважение к сотруднику, партнеру, потребителю».

Актуальность формирования финансовой грамотности у детей 6-7 лет определена социальным заказом государства по воспитанию человека, готового самостоятельно принимать решения в ситуации выбора, обладающего финансовой

грамотностью.

Прежде чем перейти к обоснованию данной проблемы, необходимо начать с определения основных понятий. Важно отметить, что такое определение, как «финансовая грамотность», определяется разными источниками – по-разному.

В фокус современных исследований финансовая грамотность населения попала сравнительно недавно: за рубежом – с конца XX века, в России – с начала XXI века. На сегодняшний день нет общепринятого научного определения понятия «финансовая грамотность».

А.В. Зеленцова характеризует финансовую грамотность как «способность физических лиц управлять своими финансами и принимать эффективные финансовые решения» [2, с. 821-823].

Л.Ю. Рыжановская формулирует рассматриваемое понятие следующим образом: «Способность принимать осознанные решения в отношении использования личных финансовых ресурсов и управления такими ресурсами».

О.Е. Кузина пишет: «Финансовую грамотность принято определять, как знание о финансовых институтах и предлагаемых ими продуктах, а также умение их использовать при возникновении потребности и понимание последствий своих действий» [3, с. 65-66].

Рассматривая процесс формирования финансовой грамотности, М.Ю. Шмяков придерживался иной точки зрения и обосновал следующее определение: «Способность использовать знания и навыки управления личными финансовыми ресурсами для обеспечения собственного благосостояния и финансовой безопасности».

Исходя из всех вышеизложенных определений понятию «финансовая грамотность», можно сделать вывод, о том, что основы финансовой грамотности детей дошкольного возраста – это совокупность знаний и установок ребенка в сфере финансового поведения, необходимых для решения жизненных задач.

По мнению А.Д. Шатовой, «смысл работы по формированию основ финансовой грамотности дошкольников состоит в том, чтобы привить детям правильное отношение к

тому, что сделали и делают для них взрослые, уважение к труду людей, благодаря которому создана «предметно – развивающая среда».

Педагогу дошкольного образования необходимо знать, что в процессе формирования позитивных установок к различным видам труда, закладывания основ экономической и финансовой грамотности у детей дошкольного возраста вырабатываются навыки самообслуживания, элементарного бытового труда в помещении и на улице, а также складываются первичные представления о труде взрослых, его роли в обществе и жизни каждого человека. Необходимость формирования позитивных установок отражена в Федеральном государственном образовательном стандарте дошкольного образования. В образовательной области «Познавательное развитие» предусмотрено «формирование позитивных установок к различным видам труда...» [1, с. 21].

Педагогический процесс, спроектированный на базе единства цели, содержания форм и методов обучения и основанный на установлении взаимодействия по типу «педагог–ребенок–родитель» при наличии специально созданной предметно-пространственной среды.

Практические методы работы предполагают выполнение разнообразных практических действий с дидактическим материалом. В ходе упражнений ребенок выполняет практические и умственные действия. В практические упражнения, как правило, всегда включаются игровые элементы. При формировании экономических знаний и представлений упражнения используются для закрепления знаний о назначении цены, подсчете доходов и расходов, составлении бюджета, подсчете прибыли и убытков сказочных героев в игровых ситуациях. Упражнения такого рода могут быть репродуктивными, основанными на воспроизведении способа действия, полностью регламентируемого педагогом в виде образца, предписания, инструкции, правила, алгоритма, определяющего, что и как надо делать (технология изготовления продуктов труда), и продуктивные упражнения, которые характеризуются тем, что способ действия дети должны полностью или частично открыть сами (например, придумать

способ безотходной технологии приготовления блюда из картофеля).

Таким образом, мы можем сделать вывод, что проблема формирования основ финансовой грамотности являлась и продолжает являться актуальной в современном мире. Под финансовой грамотностью понимается, прежде всего, способность использовать знания и навыки управления личными финансовыми ресурсами для обеспечения собственного благосостояния и финансовой безопасности. Касательно старшего дошкольного возраста, то формирование основ финансовой грамотности будет являться совокупностью знаний и установок ребенка в сфере финансового поведения, необходимых для решения жизненных задач.

Список использованных источников и литературы:

[1] Глазырина Л.Д. Экономическое воспитание дошкольника: методические материалы / Л.Д. Глазырина, Н.В. Зайцева, В. М. Теленченко. – Мозырь: Содействие, 2009. – 84 с. – Текст: непосредственный.

[2] Жуйкова Т.П. Экономическое воспитание детей старшего дошкольного возраста / Т.П. Жуйкова, А.А. Кокухина. – Текст: непосредственный // Молодой ученый. – 2016. – №3 (107). – С. 821-823.

[3] Красноперова И.В. К вопросу о формировании основ финансовой грамотности у детей дошкольного возраста / И.В. Красноперова // Образование, инновации, исследования как ресурс развития сообщества: сб. материалов Междунар. науч. – практ. конф. / редкол.: Ж.В. Мурзина, Г.В. Николаева, С.П. Руссков. – М., 2017. – С. 65-66.

© Д.С. Сигачева, 2021

*Н.И. Сопова,
студент 2 курса напр. «Экономика»,
e-mail: sopova_nata@mail.ru,
науч. рук.: А.В. Кулишова,
к.п.н., доц.,
ДВИУ (филиал) РАНХиГС,
г. Хабаровск*

ВЛИЯНИЕ СТРЕССА НА ЗДОРОВЬЕ ЖЕНЩИН И МЕТОДЫ ЕГО НЕЙТРАЛИЗАЦИИ СРЕДСТВАМИ ФИЗИЧЕСКОЙ КУЛЬТУРЫ

Аннотация: данная статья посвящена оценке влияния стресса на здоровье женщин, в частности, проанализированы специфические симптомы стресса у женщин, а также рассмотрены методы нейтрализации стресса средствами физической культуры.

Ключевые слова: стресс, реакция тревоги, стабилизация, истощение, нейтрализация стресса, средства физической культуры.

Жизнедеятельность человека протекает на фоне совокупности психических состояний, которые могут оказывать как положительное, так и отрицательное влияние как на успешность поведения человека, так и его деятельности в целом. В последние годы психология уделяет огромное влияние такому выраженному психическому состоянию, как стресс. Данная проблема на протяжении нескольких десятилетий остается, с одной стороны, одной из наиболее интересных и, с другой стороны, недостаточно изученных проблем.

Первым понятие «стресс» ввел канадский эндокринолог Г. Селье для обозначения неспецифической реакции организма на любое неблагоприятное воздействие [1]. Проводя исследование, он обратил внимание на то, что на любое требование, предъявляемое организму, влечет за собой его специфический эффект. Также им было доказано, что небольшая доза стресса приводит к выработке навыков справляться со сложными ситуациями в жизни [1].

В таких областях знаний как психология, медицина, биология и других понятие «стресс» чаще всего используется в двух значениях [3, С. 47-54] (рисунок 1).



Рисунок 1 – Понятие «стресс» в науках

Таким образом стрессом называется реакция организма на каждое изменение окружающей человека среды. Он представляет собой фактор, оказывающий негативное влияние на организм человека. При чем стрессовые ситуации сопровождали человека всю его историю существования, однако в настоящее время данное состояние ухудшается и становится все более распространённым.

Г. Селье выделял три основных этапа развития стресса: реакция тревоги (первый этап, линия АВ), стабилизация (второй этап, линия ВС) и фаза истощения (третья стадия, линия CD) (рисунок 2) [1].



Рисунок 2 – Развитие стрессового состояния у человека

Первая стадия характеризуется перестройкой режима функционирования систем жизнеобеспечения на работу в экстремальных условиях. На данном этапе активизируются гомеостатические системы регуляции и происходит мобилизация резервов. По продолжительности первый этап – тревога, является строго индивидуальным, так для одного человека нарастание стресса проходит за пару минут, а для другого тот же процесс может проходить в течение нескольких дней [1].

Вторая стадия характеризуется сопротивлением организмом стрессору, при котором сбалансированно расходуются адаптационные резервы. Признаки тревоги практически исчезают, уровень сопротивления раздражителю поднимается выше обычного. При долгом воздействии стрессора на организм человека и ограниченности адаптационных резервов наступает третья стадия – истощение.

После длительного воздействия стрессора, к которому организм приспособился, постепенно истощаются запасы адаптационной энергии – наступает фаза истощения. Вновь появляются признаки реакции тревоги, но в данном случае они необратимы, и индивид может погибнуть [1].

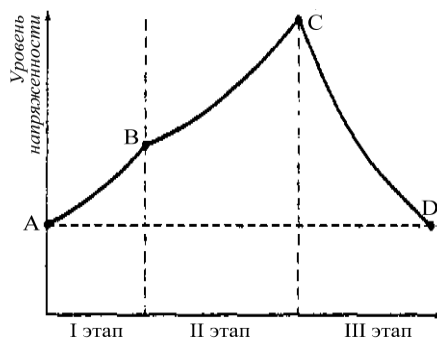
По данным ВЦИОМ, доля россиян, постоянно пребывающих в состоянии стресса, с 2010 по 2019 год увеличилась с 3% до 8%. О том, что часто или постоянно сталкиваются со стрессами, говорит преимущественно женщины – 29%, и молодежь – 29% [5].

Проявление стрессовых ситуаций имеют исключительно индивидуальных характер. Наиболее частыми симптомами стресса выступают: проблемы с сердечно-сосудистой системой, отдышка, приливы жара, нарушение сна и аппетита, замкнутость, раздражительность, подавленность и беспричинная тревога.

Однако существуют и специфические реакции женского стресса на организм женщин. К ним можно отнести нарушение пищевого поведения. Анорексия и булимия чаще встречаются у женщин, чем у мужчин. Также к специфической реакции на стресс можно отнести возникновения онкологических заболеваний, таких, как рак молочных желез. Согласно

исследованиям Американского института стресса, развитие рака молочной железы на 62% выше у женщин, которые пережили более одного тяжелого события или ощущают постоянный стресс [4]. Стресс также может сказаться на репродуктивном здоровье женщины, так как оказывает влияние на менструальный цикл, а, в случае беременности, постоянный стресс может привести к выкидышу на ранних сроках.

Наиболее действенными средствами нейтрализации стресса являются психологические, физиологические, биохимические, а также физические методы (рисунок 3) [2].



Рисунок 3 – Классификация методов нейтрализации стресса.

Средства физической культуры относятся к физиологическим методам нейтрализации стресса. Регулярные занятия физической культурой должны соответствовать возрастным, половым особенностям, темпераменту и времени года. Рекомендуемыми видами физической активности для женщин для нейтрализации стресса являются плавание, велоспорт, йога, бег и ходьба.

Плавание является прекрасным способом снять напряжение, укрепить мышцы и суставы. Плавание дает комплексную и всестороннюю нагрузку на организм женщины. При регулярном посещении бассейна у женщин проявляется эффект повышения тонуса и гармоничном развитии всех групп

мышц. Также во время плавания увеличивается уровень эндорфинов в крови, что повышает настроение и эффективно снимает стресс. Плавание для женщин не требует высокой интенсивной нагрузки. Вода воздействует на все тактильные и температурные рецепторы тела, которые посылают в мозг команду на расслабление.

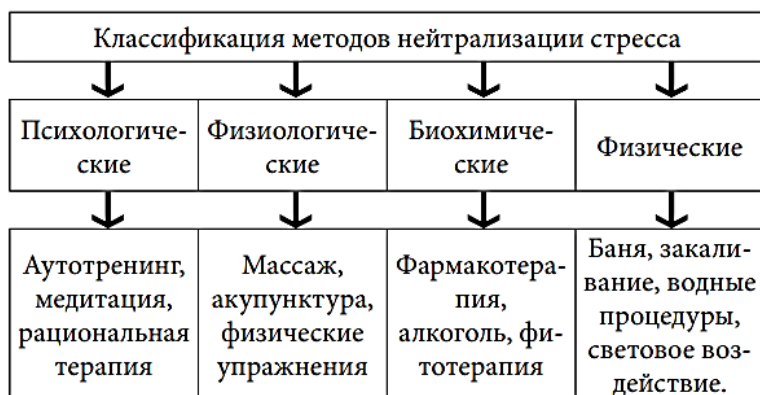
Велоспорт также является отличным способом борьбы со стрессом. Во время длительного катания на велосипеде наш ум начинает расслабляться. Даже если в этот день случилось много того, что вызывает у вас бурю эмоций, вы начинаете отвлекаться и больше обращать свое внимание на дорогу и окружающие пейзажи. Во время катания на велотранспорте в работу включаются все части тела. Благодаря физической работе и усталости стресс постепенно начинает отходить.

Йога – еще один неиссякаемый источник покоя и равновесия. Занятия йогой направлены на обретение гармонии тела и души. Покой и самопознание помогают противостоять внешним раздражителям. Правильное дыхание в сочетании с комплексами упражнений при регулярных занятиях дают выраженное снятие стрессового напряжения.

Замечательным способом борьбы с последствиями стрессовой ситуации является оздоровительный бег, систематические занятия которым укрепляют все органы и системы организма, вырабатывают адаптацию к окружающим раздражителям. Оздоровительный бег не только эффективное средство в борьбе со стрессом, но и отличное средство профилактики его.

Список использованных источников и литературы:

[1] Селье Г. Очерки об общем адаптационном синдроме / Г. Селье. – Медгиз, 1960. – 254 с.

[2] Апалькова А.М. Занятия спортом (физической культурой) как средство профилактики стресса [электронный ресурс] / А.М. Апалькова, В.В. Польшинский, Н.А. Герасимова. – Текст: непосредственный // Юный ученый. – 2018. – №2 (16). – С. 140-144. – URL: <https://moluch.ru/young/archive/16/1129/> (дата обращения: 24.02.2021).

[3] Павлова А.В. Научная дефиниция «стресс»: подходы к

толкованию и классификации [Текст] / А.В. Павлова, Т.Н. Патрахина // Научное сообщество студентов XXI столетия // Экономические науки. – Новосибирск: Изд. «СибАК». – 2014. – №12. – С. 47-54.

[4] Laube Justin. The physical side of stress [электронный ресурс] / EVERYDAYHEALTH.COM. URL: <https://www.everydayhealth.com/womens-health/physical-side-of-stress.aspx> (дата обращения: 24.02.2021).

[5] Аналитический обзор. Жизнь в стрессе: масштаб проблемы и пути решения [электронный ресурс] / ВЦИОМ. URL: <https://wciom.ru/analytical-reviews/analiticheskii-obzor/zhizn-v-stresse-masshtab-problemy-i-puti-resheniya> (дата обращения 15.02.21).

© Н.И. Сонова, 2021

*Е.Н. Якимова,
музыкальный руководитель,
e-mail: burlyaeva.bu@yandex.ru,
Н.В. Толмачева,
музыкальный руководитель,
e-mail: nataliperevod@mail.ru,
МБДОУ города Иркутска
Детский сад №84,
г. Иркутск*

ИСПОЛЬЗОВАНИЕ ИННОВАЦИОННЫХ ТЕХНОЛОГИЙ В МУЗЫКАЛЬНОМ ВОСПИТАНИИ ДОШКОЛЬНИКОВ С УЧЁТОМ НАЦИОНАЛЬНО-РЕГИОНАЛЬНОГО КОМПОНЕНТА В КОНТЕКСТЕ ФГОС ДО

Аннотация: в статье рассматривается музыкальное развитие детей средствами инновационных технологий с учётом национально-регионального компонента. Автором представлены инновационные методы и приёмы, используемые на музыкальных занятиях.

Ключевые слова: дошкольное образование, музыкальное и творческое воспитание, инновационные технологии, национально-региональный компонент, музыкальные занятия.

Дошкольный возраст – благоприятный период для потенциальных возможностей развития высших нравственно – патриотических чувств. ФГОС рассматривает учет регионального компонента, как необходимое условие вариативности дошкольного образования. Основой в воспитании у дошкольников гражданских чувств являются накопление детьми социального опыта жизни в своем Отечестве. И, прежде всего, необходимо дать детям понимание, что великая страна начинается с малой Родины – с того места, где ты родился и живешь. Современные требования к организации образовательного процесса в дошкольном образовательном учреждении с учетом региональных особенностей вызывают необходимость создания педагогами дошкольных образовательных учреждений дополнительных

образовательных программ, помогающих педагогам и родителям осуществлять нравственно-патриотическое развитие дошкольников.

Среди направленной образовательной программы дошкольного учреждения важное место занимает региональный компонент.

Региональный компонент – это часть включающая материалы о регионе.

Национально-региональный компонент (родная природа, культурное наследие – памятники архитектуры, искусства, декоративно-прикладного искусства, художественно-ремесленные традиции, язык, обряды, фольклор, народные игры и др.) в дошкольном образовании помогает детям ощутить и сознать свою принадлежность к своей «Малой Родине», к своему дому, воспринимая всю полноту ближайшего окружения, усваивая при этом общечеловеческие и национальные ценности в духовном, материальном и морально-эстетическом плане

Основными целями регионального компонента являются:

- создание педагогических условий для успешной социализации личности в условиях региона, профессионального самоопределения и непрерывного образования;
- обеспечение единства образовательного пространства.

Национально-региональный компонент в музыкальном воспитании дошкольников помогает решать следующие задачи:

- патриотические – приобщение дошкольников к обычаям и традициям народа, воспитание в детях уважение к своей Родине;
- психологические – развитие духовных потребностей и творческих способностей;
- эстетические – стремлению к добру, правде, красоте, где важную роль играют эстетические чувства;
- экологические – национальная музыка воспевает красоту природы родного края, что способствует воспитанию чувства восхищения.

Начиная работу по региональному компоненту, педагог сам должен знать культурные, исторические, природные, этнографические особенности края, где он живет, чтобы

привить дошкольникам любовь и уважение к народным традициям своего региона.

Ознакомление с национальной культурой Прибайкалья осуществляется через все виды деятельности ребёнка: игровую, изобразительную, учебную, музыкальную. В основу методической разработки вошли темы:

- Народы Восточной Сибири.
- Основание Иркутска.
- Ветры Байкала.
- Нерпа.
- Омуль, рыбы Байкала.
- Птицы Прибайкалья.
- Звери Прибайкалья.
- Растения Прибайкалья.
- Тайга, кедр.
- Насекомые.
- Ягоды Прибайкалья.
- Космонавты Иркутска.

В конце изучения тем проводится развлечение «Путешествие к Байкалу на речном трамвайчике», в котором ребята встречаются с Сибирячком. Он рассказывает им о музее деревянного творчества в поселке Тальцы, где рассматривается уклад жизни в крестьянской избе. Сибирячок рассказывает легенду о дочери Байкала – Ангаре, которая убежала от него к своему жениху Енисею. По пути встречают птиц, животных, растения Прибайкалья, а затем разгадывают викторину о рыбах Байкала.

Для лучшего усвоения музыкального материала используются бурятские народные сказки, легенды, стихи, разучивается народный танец «Ёхор», песни, произведения бурятских композиторов: Б.Б. Ямпилова, Г. Баттулга, Б. Наранбаатар, Д.Р. Ринчинова, Б.Б. Бальжинимаева, знакомство с этноинструментами (варган).

С детьми слушаются и разучиваются песни композиторов-песенников, такие как: «По Ангаре», «Иркутская история», «Славное море, священный Байкал».

Реализация регионального компонента в дошкольном учреждении, построенная в системе способствует достижению

следующих целевых ориентиров ФГОС ДО: – ребенок овладевает установкой положительного отношения к миру, к разным видам труда, другим людям и самому себе, обладает чувством собственного достоинства; – различает условную и реальную ситуации, умеет подчиняться разным правилам и социальным нормам; – обладает начальными знаниями о себе, о природном и социальном мире, в котором он живет.

Список использованных источников и литературы:

[1] Ветлугина Н.А., Кенеман А.В. Теория и методика музыкального воспитания в детском саду. – М: Просвещение. 1983г.

[2] Баренбойм Л.А. Система музыкального воспитания К.Орфа. М. – Л., 1970г

[3] Боровик Т.А. Пути педагогического творчества. Музыкальный руководитель. – М.: ООО Издательский дом «Воспитание дошкольника». 2004г. №1 с.9-25, №2 с.18-33, №4 с.29-41, №5 с. 23-28, №6. – С. 9-14.

[4] Тютюнникова Т. Элементарное музицирование – «знакомая незнакомка». Дошкольное воспитание. 1997г. №8 с.116-120, 2000г. №5. – С.133-141.

[5] Буренина А. Коммуникативные танцы-игры для детей. – С-П.: Ленинградский областной институт развития образования. 2004 г.

© *Е.Н. Якимова, Н.В. Толмачева, 2021г.*

*А.А. Фещенко,
студентка 2 курса напр. «Реклама
и связи с общественностью»,
e-mail: alya.feshenko@yandex.ru,
Н.Н. Троценко,
к.п.н., доц.,
ФГАОУ ВО «Северо-Кавказский
федеральный университет»,
г. Ставрополь*

РЕКЛАМА КАК СРЕДСТВО ПРОДВИЖЕНИЯ КУЛЬТУРЫ И СПОРТА В СОВРЕМЕННОМ ОБРАЗОВАНИИ

Аннотация: данная статья посвящена оценке влияния процессов рекламной коммуникации и продвижения физической культуры и спорта как пропаганды Здоровому Образу Жизни в современном мире. Проведение анализа возможности и эффективности продвижения физической культуры и спорта для студентов и учеников с помощью рекламных технологий.

Ключевые слова: реклама, спорт, продвижение, культура, современный мир.

В современном мире реклама является одним из основных источников информации и массового продвижения, она затрагивает самых важных аспекты формирования взгляда потребителя на тот или иной, товар и услугу. В основные функции реклама входит маркетинговое и участие в обороте рынка. За последние 2 десятилетия является превращение её в отдельную отрасль экономики страны, а именно в рекламный бизнес. Рекламный бизнес настолько мощный и быстро развивается, что по темпам и качественным изменениям значительно превосходит многие другие сферы производственно-экономической жизни общества. Данное влияние рекламы, позволяет нам сформировать положительный взгляд потребителя на то или иное «Модное течение», например Здоровый Образ Жизни и его внедрение на уроках «Физической

культуры и спорта».

Физическая культура и спорт становится частью рыночной экономики и поэтому не может не подчиняться законам предпринимательской деятельности. Одной из важнейших составляющих реклама является – информация о потребительских свойствах физкультурно-оздоровительных и спортивных услуг с целью их реализации и создания спроса на них. Без рекламы успешный бизнес не может быть реализован, так как современные рынки предлагают потребителю большое количество товаров или услуг.

Реклама – это информация...

- распространяемая в любой форме (устно, письменно)
- распространяемая любыми средствами (средствами массовой информации, т. д.);
- предназначена для неопределенного круга лиц;
- целью которого является создание или поддержание интереса к физическому, юридическому лицу, начинаниям, товарам, идеям;
- способствует в результате повышению интереса к идеям, товарам, начинаниям и их реализации.

Например, повышение интереса студентов и учеников к занятиям физической культурой и спортом.

В нашей работе мы рассматриваем рекламу как коммуникативный процесс передачи важной информации от преподавателя к студенту или ученику. Кроме того, благодаря рекламной коммуникации мы не только информируем своих учеников о важности физической культуры и спорта, но и формируем положительный образ данной учебной дисциплины в глазах потребителя (студента).

В системе спортивного маркетинга большое значение имеют рекламные средства, с помощью которых рекламная информация доводится до потребителя. Государственные и коммерческие структуры, включая спортивные, используют для рекламы и продвижения своих идей печатные и электронные средства массовой информации. Наиболее важным известным из всех средств коммуникации является периодическая печать. Печатные СМИ, в основном, предназначены на визуальный контакт с пользователем и, с точки зрения восприятия, требуют

более серьезных интеллектуальных усилий по сравнению с радио и телевидением.

Таким образом, мы приходим к следующему выводу, так как мы живем в современном информационно-глобализационном мире, нужно продвигать новые способы обучения дисциплины, чтобы поддерживать интерес к ЗОЖ и занятиям физической культуры и спорта. Реклама мощный двигатель продвижения, продвигая спорт, нужно ставить его в один ряд с бизнесом и массовой коммуникацией, только тогда интерес потребителя будет расти и увеличиваться.

Список использованных источников и литературы:

[1] Галкин В.В. Экономика и управление физической культурой: и спортом: учебное пособие для вузов / В.В. Галкин – Ростов н/Д: Феникс, 2006. – 448 с.

[2] Гуськов С.И. Спортивный маркетинг. – К.: Олимпийская литература, 1995. – 296 с.

[3] Организация физической культуры: учеб. пособие для вузов физич. культуры / под ред. И.И. Никифорова и В.С. Польшанского. – М.: Физкультура и спорт, 1965. – 296 с.

[4] Открытые методики рекламы и public relations. Креативные технологии. Рекламное измерение. // под ред. С.В. Сычева, система “ТРИЗ – Шанс”М.: “Ось-89“, 2004 г. – 230 с.

[5] «Приемы Рекламы и Public Relations»: 400 примеров, 200 учебных задач и 20 практических приложений, 7-е изд. 2004. – 380 с.

[6] Спорт и образ жизни / Сб. статей. – М.: Физкультура и спорт, 1979. – 278 с.

[7] Степанова О.Н. Маркетинг в сфере физической культуры и спорта. – М.: Советский спорт, 2003. – 256 с.

© А.А. Фещенко, Н.Н. Троценко, 2021

ПСИХОЛОГИЧЕСКИЕ НАУКИ

К.Е. Абрамова,
*студентка психолого-
педагогического факультета,
науч. рук.: И.В. Чикова,*
к.п.н.,
Орский гуманитарно-технологический
институт (филиал) ОГУ,
г. Орск

ПРОФИЛАКТИКА ИНТЕРНЕТ-ЗАВИСИМОСТИ В ПОДРОСТКОВОМ ВОЗРАСТЕ

Аннотация: в данной статье рассматривается интернет-зависимости и её профилактика в подростковом возрасте. Рассмотрены понятие и виды интернет-зависимости, а также влияния интернет-зависимости на развитие личности подростка.

Ключевые слова: Подростковый возраст, интернет-зависимость, подросток, компьютерные технологии, интернет.

Компьютерные технологии и интернет в настоящее время охватывают все сферы жизнедеятельности человека. Современный подросток уже не представляет своей жизни без интернета, он черпает оттуда полезные знания, общается там с друзьями, проводит свободное время играя в интернет-игры. Кроме положительного влияния компьютерные технологии и интернет иногда оказывают и негативное влияние на человека. Именно компьютерные технологии и интернет послужили возникновением, крайне сложной, формы психической зависимости [2].

Исследования по проблеме интернет-зависимости начались в 1996 году, когда появился термин internet-addiction, его предложил американский психолог Айвен Голдберг. Исследованиями интернет-зависимости занимались такие зарубежные учёные, как психолог М. Шоттон, клинический психолог К. Янг, Д. Гринфилд и другие. В России проблема интернет-зависимости начала активно изучаться только в

последнее десятилетие. А.Е. Войскунским были разработаны собственные критерии данной зависимости. В. Д. Менделевич выделил типы интернет – зависимых личностей. В.А. Лоскутовой были изучены культурные особенности у пользователей русскоязычного интернета. А.Е. Жичкиной, А.Ю. Егоровым, Н.А. Кузнецовой, Е.А. Петровой, И.В. Чудовой были исследованы особенности личности интернет – зависимых пользователей [4].

Подростковый возраст – это самый долгий переходный период в жизни человека, этот период характеризуется большим количеством физических и психологических изменений. Психологические особенности подросткового возраста, по мнению различных авторов, рассматриваются как кризисные и связаны с перестройкой в трех основных сферах: телесной, психологической и социальной. Именно в подростковом возрасте формируются нравственные ценности, жизненные перспективы, происходит осознание самого себя, своих возможностей, способностей, интересов, стремление ощутить себя и стать взрослым, тяга к общению со сверстниками, оформляются общие взгляды на жизнь, на отношения между людьми, на свое будущее, иными словами – формируются личностные смыслы жизни. Кроме того, подростковый возраст характеризуется эмоциональной неустойчивостью и резкими колебаниями настроения. Общение субъективно воспринимается подростками как нечто лично очень важное. Неудачи в общении чаще всего становятся причиной ухода от реального мира и возникновения интернет-зависимости [3].

В настоящее время интернет-зависимость не включена в список психических заболеваний и расстройств. В самом общем виде интернет-зависимость определяется как «нехимическая зависимость от пользования интернетом». В некоторых психологических словарях интернет-зависимость определяют как, психическое расстройство, навязчивое желание подключиться к интернету и болезненная неспособность вовремя отключиться от интернета.

Кимберли Янг выделяют следующие симптомы интернет-зависимости:

- навязчивое желание проверить почту;
- постоянное ожидание следующего выхода в интернет;
- жалобы окружающих на то, что человек проводит слишком много времени в интернете;
- жалобы окружающих на то, что человек тратит слишком много денег на интернет.

Также автор выделяет пять основных категорий интернет-зависимости:

1) Киберсексуальная. Зависимость от интерактивных комнат общения для «взрослых» или от порнографии.

2) Киберотношения. Зависимость от дружеских отношений, завязанных в комнатах общения, интерактивных играх и конференциях, которая заменяет реальных друзей и семью.

3) Чрезмерная сетевая вовлечённость. Включает в себя вовлечение в азартные сетевые игры, зависимость от интерактивных аукционов и навязчивое состояние торговли через сеть.

4) Информационная перегрузка. Чрезмерная вовлечённость в посещение вебсайтов и поиск по базам данных.

5) Компьютерная зависимость. Навязчивые состояния в компьютерных играх или в программировании, в основном среди детей и подростков [4].

Подводя итоги, ответим на вопрос, так что же делает Интернет притягательным в качестве средства «ухода» от реальности? Это:

- 1) возможность анонимного общения;
- 2) возможность для реализации представлений, фантазий с обратной связью (в том числе возможность создавать новые образы «Я»; вербализация представлений и/или фантазий, невозможных для реализации в обычном мире, например, киберсекс, ролевые игры в чатах и т.д.);
- 3) чрезвычайно широкая возможность поиска нового собеседника, удовлетворяющего практически любым;
- 4) неограниченный доступ к информации.

Профилактика отклоняющегося поведения (в том числе и зависимости от компьютера) предполагает систему общих и специальных мероприятий на различных уровнях социальной

организации. Принято выделять первичную, вторичную и третичную профилактику. Первичная профилактика направлена на устранение неблагоприятных факторов, вызывающих определенное явление, а также на повышение устойчивости личности к влиянию этих факторов. Первичная профилактика может широко проводиться среди учащихся юношеского возраста. Задача вторичной профилактики – раннее выявление и реабилитация нервно-психических нарушений, и работа с «группой риска», то есть с юношами, имеющими выраженную склонность к формированию отклоняющегося поведения без проявления такового в настоящее время. Третичная профилактика решает такие специальные задачи, как лечение нервно-психических расстройств, сопровождающихся нарушениями поведения. Третичная профилактика также должна быть направлена на предупреждение рецидивов у лиц с уже сформированным девиантным поведением [1].

При Интернет-зависимости можно рекомендовать подростку, который, прежде всего, сам хочет избавиться от аддикции, полностью исключить посещение чатов. Консультирование может затрагивать более глубокие проблемы учащегося, которые часто сосуществуют рядом с Интернет-зависимостью (например, социальные фобии, расстройства настроения и др.).

Список использованных источников и литературы:

[1] Мельник В.О. Анализ распространённости разных форм компьютерной аддикции в Украине // Журнал ГрГМУ. – 2013. – №2(42).

[2] Солдаткин В.А., Егоров А.Ю. Интернет-зависимость: клинико-диагностические маркеры и подходы к терапии: учебное пособие // Москва: РУСАЙНС. – 2020. – С. 29, 120.

[3] Юрьева Л.Н., Ботьбот Т.Ю. Компьютерная зависимость: формирование, диагностика, коррекция и профилактика // Монография. – Днепропетровск: Пороги. – 2006. – С. 31-79.

[4] Янг К.С. Клинические аспекты расстройства интернет-зависимости // Мед. Психол. Росс., – 2015, – №4. – Рр. 2.

© К.Е. Абрамова, 2021

*Д.У. Бектабанов,
студент психолого-
педагогического факультета,
e-mail: bektabanov43@bk.ru,
науч. рук.: А.Ю. Швацкий,*

*к.п.н.,
Орский гуманитарно-технологический
институт (филиал) ОГУ,
г. Орск*

ПСИХОЛОГО-ПЕДАГОГИЧЕСКИЕ УСЛОВИЯ ФОРМИРОВАНИЯ ЗДОРОВОГО ОБРАЗА ЖИЗНИ У СОВРЕМЕННЫХ ПОДРОСТКОВ

Аннотация: в данной статье рассматривается понятия «здоровье», «здоровый образ жизни», важность формирования здорового образа жизни у современных подростков, формы работы по формированию здорового образа жизни. Статья посвящена теоретическому исследованию проблемы психолого-педагогических условий формирования здорового образа жизни у современных подростков.

Ключевые слова: здоровье, образ жизни, здоровый образ жизни, подростки

Здоровье – это важный фактор работоспособности и гармонического развития детского организма [1]. Важность данной проблемы учитывает Всемирная Организация Здравоохранения (воз), и дает следующее определение понятия здоровье: «здоровье – это не только отсутствие болезней и физических дефектов, а это состояние полного физического, духовного и социального благополучия». Можно согласиться с Ю.П. Лисицыным, «здоровье человека не может сводиться лишь к констатации отсутствия болезней, недомогания, дискомфорта, оно – состояние, которое позволяет человеку вести неестественную в своей свободе жизнь, полноценно выполнять свойственные человеку функции, прежде всего трудовые, вести здоровый образ жизни, то есть испытывать душевное, физическое и социальное благополучие» [2].

Образ жизни – это совокупность типичных видов жизнедеятельности человека, социальной группы, общества в целом, которая берется в единстве с условиями жизни. Основными параметрами образа жизни являются труд (учеба для подрастающего поколения), быт, общественно-политическая и культурная деятельность людей, а также различные поведенческие привычки и проявления. [3].

Здоровый образ жизни – это не только особенное питание или занятия спортом. ЗОЖ – это целый комплекс мер, направленных на улучшение здоровья и профилактику патологических процессов в организме.

Как правило, школа выступает как социальная среда, в которой находятся дети, в связи с этим у детей могут создаваться психологические трудности, особенно у современных подростков. Подростковый возраст можно назвать «трудным» так как это переходный этап между детством и взрослостью. Считается что это один из критических переходных периодов, характеризующийся быстрым ростом и изменениям. С другой стороны подростковый возраст – это тот период, в течение которого легко происходит обучение методами самоконтроля и саморегуляции. В связи с этим практической задачи школы является создание комфортной, психологически здоровой образовательной среды, способствующей воспитанию у современных подростков потребностей в здоровом образе жизни, формировании навыков принятия самостоятельных решений в отношении поддержания и укрепления здоровья.

Состояние здоровья подрастающего поколения – важнейший показатель благополучия всего общества. Трудовые ресурсы страны, экономическое благополучие и морально-нравственный уровень населения напрямую связан с состоянием здоровья подростков. Однако современная российская действительность говорит о том, что здоровье молодого поколения ухудшается [4]. Рассмотрев проведенные исследования Министерства здравоохранения и социального развития, можно выделить, что среди подростков 12 – 15 лет за последние пять лет в пять раз выросла частота нарушений органов зрения и нарушений осанки, в четыре раза увеличилось

количество нервно-психических расстройств. Известно, что взрослого человека отучить от вредных привычек сложнее, чем ребёнка, поэтому, чем раньше начать формировать знания о здоровом образе жизни, тем лучше. Для этого можно приучить ребёнка к ведению дневника здоровья, который является одним из способов совместной работы детей и родителей.

Анализируя психолого-педагогическую литературу по данной проблеме, отметим, что здоровье подростков включает в себя: профилактику заболеваний, профилактика психических расстройств, профилактику вредных привычек, половое и физическое воспитание. Работа такого плана в образовательных учреждениях может осуществляться обучением подростков знаниям и практическим навыкам здорового образа жизни с использованием элементов здоровьесберегающих технологий: психотренинги, релаксация, ситуационные задачи, дневники самонаблюдений. Развитие личного интереса подростков к своему здоровью и создание стойкой мотивации на здоровый образ жизни, используя социологические опросы на выявление отношения подростков к своему здоровью, выпуск стенных газет на актуальные темы. Мероприятия, приуроченных к Всероссийскому дню здоровья детей (7 апреля): командные игры, веселые старты. Создание системы сохранения здоровья детей в образовательном учреждении и организация работы учительского коллектива и родителей школьников для обеспечения здоровья учащихся, с помощью мониторинга здоровья подростков, сопровождающаяся сравнением показателей их здоровья в начале и конце учебного года. Мониторинг позволяет отслеживать динамику антропометрических показателей, развития физических качеств и уровня здоровья учащихся благодаря совместной деятельности школьного врача, социального педагога, психолога, учителя физической культуры. Кроме того, проведение родительских семинаров по созданию мотивации родителей учащихся на здоровый образ жизни.

Перечисленные формы работы по формированию ЗОЖ могут быть дополнены и другими:

– занятия физкультурой, прогулки. Учеными были проведены исследования, показавшие, что при нехватке

физической активности умственная деятельность резко снижается.

– Рациональное питание. Именно в этот период жизни активно закладываются разнообразные болезни, которые связаны со сбоем в питании. Здесь кроется предпосылка к появлению избыточного или недостаточного веса. Правильное питание является основой полноценной умственной и физической деятельности, здоровья, работоспособности.

– Соблюдение правил личной гигиены: закаливание, создание условий для полноценного сна.

– Медицинское воспитание (своевременное посещение врача).

Таким образом, в основе заложена идея приоритетности здоровья. Обеспечение жизнедеятельности каждого ребенка происходит на физиологическом, психологическом и социальном уровнях посредством механизмов сохранения, укрепления и формирования здоровья. Правильный учет этих механизмов в образовательной деятельности не только способствует сохранению здоровья учащихся, но и обуславливает успешность будущего.

Список использованных источников и литературы:

[1] Айзман Р.И. Здоровье населения России: медико-социальные и психолого-педагогические аспекты формирования // Новосибирск, 2010. – 198 с.

[2] Лисицын Ю.П., Полунина И.В. Здоровый образ жизни ребенка // М.: 1984. – 27 с.

[3] Марков В.В. Основа здорового образа жизни профилактика болезней // М.: Академия, 2014. – С. 320.

[4] Токарева Н.С. О проблеме соблюдения основ рационального питания студентами педагогического вуза // Студенческий электронный журнал «СТРИЖ». №2 (2) 2015. – С. 1.

© Д.У. Бектабанов, 2021

*Е.С. Губаева,
студентка психолого-
педагогического факультета,
науч. рук.: Н.Г. Попрядухина,*

*к.п.н.,
Орский гуманитарно-технологический
институт (филиал) ОГУ,
г. Орск*

РАЗВИТИЕ ПСИХОЛОГИЧЕСКОЙ КУЛЬТУРЫ У ОБУЧАЮЩИХСЯ ЮНОШЕСКОГО ВОЗРАСТА

Аннотация: в современном российском обществе происходят существенные преобразования буквально во всех сферах его жизни. Серьезные изменения затронули и сферу высшего образования. Современный молодой специалист должен не только проявлять живой интерес к своей профессиональной деятельности, но и быть готовым к эффективному и успешному продвижению в ней, а для этого он должен обладать большим спектром социабельных качеств. В этой связи перед высшей образовательной организацией в качестве одной из важных задач стоит подготовка специалистов, владеющих как профессиональными компетенциями, так и способностями к плодотворному сотрудничеству с учетом интересов других людей. Данная статья посвящена теоретическому исследованию проблемы развития психологической культуры у обучающихся юношеского возраста.

Ключевые слова: юношеский возраст, психологическая культура, студенты, образование.

Психологическая культура, являясь культурой мышления, ценностей и смыслов, духовно-нравственного развития личности позволяет современному человеку не только конструктивно взаимодействовать на межличностном и социальном уровнях, но проявлять свою активность, инициативу и гражданственность в общественно значимых масштабах.[3]

Проблема развития и формирования психологической культуры широко представлена в исследованиях многих ученых. Так, сущность психолого-педагогической культуры изучали Барабанщиков А.В., Бондаревская Е.В., Исаев И.Ф., Сластенин В.А. и др.

Особую актуальность проблема формирования психологической культуры приобретает в студенческом возрасте, когда идет активная подготовка к будущей профессиональной деятельности.

Психологическое содержание юности связано с развитием самосознания, решения задач профессионального самоопределения и вступления во взрослую жизнь. В ранней юности формируются познавательные и профессиональные интересы, потребность в труде, способность строить жизненные планы, общественная активность, утверждается самостоятельность личности, выбор жизненного пути.[1]

«Психологическая культура» – понятие многомерное и достаточно важное, особенно в условиях современного состояния российского общества, которое нуждается в психологическом просвещении и повышении уровня социально-психологической культуры.[3]

Психологическая культура является ядром общей культуры человека, выступает её внутренним планом или контуром и проявляется в самоорганизации и саморегуляции любой жизнедеятельности человека, различных видов его базовых стремлений и тенденций, отношений личности (к себе, к близким и дальним людям, к живой и неживой природе, миру в целом). С ее помощью человек более гармонично учитывает как внутренние требования психики, тела, так и внешние требования жизни. Уровень психологической культуры можно осознанно повышать в процессе саморазвития.

Как и любое явление психики человека, психологическая культура личности имеет свою структуру. Довольно подробно описывает структуру психологической культуры Л.С. Колмогорова. [4] Автор выделяет следующие составляющие психологической культуры личности, которые могут быть предметом рассмотрения, диагностики, а также параметрами, определяющими цели и задачи образования:

- Психологическая грамотность.
- Психологическая компетентность.
- Ценностно-смысловой компонент.
- Рефлексия.
- Культуротворчество.

Список использованных источников и литературы:

[1] Абрамова Г.С. Возрастная психология [Текст]: Учебное пособие для студентов вузов. 6-е изд. – М.: Академический проект: Альма Матер, 2006. – 672 с.

[2] Андропова Н.В. Формирование психологической культуры студентов-психологов // Психологическая культура человека: теория и практика / Материалы всероссийской научно-практической конференции с международным участием // «Мордовский государственный университет им. Н.П. Огарёва». Саранск: Историко-социологический институт, 2012. – С. 192-196.

[3] Апанасенко О.Н. Психологическая культура личности, ее формирование в вузе / О.Н. Апанасенко, Е.В. Малюкова // Педагогика: традиции и инновации: материалы II междунар. науч. конф. (г. Челябинск, октябрь 2012 г.). – Челябинск: Два комсомольца, 2012. – С. 154-155.

[4] Колмогорова Л.С. Становление психологической культуры личности как ориентир современного образования // Педагог: наука, технология, практика. – Барнаул, 1997. – С. 30-49.

© Е.С. Губаева, 2021

*С.Н. Зубкова,
студентка психолого-
педагогического факультета,
науч. рук.: О.А. Андриенко,
к.п.н.,
e-mail: andrienko-oa@mail.ru,
Орский гуманитарно-технологический
институт (филиал) ОГУ,
г. Орск*

ПСИХОЛОГО-ПЕДАГОГИЧЕСКОЕ СОПРОВОЖДЕНИЕ АДАПТАЦИИ СТУДЕНТОВ-ПЕРВОКУРСНИКОВ В ВУЗЕ

Аннотация: в настоящее время необычайно актуализируется проблема исследования социально-психологической адаптации личности. При этом в исследуемой проблеме имеет место противоречие между необходимостью раскрытия изначально присущей социальной природы студента и невозможностью реализовать его при недостаточном социальном и психолого-педагогическом сопровождении. Данная статья посвящена теоретическому исследованию проблемы психолого-педагогического сопровождения адаптации студентов-первокурсников в вузе.

Ключевые слова: адаптация, социализация, студент, психолого-педагогическое сопровождение, периоды адаптации.

Адаптация является неотъемлемой частью жизни каждого человека. С самого рождения человек адаптируется к новым для него условиям. Проблема адаптации студентов-первокурсников к вузу представляет собой одну из главных задач профессионального образования. При поступлении в вуз студент адаптируется как к новым условиям обучения и учебной группе, так и к освоению выбранной профессии.

Поступление в высшее учебное заведение – это важный этап в жизни каждого обучающегося, ведь от верного выбора учебного заведения и профессии зависит последующий успех на работе, а порой и в жизни.

На адаптацию студентов-первокурсников влияет

множество факторов:

1. социологические факторы;
2. педагогические факторы;
3. психологические факторы;

Студенты-первокурсники при поступлении в вуз сталкиваются с различными трудностями: проблемы с конспектированием учебного материала, организации самостоятельной работы, усталость, вялость, апатия.

В своих работах О.В. Свиарева и И.В. Ульянова акцентируют внимание на том, что высокие требования предъявляются к студентам-первокурсникам не только в области знаний, но и в плане личностных качеств, нужных для результативной трудовой деятельности в дальнейшем. В связи с этим обучающиеся наряду с общенаучными дисциплинами проходят психологию, социальную работу и другие дисциплины, подталкивающие студентов к самоанализу. Несмотря на это, недостаток специфических знаний может привести к внутриличностному конфликту.

Адаптационный процесс связан с попаданием студентов первокурсников в непривычные условия, вследствие чего ломается выбранный ранее динамический стереотип, формируются новые установки, навыки и привычки. Изначально период адаптации может привести к низкой успеваемости и трудностям в общении.

Выработка новых стереотипов может происходить как ровно, так и скачкообразно. Эти особенности связаны с типом высшей нервной деятельности, но социальные факторы имеют ключевое значение.

Б.Г. Ананьев, А.А. Реан, И.С. Кон, В.А. Сластенин, Н.В. Кузьмина и другие в своих работах исследовали личность студента с социально-психологической и психолого-педагогической позиции. Авторы пришли к выводу о том, что период студенчества наиболее активен в развитии нравственных и эстетических чувств, стабилизации характера, овладении комплексом социальных ролей и т.д. Адаптация в данный период обуславливается тем, что достигаются оптимумы развития интеллектуальных и физических сил.

В своей концепции К. Роджерс и Р. Даймонд

рассматривают социально-психологическую адаптацию как интегральный конструкт личности, объединяющий такие характеристики индивида, как адаптивность, принятие себя и других, эмоциональный комфорт и внутренний контроль.

В зависимости от результатов процесса адаптации выделяют три уровня адаптированности индивидов: низкий, средний и высокий.

В.А. Романенко утверждает, что успешность адаптации зависит от такого показателя как адаптивность. Адаптивность представляет собой способность приспосабливаться к изменяющимся условиям окружающей среды, пропорциональна общей психической активности и обратно пропорциональна эмоциональности.

Индивидуальные особенности личности детерминированы различиями в возбудимости отдельных структур мозга, которые регулируют поведенческие, эмоциональные, и вегетативные компоненты стресс-реакций. Их экономичность функционирования обеспечивает резервные возможности индивида, а, соответственно, и эффективность его адаптации к природным и социальным факторам среды. При этом, способность к адаптации зависит от темперамента личности.

Авторы акцентируют внимание на том, что имеются наиболее важные периоды обучения в университете, требующие обязательного психолого-педагогического сопровождения:

1. Начало обучения – проблема адаптации первокурсников.
2. Середина обучения – выбор специализации.
3. Окончание обучения – проблема готовности к самостоятельной профессиональной деятельности.

Психолого-педагогическое сопровождение студентов-первокурсников осуществляется в нескольких направлениях:

1. диагностика уровня социально-психологической адаптации студентов первого курса при прохождении производственной практики;
2. профилактика профессиональных трудностей;
3. формирование творческого подхода у студентов при выполнении профессиональных обязанностей;
4. консультирование студентов по запросу;
5. тренинговая работа со студентами-первокурсниками;

6. психолого-педагогическое просвещение;
7. участие в научно-исследовательской работе.

Такого рода психолого-педагогическое сопровождение студентов-первокурсников позволяет им естественным образом развиваться, опираясь не только на личные достижения, но и на опыт педагогов. В процессе работы студент понимает свою уникальность, ценность и приоритетность потребностей, целей и установок саморазвития.

Список использованных источников и литературы:

[1] Авдиенко Г.Ю. Влияние мероприятий психологической помощи студентам в начальный период обучения на успешность адаптации к образовательной среде вуза // Вестник психотерапии. – 2007. – №24. – С. 8-14.

[2] Дормидонтов Р.А. Социально-психологическая адаптация первокурсников к обучению в вузе // Психолого-педагогический журнал гаудеамус. – 2017. – Т.16. – №2. – С. 120-122.

[3] Петрова А.Т., Николаев Е.В. Социально-психологическая адаптация студентов-первокурсников к вузу // Современные проблемы науки и образования. – 2020. – №6. – С. 24.

[4] Терюшкова Ю.Ю. Индивидуальное консультирование как форма психологического сопровождения студентов первых курсов // Непрерывное образование: XXI век. – 2018. – №1(21). – С. 29-34

[5] Уваров Е.А. Новая личность в контексте развертывания современной жизненной реальности // Гаудеамус. – 2016. – №2. – С. 15-25.

© С.Н. Зубкова, 2021

*Д.М. Мухамедзянова,
студентка психолого-
педагогического факультета,
науч. рук.: Н.Г. Попрядухина,*

*к.п.н.,
Орский гуманитарно-технологический
институт (филиал) ОГУ,
г. Орск*

РАЗВИТИЕ ЛОГИЧЕСКОГО МЫШЛЕНИЯ У МЛАДШИХ ШКОЛЬНИКОВ

Аннотация: данная статья посвящена теоретическому исследованию развития логического мышления младших школьников. Развитие логического мышления младших школьников является актуальной задачей, так как на современном этапе развития общества большое внимание должно уделяться воспитанию подрастающего поколения.

Ключевые слова: младший школьный возраст, логическое мышление, образование.

Введение.

Младший школьный возраст является продуктивным в развитии логического мышления. Это связано с тем, что дети включаются в новые для них виды деятельности и системы межличностных отношений, требующие от них наличия новых психологических качеств.

Логические приемы и операции являются основными компонентами логического мышления, которое начинает интенсивно развиваться именно в младшем школьном возрасте. Практика обучения показывает, что целью каждого урока практически по каждому предмету ставится развитие мышления учащихся.[1]

В ассоциативной эмпирической психологии существовало мнение, что мышление – это процесс случайного перебора разных ассоциаций.

Мышление – это совокупность умственных процессов, лежащих в основе познания; к мышлению именно относят

активную сторону познания: внимание, восприятие, процесс ассоциаций, образование понятий и суждений. В более тесном логическом смысле мышление включает в себе лишь образование суждений и умозаключений путем анализа и синтеза понятий.

Мышление – это процесс познавательной деятельности индивида, характеризующийся обобщенным и опосредованным отражением в сознании человека связей и отношений между предметами и явлениями действительности.

Мышление – это функция человеческого мозга, особая форма, где проявляется его рефлекторная, аналитико-синтетическая деятельности, которая имеет опору во второй сигнальной системе.

Многие исследователи отмечают, что целенаправленная работа по развитию логического мышления младших школьников должна носить системный характер (Е.В. Веселовская, Е.Е. Останина, А.А. Столяр, Л.М. Фридман и др.). При этом исследования психологов (П.Я. Гальперин, В.В. Давыдов, Л.В. Занков, А.А. Люблинская, Д.Б. Эльконин и др.) позволяют сделать вывод о том, что результативность процесса развития логического мышления младших школьников зависит от способа организации специальной развивающей работы.[2]

В литературе специфика мышления традиционно определяется, по крайней мере, тремя структурными характеристиками, которые не обнаруживаются на сенсорно-перцептивном уровне познавательных процессов. Мышление – это отображение существенных связей и отношений между объектами действительности; специфичность отображения в мышлении, в его обобщенности.

Только с помощью мышления мы познаем то общее в предметах и явлениях, те закономерные, существенные связи между ними, которые недоступны непосредственно ощущению и восприятию и которые составляют сущность, закономерность объективной действительности. Поэтому мы можем сказать, что мышление есть отражение закономерных существенных связей.

Мышление представляет собой процесс познавательной деятельности, при котором субъект оперирует различными видами обобщений, включая образы, понятия и категории. Суть

мышления – в выполнении некоторых когнитивных операций с образами во внутренней картине мира. Эти операции позволяют строить и дорабатывать меняющуюся модель мира.[3]

Педагогический аспект изучения логического мышления, как правило, состоит в разработке и экспериментальной проверке необходимых методов, средств, условий, факторов организации процесса обучения, развивающих и формирующих логическое мышление у учащихся. Многими исследователями отмечается, что одной из важнейших задач обучения в школе является формирование у учащихся навыков осуществления логических операций, обучение их различным приемам логического мышления, вооружение знаниями логики и выработки у школьников умений и навыков использования этих знаний в учебной и практической деятельности.

Младший школьный возраст характеризуется наличием существенных сдвигов в развитии мышления под влиянием целенаправленного обучения, которое в начальной школе строится на основе характеристики предметов и явлений окружающего мира. Особенность детей младшего школьного возраста – познавательная активность. К моменту поступления в школу младшему школьнику, кроме познавательной активности, уже доступно понимание общих связей, принципов и закономерностей, лежащих в основе научного знания.

Следует сделать вывод о том, что для полноценного развития мышления учащихся необходимо создавать такие условия, при которых проснется интерес к учебе. Детям будет интересно познавать что-то новое, разбираться в различных задачах, самостоятельно находить пути решения и формулировать выводы, а этому могут способствовать такие системы обучения, в основе которых лежат понятия самостоятельности, вариативности, способствующие самореализации обучающихся, развитию их личности.

Мышление является опосредованным и обобщенным процессом познания окружающего мира. В мышлении отражаются общие и существенные свойства предметов и явлений, а также существенные отношения и закономерные связи между предметами и явлениями.

Мышление делится на три вида и представлено:

наглядно-действенным мышлением, наглядно-образным мышлением и словесно-логическим мышлением.[4]

Развитие мыслительной деятельности ребенка младшего школьного возраста имеет свои особенности и определяется закономерной сменой стадий, в которой каждая предыдущая подготавливает последующие. С возникновением новых форм мышления старые формы не исчезают, они сохраняются и развиваются.

Развивать логическое мышление это значит учиться:

- сравнивать наблюдаемые предметы, находить в них общие свойства и различия;
- выделять существенные свойства предметов и абстрагировать их от второстепенных, несущественных;
- находить в предмете составные части в целях познания каждой составной части и соединять эти части в одно целое, познавая при этом предмет как единое целое;
- делать правильные выводы из наблюдений или фактов, проверять эти выводы; обобщать факты;
- убедительно доказывать истинность своих суждений и опровергать ложные умозаключения;
- излагались мысли определенно, последовательно, непротиворечиво и обоснованно.

Учащиеся должны овладеть элементами логических действий, поэтому одной из важнейших задач является развитие самостоятельной логики мышления и, в конечном итоге, самостоятельное приобретение знаний.

Целенаправленная работа по развитию логического мышления младших школьников должна носить системный характер. Результативность процесса зависит от способа организации специальной развивающей работы.

Основная работа для развития логического мышления основана на работе с задачей. Ведь в любой задаче заложены большие возможности для развития логического мышления.

Наибольший эффект при этом может быть достигнут в результате применения разных форм работы над задачей:

1. Работа над решенной задачей. Многие ученики только после повторного анализа осознают план решения задачи.
2. Решение задач разными способами. Нахождение

другого способа решения сыграет большую роль в будущем при решении подобных задач.

3. Представление ситуации, описанной в задачи (нарисовать «картинку»). Нужно обратить внимание учащихся на детали, которых нужно обязательно представить, а которые можно опустить. Моделирование ситуации с помощью чертежа, рисунка.[5]

Таким образом, развитие логического мышления непосредственно связано с процессом обучения, формирование первоначальных логических умений при определенных условиях может успешно осуществляться у детей младшего школьного возраста, процесс формирования общелогических умений, как компонента общего образования, должен быть целенаправленным, непрерывным и связанным с процессом обучения школьным дисциплинам на всех его ступенях.

Список использованных источников и литературы:

[1] Афонькин С.Ю. Учимся мыслить логически: увлекательные задачи для развития логического мышления [Текст] / С.Ю. Афонькин. – СПб.: Литера, 2002. – 144 с.

[2] Беляева В.Н. Развитие логического мышления школьников при изучении морфологии в 4-м классе [Текст]: с учетом особенностей мест. говора / В.Н. Беляева. – Свердловск, [б. и.], 2011. – 48 с.

[3] Давыдов В.В. Младший школьник как субъект учебной деятельности [Текст] / В.В. Давыдов, В.И. Слободчиков Г.А. Цукерман // Вопросы психологии. – 2003. – №3/4. – С. 14-19.

[4] Зак А.З. 600 игровых задач для развития логического мышления детей [6-15 лет] [Текст]: популяр. пособие для родителей / А. З. Зак. – Ярославль: Акад. развития, 2013. – 192 с.

[5] Лебедева Е.А. Логические ошибки младших школьников и некоторые причины их возникновения. Дидактика начального обучения. / Е.А. Лебедева – М.: Интерпресс, 2014.

© Д.М. Мухамедзянова, 2021

*Б.Е. Пчелин,
студент психолого-
педагогического факультета,
e-mail: bogdan_pchelin@mail.ru,
науч. рук.: А.Ю. Швацкий,
к.п.н.,
Орский гуманитарно-технологический
институт (филиал) ОГУ,
г. Орск*

ФОРМИРОВАНИЕ ЭМОЦИОНАЛЬНОГО ИНТЕЛЛЕКТА У ПОДРОСТКОВ

Аннотация: в данной статье рассматриваются периоды формирования эмоционального интеллекта в пубертате и его отражения на разных сферах жизни подростка. Формирование эмоционального интеллекта в такой сложный период позволяет комфортнее проходить сложные этапы в обучении, межличностных отношениях и внутренних конфликтах.

Ключевые слова: эмоциональный интеллект, подростковый возраст, пубертат, эмпатия, саморегуляция, эмоции.

В настоящее время проблема связи, влияния и взаимодействия разума и чувств, рационального и эмоционального все больше вызывает к себе интерес. Под эмоциональным интеллектом понимают умение понимать и различать эмоции, управлять эмоциональными состояниями как собственными, так и эмоциями партнеров по общению. Особенно «эмоционально насыщенным» считается подростковый возраст, в связи с чем проблема развития эмоциональной сферы подростков в психологии занимает ведущее место. Возникающие в данный возрастной период эмоциональные нарушения имеют последствия, как, например, нарушение поведения, неуспеваемость, трудности общения со сверстниками и взрослыми и т.д.

Эмоциональный интеллект включает в себя непременно взаимосвязанные межличностный (направленный на внешний

мир) и внутриличностный (обращенный на себя) интеллект. Эмоциональный интеллект формируется на протяжении всей жизни человека и является одним из основополагающих элементов для успешного, гармоничного и полноценного развития личности. Способность к пониманию различных эмоциональных реакций другого индивида появляется у человека еще в младенчестве при взаимодействии с матерью, отцом, близкими родственниками. В младшем дошкольном возрасте ребенка при помощи взрослых можно научить распознавать простые, но уже свои настроения. Подростковый период считается одним из самых сложных этапов эмоционального становления, вершиной тревожности и напряженности. Качественные изменения, происходящие в этот момент, заставляют молодого человека не только искать ответы на уже поставленные вопросы, но и ставить новые цели для исследования [2]. Поэтому знание особенностей развития эмоционального интеллекта всегда будет способствовать более мягкой социальной адаптации подростков при обучении их адекватному проявлению собственных эмоциональных реакций и выстраиванию комфортных межличностных отношений.

По результатам эмпирического исследования А.Я. Чебыкина и И.Г. Павловой были определены этапы развития эмоциональной зрелости в пубертатном периоде.

1. Возраст 11-13 лет. Данный этап характеризуется ослаблением самоконтроля и эмпатии, но повышением экспрессивности, которая становится доминантой эмоциональной зрелости. К концу этого периода происходит ее спад, за счет чего стабилизируются все компоненты, и подросток становится более адаптивным к эмоциональным состояниям.

2. Возраст 14-15 лет. Продолжается снижение уровня экспрессивности, формируется произвольная эмоциональная саморегуляция. Отмечается, что степень эмоциональной зрелости не имеет существенных гендерных различий, однако у девочек на данном этапе больше развиваются сопереживание, желание понять чувства партнера, в то время как у мальчиков внимание обращено внутрь, на регуляцию свои эмоций.

3. Возраст 16-17 лет. Наблюдается повышение

эмпатических качеств, при этом снижается эмоциональная саморегуляция. Совершенствование личностного эмоционального интеллекта происходит в этот период [3].

Д.В. Люсин в качестве переходного мостика – от животной дикости до человеческой цивилизации – выделяет возраст с 14 до 16 лет. И кризисный период описывается как колебания в настроении, инстинктивные возбуждения и изменения, удовольствие и страдание, проявление эгоцентризма и альтруизма, отчуждения к социальному и т.д. [3].

О взаимосвязи с эмоциональным развитием подростков во взаимоотношениях дает интерпретацию психолог Е.Н. Куницына. В теориях она приходит к следующему выводу: ущемление навыков при эмоциональном взаимодействии в процессе деятельности имеет прямое влияние на преобладание негативных чувств над одобряемыми [4].

В целом к 17 годам подростковый возраст приближается к завершению. Заканчивается он обыкновенно творческой и физической активностью, сильной внутренней мотивацией к развитию личности, духовной мощи и оптимизмом [1]. Этот этап позитивных выражений протекает не быстро и развивается с того момента, когда подросток способен воспринимать естественные источники радости. Тогда наблюдается, как расширяются и растут его личные и общественные ценности, как по-иному раскрывается чувство любви, которое зарождается более осознанно, когда внимание направляется на изучение своего партнера.

Как считает исследователь Е.П. Ильин, чувственное поле подростка означает стабильность и многообразие эмоций и чувств, что объясняется стремлением к эмпатии, становлению эстетических взглядов и эмоциональное окрашивание любовных и дружеских взаимоотношений. Чувственные и эмоциональные перемены выделяются практически во всех областях жизни подростков, поэтому многие аналитические работы, затрагивающие тему формирования чувств, имеют феноменологическое направление [4].

Эмоциональная область подростков – это многообразие переживаемых настроений, трудности в распознавании истинных чувств, расширение палитры собственных реакций,

высокое значение принятия своих переживаний и эмоций других людей.

Изучение эмоционального интеллекта в подростковом периоде является достаточно сложным, многоплановым и долгим процессом, который остается динамичным до настоящего момента. До сих пор продолжаются дискуссии между учеными и специалистами на тему факторов и причин, влияющих на эмоциональный интеллект, поэтому данная проблема занимает актуальное место.

Таким образом, можно сделать вывод, что эмоциональный интеллект позволяет человеку адекватно выражать свои эмоции и чувства, управлять и контролировать их, а также понимать и управлять эмоциями других людей. Он выступает важным фактором успешности коммуникативной деятельности. В подростковом возрасте эмоциональный интеллект в большей степени проявляется как способность понимать и управлять эмоциями других людей, манипулировать ими. Характерной особенностью этого возрастного периода выступает осознанное сопереживание текущему эмоциональному состоянию другого человека без потери ощущения внешнего происхождения этого состояния.

Список использованных источников и литературы:

[1] Абрамова Г.С. Возрастная психология: учеб. пособие для вузов. – М.: ИЦ «Академия»; Раритет, 2015. – 702 с.

[2] Амельков А.А. Основы возрастной психологии: учеб. – метод пособие. – Минск: БИП-С Плюс, 2016. – 147 с.

[3] Андреева И.Н. Эмоциональный интеллект: исследование феномена // Вопросы психологии. 2006. №3. С. 78-86.

[4] Гоулман Д. Эмоциональный интеллект. – М.: АСТ, 2013. – 487 с.

© Б.Е. Пчелин, 2021

*З.А. Рахимова,
магистрант 2 курса напр. «Психология»,
e-mail: zulfya.zaripova.1979@mail.ru,
науч. рук.: Н.А. Зыкова,
к.п.н., доц.,
ФГБОУ ВО «НВГУ»,
г. Нижневартовск*

ПСИХОЛОГИЧЕСКОЕ СОПРОВОЖДЕНИЕ ПЕРВОКЛАССНИКОВ В ПЕРИОД АДАПТАЦИИ К ШКОЛЕ

Аннотация: целью статьи является описание психологического сопровождения первоклассников в период адаптации к школе. Также прилагаются рекомендации психолого-педагогическому и социальному сопровождению первоклассников к школе.

Ключевые слова: первоклассник, школьный психолог, адаптация, «проблемные» дети, наблюдение.

Поступив в школу, ребенок становится школьником далеко не сразу. Это становление проходит на всем протяжении обучения в начальной школе. Все дети в начале обучения сталкиваются с теми или иными сложностями, но трудности одних преходящи, проблемы же других настолько серьезны, что делают детей трудновоспитуемыми и труднообучаемыми. При отсутствии специальной помощи психологическое неблагополучие таких детей из начальной школы переходит в подростковый возраст, нередко создавая основу для делинквентного поведения.

Первое с чего должна начинаться работа психолога по психолого-педагогическому и социальному сопровождению первоклассников это сбор информации о детях. В первую очередь это изучение личных дел учащихся: характеристика с детского сада, образование родителей, семейные и социальные условия и т.д.; проведение экспертного опроса педагогов; обработка информации о детях, полученной от воспитателей детских садов и после анкетирования родителей.

Данная информация о детях должна касаться, прежде всего, таких характеристик как: возраст ребенка, состав семьи, профессии родителей, образование отца и матери, материальное положение и бытовые условия семьи. Какой ребенок по счету в семье, какие болезни и травмы перенес. С какого времени ребенок посещает дошкольное учреждение, как долго находится в данной группе детского сада. Какие меры воздействия на ребенка применяются в семье (поощрения, внушения, выговоры и др.). Кого в семье ребенок больше всего слушается, с кем чаще капризничает, кому чаще жалуется на обидчиков, с кем чаще делится своими впечатлениями и т.д. и т.п.

Сбору психологического анамнеза – истории развития ребенка, школьный психолог должен уделить особое внимание, т.к. благодаря этим сведениям можно заранее выявить различные психологические и психические расстройства у ребенка, определить причину данных проблем и в будущем наметить тактику психолого-педагогической профилактики и коррекции школьной и социальной дезадаптации с учетом этих данных.

После обработки информации о детях психолог проводит наблюдение за учащимися на уроках в расчете в день по 2 часа на класс. В процессе этой работы психолог отмечает:

– Основные особенности поведения детей: как ребенок говорит, как сидит, как слушает учителя, отвечает ли на вопросы, часто ли отвлекается, крутится, вертится, смотрит по сторонам, лежит на парте и т.п.

– Отношение к учению и к конкретным заданиям: охотно ли ребенок выполняет предложенные ему задания, на сколько быстро и правильно справляется с упражнениями, понимает ли инструкцию учителя, способен ли найти и исправить свои ошибки, как ученик включается в выполнение практических заданий, задает ли ученик вопросы, как относиться к ответам учителя на свои вопросы, стремиться ли ученик к самостоятельному выполнению заданий, может ли правильно ответить на вопросы, может ли решив теоретическую задачу дать содержательное обоснование способов действия, на что направлена основная активность ученика при решении каких-либо заданий, может ли он найти и правильно объяснить свою

ошибку и т.п.

– Отношение к учителю и к одноклассникам: как ребенок реагирует на критическую оценку учителя, умеет ли ученик общаться со взрослыми, может ли строить крепкие дружеские отношения с детьми, много ли у ребенка друзей, на сколько близко и как часто ученик общается с детьми, проводят ли ребята вместе свободное после школы время.

Взаимодействие ребенка с одноклассниками лучше всего проявляется не на уроке, а на перемене во время совместных игр, где психолог также может понаблюдать за ребенком. Важно выяснить есть ли у ребенка друзья, играет ли он в коллективные игры или предпочитает оставаться один, и вообще может ли ребенок общаться и конструктивно решать возникшие конфликтные ситуации.

Параллельно с наблюдением психолог проводит работу с родителями учащихся. В первую очередь, индивидуальное консультирование родителей обратившихся за помощью к психологу по проблемам адаптации ребенка к первому классу. Как уже было сказано “проблемных” детей выделить легко и легко потому, что проблемы чаще всего начинаются сразу после того, как ребенок пришел в школу. Причем бывает так, что проблема у ребенка не одна, а их сразу несколько. В основном встречаются такие проблемы как: не желание ребенка ходить в школу, рано вставать утром, не способность ребенка соблюдать правила и нормы поведения в школе, не умение ребенка сосредоточиться на уроке и выполнять все задания, отказ ребенка от выполнения домашнего задания и т.д. На индивидуальной консультации психолог должен подробно узнать историю развития и воспитания ребенка, начиная с протекания беременности. Необходимо определить причины и условия возникновения того или иного неблагополучия у ребенка, обсудить стиль семейного воспитания. В процессе консультации психолог разрабатывает ряд рекомендаций родителям по формированию благоприятной семейной ситуации, а затем и учителям по улучшению психологических условий приспособления ребенка к новой школьной среде.

Второе чем занимается школьный психолог, это участвует в родительских собраниях первых классов, где рассказывает

присутствующим о психологических особенностях процесса адаптации первоклассников, об основных трудностях связанных с ней и о причинных возникновения данных проблем. После чего психолог дает общие рекомендации родителям как оказать ребенку помощь в адаптации к школе, какой должен быть режим дня, чего нельзя делать и говорить ребенку, начинающему обучение в школе. В заключении рассказывает о том, какая психологическая работа будет проводиться с первоклассниками, и какую помощь они могут получить, обратившись к психологу. Конспект родительского собрания "Ваш ребенок первоклассник".

Кроме этого, для обеспечения положительной адаптации детей к школе, к классу, к учителям в начале учебного года школьный психолог проводит адаптационное занятие для учащихся первых классов. Основная цель такого занятия это познакомить детей со школьными правилами; укрепить желание учиться, получать знания, показать, что знания необходимы; сформировать чувство принадлежности у детей к группе. На данном занятии дети узнают, что такое школьный распорядок дня, что такое школьные правила и почему их нельзя нарушать, как нужно вести себя на уроке и на перемене. В процессе такого занятия дети учатся успешному взаимодействию детей друг с другом и с учителем, учатся выражать свои мысли и чувства, так же адаптационное занятие воспитывает у детей культуру поведения, вызывает желание соблюдать школьные правила.

Список использованных источников и литературы:

[1] Ануфриев А.Ф. Как преодолеть трудности в обучении детей. Психодиагностические таблицы. Психодиагностические методики. Коррекционные упражнения. – М.: Издательство "Ось-89", 1997.

[2] Велиева С.В. Диагностика психических состояний детей дошкольного возраста. – СПб. 2005.

[3] Венгер А.Л. Психологические рисуночные тесты. – М. 2006.

[4] Венгер Л.А., Марцинковская Т.Д., Венгер А.Л. Готов ли ваш ребенок к школе. – М.: Знание, 1994. – 192 с...."
[Источник: [http://psychlib.ru/mgppu/Vgl-1994/Vgl-1994.htm#\\$p1](http://psychlib.ru/mgppu/Vgl-1994/Vgl-1994.htm#$p1)]

[5] Венгер А.Л., Цукерман Г.А. Психологическое обследование младших школьников. – М. 2004.

[6] Гариен М. Мальчики и девочки учатся по-разному. Руководство для учителей и родителей: Пер. с англ. / М. Гариен. – М.: ООО “Издательство Астрель”, 2004.

[7] Детская практическая психология: Учебник / Под ред. Т.Д. Марцинковской. – М.: Гардарики, 2000.

[8] Микляева А.В., Румянцева П.В. Школьная тревожность: диагностика, коррекция, развитие. – СПб. 2004.

[9] Соколова Ю. Тесты на готовность ребенка 6-7 лет/ Илл Н. Воробьёвой – М.: Из-во Эксмо, 2003. – 64 с.

© З.А. Рахимова, 2021

*А.В. Саблина,
студентка психолого-
педагогического факультета,
науч. рук.: О.А. Андриенко,
к.п.н.,
Орский гуманитарно-технологический
институт (филиал) ОГУ,
г. Орск*

РАЗВИТИЕ ЭМПАТИИ В ПРОЦЕССЕ ПРОФЕССИОНАЛЬНОЙ ПОДГОТОВКИ БУДУЩИХ ПЕДАГОГОВ-ПСИХОЛОГОВ

Аннотация: в настоящее время одним из главных профессиональных качеств будущего педагога-психолога является эмпатия. Данная статья посвящена теоретическому исследованию проблемы развития эмпатии в процессе профессиональной подготовки будущих педагогов-психологов.

Ключевые слова: эмпатия, профессиональная подготовка, педагог-психолог.

В наше время традиционное понимание высшего образования как процесса овладения профессиональными знаниями, умениями и навыками вытесняется новым, более широким взглядом на образование как на процесс профессионального становления личности будущего специалиста. И перед ВУЗом стоит проблема создания необходимых условий для такой общекультурной и профессионально-педагогической подготовки педагога-психолога, в ходе которой он станет целостной личностью и будет готов к реализации личностно ориентированного подхода в своей практической деятельности.

Формирование профессиональных компетенций специалиста начинается с обучения в ВУЗе, в процессе которого студент-психолог должен приобрести личностные и профессиональные характеристики, являющиеся основой для будущей работы. Поэтому изучение и формирование эмпатии, как профессионально-важного качества, является на

сегодняшний день актуальным направлением исследования. [4]

В современных психологических и педагогических словарях и справочниках представлены разные определения эмпатии.

В кратком психологическом словаре под редакцией С.Ю. Головина дается следующее определение термина «эмпатия»: от греч. *empathia* – сопереживание – постижение эмоционального состояния, проникновение, вчувствование в переживания другого человека [2].

В большом психологическом словаре В.Г. Мещеряков указывает, что эмпатия – это способность поставить себя на место другого человека (или предмета), способность к сопереживанию. Эмпатия также включает в себя способность точно определить эмоциональное состояние другого человека на основе мимических реакций, поступков, жестов и т. д. Еще под эмпатией понимают способность очень точно чувствовать и ощущать эмоциональное состояние человека, не видя его [3].

Дж. Иган, даёт следующее определение данного понятия: «Эмпатия – это способность понимать и проникать в мир другого человека, а также передать ему это понимание» [5].

Анализ теоретических работ ученых-психологов позволил сделать выводы о том, что эмпатию в науке рассматривают с разных позиций, поэтому рационально выделить ее направления:

1) эмпатия эмоциональная – основанная на механизмах проекции и подражания моторным и аффективным реакциям другого;

2) эмпатия когнитивная – базируемая на процессах интеллектуальных (сравнение, аналогия и пр.);

3) эмпатия предикативная – проявляемая как способность предсказывать аффективные реакции другого в конкретных ситуациях [2].

Традиционно специалисты выделяют три уровня эмпатии [6].

Низкий уровень эмпатии характеризуется неразвитым чувством сопереживания. Такой человек в большей степени не способен обратить внимание на эмоциональное состояние другого. Такая личность обычно сконцентрирована на себе, на

своих переживаниях.

Статистически выявлено, что средний уровень эмпатии имеют большее количество людей. Средний уровень показывает то, что человек готов в необходимый момент проявить сочувствие и сопереживание, но глубоко в суть проблемы другого лица не вникает.

Высокий уровень эмпатии проявляется в том, что человек старается глубоко вникнуть в проблему другого человека и постараться найти способы ее устранения. Принимает проблемы и неудачи другого, как свои собственные.

Эмпатия является одним из важных профессионально значимых личностных качеств педагога-психолога. Эмпатия строится на противоречии между собственными переживаниями и воспринятыми переживаниями другого лица. Главное существенное отличие между эмпатией (чувством переживания и сопереживания) и симпатией (влечением, внутренним расположением, состраданием, жалостью, интересом к кому-нибудь) состоит в том, что эмпатия – это «чувствовать вместе с кем-либо», а не «чувствовать вместо». Нередко понятие «эмпатия» трактуется неверно, под этим феноменом понимают лишь доброжелательное расположение учителя к ученику, причем второй не учитывает эмоциональное состояние первого [1].

Эмпатия как личностная особенность является профессионально необходимым качеством будущего педагога-психолога. Успешная деятельность специалиста невозможна при низком уровне развития эмпатии. Важно умение приблизиться к внутреннему миру другого человека в соответствии с его эмоциональным состоянием.

Эмпатия как профессионально важное качество студента-психолога начинает формироваться с самого начала обучения в ВУЗе и совершенствуется на протяжении всем его протяжении.

Работа со студентами рассчитана на актуализацию эмпатийных способностей: умение анализировать, чувствовать, что происходит с другим человеком, объяснить, спрогнозировать его поведение в конкретной жизненной ситуации. Эмпатия может формироваться только при условии общей положительной установки на других людей.

Предпосылками для формирования эмпатии являются развитость эмоциональной идентификации, качество восприятия эмоционального конфликта (личностная рефлексия), стабильность альтруистических форм поведения. Проявление эмпатии тесно связано с определённым уровнем развития нравственного сознания человека.

Список использованных источников и литературы:

[1] Алехин, А.Н. Индивидуальные отношения. Теория и практика эмпатии [Текст]: монография / А.Н. Алехин, А.В. Курпатов. – Олма Медиа Групп, 2007. – 384 с.

[2] Головин, С.Ю. Словарь практического психолога [Текст]: справочная литература / С.Ю. Головин. – Мн.: Харвест, 2003. – 800 с.

[3] Слесаренко, З.Р. Эмпатия как сущностное свойство культуры наряду со стремлением к идеалу и духовной свободе [Текст] / З.Р. Слесаренко, Р.Г. Нугманов // Вестник Казанского государственного университета культуры и искусств. – 2013. – №3. – С. 19-22

[4] Зеер, Э.Ф. Психология профессионального образования [Текст]: учеб. пособие для студ. учреждений высш. проф. образования / Э.Ф. Зеер. – М.: Академия, 2013. – 416 с.

[5]. Иган, Дж. Базисная эмпатия как коммуникативный навык [Текст]: / Пер. О. Исаковой, М. Глущенко // Журнал практической психологии и психоанализа, 2000. – №1. – С. 14-18.

[6] Эмпатия: плюсы и минусы [Электронный ресурс]: офиц. сайт, 2008 – 2018. – Режим доступа: <http://www.vitamarg.com/konsultacii/nature/7390-empatiya-plyusy-i-minusy>

© А.В. Саблина, 2021

*К.Т. Терёшкина,
студент 4 курса
напр. «Психология образования»,
e-mail: tereshkinakw@mail.ru,
науч. рук.: Л.А. Емельянова,
к.п.н., доц.,
ОГТИ (филиал ОГУ),
г. Орск*

ДИНАМИКА РАЗВИТИЯ МОТИВАЦИИ УЧЕБНО- ПРОФЕССИОНАЛЬНОЙ ДЕЯТЕЛЬНОСТИ В ЮНОШЕСКОМ ВОЗРАСТЕ

Аннотация: данная статья посвящена изучению динамики развития мотивации учебно-профессиональной деятельности в юношеском возрасте, мотивация деятельности сегодня является проблемным полем, в которое включаются вопросы изучения побудительного потенциала для человеческого поведения, теоретически мотивация деятельности связана с осознанием субъектом условий ситуации, одновременно актуализирующих и удовлетворяющих возникающую потребность с когнитивной и аффективной стороны.

Ключевые слова: мотивация, учебная мотивация, учебно-профессиональная деятельность, юношеский возраст.

Проблема профессиональной мотивации в настоящее время приобретает особое значение. Именно в ней специфическим образом высвечиваются основные моменты взаимодействия индивида и общества, в котором образовательный процесс приобретает приоритетное значение.

В юношеском возрасте обнаруживается преобладание мотивов, связанных с профессиональным и жизненным самоопределением. Учащиеся осознают, что стоят на пороге новой жизни. Поэтому они склонны рассматривать знания не как самоценность, а как инструмент, с помощью которого они смогут получить профессию, обеспечить себе большой доход и высокий уровень жизни [1].

Формирование мотивации и ценностных ориентаций является неотъемлемой частью развития личности человека. Мотивы, присущие данному возрасту выступают в качестве личностнообразующей системы и связаны с развитием самосознания, осознания положения собственного «Я» в системе общественных отношений.

Учебная мотивация – это система побуждений, которая движет учеником и заставляет его приобретать знания, становиться успешным, становится субъектом своей учебно-познавательной деятельности. Учебная мотивация, как и любой другой ее вид, системна, характеризуется сложной структурой, одной из форм которой является структура внутренней (на процесс и результат) и внешней (награда, избегание) мотивации. Существенны такие характеристики учебной мотивации как ее устойчивость, связь с уровнем интеллектуального развития и характером учебной деятельности [3].

Учебная мотивация позволяет развивающейся личности определить не только направление, но и способы реализации различных форм учебной деятельности, задействовать эмоционально-волевую сферу. Она выступает в качестве значимой многофакторной детерминации, обуславливающей специфику учебной ситуации в каждый временной интервал.

Учебно-профессиональная деятельность – это особая форма учебной деятельности, результатом которой является формирование профессиональных знаний, умений и навыков, а также развитие качеств личности профессионала и профессиональных способностей [5].

В отечественной психологии тем ядром, вокруг которого объединены исследования рассматриваемого нами феномена, выступил деятельностный подход, который связывает понятие деятельности с понятием мотива, представляющего собой «...то объективное, что отвечает потребности, побуждает и направляет деятельность». Мотив организует активность личности, побуждает ее к осуществлению деятельности, в том числе и учебно-профессиональной [4].

Исследователи отмечают, что «... мотивационная система человека имеет гораздо более сложное строение, чем простой ряд заданных мотивационных значений. Она описывается

исключительно широкой сферой, включающей в себя и автоматически осуществляемые установки, и текущие актуальные стремления, и область идеального, которая в данный момент не является актуально действующей, но выполняет важную для человека функцию, давая ему ту смысловую перспективу дальнейшего развития его побуждений, без которой текущие заботы повседневности теряют свое значение». Всё это, с одной стороны, позволяет определять мотивацию как сложную, неоднородную многоуровневую систему побудителей, включающую в себя потребности, мотивы, интересы, идеалы, стремления, установки, эмоции, нормы, ценности и т.д., а с другой, – говорить о полимотивированности деятельности, поведения человека и о доминирующем мотиве их структуры [2].

Серьёзным вопросом в контексте изучения мотивов обучения студентов является вопрос мотивации учения в целом. Она понимается, как частный вид мотивации с необходимостью включенной в процесс обучения. Из определения вытекает то, что специфика формирования и развития мотивов учения в той или иной степени определяется особенностями самой деятельности и ее субъектов. Побудителем учебной деятельности является система мотивов, ограничено включающая в себя: познавательные потребности, цели, интересы, стремления, идеалы и мотивационные установки, которые придают ей активный и направленный характер, входят в структуру и определяют ее содержательно– смысловые особенности. Названная система мотивов образует учебную мотивацию, которая характеризуется как устойчивостью, так и динамичностью.

Список использованных источников и литературы:

[1] Батаршев А.В. Учебно-профессиональная мотивация молодёжи: учеб.пособие/ А.В.Батаршев – М.:Академия, 2013.

[2] Ильин Е.П. Мотивация и мотивы / Спб.: Питер, 2009. 512 с.

[3] Реан А.А. Психология изучения личности: Учеб. Пособие. Спб.: Изд-во В.А.Михайлова, 2011. 288 с.

[4] Шавир П.А. Психология профессионального

самоопределения в ранней юности. – М.: Педагогика, 2011. – 96 с.

[5] Мильман В.Э. Внутренняя и внешняя мотивация учебной деятельности // Вопросы психологии. 1987. №5.

© *К.В. Терёшкина, 2021*

*Н.К. Юмагулов,
студент психолого-
педагогического факультета,
e-mail: sultan-00@mail.ru,
науч. рук.: А.Ю. Швацкий,*

*к.п.н.,
Орский гуманитарно-технологический
институт (филиал) ОГУ,
г. Орск*

ПРОФИЛАКТИКА БУЛЛИНГА В ПОДРОСТКОВОЙ СРЕДЕ

Аннотация: в данной статье рассматривается понятие буллинга и его проявления в подростковой среде. Профилактика буллинга помогает уменьшить масштабы этого явления и сократить количество вовлеченных в него подростков – «агрессоров» и «жертв».

Ключевые слова: буллинг, подростковый возраст, подросток, травля, агрессор, жертва, индивидуально-личностные особенности.

Атмосфера в классе влияет как на освоение обучающимися учебной программы, так и на общую успеваемость, учебную мотивацию и т. п. Удовлетворенность обучающихся взаимоотношениями в классном коллективе, отсутствие «изолированных», «изгоев» – прямой показатель успешности воспитательных усилий педагога.

Образовательная среда не всегда комфортна, в ней присутствуют факторы, оказывающие негативное влияние на психическое развитие обучающихся. Одним из таких факторов является буллинг.

В подростковом возрасте проблема буллинга имеет особое значение. Именно в это время, усвоив определенные модели поведения, например поведение «жертвы», подросток следует им всю последующую жизнь. Также и агрессия может закрепиться в качестве стиля поведения в будущем.

Профилактика буллинга помогает уменьшить масштабы

этого явления и сократить количество вовлеченных в него подростков – «агрессоров» и «жертв».

Буллинг – это запугивание, унижение, травля, физический или психологический террор, направленный на то, чтобы вызвать страх и тем самым поставить человека в подчиненное положение. Это длительный процесс сознательного жестокого отношения со стороны одного или группы детей к другому ребенку (другим детям). Такие действия не носят характер самозащиты и не санкционированы нормативно-правовыми актами государства. Насилие происходит преимущественно в организованных коллективах с определенной личной целью (например, стремление заслужить авторитет у окружающих) [3].

Структура буллинга включает в себя обидчика, жертву и свидетелей. D. Olweus говорит о том, что «обидчики» – это индивиды, обладающие высоким потенциалом общей агрессивности. Они проявляют агрессивное поведение не только по отношению к жертвам, но также «нападают» на учителей и родных. У «обидчиков» наблюдается недостаток в проявлении эмпатии к «жертвам» и высокая потребность в доминировании над другими [1]. Они ощущают себя успешными и самоуверенными и испытывают сильное желание управлять другими детьми и получать удовлетворение от их подчинения [2]. «Жертва» долгое время находится в состоянии стресса и страха, т.к. агрессивные нападки буллинга продолжаются непрерывно в течение длительного периода. Они часто подвергаются психологическому насилию, изоляции, одиночеству, часто испытывают чувство опасности и тревоги. Все эти проявления являются результатом воздействия атмосферы, которая окружает «жертву» буллинга. «Жертвы» отличаются социальной отрешенностью, стараются уклоняться от конфликтов, они очень чувствительные, замкнутые и застенчивые, имеют психосоматические симптомы, повышенную тревожность и депрессивность, низкой самооценкой и неуверенностью в себе, сниженной учебной мотивацией и многочисленными проблемами в общении [3]. 11 Существуют также агрессивные «жертвы», по мнению D. Olweus они обладают теми же чертами, что «обидчики», совершают агрессивные действия против других и вместе с этим

являются «жертвами» буллинга. В отличие от покорных «жертв», которые более тревожны и неуверенны в себе, стараются быть осторожными, агрессивные «жертвы» чрезмерно агрессивны и эмоционально нестабильны.

Жертвой может стать любой ребенок. Но обычно выбирают того, кто слабее или чем-либо отличается от других. Чаще всего жертвами насилия становятся дети, для которых характерны: физические недостатки, особенности поведения, особенности внешности, плохие социальные навыки, страх перед школой, отсутствие опыта жизни в коллективе, болезни, низкий интеллект и трудности в обучении. Низкая самооценка может способствовать в одном случае формированию роли жертвы, в другом – насильственному поведению как варианту компенсации. Поэтому ребенок с низким уровнем интеллекта и трудностями в обучении может стать как жертвой школьного насилия, так и насильником.

Последствия травли одноклассниками могут быть самыми плачевными. Ребенок привыкает считать себя неудачником и, как правило, не достигает успеха в жизни. Отсутствие навыка общения в коллективе делает его нелюдимым и замкнутым. Такие люди эмоционально неустойчивы, порой психически нестабильны. Особенности поведенческих реакций подростков – участников буллинга является агрессивный или же защитный и необходимо-упорствующий характер, а также экстрапунитивная направленность также у подростков участников буллинга могут проявляться следующие типы поведения: защитное характеризующееся пассивностью неосознанностью поведения, ситуативное, включающее восстанавливающие и активное поведение, характеризуется ориентацией на нормы и правила принятые в социуме, социально одобряемое, реакции пассивного осознаваемого типа, творческое, предполагающее осознанный выбор стратегии, активное поведение подростка в овладении, ситуацией[4].

Для подростков характерна склонность разрешать конфликтные ситуации в форме обвинений, агрессии и требований. В основе используемых подростками копинг-стратегий в отношении ситуации буллинга лежат такие механизмы как психологическая защита, эмоциональное

отреагирование, физическое восстановление, рефлексия, агрессивное отреагирование доминирующим формами насилия в образовательной среде признанный психологическое эмоциональное и физическое насилие.

Таким образом буллинг – это насилие, которое осуществляется систематически продолжительное время, одним человеком или группой лиц, по отношению к человеку, который не может себя защитить. Основные причины буллинга в подростковой среде можно разделить на внешние, внутриличностные и внутрисемейные. Внешними причинами является влияние атмосферы образовательного учреждения, внутриличностные причины вытекают из-за переживания переходного периода подростка, а внутрисемейные причины появляются из-за проблем в детско-родительских отношениях. Данные причины связаны с психологическими изменениями подростка и его переживаниями и относятся как «обидчику», так и к «жертве». Профилактическая работа должна проводиться индивидуально с потенциальными «обидчиками» и «жертвами», с учетом индивидуальных особенностей, а групповая работа по профилактике буллинга должна проводиться во всей школе и в каждом классе отдельно для лучшего результата по предотвращению насилия в образовательной организации.

Список использованных источников и литературы:

[1] Besag V.E. Bullies and Victims in Schools, Milton Keynes: Open University Press. 1989. P. 200-225.

[2] Dodge K.A. The structure and function of reactive and proactive aggression // In D.J. Pepler, K.H. Rubin (Eds.). The development and treatment of childhood aggression. Hillsdale, NJ: Lawentance Erlbaum. 1991. P. 201-216.

[3] Rigby K. Effects of peer victimization in schools and perceived social support on adolescent well-being // Journal of Adolescence. 2000. №23. P. 57-68

[4] Бочавер А.А. Буллинг как объект исследований и культурный феномен / А.А. Бочавер, К.Д. Хломов // Психология. – 2013. – №3. – С. 149-159.

© Н.К. Юмагулов, 2021

СОЦИОЛОГИЧЕСКИЕ НАУКИ

С.М. Подолина,

студент 2 курса напр. «Менеджмент»,

e-mail: spodolina@yandex.ru,

науч. рук.: Я.А. Черезова,

к.э.н., доц.,

ФГАОУ ВО Первый МГМУ им. И.М. Сеченова

(Сеченовский университет),

г. Москва

ОСОБЕННОСТИ ОБУЧЕНИЯ И РАЗВИТИЯ ПЕРСОНАЛА В ПРЕДПРИЯТИЯХ САНИТАРНОЙ АВИАЦИИ

Аннотация: данная статья посвящена особенностям управление персоналом на предприятиях санитарной авиации. Обусловленная потребностью в обеспечении высокой степени самостоятельности сотрудников, в особенности медицинского и летного персонала. Так как осуществление транспортировки пациентов сопряжено с рисками возникновения чрезвычайных и внештатных ситуаций

Ключевые слова: санитарная авиация, обучение и развитие персонала, наставничество.

В настоящее время персонал предприятия признается наиболее ценным ресурсом все всех отраслях экономики и видах деятельности. Однако в ряде сфер он является не просто одним из важнейших ресурсов, а ключевым и от эффективности управления персоналом в первую очередь зависит стабильность и эффективность функционирования компании, а также темпы её развития. Одной из таких сфер является санитарная авиация.

Важность персонала здесь определяется, высокими требованиями к квалификационному уровню сотрудников (в первую очередь медицинского персонала и летного состава) и дефицитом кадров.

Санитарная авиация представляет собой сферу по организации перевозки пациентов до медицинского учреждения при помощи авиатранспорта (вертолетов и самолетов). Она

призвана обеспечить транспортировку лиц нуждающихся в медицинской помощи в медицинские учреждения при невозможности оказания квалифицированной медицинской помощи на месте (отсутствие медицинских учреждений, либо их неспособность в силу тех или иных факторов оказать необходимую медицинскую помощь). Сфера санитарной авиации представляет собой сплав двух сфер – авиационной и сферы здравоохранения.

При транспортировке пациентов в силу ряда факторов (тряски, изменению давления и т.д.) риски ухудшения состояния пациента существенно увеличивается и сопровождающий их медицинский персонал должен быть готов к принятию самостоятельных решений и мер по стабилизации состояния пациента. Если в большинстве сфер деятельности существует достаточно много возможностей по оказанию сотрудникам помощи в критической ситуации, вплоть до их замены более опытным сотрудником то в процессе транспортировки пациентов заменить пилотов или медицинских работников невозможно. С одной стороны это обуславливает особенности их профессиональной подготовки (до непосредственного выполнения функций должны допускаться только полностью подготовленные сотрудники), а также спектра применяемых мер, чтобы обеспечить сохранение инициативности и ответственности у сотрудников.

Значимым фактором, обуславливающим особенности подготовки персонала на предприятиях санитарной авиации, является дефицит квалифицированных кадров в сфере гражданской авиации и здравоохранении. Дефицит кадров в здравоохранении, хотя и оказывает негативное влияние на обеспеченность предприятий санитарной авиации медицинским персоналом, но несущественный. Работа в санитарной авиации является достаточно привлекательной многих врачей и фельдшеров. По крайней мере по сравнению с работой на скорой помощи при сопоставимой или даже более высокой заработной плате она является более интересной, а также менее монотонной и интенсивной.

В гражданской авиации в России в течение последних лет наблюдался дефицит пилотов, обуславливаемых рядом

факторов, таких как:

1. Активное развитие авиакомпаний и увеличение потребности в пилотах.

2. Неспособностью системы подготовки пилотов удовлетворить существующие потребности.

3. Отток пилотов в иностранные компании. В частности в азиатских авиакомпаниях им предлагают в 1,3-2 раза более высокую заработную плату и более комфортные условия труда, поэтому они охотно переходят на работу в них с российских авиакомпаний.

Следует отметить, что предприятия санитарной авиации вынуждены конкурировать на рынке рабочей силы в сегменте авиационного персонала с авиакомпаниями гражданской авиации. При этом возможности предприятий санитарной авиации существенно уступают крупным авиакомпаниям в силу меньшего масштаба деятельности. К примеру, они не могут позволить собственный учебный центр для летного состава, которым располагает авиакомпания «Аэрофлот». Поэтому, предприятия санитарной авиации могут испытывать существенные сложности с подбором новых пилотов. Данное обстоятельство обуславливает особую важность в обеспечении кадровой стабильности медицинского и особенно летного персонала.

Повышение квалификации и обучение персонала осуществляется с использованием конференций (преимущественно для руководителей и наиболее квалифицированных врачей), семинаров, тренингов, на которых вырабатываются практические навыки, а также путем прохождения обучения сотрудниками по программам профессионального дополнительного образования. Одной из подсистем обучения персонала может быть наставничество.

Основной целью подсистемы обучения и развития персонала является повышение компетентности сотрудников, а также качества выполняемой ими работы.

Наставничество будет осуществляться на добровольной основе. На должность наставников будут назначаться опытные сотрудники, занимающие ту же должность, что и новые сотрудники. К наставникам будут предъявляться следующие

требования:

- продолжительность работы в компании не менее 2-х лет;
- наличие с коллегами хороших взаимоотношений и отсутствие у сотрудника с коллегами межличностных конфликтов;

- высокий уровень профессиональной компетентности;
- высокий уровень лояльности сотрудника к компании, как к работодателю.

Наставник будет обладать следующими правами:

- требовать от нового сотрудника выполнения указаний по вопросам, которые связаны с его профессиональной деятельностью;

- принимать участие в обсуждении вопросов, которые связаны с работой нового сотрудника;

- по согласованию с руководителем структурного подразделения привлекать других сотрудников для обучения нового сотрудника.

Наставник нового сотрудника будет обязан:

- осуществлять предусмотренное планом наставничества обучение нового сотрудника;

- знакомить нового сотрудника с задачами, целями и отраслевыми особенностями деятельности компании;

- знакомить нового сотрудника с нормами корпоративной культуры компании и следить за их соблюдением новым сотрудником;

- обеспечить знание новым сотрудником требований по охране труда и правилами внутреннего трудового распорядка дилерского центра;

- осуществлять необходимое обучение нового сотрудника;

- осуществлять контроль выполняемой новым сотрудником работы;

- выявлять ошибки, допущенные новым сотрудником и оказывать помощь в их исправлении.

Продолжительность наставничества будет составлять 2 месяца. Ежемесячно наставнику будет выплачиваться доплата в определенном размере, а также единовременная выплата через 6 месяцев при условии, что новый сотрудник будет продолжать

работать в компании и полностью адаптируется. Внедрение наставничества позволит повысить эффективность как профессиональной, так и социально-психологической адаптации нового сотрудника и снижению периода его адаптации.

Реализация этого мероприятия будет предполагать увеличение расходов на оплату труда персонала в связи с выплатами за наставничество. Однако это будет приводить к повышению закрепляемости новых сотрудников. Что является экономически выгодным мероприятием. Оно позволит снизить адаптационный период и увеличить стабильность кадрового состава. Повысит эффективность как профессиональной, так и социально-психологической адаптации нового сотрудника и снижению периода его адаптации.

Список использованных источников и литературы:

[1] Кларин М.В. Корпоративный тренинг, наставничество, коучинг: учебное пособие. – М.: Издательство Юрайт, 2017. – 288 с.

[2] Маслов Е.В. Управление персоналом организации: современные технологии: учебник / Е.В. Маслов, Н.Н. Абакумова, Ю.А. Масалова, В.П. Осипов; под ред. С.И. Сотниковой. – М.: ИНФРА-М, 2019. – 513 с.

[3] Аларведов А.Р. Управление человеческими ресурсами организации: учебник. – М.: Университет «Синергия», 2017. – 680 с.

[4] Гущина Ю.И. Система управления персоналом: содержание, цели, функции и методы / Ю.И. Гущина, О.А. Гаврилова, Т.В. Нестеренко // Российское предпринимательство. – 2017. – Том 18. – №7. – С. 1205-1213.

[5] Никишина А.Л. Техника отбора и найма персонала: учебное пособие. – Тольятти: Издательство ТГУ, 2016. – 177 с.

© С.М. Подолina, 2021

НАУКИ О ЗЕМЛЕ

*А.А. Замятина,
студент 5 курса
напр. «Педагогическое образование»,
e-mail: annet_1998@list.ru,
науч. рук.: О.А. Крутских,
к.г.н., доц.,
ВГПУ,
г. Воронеж*

МЕЖПРЕДМЕТНЫЕ СВЯЗИ ГЕОГРАФИИ И ФИЗИКИ КАК ИННОВАЦИОННЫЕ ПРОЦЕССЫ В ОБРАЗОВАНИИ

Аннотация: в статье рассматриваются межпредметные связи физики и географии, а также проблемы данной интеграции в темах школьного курса географии 6-7 класса.

Ключевые слова: география, физика, межпредметные связи, элективный курс.

Отличительной чертой современного образования является сильная взаимосвязь школьных дисциплин. Значение данной взаимосвязи заключается в том, чтобы показать обучающимся единство окружающего мира. А также само качество образовательного процесса, которое зависит от оптимального сочетания какого-либо самостоятельного курса с другими.

Формирование понятия «межпредметные связи» и самой концепции началось еще в XVII веке с Я.А. Коменского, который говорил о важности систематизации и взаимосвязи знаний различных дисциплин. Тем не менее полноценное использование межпредметных связей не осуществляется и на сегодняшний день. Реализацию затрудняет все возрастающая нагрузка на обучающихся.

География – это один из немногих предметов, чей диапазон межпредметных связей очень обширен. Например, история, биология, математика (в частности геометрия), химия, экономика, информатика, ОБЖ и др. В данной статье мы

рассмотри взаимосвязь географии и физики.

В курсе общей географии 5-6 класс и географии материков и океанов 7 класс встречаются множество тем, объяснение и восприятие, которых обучающимися облегчило бы знание определенного курса физики. Но проблема заключается в том, что физику в школе начинают изучать только в 7 классе, что заставляет объяснять многие физические процессы учителю географии раньше, чем учителю физики. В следствии этого, ученикам просто приходится воспринимать информацию как догму, а не понимать суть некоторых процессов, происходящих на нашей планете. Например, почему цвета радуги расположены именно в такой последовательности? Почему полярное сияние можно наблюдать только на севере? Почему образуются гало и многое другое. В связи с этим, предлагаю элективный курс, особенность которого заключается во включении его как в школьный курс географии, так и физики [3].

Данный элективный курс позволит расширить знания о явлениях природы и законах физики, а также углубит межпредметные связи данных дисциплин. Рассчитан он на 17 часов. Программа предназначена для обучающегося 6-7 класса. Цель: интеграция географических и физических знаний о природе, а также их углубление и обобщение. В таблице представлены темы, которые могут рассматриваться в данном элективном курсе.

Таблица 1 – Тематическое планирование элективного курса [1,4].

№	Тема занятия	Темы из курсов дисциплин	Кол-во часов	Деятельность обучающихся
1	Введение		1	Записывают теоретическую основу курса, выбирают или предлагают темы проектов.
2	Облака. Туман.	География: «Гидрография», «Водяной пар и облака»,	1	Защищают творческие задания на тему: «Облака на

		«Воздушные массы и их циркуляция» Физика: «Взаимодействие молекул. Агрегатное состояние веществ»		других планетах», «Как туман влияет на человека/растения?», «Почему облака имеют такую форму?». Проводят опыт «Облако в руках». Делают выводы по нему.
3	Грозовая туча	География: «Гидрография», «Водяной пар и облака» Физика: «Агрегатное состояние веществ», «Влажность воздуха», «Электрические явления»	1	Конспектирование теоретического материала. Проведение эксперимента с помощью электрофорной машины, подведение итогов опыта.
4	Снег и лед	География: «Атмосферные осадки» Физика: «Плавление и отвердевание кристаллических тел», «Агрегатные переходы»	1	Презентация: «Снег на других планетах», «Использование льда человеком», «Где на Земле никогда не было снега, а где он никогда не таял». Опыт: «Почему продукты после заморозки выглядят иначе?», «Лед и соль». Выводы.
5	Лавины	География: «Горы суши» Физика: «Сила тяжести», «Перемещение», «Сила трения», «Давление»	1	Доклады на темы: «Правила поведения при сходе лавины», «География крупнейших лавин», «Как ведут себя животные при

				сходе лавин», «Последствия схода лавин для природы и человека».
6	Землетрясения	<p>География: «Движения земной коры»</p> <p>Физика: «Механические колебания», «Энергия, закон сохранения энергии»</p>	1	Конспектирование теоретической части. Доклады на темы: «К вопросу о предсказании землетрясений», «География сильнейших землетрясений», «Изменения в земной коре и природе при землетрясениях».
7	Вулканы и гейзеры	<p>География: «Вулканы. Горячие источники, гейзеры»</p> <p>Физика: «Давление», «Давление в жидкости и газе», «Выталкивающая сила», «Тепловое движение. Температура»</p>	1	Конспектируют теоретический материал. Защищают творческие задания по темам: «Огненное кольцо земли», «Гейзеры Камчатки», «Уникальные вулканы мира/России», «Польза термальных источников для организма человека».
8	Закат солнца	<p>География: «Атмосфера, ее строение»</p> <p>Физика: «Дисперсия», «Световые волны», «Источник света. Распространение света»</p>	1	Конспектируют лекционный материал. Доклады на тему: «Слепая полоса заката», «Зеленый луч», «География солнечных явлений».

9	Радуга	География: «Атмосфера, ее строение», «Атмосферные осадки», «Погода» Физика: «Отражение света», «Преломление света», «Дисперсия»	1	Конспектируют теоретический материал. Проводят опыт с дисперсией света, с водой и зеркалом. Делают выводы.
10	Гало	География: «Атмосфера, ее строение» Физика: «Отражение света», «Преломление света», «Дисперсия»	1	Проведение опыта на эффект гало, его описание и формулирование выводов. «Где на планете чаще всего можно встретить гало».
11	Полярное сияние	География: «Атмосфера, ее строение» Физика: «Магнитное поле, его свойства», «Энергия магнитного поля», «Строение атома», «Энергия атомов», «Взаимодействие молекул»	1	Конспектируют лекционный материал. Доклады на темы: «Мифы про полярное сияние», «Звук полярного сияния», «Влияние полярного сияния на человека», «Где на нашей планете можно наблюдать полярное сияние».
12	Мираж	География: «Атмосфера, ее строение» Физика: «Законы геометрически оптики», «Световые волны»	1	Конспектируют лекционный материал. Проводят опыты «Мираж в стакане с водой». Описывают и делают выводы. «География миража»
13	Эхо. Природные сонары	География: «Природные зоны земли», «Животный	1	Конспектируют лекционный материал. Готовят до-

		мир» Физика: «Звуковые волны», «Отражение волн. Звуковой резонанс», «Скорость звука. Отражение звука. Эхо»		клады на темы: «Практическое применение эхо», «Сонары животных (кроме летучих мышей)».
14	Волны на море	География: «Волны в океане», «Течения в океане» Физика: «Распространение колебаний в упругой среде. Продольные и поперечные волны», «Длина волны. Скорость распространения волны»	1	Защищают творческие задания на тему: «Крупнейшие цунами мира», «Использование приливов и отливов человеком»
15	Защита проектов		2	Представляют проекты. Подготовка к тестированию
16	Тестирование		1	Пишут тест. Делают выводы по курсу.

Особенность элективного курса заключается в том, что он поможет обучающимся не только расширить и углубить свои знания об уже известных им из школьного курса географии природных явлениях и процессах, но и понимать их сущность. А также данный курс будет способствовать повышению уровня умений, ведь главным итогом работы будут проекты. Проекты – это обширное поле для выражения творчества детей. Поэтому предлагаю несколько тем проектов с их конечным результатом:

1. Горные льды (Результат: макет «Структура горного ледника»);
2. Северное сияние (Результат: короткий видеофильм о северном сиянии);
3. Камчатка – край вулканов (Результат: карта-макет

вулканов Камчатки);

4. Секреты вулканов (Результат: макет вулкана в разрезе);

5. Интеграция географии и физики (Результат: web-сайт, на котором можно будет разместить все работы учеников за весь элективный курс);

6. Волшебство солнца (Результат: фото-журнал, рассказывающих обо всех необычных солнечных явлениях в природе);

7. Облако в руках (Результат: сравнительный анализ различных видов облаков и календарь облачности);

8. Сила землетрясения (Результат: карта сильнейших землетрясений мира).

Темы проектов могут предлагаться самими обучающимися, как и результат может быть совершенно другим, от макета до написания небольшой сказки, объясняющей различную форму облаков или расположение цветов в радуге.

Интеграция географии и физики раскрывает не только потенциал обучающихся, но и учителей. Способствует развитию познавательного интереса школьников, самостоятельность, увеличивает мотивацию к изучению наук, помогает детям раскрыть свои творческие способности и показать свою неординарность. А переключение на разнообразные виды деятельности позволяет снимать напряжение, утомляемость ребенка. Применение межпредметных связей это уже реальная потребность современного мира для всестороннего развития личности, а не просто система в деятельности педагога.

Список использованных источников и литературы:

[1] Алексеев А.И. География 5-6 класс: учебник для общеобразоват. организаций. – М.: Просвещение, 2015. – 191 с.

[2] Ермаков В.И. Физика грозových облаков. – М.: РАН, 2004. – 39 с.

[3] Макшева А.В. Межпредметные связи географии с физикой / А.В. Макшева // Журнал педагог. – 2018. – Электрон. данные. URL: <https://zhurnalpedagog.ru/servisy/publik/publ?id=8367> (дата обращения 10.04.2021 г.) – Заглавие с экрана.

[4] Перышкин А.В. Физика 9 класс: учебник. – М.: Дрофа,

2014. – 319 с.

© *А.А. Замятина, 2021*

*А.И. Сиренко,
магистрант 2 курса
напр. «Техносферная безопасность»,
e-mail: sirenko.nas@gmail.com,
науч. рук.: А.С. Жихарев,
к.т.н., доцент,
Московский политехнический университет,
г. Москва*

ПРОБЛЕМА ЗАГРЯЗНЕНИЯ ПОВЕРХНОСТНЫХ СТОКОВ ПРОТИВООБЛЕДЕНИТЕЛЬНЫМИ СРЕДСТВАМИ, ИСПОЛЬЗУЕМЫМИ НА АВИАПРЕДПРИЯТИЯХ, НА ПРИМЕРЕ МЕЖДУНАРОДНОГО АЭРОПОРТА ШЕРЕМЕТЬЕВО

Аннотация: данная статья посвящена изучению проблемы загрязнения поверхностных стоков противобледенительными жидкостями, используемыми на авиапредприятиях, в частности, проанализированы негативные экологические последствия при проливах противобледенительных жидкостей на примере аэропорта Шереметьево, а также выдвинут ряд предложений по уменьшению негативного воздействия при использовании данных веществ.

Ключевые слова: протиобледенительная жидкость, аэропорт, загрязнение поверхностных стоков.

В целях обеспечения безопасности полетов в осенне-зимний период воздушные судна (ВС) обрабатываются противобледенительными средствами (ПОЖ). Облив самолета предназначен для удаления атмосферных осадков с поверхности судна и создания защитной пленки. [2]

Ежегодно Росавиацией формируется «Перечень противобледенительных жидкостей, разрешенных к применению». Используемые на российских авиапредприятиях ПОЖ представляют собой высококонцентрированный водный раствор этиленгликоля (пропиленгликоля) с добавкой антикоррозионной присадки, заглушающей добавки и

поверхностного – активного вещества, которое обеспечивает смачиваемость жидкостью обрабатываемых поверхностей.[1]

Этиленгликоль относится к веществам III класса опасности. Технические растворы на основе этиленгликоля являются высокотоксичными и оказывают негативное воздействие на состояние грунта и поверхностных вод. Биоразложение гликоля является причиной кислородного истощения почвы и поверхностных вод, в виду того, что процесс происходит в анаэробных условиях в присутствии метаногенных бактерий и сопровождается потреблением большого количества кислорода. [1]

Таблица 1 – Основные характеристики этиленгликоля, как загрязняющего вещества (ГОСТ 19710-2019 Этиленгликоль. Технические условия)

Показатель	Значение
Класс опасности	III
ПДК в воде водоемов хозяйственно-питьевого водопользования	1 мг/дм ³
ПДК в воде водоемов рыбохозяйственного назначения	0,25 мг/дм ³

При противообледенительной обработке ВС больше 50% затраченной ПОЖ стекает на искусственное покрытие аэродрома. Остатки ПОЖ смешиваются с атмосферными осадками и другими химическими веществами, осевшими на перроне, далее они попадают в почву и поверхностный водный слой или разносятся колесами спецмашин по территории аэропорта. Следует отметить, что одно ВС может подвергаться неоднократной обработке в зависимости от интенсивности осадков и ряда других факторов. Сброс оставшейся части ПОЖ происходит при взлете ВС. [2]

В целях соблюдения экологической безопасности на авиапредприятиях, обработка судна ПОЖ должна осуществляться на специализированных площадках, оборудованных локальными очистными сооружениями. Загрязненные поверхностные стоки собираются и направляются

в подземные коллекторные системы. Неочищенная вода накапливается в резервуарах для сбора ПОЖ, которые представляют собой подземное железобетонное сооружение емкостью от нескольких десятков до нескольких тысяч кубометров. Для эффективного сбора загрязненных поверхностных вод аэропорт должен быть оборудован дренажной системой, обеспечивающей перехват и понижение уровня подземных и грунтовых вод, а также их отвод. [3]

Противообледенительная обработка ВС на территории Международного аэропорта Шереметьево (МАШ) осуществляется на 17 площадках. В конце 2019 г. в аэропорту была введена в эксплуатацию станция хранения, приёма и выдачи ПОЖ. В состав станции входит резервуар для хранения ПОЖ, насосная станция, система водоподготовки, емкости для хранения отработанных стоков и другие технические сооружения. Одновременно с началом строительства станции ПОЖ на территории МАШ, был разработан план строительства и реконструкции очистных сооружений аэродрома. Однако, на сегодняшний день реализована лишь часть запланированных мер по мониторингу и очистке сточных вод. [4]

В результате многочисленных жалоб населения районов, расположенных вблизи аэропорта, было выявлено, что в результате деятельности МАШ в Воскресенский ручей сбрасываются поверхностные стоки, загрязненные ПОЖ. [4]

Анализ воздействия аэропорта Шереметьево показал, что в поверхностных сточных водах в большей степени содержатся нефтепродукты, моющие, антиобледенительные, противогололедные и дезинфицирующие веществ. Учитывая объём водоотведения (1634,3 тыс м³/год) и тот факт, что загрязняемые МАШ водные объекты, используются для водоснабжения Москвы и Подмосковья, проблема загрязнения поверхностных стоков ПОЖ приобретает региональный характер. [4]



Рисунок 1 – Компонентная структура сбросов загрязняющих веществ в водные объекты Международного аэропорта Шереметьево

Для решения данной проблемы необходима реализация целого комплекса мероприятий:

- усиление дренажной системы аэропорта;
- установка дополнительных подземных резервуаров для сбора поверхностных стоков;
- оснащение резервуаров для сбора автоматической системой управления утилизацией пож в целях контроля наполненности емкостей;
- сбор загрязненных вод и передача аккредитованных организациям на утилизацию до момента ввода в эксплуатацию дополнительных очистных сооружений на территории аэропорта. [3]

Список использованных источников и литературы:

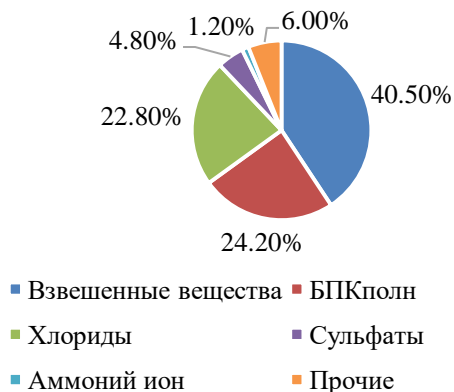
[1] ГОСТ 19710-2019 Этиленгликоль. Технические условия.

[2] Квитка В.Е., Карпин Б.Н. Загрязнение атмосферы при эксплуатации самолетов // Итоги науки и техники. Воздушный транспорт, т.7 – М.: ВИНТИ, 2009. – С. 38-98.

[3] Николайкин Н.И., Наумова Т.В. Экологические проблемы воздействия воздушного транспорта на окружающую

природную среду // Научный вестник МГТУ ГА, серия «Безопасность полетов». – 2001. – №40 – С. 95-98

[4] Экологические отчеты ОАО Международный аэропорт «Шереметьево».

© *А.И. Сиренко, 2021*