

***ИННОВАЦИОННЫЕ
ПРОЦЕССЫ
В СОВРЕМЕННОЙ НАУКЕ
(INNOVATIVE PROCESSES
IN MODERN SCIENCE)***

*Материалы Международной
научно-практической конференции
17 апреля 2023 года
(г. Прага, Чехия)*

World of Science
World of Science

Научно-издательский центр
«Мир науки»



Vydavatel «Osvícení»

Материалы Международной (заочной)
научно-практической конференции
под общей редакцией **А.И. Вострецова**

ИННОВАЦИОННЫЕ ПРОЦЕССЫ В СОВРЕМЕННОЙ НАУКЕ (INNOVATIVE PROCESSES IN MODERN SCIENCE)

научное (непериодическое) электронное издание

Инновационные процессы в современной науке [Электронный ресурс] / Vydavatel «Osvícení», Научно-издательский центр «Мир науки». – Электрон. текст. данн. (4,19 Мб.). – Нефтекамск: Научно-издательский центр «Мир науки», 2023. – 1 оптический компакт-диск (CD-ROM). – Систем. требования: PC с процессором не ниже 233 МГц., Microsoft Windows Server 2003/XP/Vista/7/8, не менее 128 МБ оперативной памяти; Adobe Acrobat Reader 10.1 или выше; дисковод CD-ROM 8x или выше; клавиатура, мышь. – Загл. с тит. экрана. – Электрон. текст подготовлен НИЦ «Мир науки».

© Vydavatel «Osvícení», 2023

© Научно-издательский центр «Мир науки», 2023

СВЕДЕНИЯ ОБ ИЗДАНИИ

Классификационные индексы:

УДК 001

ББК 72

И66

Составители: Научно-издательский центр «Мир науки»

А.И. Вострецов – гл. ред., отв. за выпуск

Аннотация: В сборнике представлены материалы Международной (заочной) научно-практической конференции «Инновационные процессы в современной науке», где нашли свое отражение доклады студентов, магистрантов, аспирантов, преподавателей и научных сотрудников вузов Российской Федерации, Казахстана, Азербайджана и Республики Беларусь по техническим, экономическим, педагогическим и другим наукам. Материалы сборника представляют интерес для всех интересующихся указанной проблематикой и могут быть использованы при выполнении научных работ и преподавании соответствующих дисциплин.

Сведения об издании по природе основной информации: текстовое электронное издание.

Системные требования: PC с процессором не ниже 233 МГц., Microsoft Windows Server 2003/XP/Vista/7/8, не менее 128 МБ оперативной памяти; Adobe Acrobat Reader 10.1 или выше; дисковод CD-ROM 8x или выше; клавиатура, мышь.

© Vydavatel «Osvícení», 2023

© Научно-издательский центр «Мир науки», 2023

ПРОИЗВОДСТВЕННО-ТЕХНИЧЕСКИЕ СВЕДЕНИЯ

НАДВЫПУСКНЫЕ ДАННЫЕ:

Сведения о программном обеспечении, которое использовано при создании электронного издания: Adobe Acrobat Reader 10.1, Microsoft Office 2010.

Сведения о технической подготовке материалов для электронного издания: материалы электронного издания были предварительно вычитаны филологами и обработаны программными средствами Adobe Acrobat Reader 10.1 и Microsoft Office 2010.

Сведения о лицах, осуществлявших техническую обработку и подготовку: А.И. Вострецов.

ВЫПУСКНЫЕ ДАННЫЕ:

Дата подписания к использованию: 18 апреля 2023 года.

Объем издания: 4,19 Мб.

Комплектация издания: 1 пластиковая коробка, 1 оптический компакт диск.

Наименование и контактные данные юридического лица, осуществившего запись на материальный носитель:
Научно-издательский центр «Мир науки»

Адрес: Республика Башкортостан, г. Нефтекамск, улица Дорожная 15/294

Телефон: 8-937-333-86-86

СОДЕРЖАНИЕ

ХИМИЧЕСКИЕ НАУКИ

- А.И. Неустров, А.Д. Федоров* Основные методы формирования наноструктурных покрытий на рабочих поверхностях 9

ТЕХНИЧЕСКИЕ НАУКИ

- А.И. Моисеев, Е.Д. Бородина* Совершенствование организации дорожного движения на путепроводе в период дорожно-строительных работ в Оренбургской области 14
- В.И. Наумова, Г.Н. Омарова* Особенности реновации промышленных территорий в структуре крупного города 22
- Н.С. Сейлханова, И.К. Имашова, М.Ж. Базарова* STEM-образование в школе с использованием онтологического инжиниринга 29
- А.А. Скотникова, С.А. Рязанов* Приоритет инженерных специальностей 33
- А.Ө. Үмбетжан, Ж.Қ. Давлетжанов, Ғ.Б. Бақыт* Условия эксплуатации и анализ режимов работы маневровых тепловозов 35
- Р.Р. Юлбарисова* Мероприятия по энергосбережению и энергоэффективности в предприятиях 39

СЕЛЬСКОХОЗЯЙСТВЕННЫЕ НАУКИ

- Э.М. Асланов, Х.И. Асадова* Исторический аспект института инноваций сельского хозяйства в Азербайджане: сравнительный анализ 42
- А.В. Бабанов, Д.В. Сидоров* Развитие систем аквапоники, ее состояние и актуальность на текущий момент 48
- Г.Ш. Гулиева, Д.Х. Гасанова* Значение инновационных инвестиций в современное время 56

ИСТОРИЧЕСКИЕ НАУКИ И АРХЕОЛОГИЯ

- Ф.Б. Алиева, Э.И. Набиева** Гейдар Алиев – основоположник современной идеологии азербайджанства (к 100-летию Гейдара Алиева) 60
- Э.И. Ахмедова** Политический стратег (к 100-летию Гейдара Алиева) 65
- З.Н. Нурлигенова, А.С. Торчилова** Махамбет Утемисов: батыр, поэт, оратор 69

ЭКОНОМИЧЕСКИЕ НАУКИ

- Х.Л. Нальгиева** Сущность и значение деловых коммуникаций 75
- Х.Л. Нальгиева** Проблемы управления общественным мнением 80

ФИЛОЛОГИЧЕСКИЕ НАУКИ

- С. Құрманжан** 1970-1990 жылдардағы қазақ романдарындағы ұлттық рух көріністері 84
- Р.Т. Өтепберген** «Бәрі де майдан», «Жетім бота», «Мұзтау» повестеріндегі ұлттық таным 91

ЮРИДИЧЕСКИЕ НАУКИ

- В.В. Воробьянц** Проблематика «Национальной стратегии действий в интересах женщин на 2023-2030 гг.» в контексте социально-правового положения женщин в России в 20-е годы XX века 98
- А.Р. Меликова** Правовой статус эмбриона: национально-правовые и международно-правовые аспекты регулирования 101
- Я.М. Свиридова** Право на неприкосновенность частной жизни и доступ к персональным данным 106
- А.В. Шостак** Проблемы применения амнистии в Российской Федерации 110

ПЕДАГОГИЧЕСКИЕ НАУКИ

Ж.М. Айдаубаев, А.К. Топесов Формирование личности школьника посредством физической культуры	114
А.М. Аманатаева, Ж. Мартбек Развитие межкультурно-коммуникативной компетентности учащихся профильной школы посредством применения мООК	118
М.А. Арсаева Организация и проведение посещений и взаимопосещений учебных занятий в вузе	125
А. Baltabayeva The problem of formation of cognitive language learning strategies	130
Т.Н. Евачева, Е.С. Курышева, Т.Н. Раужина Использование игровых технологий в режимных моментах в развитии детей младшего дошкольного возраста	135
А.А. Ибраимова Жобалап оқыту – білім алушылардың ғылыми-ізденушілік белсенділігін арттыру негізі	139
Д.А. Курмашева Использование современных технологий обучения в рамках иноязычного образования как средство повышения мотивации учащихся	146
И.А. Музалева, И.Н. Печникова Использование метапредметного подхода при изучении общеобразовательных дисциплин	152
О.Н. Равилова, Г.И. Гришенькина, Э.В. Трифонова Музейная педагогика как инновационная технология воспитания и образования дошкольников	157
А.И. Савабова Структурно-содержательная модель формирования исследовательских компетенций будущих педагогов в условиях полиязычного образования	162
Ж.Ә. Әсет Компетентностный подход к обучению учащихся – ключевой фактор повышения качества образования на уроках информатики	177

МЕДИЦИНСКИЕ НАУКИ

- А.Б. Едыгова, Ф.К. Куадже, З.Х. Тлепцук*** Влияние стресса и самоизоляции на гигиенические условия жизни и труда 182

ИСКУССТВОВЕДЕНИЕ

- Я.І. Лысы*** екранізація «У тумане» Сяргея Лазніцы: пераклад псіхалагічнай аповесці на мову экрана 187

ПСИХОЛОГИЧЕСКИЕ НАУКИ

- Н.Г. Попрядухина*** Определение мотивов девиантного поведения в подростковом возрасте 195

СОЦИОЛОГИЧЕСКИЕ НАУКИ

- Б.Е. Сагындыкова*** Актуальные тенденции в формировании ценностных ориентаций современной казахстанской молодежи 200

ПОЛИТОЛОГИЯ

- В.Г. Агibalова, А.А. Тахумова*** Публичная власть в современной российской государственности 205
- В.Г. Агibalова, А.А. Яхутлева*** Принципы организации публичной власти в России 212

ХИМИЧЕСКИЕ НАУКИ

А.И. Неустроев,

*студент 2 курса напр. «Химическая
технология переработки нефти и газа»,*

А.Д. Федоров,

*студент 2 курса напр. «Химическая
технология переработки нефти и газа»,*

e-mail: kartofan445@mail.ru,

науч. рук.: И.Г. Жихарева,

д.х.н., профессор,

Тюменский индустриальный университет,

г. Тюмень, Российская Федерация

ОСНОВНЫЕ МЕТОДЫ ФОРМИРОВАНИЯ НАНОСТРУКТУРНЫХ ПОКРЫТИЙ НА РАБОЧИХ ПОВЕРХНОСТЯХ

Аннотация: данная статья посвящена обзору методов получения наноструктурных покрытий, а также обоснованию отдельно взятых методов.

Ключевые слова: методы формирования, наноструктурные покрытия, рабочие поверхности.

Теоретическая часть.

Наноструктурные покрытия – это поверхности, обладающие высокой твердостью (>30 ГПа), значительной упругостью (>70%), стабильностью молекул при высоких температурах и коррозионной стойкостью, которые применяются для защиты изделий, приборов и инструментов в агрессивной рабочей среде. Они нашли применение в нефтегазовой, строительной, медицинской и др. отраслях.

Современные материалы, применяемые для этих целей:

- консолидированные наноматериалы;
- нанополупроводники;
- нанополимеры;
- нанобиоматериалы;
- катализаторы;

- нанопористые материалы;
- супрамолекулярные структуры;
- фуллерены и нанотрубки [1].

Подробнее остановимся на последних.

Фуллерен – это хим. соединения, молекулярная структура состоит из четного числа углеродов. Эти молекулярные соединения нашли свое применение в основе производства аккумуляторных батарей, в качестве присадок для ракетных топлив, а также как смазочный материал. До сих пор рассматривается возможность их использования в создании противораковых препаратов [2].



Рисунок 1 – Строение фуллеренов с разным количеством атомов углеродов

Нанотрубки – это графитовая плоскость, свернутая в цилиндр, состоящая из гексаноподобных шестиугольников. Длина нанотрубок составляет 3-7 мкм, а диаметр 50-160 нм. Из-за низкого поверхностного натяжения их можно использовать во многих областях современной техники. Благодаря таким достоинствам нанотрубок, как небольшие размеры, электропроводимость, большие пределы прочности при растяжении, сжатии и изгибе, а также сохранение химического состава, их можно считать основным элементом будущей нанoeлектроники [3].



Рисунок 2 – Общее строение нанотрубок

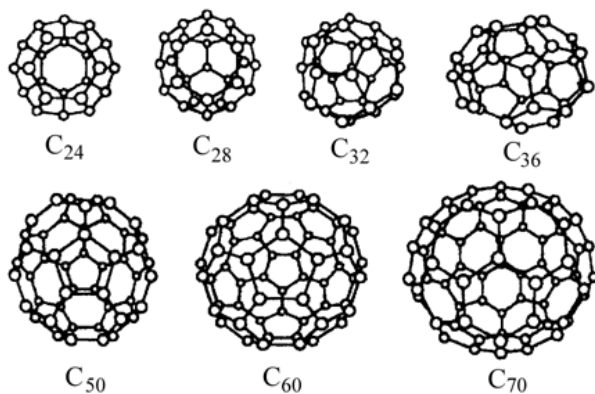

Рисунок 3 – Вид нанотрубок под микроскопом (размерность 500 нанометров)

Методика получения.

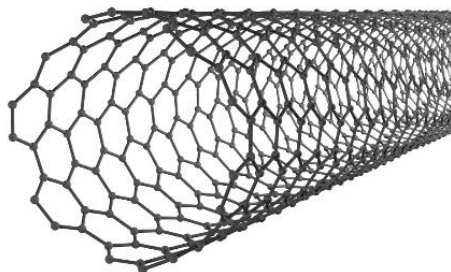
Методы получения наноструктур:

- физический;
- химический.

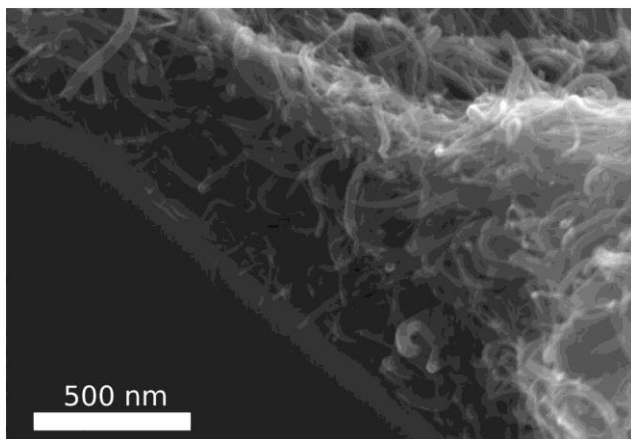
Химические методы:

- химическая конденсация паров;
- получение зольей путем жидкофазного восстановления (в

том числе электрохимическое осаждение и синтез в

нанореакторах);

- радиолиз;
- матричный синтез.[4]

Хотелось бы подробней рассмотреть электрохимический метод получения наночастиц.

Электрохимический метод основан на физико-химическом процессе, который заключается в выделении на проводниках простых и комплексных ионов. Осадок, образованный этим процессом может быть, как рыхлым, так и плотным слоем, состоящий из кристаллов [5].

Так же в этом методе можно выделить осаждение при сверхкритических условиях и получение в нанореакторах.

Осаждение в сверхкритических условиях – это возможность некоторых веществ растворять многие хим. соединения (даже те, которые в Н.У. нерастворимы). В процесс осаждения так же входит прокаливание и восстановление (при необходимости) [6]. После окончания получают нанопорошки металлов, размеры которых составляют 10-150 нм. Отдельные частицы нанопорошка имеют шарообразную форму, но также могут получиться частицы неправильной формы.

Метод получения в нанореакторах – процесс соединения разнообразных частиц малых размеров. Нанореакторами могут быть как твердые вещества, которые способны к обратимому включению молекулы, а также некоторые органические полимеры. В настоящее время проводятся исследования по использованию жидких кристаллов в качестве нанореакторов. После этого, соединения, искусственно обрабатываются с целью получения нужного вещества наномасштабных размеров [7].

Список использованных источников и литературы:

[1] Наноструктурированные покрытия – Что такое Наноструктурированные покрытия? [сайт]. – URL: <https://neftegaz.ru/tech-library/tekhnologii/141456-nanostrukturirovannye-pokrytiya/> (дата обращения 08.10.2022). – Текст: электронный.

[2] Кель А.В. Международный научный журнал «инновационная наука» / А.В. Кель. – Текст: непосредственный // Фуллерены и углеродные нанотрубки. – 2016. – №11-3. – С.

23-24.

[3] Машков Ю.К. Материалы и методы нанотехнологии: конспект лекций / Ю.К. Машков, О.В. Малий. – Омск: Изд-во ОмГТУ, 2014. – 136 с. – Текст: Непосредственный.

[4] Метод получения наноструктур: [сайт]. – URL: <https://zdamsam.ru/b33864.html> (дата обращения 08.10.2022). – Текст: электронный.

[5] Электрохимические методы получения наночастиц: [сайт]. – URL: <https://infopedia.su/9x2415.html> (дата обращения 08.10.2022). – Текст: электронный.

[6] Неустроев А.И. Основные методы формирования наноструктурных покрытий на рабочих поверхностях / А.И. Неустроев, А.Д. Федоров // Материалы Международной научно-практической конференции им. Д.И. Менделеева: Сборник статей Международной научно-практической конференции им. Д.И. Менделеева, Тюмень, 24–26 ноября 2022 года / Отв. редактор А.Н. Халин. Том 1. – Тюмень: Тюменский индустриальный университет, 2023. – С. 268-270.

[7] Разработка антикоррозионных покрытий, эксплуатируемых в условиях Арктики / И.Г. Жихарева, Д.В. Денисенко, В.В. Шмидт [и др.] // Вестник Технологического университета. – 2022. – Т. 25, №9. – С. 31-35.

[8] Schmidt V. V., Denisenko D. V., Zhikhareva I. G. Hardening of coatings with Ni-Co-Cr alloy dye to nanostructure //Journal of Physics: Conference Series. – IOP Publishing, 2020. – Т. 1431. – №. 1. – С. 012018.

© А.И. Неустроев, А.Д. Федоров, 2023

ТЕХНИЧЕСКИЕ НАУКИ

А.И. Мусеев,
магистрант 1 курса
напр. «Строительство»,
e-mail: sasham.181@mail.ru,

Е.Д. Бородина,
магистрант 1 курса
напр. «Строительство»,
e-mail: borodina-ed@mail.ru,
науч. рук.: **Е.А. Тарановская,**

к.т.н.,
ФГБОУ ВО «Оренбургский
государственный университет»,
г. Оренбург, Российская Федерация

СОВЕРШЕНСТВОВАНИЕ ОРГАНИЗАЦИИ ДОРОЖНОГО ДВИЖЕНИЯ НА ПУТЕПРОВОДЕ В ПЕРИОД ДОРОЖНО-СТРОИТЕЛЬНЫХ РАБОТ В ОРЕНБУРГСКОЙ ОБЛАСТИ

Аннотация: актуальность темы данной статьи выражена тем обстоятельством, что в современных условиях и реалиях научных исследований и разработок, в которых уделяется внимание проблемам совершенствования организации дорожного движения на путепроводе в период дорожно-строительных работ в Оренбургской области, а также путям их решения практически нет. В данной статье рассматриваются проблемы повышения пропускной способности на путепроходах в процессе ремонтных работ. Анализ строительной и технической литературы показывает, что большинство отраслевых дорожных стандартов направлено на соблюдение правил безопасности дорожного движения, ими не учитывается удобство передвижения транспортных средств при организации ремонтных работ на путепроходах в Оренбургской области. Строительными компаниями и руководством ГИБДД, как правило не всегда обеспечивается безопасность на путепроходах в период ремонтных работ, в данной ситуации как правило не меняется движение на путях объезда, на которых стали

возникать ситуации затора транспортных средств.

Ключевые слова: дорожное движения, путепровод, дорожно-строительные работы, социально-экономическое развитие, транспорт, регион, транспортная инфраструктура, пропускная способность, интенсивность движения, проектирование и реконструкция, безопасность движения, автомобильная дорога.

В современных условиях транспортные средства являются связующим звеном между различными отраслями социальной и экономической деятельности. Степень развития транспортной инфраструктуры позволяет косвенным образом судить об экономическом развитии отдельных территорий. Огромное значение приобретает оценка состояния и перспектив развития транспортной инфраструктуры приграничных регионов, в частности Оренбургская область, с целью определения транзитного потенциала международных транспортных и пассажирских потоков [2, с. 348].

Участком путепровода, на котором выполнялись дорожные работы, был выбран путепровод на улице Юркина. Указанный путепровод представляет собой важнейший узел г. Оренбурга, через него каждый день проходит огромное количество транспортных средств (главным образом легковых). Указанный путепровод соединяет первую и вторую продольную магистрали. Исходя из СП 42.13330.2016 [1] указанный путепровод можно отнести к магистральной улице общегородского значения регулируемого движения.

Летом 2020 года путепровод на улице Юркина был закрыт на капитальный ремонт. Прежде всего был запрещён въезд легковым транспортным средствам, и водителям приходилось заранее выбирать маршруты объезда. Затем путепровод полностью был закрыт, как для пешеходов, так и для общественного транспорта. При подъездах к мосту были установлены индивидуальные дорожные знаки, которые были выполнены на желтом фоне, кроме этого, была нанесена временная дорожная разметка.

В таблице 1 представлены временные дорожные знаки, установленные в период дорожных работ.

Таблица 1 – Временные дорожные знаки, установленные в период дорожных работ

Номер знака по ГОСТ Р 52289–2004	Наименование знака	Количество, шт.
Информационные знаки		
6.17	Схема объезда	20
6.18.1–6.18.3	Направление объезда	47
Всего знаков:		67

В таблице 2 представлена временная дорожная разметка, нанесенная в период дорожных работ.

Таблица 2 – Временная дорожная разметка, нанесенная в период дорожных работ

Номер разметки по ГОСТ Р 52289–2004	Применение разметки на данном участке дороги
Горизонтальная разметка 1.18	Направление движение по полосам

В результате закрытия путепровода на улице Юркиной, была нанесена дорожная разметка и установлены временные дорожные знаки. Они местами неправильно информировали водителей транспортных средств, была оставлена существующая схема организации дорожного движения, которая далее перестала справляться с большим количеством транспортных средств на определённых пересечениях дорог.

Существующая на тот момент схема дорожного движения осталась практически неизменённой, соответственно, многие водители транспортных средств не стали менять свой обычный маршрут движения.

В результате чего стали происходить заторовые ситуации на следующих перекрестках в утренний и вечерний час пик:

- пересечение ул. Юркина и ул. Ижевская;
- пересечение пер. Станочный и ул. Львовская.

В процессе проведенного анализа на указанных пересечениях дорог, мы видим, что интенсивность движения транспортных средств составляет преимущественно легковой

транспорт (85%). А на некоторых пересечениях дорог частично или полностью отсутствует дорожная разметка.

С целью оптимального перераспределения транспортных средств для указанного участка путепровода на ул. Юркина, с целью оптимального перераспределения транспортных потоков можно использовать следующие методы организации дорожного движения:

- запрет на левый поворот;
- установка движения в одну сторону;
- установка дорожных знаков;
- изменение цикла светофоров;
- нанесение разметки.

С целью выбора эффективного решения нами использовался программный комплекс Aimsun, позволяющий устраивать поиск оптимального решения с помощью построения оптимальной модели данного участка путепровода [7, с. 350].

В данной статье предлагается модель, построенная на базе программы Aimsun.



Рисунок 1 – Существующая схема рассматриваемого участка улично-дорожной сети, смоделированной в программном комплексе Aimsun в утренний час пик

На рисунке 2 представлена существующая схема рассматриваемого участка улично-дорожной сети, смоделированной в программном комплексе Aimsun в утренний час пик.



Рисунок 2 – Существующая схема рассматриваемого участка улично-дорожной сети, смоделированной в программном комплексе Aimsun в утренний час пик

На рисунке 3 представлена существующая схема рассматриваемого участка улично-дорожной сети, смоделированной в программном комплексе Aimsun в вечерний час пик.



Рисунок 3 – Существующая схема рассматриваемого участка улично-дорожной сети, смоделированной в программном комплексе Aimsun в вечерний час пик

Далее предлагаются мероприятия по совершенствованию участка путепровода по ул. Юркина в Промышленном районе г. Оренбурга в период дорожно-строительных работ, смоделированные в программном комплексе Aimsun.

Изменение схемы движения (введение одностороннего движения) на ул. Львовская и пер. Станочный, с помощью установления временных дорожных знаков и разметки, изменением светофорного цикла на пересечениях.

На пересечении ул. Ижевской и ул. Юркина, со стороны ул. Юркина необходимо ввести дополнительную полосу для поворота направо, и установить дорожный знак 3.18.2 на ул. Ижевской, установить временные дорожные знаки и разметку, изменить светофорный цикл на пересечении улиц.

Благодаря проведенным мероприятиям на исследуемом участке путепровода Промышленного района г. Оренбурга повышается средняя скорость транспортного потока в утренний час пик на 11,3%, а в вечерний час пик на 38% (рисунок 4).



Рисунок 4 – Средняя скорость транспортного потока в существующей и модернизированной схеме в вечерний час пик

В час пик вечером время задержки уменьшилось на пересечении пер. Станочного и ул. Львовской, а в час пик утром на пересечение улиц Юркина и ул. Ижевской.

В таблице 3 представлена оценка времени задержки после модернизации в вечерний час пик.

Таблица 3 – Оценка времени задержки после модернизации в вечерний час пик

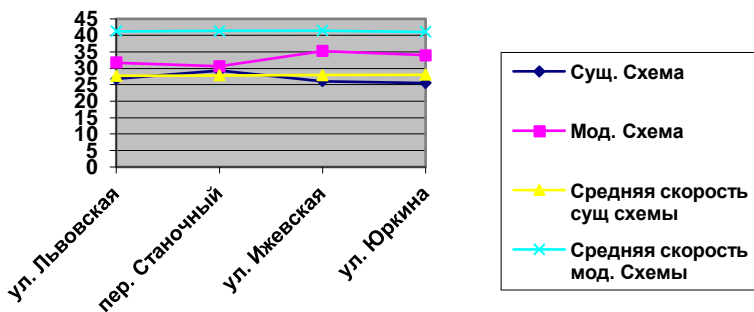
Наименования подходов	Задержки, в результате моделирования существующей схемы в вечерний час пик (с)	Задержки, в результате моделирования модернизированной схемы в вечерний час пик (с)
пер. Станочный	310	13,5
ул. Юркина	313	54
ул. Ижевская	450	22
ул. Львовская	360	34

В таблице 4 представлена оценка времени задержки после модернизации в утренний час пик.

Таблица 4 – Оценка времени задержки после модернизации в утренний час пик

Наименования подходов	Задержки, в результате моделирования существующей схемы в утренний час пик (с)	Задержки, в результате моделирования модернизированной схемы в утренний час пик (с)
пер. Станочный	375	380
ул. Юркина	115	84
ул. Ижевская	163	165
ул. Львовская	611	591

Таким образом, после внедрения указанных предложений по совершенствованию организации дорожного движения на путепроводе ул. Юркина в период дорожно-строительных работ, были получены следующие показатели эффективности внедрения: увеличение средней скорости транспортного потока в утренний час пик (11,3%) и в вечерний (38%) час пик. Также было заметно снижение задержки транспортного потока в утренний и вечерний час пик.

Список использованных источников и литературы:

[1] СП 42.13330.2016. Свод правил. Градостроительство. Планировка и застройка городских и сельских поселений. – Актуализированная редакция СНиП 2.07.01-89*: введен 01.07.2017. – Минстрой России, 2017 – 125 с. [Электронный источник] – <https://docs.cntd.ru/document/456054209> – 05.04.2023.

[2] Аксенов, В.А., Попова Е.П., Дивочкин О.А. Экономическая эффективность рациональной организации дорожного движения. – М.: Транспорт, 1987. – 128 с.

[3] Бабков В.Ф. Проектирование автомобильных дорог. – М.: Транспорт, 2000. – 368 с.

[4] Безопасность дорожного движения глазами его участников, сотрудников ГИБДД и общества. Пресс-выпуск №2267 // Электронный ресурс. – <http://wciom.ru>.

[5] Власов А.А. Проектирование светофорных объектов: методические рекомендации к выполнению курсовой работы по дисциплине «Технические средства организации движения» для специальности 190702 «Организация и безопасность движения». – Пенза: ПГУАС, 2006. – 157 с.

[6] Планировка и застройка городских и сельских поселений. Рекомендации по организации движения и ограждению мест производства дорожных работ: отраслевой дорожный методический документ; утв. 10.11.2014. – Москва: Федеральное дорожное агентство (Росавтодор), 2014. – 87 с.

[7] Совершенствование организации дорожного движения на участке улично-дорожной сети в период дорожно-строительных работ в Волгограде / Евдокимов Е.А., Сенкин Д.В., Бондаренко А.В. [и др.]. – Текст: непосредственный // Молодой ученый. – 2016. – №11 (115). – С. 347-355.

© А.И. Моисеев, Е.Д. Бородина, 2023

*В.И. Наумова,
д-р искусствоведения, проф.,
e-mail: vnaumova@ektu.kz,
Г.Н. Омарова,
магистр искусствоведческих наук,
ВКТУ им. Д. Серикбаева,
г. Усть-Каменогорск, Казахстан*

ОСОБЕННОСТИ РЕНОВАЦИИ ПРОМЫШЛЕННЫХ ТЕРРИТОРИЙ В СТРУКТУРЕ КРУПНОГО ГОРОДА

Аннотация: в данной статье рассматриваются проблемы реновации крупных промышленных территорий в центральной части городов-мегаполисов. Обобщаются особенности градостроительного расположения промышленных территорий и решение проблемы их развития. Адаптация и формирование современных функциональных зон в структуре городского пространства.

Ключевые слова: реновация промышленных территорий города, преобразование промышленных территорий, градостроительные особенности промышленных площадок.

Реновация промышленных территорий города – это процесс улучшения, обновления, реконструкции без разрушения целостности архитектурного объекта, в частности, центральной части городского пространства) является одной из наиболее важных проблем современного градостроительного проектирования и фактического градостроительного развития. Закрытие предприятий, сокращение объемов производства обостряет множество вопросов, одним из которых является эффективность использования бывших промышленных территорий в сложившейся структуре городских центров. При дефиците земель для градостроительных нужд старых промышленных территорий является архиактуальной. Современное общество неизменно выдвигает всё новые требования к среде обитания, к промышленным комплексам, находящимся в «теле» городской застройки. Возникающие противоречия в сложившейся городской среде и новыми

потребностями общества не способны разрешить проблему простым добавлением новых элементов в соответствии с новыми нуждами. Необходимо качественное преобразование существующих территорий, их реорганизации.

В мировой практике существует не менее двух основных направлений по решению поставленной проблемы. Это перепрофилирование предприятий, вынос предприятий на новую территорию, изменение функции территории бывшего предприятия. Один из подходов основан на возможности приспособления бывших промышленных территорий под жилые и общественные функции.

В процессе анализа опыта развития современной архитектуры, можно отметить, что размещение промышленных территорий в центральных частях города становится все более острой на фоне стабильной нехватки общественных функций. Выявились характерные признаки стихийного развития индустрии, такие как разрушение ландшафта, загрязнение окружающей среды, нехватка жилья, нехватка рекреационных зон и городских культурных центров, хаотичный рост и застройка городов. Это способствовало осознанию необходимости перемен и трансформацией промышленных территорий.

Актуальной проблемой на сегодняшний день является преобразование промышленных территорий, сохранение их культурных ценностей в городской структуре, предоставление городу новой жизненной среды. Территории, не вошедшие в общественную городскую жизнь, хотя существуют фактически, не реализуются в функциональных связях города и его пространственной системе, оказываются исключенными из жизни людей. [1] Как правило они не являются ни примером эстетических ценностей, ни предметом эмоционального восприятия. Бывшие промышленные территории во многих случаях используются нерационально, слабо вовлечены в функционирование города.

Реновация территорий современного города, в первую очередь, связана с изменением функционального содержания. Примером может стать территории города Алматы, где существуют несколько крупных площадок в центральной части

города, связанных с изменением вида использования. Эти площадки бывшие промышленные предприятия: Алматинский плодоконсервный комбинат, Центральное трамвайное депо, Алма-Атинский хлопчатобумажный комбинат. И хотя в каждом случае причины их деградации, использования данных участков имеет общую проблематику, которая связана с общими особенностями их градостроительного размещения. Первая общая особенность территорий данных промпредприятий заключается в том, что они расположены на сложившихся центральных участках города. Вторая – градостроительная значимость, которую трудно переоценить. Третья – значительная площадь территории. Четвертая особенность – сложившееся архитектурно-пространственное окружение застройки. [2] Признаки определяют необходимость всестороннего рассмотрения и профессионального обоснования предложений по их новому градостроительному использованию.



Рисунок 1 – Генплан проекта реновации «GDAPROJECT» на месте территории трамвайного депо, г. Алматы

Целесообразность реновации, внедрения альтернативных функций обуславливают социальные, экономические, психологические, исторические и эстетические факторы. Многие промышленные предприятия остаются центром или становятся его окраиной. При отказе от промышленного использования территории предусматривается снижение негативного воздействия на состояние окружающей среды. Использование внутренних территорий, архитектурно-пространственная и функциональная организация которых на сегодняшний день не соответствуют их градостроительной значимости и потенциалу, обычно предполагает реновацию или восстановления предприятий. [3]

Одним из вариантов использования территории является значительный объем реновации существующего объекта и строительство нового по функциям комплекса. При этом методе значительно увеличиваются затраты (на снос объектов, на расчистку территории и так далее).

Алма-Атинский хлопчатобумажный комбинат был реконструирован с изменением функции в 2016 году, на оставшейся части бывших цехов устроен торговый центр. [4]



Рисунок 2 – АХБК, г. Алма-Ата. Торговый центр Grand Park. [5]

С функциональной точки зрения существует три принципиально разных направления преобразования промышленных территорий:

1. Сохранение промышленной функции: – мемориальный путь; – полная реставрация здания, сохранение его первоначального облика (актуально для памятников

промышленной архитектуры); – совершенствование; – внедрение новых технологий производства в существующий объем здания и реконструкция объекта.

2. Частичная ре-функционализация: – реконструкция планировочной структуры, основным принципом которой является вычленение и сохранение наиболее устойчивых планировочных характеристик; – превращение объекта в музей;

– включение новых объектов городского значения в историко-промышленные территории.

3. Полная ре-функционализация: – ре-функционализация существующих памятников индустриального наследия, согласно критериям социально-культурной востребованности и актуальности (перепрофилирование промышленных объектов под жилые здания, административно-офисные центры, образовательные учреждения, культурно-развлекательные центры, гостиницы, предприятия торговли, спортивные сооружения); – экологическая реабилитация территории за счет рекультивации нарушенных территорий, создание новых зеленых массивов (парков, скверов, аллей); – полный снос промышленного объекта и использование территории в других целях.

Проблемы преобразования промышленных зон под новую функцию освещены в публикациях зарубежных исследователей: Г.К. Багирова-Ибрагимли, V. Alikalfić, R. Benaim, V. Dokic, D.Grandorge, Z. Nikezić, Z.Qiang, Y. Shao-Qiao [6].

Кингс – Кросс-одна из самых больших и захватывающих реконструкций в Лондоне.



Рисунок 3 – King's Cross с птичьего полета. Лондон

Участок площадью 67 акров имеет богатую историю и уникальную обстановку. То, что было недоиспользуемой промышленной пустошью, превращается в новую часть города с домами, магазинами, офисами, галереями, барами, ресторанами, школами и даже университетом. Это уникальный новый район Лондона с совершенно новым почтовым индексом N1C.

Расположение, связи, расположение на берегу канала, богатое и разнообразное наследие, захватывающая культурная сцена, процветающее деловое сообщество и сильное чувство местного сообщества. Все эти вещи собираются вместе на Кингс-Кросс, чтобы сделать его уникальным, и захватывающим. [6]

На основе исследования можно выделить определенную систему предпосылок, определяющих целесообразность использования производственных территорий городов под многофункциональные архитектурные объекты и комплексы:

- производственные здания чаще всего имеют значительные территории;
- сложившуюся инженерную инфраструктуру, транспортные связи;
- представляют большую историческую ценность для города, в котором они находятся;
- большие площади промышленных зданий и свободная планировка отлично подходит для преобразования общественного назначения;
- малая этажность при большой площади этажа – индустриальных

объектов, отлично трансформируются в галереи, фотостудии или элитно жильё;

– при реновации можно использовать до 80% существующих производственных объектов;

– реновация промышленных территорий значительно выгоднее чем снос.

Все эти предпосылки повышают инвестиционную привлекательность реновации промышленных зданий.

Список использованных источников и литературы:

[1] Ахмедова Е.А., Галахов С.И. Принципы формирования архитектурно-планировочной структуры офисно-деловых центров в исторической застройке крупнейших городов // Вестник СГАСУ. Градостроительство и архитектура. 2014. №1(14). С. 6-12. DOI: 10.17673/Vestnik.2014.01.1.

[2] Веретенников Д.Б. Понятие планировочной структуры города. Структурные компоненты и их планировочное воплощение // Вестник СГАСУ: Градостроительство и архитектура. 2014 №3(16). С. 6-10. DOI: 10.17673 /Vestnik.2014.03.1.

[3] Генплан проекта реновации «GDAPROJECT» на месте территории трамвайного депо, г. Алматы, <https://gdaproject.kz/proekty/depo-evolution-park-v-g-almaty>

[4] Алма-Атинский хлопчато-бумажный комбинат. https://total.kz/ru/news/vladelets_qz/kto_snyos_ahbk

[5] Торговый центр Grand Park. <https://ticketon.kz/place/grand-park>

[6] Материалы зарубежных примеров: <https://www.kingscross.co.uk/the-story-so-far>

© В.И. Наумова, Г.Н. Омарова, 2023

*Н.С. Сейлханова,
магистрант 2 курса «Информатика»,
e-mail: naz.s_s.kz@mail.ru,*

*И.К. Имашова,
магистрант 2 курса «STEM-образование»,*

*М.Ж. Базарова,
PhD, сениор-лектор,
НАО «Восточно-Казахстанский
университет имени Сарсена Аманжолова»,
г. Усть-Каменогорск, Казахстан*

STEM-ОБРАЗОВАНИЕ В ШКОЛЕ С ИСПОЛЬЗОВАНИЕМ ОНТОЛОГИЧЕСКОГО ИНЖИНИРИНГА

Аннотация: данная статья посвящена STEM-образованию в школе, рассматриваются преимущества, отличия STEM-подхода и традиционного образования, онтологический инжиниринг.

Ключевые слова: образование, STEM, онтология.

Под термином STEM обычно понимают такой подход к образовательному процессу, который представляет собой простое и доступное наглядное представление научных явлений через глубокое осмысление опыта и процессов. На это новое направление возлагаются большие надежды, такие как продвижение инженерно-технологических специальностей среди молодежи и информирование о возможностях карьерного роста в инженерии [1]. В отличие от традиционного обучения, преподавание STEM меняет форму обучения, которая создается вокруг привычного для нас учителя уроков. Согласно методологии STEM, основное внимание уделяется практической задаче или проблеме. STEM-образование дает ряд преимуществ, таких как всестороннее обучение, применение знаний в жизни, развитие критического мышления, уверенность в себе, работа в команде, интерес к техническим дисциплинам, инновации, междисциплинарное обучение, техническое и технологическое развитие [1-4].

Развитие непрерывного образования требует

кардинального изменения образовательной среды, развития онлайн-образования и усиления использования цифровых технологий в образовании. Появляются новые подходы, методы обучения, одним из которых является метод STEM. Подход STEM – это новый глобальный тренд. STEM-образования имеет большое количество преимуществ, которые представлены на рисунке 1. Благодаря этим преимуществам развиваются новые навыки, умения, способности, которые при традиционном подходе развивались слабо.



Рисунок 1 – Преимущества STEM-образования

Основной целью STEM-образования является способность студентов изобретать решения, проводить исследования, проектную деятельность и форматы практических занятий.

Онтологические базы знаний имеют преимущество перед традиционно используемыми реляционными базами данных. Онтологический инжиниринг рассматривается в работах следующих зарубежных авторов [6–8].

Онтологическая инженерия является ядром концепции «управления знаниями» [9, 10]. Для описания данных и знаний используется и предлагается множество подходов, моделей и языков.

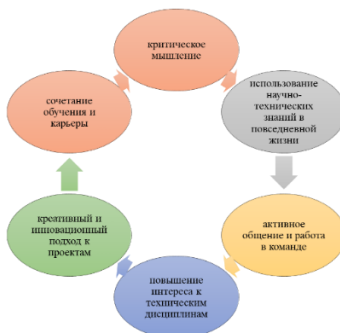
Онтологии содержат следующие концептуальные структуры: иерархии классов в объектно-ориентированном программировании, концептуальные карты, семантические сети и т.д. [12-15]. Построена онтология «STEM-образование в

школе», включающая структуру школьного образовательного процесса, STEM-элементы, План урока (рис. 2).



Рисунок 2– Онтология «STEM-образование в школе»

Онтология «STEM-образование в школе» представляет собой базу знаний для хранения знаний и данных школы, связанных определенными правилами и отношения между собой.

Список использованных источников и литературы:

- [1] <http://oqu-zaman.kz/?p=34855>
- [2] Тен А. С. Новые тренды в современном образовании. Электронный ресурс: URL: <http://zkoipk.kz/ru/2016smart3/2541-conf.html>
- [3] Жумажанова С. Развитие STEM-образования в мире и Казахстане. «Білімді ел – Образованная страна» №20 (57) от 25 октября 2016 г.
- [4] Азизов Р. Образование нового поколения: 10 преимуществ STEM образования Электронный ресурс: URL: [https://ru.linkedin.com/pulse/ -stem-rufat-azizov](https://ru.linkedin.com/pulse/-stem-rufat-azizov)
- [5] Массель Л.В., Ворожцова Т.Н., Пяткова Н.И. Онтологический инжиниринг для поддержки принятия стратегических решений в энергетике // Онтология проектирования. 2017. №1 (23). URL:

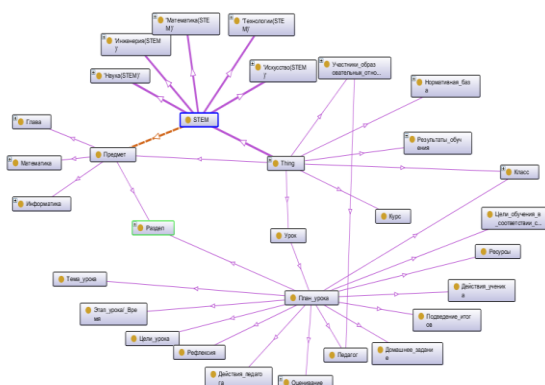
<https://cyberleninka.ru/article/n/ontologicheskii-inzhiniring-dlya-podderzhki-prinyatiya-strategicheskikh-resheniy-v-energetike> (дата обращения: 27.04.2022). Ручкин В.Н., Фулин В.А. Использование онтологического метода структуризации учебного контента // Изв. Тульского гос. ун-та: технич. науки. 2014. №6. С. 168-174.

[6] Гаврилова, Т.А. Онтологический инжиниринг. Электронный ресурс. Технологии менеджмента знаний. Режим доступа:

http://www.kmtec.ru/publications/library/authors/ontolog_engineering.shtml

[7] Черняховская, Л.Р. Ситуационный подход к управлению взаимодействием сложных процессов на основе онтологического инжиниринга / Л.Р. Черняховская, Н.И. Федорова // XX Байкальская Всероссийская конференция «Информационные и математические технологии в науке и управлении»: труды. Т. 3. Иркутск. ИСЭМСОРАН. 2015.С.166 – 174.

[8] De Leenheer P., de Moor A., Meersman R. Context dependency management in ontology engineering: A formal approach, J. Data Semantics (8). – 2007. – P. 26–56.

[9] [https://www.ontology-of-designing.ru/article/2017_1\(23\)/5_Massel.pdf](https://www.ontology-of-designing.ru/article/2017_1(23)/5_Massel.pdf)

[10] http://objectsystems.ru/files/2016/Object_Systems_2016_Proceedings.pdf

[11] <http://objectsystems.ru> Чистов, Дмитрий Анатольевич диссертация... кандидата технических наук: 05.13.01 Волгоград 2011 <http://dlib.rsl.ru>

[12] Воинов А., Гаврилова Т.А., Данцин Е.Я., 1996. Язык визуального представления знаний и его место в САКЕ-технологии Журнал, №2. – С. 146-151.

[13] Гаврилова Т.А., Хорошевский В.Ф., 2000. Базы знаний интеллектуальных систем / Учебник для вузов. – СПб.: «Питер», 2000.

[14] http://bigc.ru/theory/km/ontolog_engineering.php

© Н.С. Сейлханова, 2023

*А.А. Скотникова,
к.т.н., доц.,
e-mail: perepelkinaalla@mail.ru,
С.А. Рязанов,
к.т.н., доц.,
СГТУ им. Гагарина Ю.А.,
г. Саратов, Российская Федерация*

ПРИОРИТЕТ ИНЖЕНЕРНЫХ СПЕЦИАЛЬНОСТЕЙ

Аннотация: данная статья посвящена оценке современного рынка труда.

Ключевые слова: машиностроение, предприятие, спрос, компетентные специалисты.

В настоящее время специальность «Технология машиностроения» востребована как никогда, что не удивительно: производство развивается быстрыми темпами, особенно в условиях проведения СВО и санкций западных стран, поэтому необходимы компетентные специалисты. В России в настоящее время ощущается острый дефицит технологов, а спектр действий специалистов этой отрасли постоянно расширяется. В частности, в Саратове ощущается спрос таких специалистов на машиностроительных и оборонных предприятиях. При том, что современный рынок труда перенасыщен выпускниками юридических и экономических специальностей.

По данным исследований, проведенных в техническом университете «МИС и С» бизнесом в России, руководят инженеры именно такая профессия указана в дипломах у подавляющего большинства руководителей крупных компаний. В эту категорию включили различные инженерные специальности от рудодобывающих до технологов пищевого производства [1].

В российских университетах в 2023 году было открыто 588 тысяч бюджетных мест, причем большинство мест выделили на инженерные и IT-специальности, с целью «обеспечить скорейшее импортозамещение». Больше 64%

выпускников школ могли поступить на бюджет, а больше 70% из них открыто в региональных вузах. Присутствует общая тенденция – уже несколько лет меняется структура приема, растет число мест по техническим специальностям и уменьшается по гуманитарным.

По официальным данным средняя зарплата инженера – технолога в машиностроении РФ в январе 2023 года составила в среднем 76647 [2].

Согласно исследований сервиса по hh.ru, в 2021 году профессия инженера вошла в тройку самых востребованных на рынке труда в России за текущие три года. При этом профессия инженера входит не только в число самых престижных, но и самых высокооплачиваемых. В зависимости от региона Российской Федерации работодатели предлагают оплату труда до 135 тыс. рублей.

По данным газеты «Известия» Российские промышленные предприятия, больше всего ощущают нехватку главных инженеров, технологов и механиков. Больше всего в таких отраслях, как металлургия, судостроение и радиоэлектроника, спрос за половину 2022 вырос на 58%. Для решения проблемы предлагается, в том числе, увеличить количество бюджетных мест для целевой подготовки кадров по запросам отраслей и регионов [3].

По заявлению председателя правительства РФ Юрия Борисова в будущем дефицит кадров на предприятиях оборонно-промышленного комплекса может увеличиться до 400 тыс. человек, включая порядка 120 тысяч кадров с высшим образованием.

На основании выше изложенного можно сделать вывод, что инженеры, в частности инженеры – технологи в настоящее время востребованы на рынке труда страны и их востребованность будет месяц от месяца только расти.

Список использованных источников и литературы:

[1] <https://www.kommersant.ru>.

[2] <https://zarplan.com>.

[3] iz.ru.

© А.А. Скотникова, С.А. Рязанов, 2023

*А.Ө. Үмбетжан,
магистрант 2 курса,
Ж.Қ. Давлетжанов,
магистрант 1 курса,
Ғ.Б. Бақыт,
профессор,
e-mail: gaba_b@bk.ru,
Академия логистики и транспорта,
г. Алматы, Республика Казахстан*

УСЛОВИЯ ЭКСПЛУАТАЦИИ И АНАЛИЗ РЕЖИМОВ РАБОТЫ МАНЕВРОВЫХ ТЕПЛОВЗОВ

Аннотация: в статье приведен обзор состояния инвентарного парка маневровых тепловозов. Выполнен анализ режимов работы маневровых тепловозов в конкретных условиях и определены факторы, воздействующие на условие маневровой работы. Обоснованы, что дизель-генераторные установки маневровых локомотивов в основном работают на холостом ходу или в режиме средней мощности.

Ключевые слова: эксплуатационная характеристика, маневровый тепловоз, удельный расход, энергетическая эффективность, режимы работы двигателей.

Маневровая работа является важнейшей составной частью технологии работы станций подъездных путей промышленных предприятий от повышения ее качества многом зависит эффективность работы железнодорожного транспорта [1]. В общее понятие «маневровой работы» входят все передвижения локомотивов по станционным путям резервом или с вагонами в пределах станции согласно технологическому процессу для выполнения различных видов работы по обслуживанию грузовых и пассажирских поездов, отдельных вагонов, местных пунктов и т.п.

Энергетическая эффективность тепловозов определяется расходом топлива на 10 тыс тонн км.брутто. Удельный эксплуатационный расход топлива маневровых тепловозов в маневровой работе в 10 раз превышает удельный расход в

грузовом движении. Данное обстоятельство связано как с спецификой маневровых работ, так и техническим состоянием маневровых тепловозов. Моральный и физический износ маневрового парка локомотивов казахстанских железных дорог уже давно превысил 80% и проблема обновления, которого давно волнует АО «НК КТЖ».

Большинство локомотивов маневрового парка находятся в работоспособном состоянии за счет ремонта с продлением срока службы, который все больше осуществляется на частных предприятиях. Сегодня маневровые тепловозы возрастом старше 25 лет составляют более 80% парка [1].

Эксплуатируемые в настоящее время маневровые тепловозы – это техника советского и российского производства: 92% парка маневровых тепловозов – модели ТЭМ и около 8% СКДе Китайского производства. Большая часть парка маневровых тепловозов модели ТЭМ в разные годы была изготовлена в двух бывших советских, ныне российских, заводах – Брянском машиностроительном (БМЗ) и Людиновском тепловозостроительном («Людиновотепловоз»). Исключение составляет парк локомотивов серии ЧМЭ, которые в советское время импортировались из Чехословакии. Технические параметры всех маневровых тепловозов значительно отстают от показателей современных тепловозов.

К примеру, на выше перечисленных тепловозах коэффициент тяги составляет $0,2 \div 0,27$, коэффициент полезного использования мощности дизеля – $0,53 \div 0,72$. На режимы работы тепловозов в конкретных условиях их использования оказывают влияние большое количество факторов таких как [2]:

- факторы, постоянно действующие (скорости движения тепловозов обслуживаемых поездов, сорта топлив и моторного масла, качество технического обслуживания и ремонта локомотивов и т.д.);

- факторы, изменяющихся во времени (параметры атмосферного воздуха, условия организации маневровых работ, их характер, и т.д.).

Количественная оценка влияния большого количества факторов на формирование режимов работы дизель-генераторной установки (ДГУ) тепловозов в эксплуатации

значительно затруднена. Степень воздействия перечисленных выше факторов на режимы работы ДГУ неравномерна, поэтому необходимо выделить из всех факторов те, которые определяют в основном условия и интенсивность эксплуатации.

Показатели эксплуатации тепловозов и их ДГУ включают в себя нагрузочные, скоростные, тепловые и переходные режимы. Нагрузочные режимы характеризуются эффективной мощностью дизеля N_e и коэффициентом ее использования в эксплуатации – κ . Эффективная мощность дизеля складывается из мощности, реализуемой на тягу поезда $N_{ТГ}$, и мощности, расходуемой на привод вспомогательного оборудования, или собственные нужды тепловоза $N_{всп}$ [3]:

$$N_e = N_{ТГ} + N_{всп} \quad (1)$$

Мощность тягового генератора:

$$N_{ТГ} = \frac{I_{ТГ} \cdot U_{ТГ}}{\eta_{ТГ}} \quad (2)$$

где: $I_{ТГ}, U_{ТГ}$ – ток и напряжение тягового генератора;

$\eta_{ТГ}$ – КПД тягового генератора.

Коэффициент использования мощности ДГУ определяется из выражения:

$$\kappa = \frac{N_e}{N_{e,ном}} \quad (3)$$

где: N_i – фактическое значение мощности ДГУ позиций;

$N_{e,ном}$ – номинальная мощность дизеля.

Скоростные режимы работы ДГУ характеризуются частотой вращения коленчатого вала дизеля

Тепловые режимы дизеля оцениваются температурой:

– наддувочного воздуха – t_k ;

– отработавших в цилиндрах газов – $t_{ог}$;

– температурой воды – t_6 ;

– масла дизеля – t_m .

Тепловозные дизели работают в условиях часто

меняющихся нагрузок и частот вращения коленчатого вала дизеля, то есть работают в переходных режимах, которые оцениваются количеством переключений позиций контроллера машиниста за определенный период эксплуатации.

Время работы ДГУ на указанных режимах носит случайный характер и зависит от условий эксплуатации.

Выводы. Опыт эксплуатации маневровых тепловозов в работе на полигоне железных дорог показывает, что время работы ДГУ:

- на холостом ходу с учетом колеблется в пределах от 40 до 60%;

- в режиме номинальной мощности тепловозы работают от 0,5 до 15% от общего времени эксплуатации;

- на частичные нагрузки и переходные режимы, режимы низкой экономичности, приходится около 25% времени эксплуатации.

Продолжительность работы ДГУ на указанных выше режимах и расход топлива зависят от времени использования локомотива в производственном цикле.

Список использованных источников и литературы:

[1] Швец Н.Г. Энергоэффективные режимы маневровой работы на сортировочных горках / Н.Г. Швец, В.М. Овчинников, С.А. Пожидаев // Материалы 2-й Междунар. науч. – практ. конф. «Интеграция Украины в международную транспортную систему». – Д.: ДНУЗТ, 2010. – С. 116-119.

[2] Володин А.И., Сквородников Е.И., Анисимов А.С. Комплексный анализ термодинамических экономических и экологических характеристик тепловозных дизелей в условиях эксплуатации. Монография. Омск, 2011. – 165 с.

[3] Методы оценки технического состояния, эксплуатационной экономичности и экологической безопасности дизельных локомотивов. Монография / под редакцией А.И. Володина – М.ООО «Желдориздат» 2007. – 264 с.

© А.Ө. Үмбетжан, Ж.Қ. Давлетжанов, Ф.Б. Бақыт, 2023

*Р.Р. Юлбарисова,
студент 2 курса
напр. «Электроэнергетика
и электротехника»,
e-mail: runmii@mail.ru,
науч. рук.: А.С. Хисматуллин,
к.ф.-м.н., доц.,
Институт нефтепереработки
и нефтехимии ФГБОУ ВО УГНТУ,
г. Салават, Российская Федерация*

МЕРОПРИЯТИЯ ПО ЭНЕРГОСБЕРЕЖЕНИЮ И ЭНЕРГОЭФФЕКТИВНОСТИ В ПРЕДПРИЯТИЯХ

Аннотация: в работе рассмотрены проблемы предприятия как единицы электроэнергетической системы. Предлагаемым решением поставленных задач является внедрение интеллектуальных сетей электроснабжения Smart Grid.

Ключевые слова: электропотребление, сеть, энергоэффективность, электроснабжение, электроэнергия.

Исследования в области электропотребления показали, что существующие электроэнергетические системы не обладают достаточной защитой, контролем и оптимизацией энергопотребления всех элементов и участников сети [4]. Задачей становится обеспечение важнейших потребителей качественным и бесперебойным электроснабжением. Предлагаемым решением является создание энергетической системы на базе концепции Smart Grid, которая является единым энергоинформационным комплексом, где управляемые объекты должны позволять осуществлять дистанционное управление, а системы оценивания ситуации и противоаварийной автоматики – снижать избыточные требования к резервам силовых и информационных мощностей [1].

Действующую электроэнергетическую систему без Smart Grid можно охарактеризовать как пассивную и централизованную, особенно в части последней цепочки – от распределительных сетей до потребителей. Именно в этой части

цепочки поставки электроэнергии технология Smart Grid наиболее существенно изменяет принципы функционирования, предлагая новые принципы активного и децентрализованного взаимодействия [3].

Для обеспечения информационного обмена данными в Smart Grid предусмотрено использование цифровых коммуникационных сетей и интерфейсов обмена данными. Одной из важнейших целей Smart Grid является обеспечение практически непрерывного управляемого баланса между спросом и предложением электрической энергии [2-5]. Для этого элементы сети должны постоянно обмениваться между собой информацией о параметрах электрической энергии, режимах потребления и генерации, количестве потребляемой энергии и планируемом потреблении, коммерческой информацией.

Благодаря современным технологиям Smart Grid может применяться как в масштабах зданий, предприятий, так и для обычных домашних электрических устройств, например холодильника или стиральной машины. Соответственно, все устройства, входящие в состав Smart Grid, должны быть оснащены техническими средствами, осуществляющими информационное взаимодействие.[6]

Рассмотрим преимущества данной системы.

Надежность и качество электроснабжения – Smart Grid предотвращает массовые отключения, обеспечивает поставку чистой электроэнергии.

Безопасность – Smart Grid постоянно контролирует все элементы сети с точки зрения безопасности их функционирования. Здесь можно вспомнить как о недавних проблемах с энергоснабжением в Московской области в зимнее время, в связи с погодными условиями и обледенением линий электропередач, так и о проблемах в Москве жарким летом в связи с пожарами на высоковольтных подстанциях [7].

Энергоэффективность – снижение потребления электрической энергии. Оптимальное потребление приводит к снижению потребностей в генерирующих мощностях.

Экология и охрана окружающей среды – самый главный эффект достигается за счет снижения количества и мощностей

генерирующих элементов сети. Это ведет, например, к снижению выброса CO в атмосферу.

Финансовые преимущества – снижение операционных затрат. Потребители имеют точную информацию о стоимости и могут оптимизировать свои затраты на электрическую энергию. Бизнес, в свою очередь, может оптимально планировать и формировать затраты на эксплуатацию и развитие генерации и распределительных сетей [7].

Список использованных источников и литературы:

[1] Сайфутдинов Р.Ф., Вильданов Р.Г., Бузаева Е.К., Ширококов Е.Д. Оборудование для создания цифровой подстанции городских электрических сетей в рамках SMART GRID // Наука и бизнес: пути развития. 2018. №9 (87). С. 29-32.

[2] Вильданов Р.Г., Буланкин Е.И., Буляккулов А.М., Сайфутдинов Р.Ф. Оборудование для создания диспетчерско-технологического пункта управления городскими электрическими сетями в рамках SMART GRID // Мониторинг. Наука и технологии. 2017. №1 (30). С. 69-73.

[3] Vildanov R.G., Khismatullin A.S. Automation of the processing of diagnostic information from the magnetization loss sensor // В сборнике: Proceedings – 2021 International Conference on Industrial Engineering, Applications and Manufacturing, ICIEAM 2021. 2021. С. 686-690.

[4] Bashirov M.G., Khismatullin A.S., Sirotina E.V. Cooling system oil-immersed transformers with the use of a circulating sulfur hexafluoride // Lecture Notes in Electrical Engineering. 2020. – Т. 641 LNEE. – С. 613-621.

[6] Khismatullin A.S. Automated software to determine thermal diffusivity of oilgas mixture // В сборнике: Journal of Physics: Conference Series. 2018. – С. 052013.

[7] Vildanov R.G., Khismatullin A.S. Automation of the processing of diagnostic information from the magnetization loss sensor // В сборнике: Proceedings – 2021 International Conference on Industrial Engineering, Applications and Manufacturing, ICIEAM 2021. 2021. – С. 686-690.

© П.П. Юлбарисова, 2023

СЕЛЬСКОХОЗЯЙСТВЕННЫЕ НАУКИ

Э.М. Асланов,

к.и.н., доцент,

Х.И. Асадова,

к.и.н., и.о. доцента,

Азербайджанский государственный

аграрный университет,

г. Гянджа, Азербайджан

ИСТОРИЧЕСКИЙ АСПЕКТ ИНСТИТУТА ИННОВАЦИЙ СЕЛЬСКОГО ХОЗЯЙСТВА В АЗЕРБАЙДЖАНЕ: СРАВНИТЕЛЬНЫЙ АНАЛИЗ

Аннотация: в статье анализируются инновации и их сущность, факторы, которые характеризуют инновационное развитие в экономике, а также инновационные меры и успехи, достигнутые в нашей стране со времени восстановления нашей государственной независимости. Сегодня регулирование развития, поддержание макроэкономической стабильности является основным приоритетом устойчивого и устойчивого экономического развития нашего государства, главной силой в поддержании и поддержании этой цели являются все субъекты хозяйствования. Отмечается, что устойчивая структура хозяйствующих субъектов в мировой экономике является одной из ключевых предпосылок инновационных факторов производства и инвестиционной политики для производства конкурентоспособной и качественной продукции с экспортным потенциалом.

Ключевые слова: инновационное развитие, инновационное образование, инновационный процесс, научно-технический прогресс, инновационный потенциал, инновационная экономика.

Конец 80-х и начало 90-х годов 20 века считается самым трудным, ответственным и сложным периодом в истории Азербайджана. В начале 90-х годов 20 века несколько смен в руководстве правительства, допущенные ошибки в управлении

страной и экономикой, наличие более миллиона беженцев, создание многочисленной армии безработных, инфляция, транспортная блокада и другие негативные процессы усилили социальную напряженность в нашей республике, и вызванный этим экономический спад углубился. В результате всего этого и негативного воздействия ряда других факторов и процессов спад затронул и аграрный сектор нашей республики. Гейдар Алиев, пришедший к власти в нашей стране в 1993 году, начал коренные реформы во всех сферах экономики. Несмотря на условия войны, тяжелое экономическое положение и провокации 1993-1995 годов, Азербайджан вновь встал на путь строительства во всех областях, включая государственность, военную, культурную, экономическую и политическую области. В целях улучшения положения народа экономические реформы, заложенные Гейдаром Алиевым, были осуществлены принципиально и в короткие сроки.

Во всех регионах Азербайджана установилась стабильность. В эти годы в целях обеспечения экономического развития и конкурентоспособности были созданы отдельные производственные направления с применением научных знаний и технологий, предприняты успешные шаги по повышению благосостояния народа. [1] Проблемы проведения экономических реформ и создания экономической системы, соответствующей новой политической линии и отвечающей требованиям рыночной экономики, остро встали перед руководством страны. Земельная реформа как составная часть аграрных преобразований, являющаяся важной причиной экономических преобразований, была одной из важных проблем, и ее решение стало возможным только благодаря инициативе Гейдара Алиева, его руководству и постоянному наблюдению.

Процесс и методы осуществления земельных реформ, вошедших в историю независимой Азербайджанской Республики как «Аграрные реформы Гейдара Алиева», были приняты в качестве оптимальной модели для других стран СНГ. Завершение первого этапа аграрных реформ постепенно дало положительные результаты. Так, в 2003 году площадь пашни увеличилась на 88,1 тыс. га и достигла 1292,5 тыс. га, или 107%

по сравнению с 1995 годом. По сравнению с 1995 г., в 2004 г. посевная площадь зерновых увеличилась в 1,3 раза до 814,9 тыс. га, посевов подсолнечника – в 7,1 раза до 11,3 тыс. га, овощных культур – в 2,9 раза до 77,2 тыс. га, посевов бахчевых увеличились в 5,3 раза. до 30,5 тыс. га, посевоы картофеля увеличились в 4,1 раза до 65,8 тыс. га. В 2003 году произведено 2158,2 тыс. тонн зерна, 135,6 тыс. тонн хлопка, 930,4 тыс. тонн картофеля, 1076,2 тыс. тонн овощей, 354,8 тыс. тонн бахчевых продуктов. Это в несколько раз больше, чем в 1995 году. На состоявшихся 15 октября 2003 года президентских выборах народ подавляющим большинством голосов проголосовал за политику Гейдара Алиева, и Ильхам Алиев был избран Президентом Азербайджанской Республики. С первых месяцев работы на посту главы государства Президент Ильхам Алиев очень правильно оценил место и роль аграрного сектора в национальной экономике, уделял особое внимание и заботу обеспечению динамичного развития этой сферы. [5] В 2003-2008 годах в качестве приоритетных направлений развития были выбраны ускорение линии аграрной политики, повышение уровня жизни сельского населения, решение вопросов устранения основных различий между городом и деревней в Азербайджанской Республике. Министерство сельского хозяйства было реорганизовано Распоряжением Президента Азербайджанской Республики от 23 октября 2004 года с целью устранения существующей раздробленности в управлении сельскохозяйственным сектором и создания системы управления, обеспечивающей устойчивое развитие этого сектора., и при нем были созданы новые учреждения. [1]

Динамика роста средств государственного бюджета, направляемых на развитие сельского хозяйства в 2003-2013 гг., дает четкое представление о масштабах этих мероприятий. Так, объем государственной поддержки, направленной на реконструкцию мелиоративно-ирригационной системы, оказание ветеринарных и фитосанитарных услуг, проведение научных исследований, применение налоговых льгот, предоставление субсидий и другие цели, увеличился с 328 миллионов манатов в 2007 году до 657 миллионов манатов. в 2013г. в том числе объем средств государственного бюджета,

предоставленных сельхозпроизводителям в виде прямых субсидий, увеличился с 66 млн. манатов до 110 млн. манатов. Благодаря уделению особого внимания развитию частного сектора в Государственной программе количество юридических лиц, осуществляющих предпринимательскую деятельность в республике, достигло 15 669, из них 9 521 непосредственно занимаются сельским хозяйством, а 6 148 – переработкой. На землях сельскохозяйственного назначения построены и реконструированы коллекторно-дренажные сети, оросительные каналы, значительно улучшены условия водоснабжения и мелиорации. В целях повышения качества работ по агротехническому обслуживанию, облегчения труда предпринимателей и ускорения их обеспечения необходимой сельскохозяйственной техникой согласно Указу Президента Азербайджанской Республики №468 от 23 октября 2004 года, Создано Открытое акционерное общество «Агролизинг» и соответствующими указами Главы государства расширяется сфера деятельности акционерного общества из года в год. [2]

Начиная со второго полугодия 2014 года продолжены работы в направлении создания 19 крупных фермерских хозяйств, принадлежащих 15 субъектам хозяйствования, и обеспечения их необходимой инфраструктурой на территории 12 районов республики общей площадью до до 30 000 га. Также с учетом ограниченности площадей естественных пастбищ за счет прямой государственной поддержки начато создание как крупных животноводческих комплексов, так и семейных ферм, занимающихся производством молока на основе продуктивных пород. В настоящее время проводится модернизация и оснащение новым оборудованием лабораторий и Агрохимической лаборатории, функционирующих при Республиканской ветеринарной лаборатории, Государственной службе фитосанитарного надзора, Государственной комиссии по испытанию и охране селекционных достижений и Государственной семенной инспекции, а также научно-исследовательских институтах г. в аграрном секторе. Вместе с тем принимаются меры по совершенствованию системы подготовки и обеспечения кадрами в сфере сельского хозяйства, совершенствованию деятельности средних и профессиональных

учебных заведений аграрного профиля. В 2019 году внутренние текущие расходы на исследования и разработки в сельском хозяйстве увеличились в 2,2 раза по сравнению с 2015 годом, и увеличились на 42,9 процента по сравнению с 2018 годом, составив 15,1 миллиона манатов, эта сумма составляет 9,4 процента от общих расходов. По сравнению с 2015 годом объем инвестиций, направленных в аграрный сектор в 2019 году, увеличился в 2,2 раза и составил 769,5 миллиона манатов, что составляет 4,2 процента от общего объема инвестиций, направленных в основной капитал в отраслях экономики. В 2021 году количество зарегистрированных фермеров составляло 29 666 человек, а количество зарегистрированных фермерских хозяйств – 30 398 человек. В 2021 году темпы роста производства продукции растениеводства до 4% положительно сказались на темпах роста аграрного сектора (+3,%). В 2021 году темп роста продукции животноводства составил 2,8% [3]

В настоящее время начато планирование будущего развития сельского хозяйства на наших землях, освобожденных от оккупации в результате 44-дневной Отечественной войны, закончившейся великой победой над вооруженными силами Армении. [4] Освобождение наших земель положительно скажется на развитии сельского хозяйства. Повысится севооборот страны, в результате освобождения территорий, где расположены стратегически важные водоемы, будут орошены сотни тысяч гектаров земель. Освобожденные земли имеют большой потенциал для развития виноградарства, зерноводства, хлопководства и животноводства. При правильном использовании этого потенциала, в то же время, за счет расширения агроперерабатывающей промышленности будет обеспечено устойчивое развитие сельского хозяйства.

Список использованных источников и литературы:

[1] Azərbaycan Respublikası Prezidentinin İşlər İdarəsinin Prezident kitabxanası, Pp. 213

[2] «Azərbaycan Respublikası iqtisadiyyatının davamlı inkişafında innovasiyaların rolu» mövzusunda respublika elmi konfransının materialları.Naxçıvan – 2020, Pp. 92, 142

[3] F.S.Hüseynov.İqtisadi nəzəriyyənin əsas prinsipləri. Bakı:

2015, Pp. 126

[4] İnnovasiya fəaliyyəti haqqında bir sıra mexanizmlər. Azərbaycan Respublikası İqtisadiyyat Nazirliyi İqtisadi İslahatlar Elmi Tədqiqat İnstitutu. Bakı: 2017, Pp. 65

[5] İlham Əliyev. Dövlət quruculuğunun əsas istiqamətləri. azbadersays.az/az 2013, Pp. 26

© Э.М. Асланов, Х.И. Асадова, 2023

А.В. Бабанов,
студент 2 курса магистратуры,
e-mail: babanov99@gmail.com,
Д.В. Сидоров,
студент 2 курса магистратуры,
e-mail: dima-sidorov99@mail.ru,
науч. рук.: М.А. Кононов,
к.т.н., доц.,
e-mail: kononov@mirea.ru,
РТУ «МИРЭА»,
г. Москва, Российская Федерация

РАЗВИТИЕ СИСТЕМ АКВАПОНИКИ, ЕЕ СОСТОЯНИЕ И АКТУАЛЬНОСТЬ НА ТЕКУЩИЙ МОМЕНТ

Аннотация: в работе рассматривается состояние и развитие систем аквапоники на текущий момент. Основные задачи – изучение методов аквапоники, анализ существующих систем, выработка первых предположений по функциональной и принципиальной схемам, а также по печатной плате.

Ключевые слова: аквапоника, измерение рН воды, датчики кислотности жидкости, интеллектуальные системы.

Что такое аквапоника? Это достаточно перспективная технология, совмещающая в себе две сельскохозяйственные отрасли: рыбоводство и растениеводство. Данное соседство полезно обоим участникам этого взаимодействия. Суть взаимодействия заключается в том, что рыбы обеспечивают растения питанием, а растения очищают воду. Растения, в качестве питания, используют отходы от рыбного производства.

Аквапоника является достаточно многовековой технологией [3]. Еще древние Ацтеки использовали подобную технологию для выращивания растений. Они создавали так называемые чинампы – плавающие острова, стационарные или подвижные, используемые для сельского хозяйства. Отходы, извлеченные из каналов добывались вручную и использовались для удобрения растений.

Уже в 13-м веке, в Китае, в «Книга о сельском хозяйстве»

Ван Чжэня описывались плоты из дерева и грязи, которые использовались для выращивания риса. На рисунке 1 представлена гравюра из этой книги. Книга также ссылается на работы, используемые во времена династии Тан (шестой век).



Рисунок 1 – Гравюра на дереве из китайского руководства по сельскому хозяйству 13-го века "Книга Ван Чжэня по сельскому хозяйству"

На Юге Китая и всей Юго-Восточной Азии выращивали рис в сочетании с разведением рыб. Эти системы приводятся в качестве ранних технологий, которые были привезены китайскими поселенцами из провинции Юньань около пятого

века нашей эры.

В Вавилоне траншеи для разведения рыбы, наполненные богатой питательными веществами водой, питали растения, которые свисали и ниспадали на землю под ними.

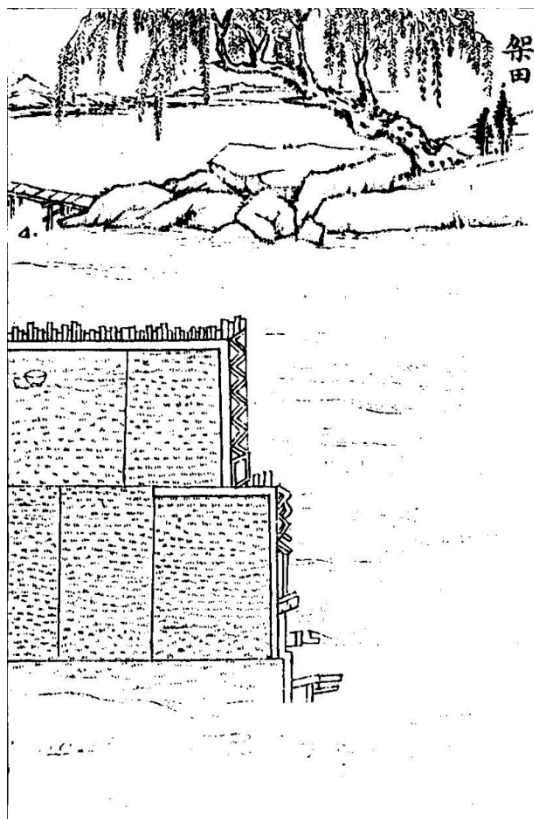
История современной аквапоники начинается с опытов голландца Иоганна Ван Гельмонта в 17 веке, который доказал, что растения можно выращивать и без грунта, правильно готовя воду. Многочисленные наблюдения показали, что вода, используемая для выращивания растений методом гидропоники, самоочищается, то есть вещества, растворенные в ней, усваиваются корневой системой.

На данный момент аквапоника является достаточно перспективной технологией по ряду причин:

- **круглогодичное садоводство:** с помощью внутренних систем аквапоники или использования теплиц производитель может выращивать продукты питания круглый год;

- **низкое потребление воды:** одним из существенных преимуществ аквапонного выращивания является минимальное расходование воды по сравнению с традиционным методом выращивания, таким как почвенное озеленение;

- **минимальная прополка:** в аквапонике нет почвы, поэтому в вашем саду появится очень мало сорняков;

- **рост:** Растения растут быстрее в аквапонной системе, чем растения, выращенные в почве, потому что они получают доступ к 100% естественным питательным веществам 24 часа в сутки;

- **два источника дохода:** аквапоника предлагает рыбу и овощи;

- **небольшая площадь:** аквапоническое земледелие не требует сельскохозяйственных угодий с плодородной почвой.

Из-за преимуществ, описанных выше, можно понять насколько эта система перспективна. Как пример использования данной системы – выращивание агрокультур в Африке. Из-за дефицита воды на континенте, аквапоника идеально подходит, так как позволяет бережнее относиться к расходу воды, используя её многократно.

Для разведение растений используется два способа – посадка растений напрямую в грунт и гидропоника. У обоих

методов есть свои плюсы и минусы, но наибольшее распространение получила именно гидропоника, так как почва не загрязняет воду и растения получают воду напрямую из аквариума. На рисунке 2 представлена схематическое изображение аквапониической системы с использованием гидропоники. Как видно, вода постоянно циркулирует, перенося с собой полезные вещества, питая растения.



Рисунок 2 – Схематическое представление аквапоники с использованием гидропоники.

На рисунках 3 и 4 представлены зависимости концентрации нитратов (NO_3) и (NO_2) соответственно в системах аквапоники (слева) и устойчивой аквакультуре (справа) [4].



Рисунок 3 – Графики зависимости концентрации нитратов (NO_3)

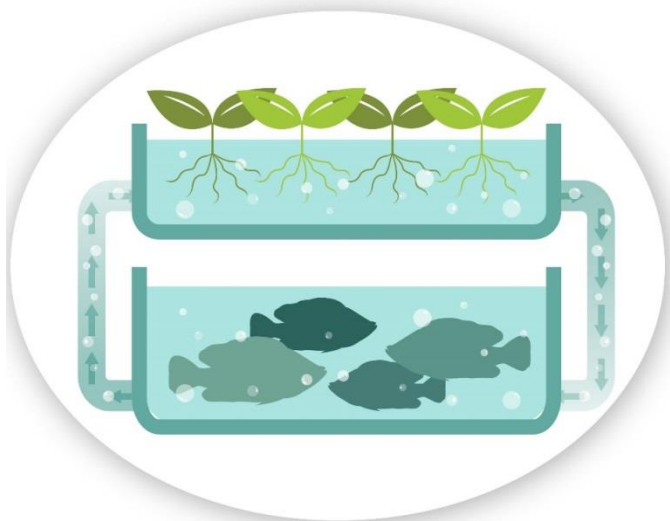

Рисунок 4 – Графики зависимости концентрации нитритов (NO_2)

Изучив принципы работы аквапоники и аквапонических систем, был разработан блок контроля системы аквапоники. На рисунке 5 и 6 представлены структурная и электрическая принципиальная схема соответственно. На рисунке 7 представлен сборочный чертеж.

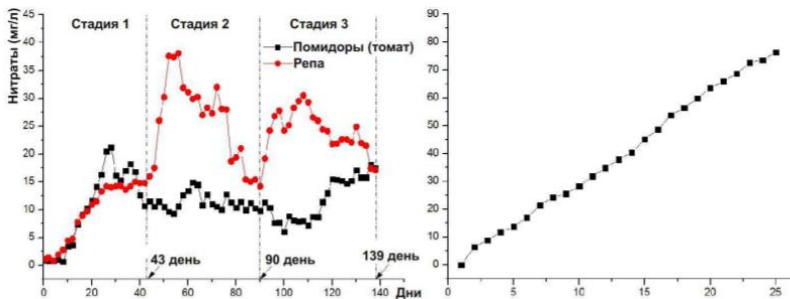

Рисунок 5 – Структурная схема разрабатываемого устройства

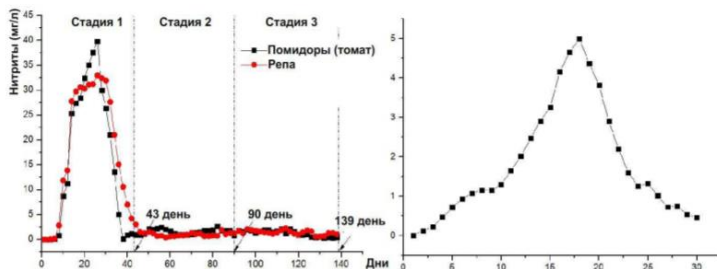

Рисунок 6 – Электрическая принципиальная схема электронного блока

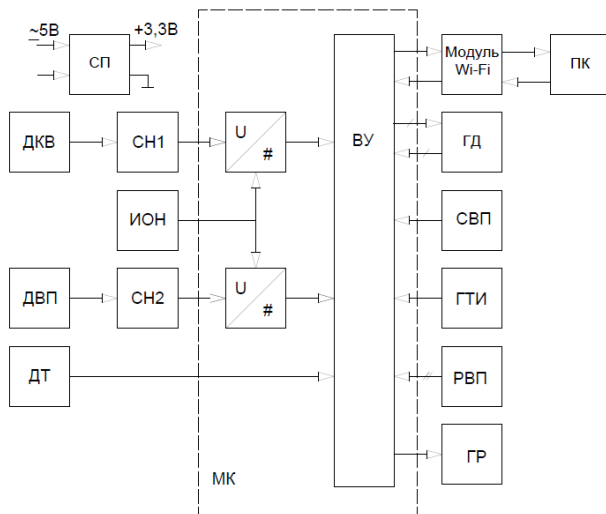

Рисунок 7 – Сборочный чертеж печатный платы электронного блока

Данное устройство отличается простотой в использовании. Печатная плата была создана таким образом, чтобы помещаться в стандартный корпус с габаритами 120x160x90 мм.

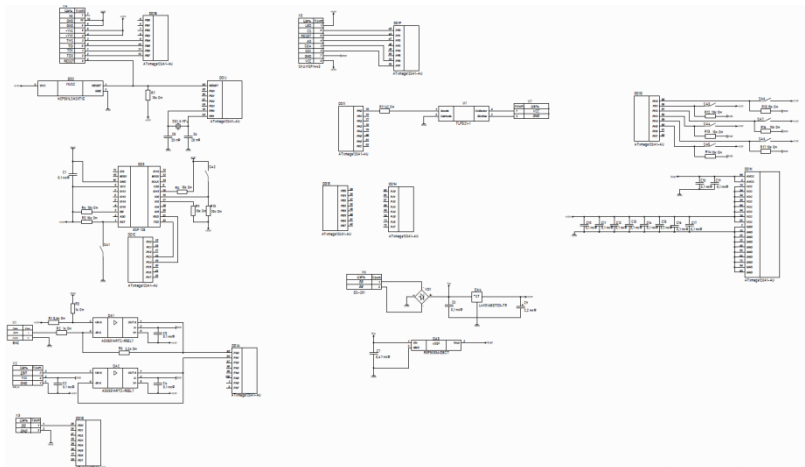
Принцип работы заключается в следующем – устройство устанавливает связь с персональным компьютером посредством входа устройства в Wi-Fi сеть [1]. По запросу от оператора или по заданному расписанию, устройство считывает данные с датчика кислотности, с датчика влажности почвы и датчика температуры, тем самым корректируя значения кислотности. При определенном значении влажности устройство подаёт сигнал на насос, который начинает перекачивать воду, тем самым поливая растения. В случае получения критического значения кислотности оператор делает вывод о замене воды.

Данное устройство имеет ряд достоинств и недостатков. Одним из достоинств является его простота. В случае поломки или неисправности, устройство легко починить или заменить на новое из-за небольшой стоимости. Другим существенным достоинством является то, что устройство не привязано к определенным датчикам кислотности, и он может быть изменен по желанию. Устройство имеет возможность измерения влажности почвы, что позволяет использовать его как для систем аквапоники, так и для гидропоники. Это делает прибор

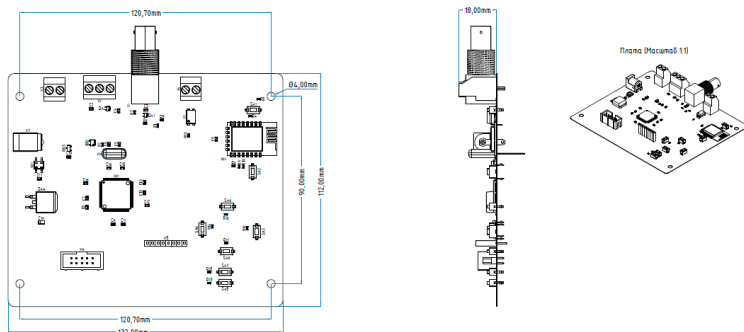
универсальным. Из недостатков можно выделить небольшой спектр измеряемых величин (кислотность и температура жидкости).

В данный момент разрабатывается новое устройство, которое будет включать в себя большее количество датчиков. Все операции с ним будут проводиться посредством интерфейса Wi-Fi. Данное устройство будет состоять из нескольких блоков, которые будут обмениваться между собой информацией и командами по интерфейсу CAN[2], что значительно повысит надежность и позволит использовать устройство в зашумленных средах.

Список использованных источников и литературы:

[1] Старцев Г.В. Ханова А.Ф. Беспроводные сети Wi-Fi // Вестник науки – 2019 – №5 – С. 546-549

[2] Евгений Карпенко Возможности CAN протокола // СТА – 1998 – С. 16-20

[3] История развития аквапоники [электронный ресурс] URL: <http://sityferm.com/akvaponika-tekhno/1-2-istoriya-razvitiya-akvaponiki>

[4] Аквапоника – технология сельского хозяйства будущего [электронный ресурс] URL: <https://agromatik.ru/assets/img/upload/2020/10/08/Аквапоника.pdf>

© А.В. Бабанов, Д.В. Сидоров, 2023

*Г.Ш. Гулиева,
преподаватель,
Д.Х. Гасанова,
преподаватель,
Азербайджанский государственный
аграрный университет,
г. Гянджа, Азербайджан*

ЗНАЧЕНИЕ ИННОВАЦИОННЫХ ИНВЕСТИЦИЙ В СОВРЕМЕННОЕ ВРЕМЯ

Аннотация: проводимые в Азербайджане правовые и социально-экономические реформы, достигнутые большие макроэкономические результаты создали условия для инновационной основы развития и продвижения производства за счет сырьевой базы. Обеспечение стабильности экономического развития Азербайджана в динамично глобализирующейся и изменяющейся экономической среде напрямую связано с запуском инновационной экономической системы. Управление экономикой страны на инновационной основе напрямую связано с успешностью инновационной деятельности предприятий. Поэтому исследование практико-теоретических проблем инновационной деятельности компаний отличается своей актуальностью. Обобщение теоретических и практических основ инновационной деятельности, анализ степени инновационно-инвестиционной деятельности, изучение ограничений в этом направлении и предоставление рекомендаций по налоговому регулированию деятельности предприятий были приняты в качестве областей, которые ведут к важным дискуссиям.

Ключевые слова: инвестиция, капитал, развитые страны, экономика.

В Азербайджане в 2010-2014 годах инвестиции, относящиеся к основному капиталу и направляемые в основной капитал, ежегодно увеличивались на 15-20% и распределялись по различным направлениям.

Через теории государственного регулирования

экономического развития и выбора приоритетов развития определено, что государство должно стимулировать развитие всех сфер экономики или выборочно одного (нескольких) направлений. Кроме того, следует определить, какие отрасли и направления экономики должны стимулироваться государством и с какой целью. Далее исследуется, требуются ли меры государственного регулирования для развития тех или иных сфер и направлений или достаточно рыночного механизма.

В случае необходимости государственного регулирования определяется, какими методами должно осуществляться регулирование. [1] Ответы на некоторые вопросы о необходимости, целях и объектах государственного регулирования экономического развития и роста исходят из мирового опыта последних лет и десятилетий, теорий роста и развития. Сторонники неоклассических теорий считают, что со временем в условиях свободной конкуренции и открытой экономики уровни экономического развития стран выравниваются, а значит, вмешательство государства в экономику должно быть минимальным. Однако они не отрицают пользы повышения приоритетов экономического развития и отмечают необходимость использования конкурентных преимуществ страны. сторонники теорий кумулятивного роста считают, что диспропорции в уровнях экономического развития стран будут увеличиваться или сохраняться. Поэтому они предлагают проводить активную государственную экономическую политику. Они считают, что государство должно стимулировать экономическое развитие перспективных направлений и экономики страны в целом.

Чтобы поддерживать высокие темпы экономического роста, развивающиеся страны вынуждены инвестировать большую часть своего национального дохода. Поэтому таким странам временно приходится экономить на реализации социальных и иных программ, что является стратегически оправданным. Инвестиции в развивающиеся страны могут не полностью оправдать себя при низком уровне человеческого капитала. Сам человеческий капитал определяет основные возможности доступа данной конкретной страны к траектории

устойчивого экономического роста.

Опыт стран с развивающейся экономикой последних десятилетий показывает, что в этих странах успешно применялись различные модели экономического развития: либеральная модель (Сингапур, Гонконг), смешанная модель (Япония, Южная Корея, Тайвань), локальная, только свободная экономическая модель, применение либеральной модели в зонах (в Китае). И, по существу, неэффективной показала себя только административная экономика эмирата. [2] Для развивающихся стран и стран с переходной экономикой экономическая диверсификация имеет особое значение. Япония, Китай, Южная Корея и Индия успешно диверсифицировали свою экономическую структуру. В то же время Япония занималась послевоенным восстановлением своей промышленности. Китай, Индия и Южная Корея, будучи аграрными странами, решили вопрос индустриализации.

За короткий период более успешными в развитии экономики оказались те страны, которые сохранили и значительно приумножили накопленный национальный человеческий капитал: Япония, Сингапур, Тайвань, Гонконг, Южная Корея, некоторые страны Европы. Все эти страны вобрали в свой человеческий капитал идеологические, научные и экономические ценности Запада и перенесли их на свои земли с учетом национальных традиций. [4]

Неслучайно страны с японской, китайской и корейской культурами смогли войти в число ведущих стран мира практически по всем показателям. Эти страны считаются «спящими» точками роста мировой цивилизации. Им хватило человеческого капитала, чтобы вобрать в себя накопленные глобальные ценности и создать эффективную экономику и государственность. Все эти страны имеют древнюю культуру, в прошлом они были центрами мировой восточной цивилизации, сделавшей массу открытий и изобретений. Следует отметить, что фундаментальным началом успеха «азиатских тигров» является высокоуровневый и качественный человеческий капитал, основанный на менталитете трудолюбивых народов, воспитанных на

трудовых и рыночных традициях. [5] Опыт развития «азиатских тигров» внес значительный вклад в теорию и практику общей теории развития и, в частности, диверсификации экономики – механизмы и опыт изменения приоритетов развития экономики страны. Диверсификация экономики – это увеличение разнообразия основных секторов экономики страны, что определяет конкурентные преимущества страны. Диверсификация экономики является необходимым и постоянным инструментом развития каждой страны. «Азиатские тигры» от развития легкой промышленности (Япония, Тайвань, Сингапур, Гонконг), развития сельского хозяйства (Китай), экологических «грязных районов» (металлургия, Япония) и т.д., то есть развитые страны мира с с низкой добавленной стоимостью они начинали с территорий с прошедшей стадией развития. [3]

Список использованных источников и литературы:

[1] Aliyev.İ.N «Qloballaşma şəraitində aqrar sahənin dayanıqlı inkişafının təmin olunmasının sosial-iqtisadi problemləri. Bakı, Elm, 2007, Pp.. 400

[2] Гюльалиев М., Алиев Р. Динамика и отраслевая структура иностранных инвестиций, направленных в экономику Азербайджана // Экономический Вестник Донбасса, №3 (41), 2015. – С. 67-74.

[3] Sabiroğlu N. «Qloballaşma və xarici investisiyalar» Bakı 2006, Pp. 76

[4] Tağıyev N.F. və d. Investisiyalar və investisiya siyasəti. Bakı -2008, Pp. 37

[5] Əhmədov G. Aqrar sahə iqtisadiyyatının innovasiya yönümlü inkişafını təmin edən strategiya// Xalq qəzeti. – 2010. – 16 fevral. – Pp. 4

© Г.Ш. Гулиева, Д.Х. Гасанова, 2023

ИСТОРИЧЕСКИЕ НАУКИ И АРХЕОЛОГИЯ

Ф.Б. Алиева,
старший преподаватель,
Э.И. Набиева,
преподаватель,
Азербайджанский государственный
аграрный университет,
г. Гянджа, Азербайджан

ГЕЙДАР АЛИЕВ – ОСНОВОПОЛОЖНИК СОВРЕМЕННОЙ ИДЕОЛОГИИ АЗЕРБАЙДЖАНСТВА (К 100-ЛЕТИЮ ГЕЙДАРА АЛИЕВА)

Аннотация: анализ пути, пройденного Азербайджаном в 90-е годы, свидетельствует о том, что в тот период такую трудную, сложную и почетную миссию, как строительство государства, мог возглавить человек, обладающий твердой волей, широким и глобальным мировоззрением, пользующийся большой поддержкой народа и превратившийся в его национального лидера. Так и случилось. Единственной личностью, способной в конце 90-х годов XX столетия возвыситься до уровня общенационального лидера в Азербайджане и справиться с этой работой, был именно Гейдар Алиев.

Ключевые слова: Азербайджан, Гейдар Алиев, лидер, национальная государственность.

Важную часть практической и теоретической деятельности Гейдара Алиева составляют его учение о национальной государственности, национально-духовное и идейно-политическое мировоззрение. Его богатое наследие в этой области заслуживает быть примером не только для нынешних общественнополитических кругов, но и для грядущих поколений, всех лидеров, желающих руководить Азербайджаном. Идейный мир этой исторической личности, заложившей прочную основу современного Азербайджана, всегда будет озарять путь его последователей. Идеи и мысли

Гейдара Алиева, проводимая им политика в условиях Азербайджана заложили научно-теоретические и концептуальные основы перехода от социалистической общественно-экономической системы к новому обществу. Для молодого Азербайджана, освободившегося от империи и социалистической системы и вставшего на путь независимости, однако оказавшегося лицом к лицу с не совпадающими, сталкивающимися интересами региональных и мировых сил, ищущего свое место в глобализирующемся мире, стремящегося к защите национальных интересов, учение Гейдара Алиева о государственности являлось настоящей стратегией и программой действий. Практическая деятельность и идейно-политические взгляды Гейдара Алиева сыграли огромную роль в возвращении к своим корням и самоутверждении азербайджанского народа, который на протяжении многих лет был оторван от своей государственности и национально-духовных корней, национальные и государственные интересы которого были попорчены. При возвращении в 1993 году к руководству Азербайджаном Гейдар Алиев обладал цельной государственной концепцией. Некоторые тезисы данной концепции нашли отражение в его обращении, адресованном в 1992 году к азербайджанской интеллигенции, и принятой в том же году программе Партии «Ени Азербайджан». [5] В этом обращении – программе в виде тезисов получили свою истинную оценку реальная общественно-политическая ситуация того времени, условия строительства независимого государства, характер происходивших на международной арене событий и переживаемых процессов, внутренняя обстановка в Азербайджане, царивший экономический и политический кризис, пути выхода из него и другие судьбоносные вопросы. Великий лидер Гейдар Алиев считал экономическое развитие, составляющее основу существования любого государства, важнейшей задачей в жизни страны. Он учил, что при построении государства лишь тогда можно в полной мере и устойчиво обеспечить образ жизни общества, нормы общественной жизни, управление, законность, стабильность, гражданское единство, национальное согласие, международную безопасность и др. задачи, если государство обладает мощной

экономикой и отвечает поставленным целям. Во всех сферах государственного строительства Гейдар Алиев придавал серьезное значение человеческому фактору, кадрам с глубоким национальным и государственным мышлением, хотел видеть каждого гражданина Азербайджана как человека, обладающего национальной нравственностью и твердой волей, глобальным и свободным сознанием, инициативной, активной, разбирающейся во внутригосударственных и международных процессах, образованной, справедливой, нужной своей Родине и народу личностью. Гениальная личность, Гейдар Алиев в период десятилетнего руководства Азербайджанской Республикой не только создал независимое Азербайджанское государство и заложил всестороннюю здоровую основу его дальнейшего развития, но и сформировал идеологию азербайджанства – национальное учение, мобилизующее граждан страны, консолидирующее наш народ на международной арене вокруг единой идеи, цели и задачи. Формируя идеологию азербайджанства, Гейдар Алиев, наряду с защитой национально-духовных ценностей, национального бытия, доставшегося нам в наследство от исторического прошлого, и всех отличающих его атрибутов, в то же время видел Азербайджан современным, развитым государством со стабильной внутренней жизнью, способным обеспечить материально-духовные потребности народа, приобщившимся к мультикультуральным ценностям, обеспечившим национальное и социальное единство. В основу идеологии азербайджанства Гейдар Алиев, в первую очередь, ставил независимое Азербайджанское государство, – национальное государство, способное обеспечить интересы более 40 миллионов проживающих в мире азербайджанцев, отвечающее стабильному, благополучному и динамичному развитию всех граждан страны. [2] Говоря о национальной идеологии, мы должны, в первую очередь, воспитывать весь народ, особенно молодежь, в духе верности принципам независимой государственности Азербайджана. Гейдар Алиев хотел видеть Азербайджанское государство свободной, справедливой, демократической, обладающей гражданским обществом страной, где господствуют плюрализм, толерантная среда, мультикультуральные ценности, и всегда стремился к

этому. Проведение в 1995 году первых парламентских выборов на Великий лидер учил, что сила того или иного государства отнюдь не измеряется его размерами. [4] Если гражданин страны изначально понимает пользу, которую его работа принесет ему самому, его семье и народу, и пожинает результаты своего труда по принципу справедливости, то граждане такой страны бывают более идейными, волевыми и решительными, а сами страны, как правило, – сильными, могущественными и величественными. Согласно учению общенационального лидера о государстве, все граждане страны, независимо от вероисповедания, языка, национальной принадлежности, равны перед законом и справедливостью. Неслучайно важную сферу управленческой деятельности Гейдара Алиева в 1993 году составляли создание в Азербайджане гармоничного общества, привлечение человеческого потенциала к созидательной работе, утверждение принципов социальной справедливости и служение повышению веры людей в свое государство. Идея национального согласия и гражданского единства Гейдара Алиева, рациональное использование человеческих ресурсов, привязанность каждого гражданина к своему государству, служение государства каждому человеку, а человека – государственности нашли отражение и в принятой в 1995 году Конституции. [3] Одна из основ, составляющих суть идеологии азербайджанства, для Гейдара Алиева заключалась в сохранении и развитии национально-духовных ценностей, родного языка и культуры. Говоря об идеологии азербайджанства, Гейдар Алиев особо выделял вопрос воспитания достойного гражданина, в особенности, всестороннего развитого молодого поколения. Он видел азербайджанскую молодежь как свободно мыслящих, разбирающихся в происходящих в обществе и мире процессах, патриотически настроенных, умелых, интеллектуальных людей с развитым государственным мышлением. Общенациональный лидер подчеркивал: Мы должны воспитать такое поколение, которое любило бы свое государство, могло защищать, беречь и достойно представлять его во всем мире. Молодое поколение должно быть приверженным своим национальным обычаям и традициям, глубоко изучать родной язык, национальную

культуру, в то же время усваивать общечеловеческие ценности. Учение о государственности Гейдара Алиева, взявшего на себя тяжелую ответственность руководства государством в сложный и судьбоносный период истории нашей страны, и его неотъемлемая составная часть – идеология азербайджанства составляют основу сегодняшнего существования и дальнейшего развития независимого Азербайджана. Президент Азербайджана Ильхам Алиев, последовательно продолжающий политический курс великого лидера, оценивая его теоретическое и практическое наследие на пути строительства независимого государства, говорил: «1993-2003 годы останутся в истории нашей страны как годы стабильности и развития, потому что именно в те годы были заложены основы государственности, построено Азербайджанское государство, в 1995 году принята Конституция независимого государства, сформировались идеологические основы государственности – идеология азербайджанства. [1]

Модернизирующаяся с каждым днем Азербайджанская Республика – самая большая дань светлой памяти великого лидера, 100-летие которого мы с большим почтением отметим в этом году. Пока существует наше национальное государство, Гейдар Алиев всегда будет жить в сердце азербайджанского народа, его светлые идеи постоянно будут озарять наш путь.

Список использованных источников и литературы:

[1]. Heydər Əliyev. Müstəqilliyimiz əbədidir. On altıncı kitab. Bakı: Azər nəşr, 2005, s. 387.

[2] 1990-ci il 20 Yanvar faciəsi ilə əlaqədar Azərbaycanın Moskvadakı daimi nümayəndəliyində 1990-cı il yanvarın 21-də keçirilmiş yığıncaqda Heydər Əliyevin çıxışı // Qayıdış: 1990-1993. Bakı: Azərbaycan nəşriyyatı, 2008, s. 20.

[3] Александр Караваев. Он был человеком слова и дела. Газ. Азербайджанские Известия. 15 июня 2011 года.

[4] Heydər Əliyev. Müstəqilliyimiz əbədidir. İyirmi altıncı kitab. Bakı: Azər nəşr, 2000, s. 18.

[5] Heydər Əliyev. Müstəqilliyimiz əbədidir. On üçüncü kitab. Bakı: Azər nəşr, 2004, str. 98

Ф.Б. Алиева, Э.И. Набиева, 2023

*Э.И. Ахмедова,
преподаватель,
Азербайджанский государственный
аграрный университет,
г. Гянджа, Азербайджан*

ПОЛИТИЧЕСКИЙ СТРАТЕГ (К 100-ЛЕТИЮ ГЕЙДАРА АЛИЕВА)

Аннотация: каждый этап мировой истории оставляет свои отпечатки в памяти человечества. При этом в памяти народов остаются разные оценки событий прошлого. В этом просматривается не только влияние текущего исторического периода, но и следы тех государств, которые создавались великими предками в прежние периоды истории народа. В истории азербайджанского народа это были государства Шаха Исмаила, Шаха Аббаса, Надир шаха и т.д. Являясь выдающимися государственными деятелями, они, прежде всего, были великими полководцами – стратегами азербайджанских тюрок. Происхождением понятия «стратег» наука обязана древним Афинам. В античном государстве стратегами было принято называть членов верховной военной коллегии из 10 лиц, ежегодно избиравшихся из числа так называемых полноправных граждан греческого полиса и облеченных широкими военными и политическими полномочиями. Свое дальнейшее развитие трактовка этого понятия получила в работах блестящего историка и военного деятеля Ксенофонта, который экстраполировал термин «стратег» на военных начальников.

Ключевые слова: Гейдар Алиев, государственность, личность, политик, стратег.

В современном значении понятие «стратег» – это полководец, руководитель крупных военных операций. Стратеги – личности редкого таланта, обладающие стратегическим взглядом. Люди с типом личности Стратега одарены богатым воображением и одновременно решительны, чрезвычайно ответственны. Они склонны верить, что благодаря

усилиям, уму и настойчивости можно всего добиться. Поэтому прилагают все усилия, чтобы оставаться рациональными независимо от того, насколько привлекательной кажется конечная цель. Стратеги мыслят масштабно в долгосрочной перспективе, творчески подходят к разрешению конфликтов, так как рассматривают их как неизбежную часть взаимоотношений. Самым ценным качеством Стратега является способность к комплексному и системному мышлению – видеть взаимосвязь между явлениями и событиями, мыслями и намерениями, делами и результатами. XX век в истории азербайджанского народа характеризуется тем, что его лучшие сыны в 1918 году создали национальное государство на новой идеологической основе и на новых политических принципах. [3] Это соответствовало требованиям нарождающейся новой эпохи в мировой истории. Хотя это демократическое государство просуществовало всего 23 месяца, оно оставило глубокий след в общественном сознании. Не смирившись с большевистским переворотом, народ продолжал создавать социально-экономическую, политическую и духовную основу для восстановления своего независимого государства. И азербайджанский народ под руководством своего политического стратега, национального лидера Гейдара Алиева осуществил свою мечту в конце XX века. 15 июня 1993 года вошел в богатую политическими событиями историю азербайджанского народа как начало нового этапа в его развитии. [4] Место и роль каждого народа в истории обусловлены чрезвычайной миссией великой личности, которая, взяв на себя ответственность в сложной политической обстановке, сыграла неопределимую роль в его судьбе. Ее мудростью и дальновидностью, прогрессивными идеями, неординарными управленческими способностями созданы традиции стабильной государственности. Такие избранные личности на основе государственного мышления, политического мировоззрения, национальных ценностей своих народов создают оптимальную модель государства и традиции 3 политической преемственности. Для азербайджанского народа такой личностью является Гейдар Алиев. Он был из тех одаренных умов, которые умели делать правильные выводы из уроков истории. Политический портрет Гейдара Алиева – яркой

и выдающейся личности XX столетия – является олицетворением государственного мышления азербайджанского народа, уникальной управленческой школы. Историография по мере постижения личности Гейдара Алиева, по существу, изучает историческое прошлое и настоящее независимого Азербайджанского государства. Сравнение исторических реалий является самой объективной точкой опоры в оценке деятельности выдающихся личностей. [4] В этом контексте возглавляемый Гейдаром Алиевым Азербайджан представляется страной, постоянно идущей вперед, стремящейся к применению инновационных достижений в экономической, политической, социальной, гуманитарной и культурной сферах. 34 года современной истории Азербайджана (1969-2003 гг.), вобравшие в себя судьбоносные события, связаны с именем Гейдара Алиева. [2] Для осознания значения, сущности и смысла внесенных им в государственное строительство и государственное управление новых идей необходимо прежде всего обратиться к первому периоду его руководства Азербайджаном. Избрание 14 июля 1969 г. Гейдара Алиева руководителем партийной организации Азербайджана следует рассматривать как признание его лидерских качеств, таланта руководителя и управленческих способностей. Это назначение Гейдара Алиева открыло новый этап в политической истории Азербайджана. С первых дней деятельности Гейдара Алиева на посту руководителя республики стало ясно, что азербайджанский народ в его лице обрел своего руководителя. Он был умным политиком, его действия отличались гибкостью.

Он смог не только добиться возрождения национального духа, развития и процветания современной ему азербайджанской культуры, но и направил внимание всей интеллигенции, всего азербайджанского народа к историческим и культурным истокам. Азербайджанский язык, азербайджанская литература, азербайджанская история, азербайджанская музыка – все пласты нашей уникальной национальной культуры в те годы народ как бы заново для себя открывал и переосмысливал. Именно в этом контексте первый период руководства Гейдара Алиева республикой следует воспринимать как начало процессов, ведущих к новому этапу

пробуждения национального самосознания, возвращения к своим истокам. Этот период истории Азербайджана можно определить как «революция в умах». Ведь вся философская концепция Гейдара Алиева основывалась на идее пробуждения национального самосознания, национального возрождения народа, усиления чувства собственного достоинства. При этом все остальное, включая реализацию стратегии ускоренного экономического развития, должно было способствовать росту национального самосознания, стать фундаментом национального возрождения. [1]

Гейдаром Алиевым был реализован чрезвычайно сложный механизм осуществления его философской концепции государственности и духовности в русле практической политики. Но первые шаги, предпринятые им, были предельно просты – он заложил традицию регулярно обращаться к творчеству выдающихся личностей Азербайджана. Это не было формальным событием. Напротив, это было осознанным обращением к национальной истории и творчеству классиков азербайджанской культуры.

Список использованных источников и литературы:

[1]. Heydər Əliyev. Müstəqilliyimiz əbədidir. On altıncı kitab. Bakı: Azər nəşr, 2005, s. 412.

[2] 1990-ci il 20 Yanvar faciəsi ilə əlaqədar Azərbaycanın Moskvadakı daimi nümayəndəliyində 1990-cı il yanvarın 21-də keçirilmiş yığıncaqda Heydər Əliyevin çıxışı // Qayıdış: 1990-1993. Bakı: Azərbaycan nəşriyyatı, 2008, s. 16.

[3] Александр Караваев. Он был человеком слова и дела. Газ. Азербайджанские Известия. 15 июня 2011 года.

[4] Heydər Əliyev. Müstəqilliyimiz əbədidir. İyirmi altıncı kitab. Bakı: Azər nəşr, 2000, s. 180.

[5] Heydər Əliyev. Müstəqilliyimiz əbədidir. On üçüncü kitab. Bakı: Azər nəşr, 2004, str. 106-107

© Э.И. Ахмедова, 2023

*З.Н. Нурлигенова,
м.п.н., старший преподаватель,
А.С. Торчилова,
студент 1 курса «Архитектура»,
e-mail: sauresch_nur@mail.ru,
НАО КарТУ имени Абылкаса Сагинова,
г. Караганда, Казахстан*

МАХАМБЕТ УТЕМИСОВ: БАТЫР, ПОЭТ, ОРАТОР

Аннотация: статья посвящена истории народно-освободительного восстания казахов во главе с казахскими батырами Исатаем Таймановичем и Махамбетом Утемисовым, произошедшего в Западном регионе Казахстана в 1836-1838 гг. Большое внимание в статье уделено одной из ярких личностей в истории казахского народа – Махамбету Утемисову и его роли в восстании на территории Букеевского ханства. Махамбет Утемисов – страстный борец за интересы простых людей, певец свободы и вольной жизни он настолько горячо любил свой народ, что, не колеблясь, отдал за него самое дорогое – жизнь. Махамбет Утемисов среди казахских акынов является одним из самых одарённых, его поэзия в своё время была самой яркой, захватывающей, впечатляющей, она была голосом и языком народа, выражала его чаяния и стремления.

Ключевые слова: народно-освободительное восстание, руководители, Исатай Тайманов, Махамбет Утемисов, стихотворения, Букеевская Орда, батыр, оратор, поэт, свобода, личность, колониальная политика, налог, Казахское ханство.

В истории Казахстана XIX в. отличается множеством народных восстаний против колониальной политики царской России и жестокого угнетения местных феодалов. В 1812 г. царское правительство утвердило Букея ханом Внутренней Орды, завершив таким образом создание между Уралом и Волгой зависимого от России феодального казахского ханства. Внутренняя (Букеевская) орда занимала площадь около 57 тыс. квадратных верст [1, с. 67]. Образование Букеевской Орды было очень выгодно для царизма, т.к. оно привело к разделению

Младшего жуза и способствовало укреплению царской власти.

В 1823 г. ханом Внутренней Орды становится сын Букей хана – Жангир. Хан Жангир, установив своеобразную систему поместного землевладения, распоряжался общинной землей Внутренней Орды, как своей собственностью. В связи с этим, почти вся земля ханства находилась во владении султанов и феодально-байской знати, а казахские шаруа лишились пастбищных угодий.

Жангир хан первым среди казахских ханов заменил натуральные поборы денежными и обложил аулы казахов податями. Особенно тягостным был налог «зьякет». Общая сумма зьякета, собираемого ханом, составляла 82 тыс. рублей в год. Кроме того, существовал особый вид налога «согым», специально предназначенный на содержание хана. Согым собирался с населения натурой – ежегодно до 4 тыс. коней [1, с. 68]. В то же время казахи Внутренней Орды страдали от колониальной политики царизма: Уральская войсковая канцелярия из пользования казахов изъяла земли, расположенные по берегам Большому и Малому Узеню и Камыш-Самарским озерам [1, с. 69]. У казахов отбирались лучшие пастбища, наиболее удобные, богатые кормами зимовки, где они пасли свой скот. В народе зрело недовольство, которое вылилось в крупное восстание под лозунгом борьбы за землю, борьбы против жестокого феодального и колониального гнета.

Так в 1836-1838 гг. произошло народно-освободительное восстание под предводительством Исатая Тайманова и Махамбета Утемисова. Дело в том, что восстание под руководством И. Тайманова и М. Утемисова носило не дискретный характер, оно было лишь этапом, частью грандиозной и растянутой во времени национально-освободительной революции, начало которой было положено батыром Сырымом Датовым (1783-1798 гг.), продолжено И. Таймановым и М. Утемисовым, султаном Кенесары Касымовым (1837-1847 гг.), Жангожей Нурмагамбетулы (1856-1857 гг.), Есетом и Бекетом Котибаровыми (1855-1858 гг.), восстанием под названием «ауа» и др. взрывами национального освобождения [2, с. 19].

И. Тайманов и М. Утемисов были людьми противоположных характеров. Исатай Тайманов более сдержанный, «умел взвесить все обстоятельства, прежде чем предпринять какой бы то ни было шаг» (Е. Бекмаханов), Махамбет Утемисов, напротив, был решительным и пылким, с природным даром поэта.

Махамбет Утемисов – великий казахский поэт, батыр, который сыграл важную роль в становлении казахской литературы XIX в. Он рано начал увлекаться устным поэтическим творчеством, его талант поэта-импровизатора нашел много поклонников среди народных масс.

М. Утемисов родился в 1804 г. в местности Бекетай, Западный Казахстан, и умер 20 октября 1846 г. в местности Караой, ныне Махамбетский район Гурьевской области. Отец будущего поэта Утемис входил в число влиятельных людей, близких к окружению хана Букеевской Орды Жангира [3, с. 2].

Махамбет Утемисов получил всестороннее мусульманское образование, хорошо владел русским и татарским языками, а также грамотой. Знание Корана и языка дипломатической переписки, побудило хана Жангира доверить Махамбету Утемисову воспитание своего сына Зулькайнара. Так в 1824 г. он отправляет Махамбета Утемисов с сыном в город Оренбург. Хан Жангир стремился сделать из М. Утемисова придворного поэта. Около 6 лет в качестве воспитателя ханского наследника поэт прожил в Оренбурге. У наследника было много наставников, поэтому Махамбет Утемисов на целые дни мог уезжать на охоту или проводить время по своему усмотрению. М. Утемисов воспитанием наследника практически и не занимался. Хану он нужен был для престижа. Пирь, украшения, налоги, отнять власть у султанов, выбираемых народом, желание во всем подражать русским – таковы были цели хана Жангира [1, с. 9].

Скорее всего, М. Утемисов в то время находился в плену иллюзий относительно возможности быть вместе с ханом под флагом национальной идеи независимости и единства, но в скором времени он убедился в утопичности своих надежд. В связи с этим, в стихотворении «Есіл ер» он глубоко переживает раскол между ханской ордой и оппозиционными силами. До

самого последнего момента он убеждает Жангир хана в необходимости консолидации ордынских сил и отколовшихся от них родовых общин во главе с Исатаем Таймановым [2, с. 15].

Осознав всю тщетность этих попыток, в силу своих сознательных принципиальных позиций, М. Утемисов открыто встал на сторону интересов народных масс. Так весной в 1829 г. Махамбет Утемисов переехал из Ханской ставки в свой аул у кордонной дороги. Здесь он был задержан русскими пограничными властями по обвинению в тайном переходе через Урал в Младший жуз и с 15 июля 1829 г. по сентябрь 1830 г. поэт находился в Калмыковской крепости. Здесь Махамбет Утемисов сочинил кюй «Решетчатое окно». Во время сильной холерной эпидемии в 1831 г. ему удалось бежать и скрыться в степи [1, с. 71].

Махамбет Утемисов сыграл важную роль в народном восстании под руководством И. Тайманова, где он своими стихотворениями и авторитетом призывал народ на борьбу с произволом ханской и царской власти. Идеология М Утемисова строилась на базе его произведений, которые воспевали свободу, справедливость, героизм народных вождей, они были глубоко патриотичными.

Восстание под началом Исатая Тайманова и Махамбета Утемисова имело более перспективные цели, чем его антифеодальная направленность, которая носила лишь вынужденный и временный характер. Его руководители были далеки от мысли свергнуть целую нацию в пучину братоубийственной гражданской войны. Вопрос касался лишь того, за кем пойдет народ: за объективно изжившей себя ханской властью или за теми старейшинами, кто поведет их в битву за независимость, свободу и равенство.

Особую роль в этом восстании играл Махамбет Утемисов. Он был не только вождём, военачальником, руководителем, но и глашатаем, его идеологом.

При всем осуждении колонизаторской политики царской России, он великодушно и благородно относился к простым, мирным русским людям, уважительно, с интересом воспринимал русскую культуру, язык и образование. Именно

защита народных интересов и борьба за них сформировали личность Махамбета Утемисова, прежде всего, в качестве общественно-политического деятеля, субъекта исторического развития. Весь вовлеченный в дело освобождения нации, все свои помыслы, деяния, талант и даже жизнь он отдал во имя этой высокой цели. Только с этих позиций и нужно понимать, знать и оценивать феномен Махамбета Утемисова. «Я на Волге многоводной роду дать мечтал угодыя, чтоб богатым был народ, я мечтал размножить скот», – так Махамбет обозначил свое жизненное кредо [2, с. 23].

Даже после того, как восстание терпит поражение, погибает его вождь – Исатай Тайманов, Махамбет Утемисов не прекращает борьбу. В 1838 г. после гибели И. Тайманова, М. Утемисов с небольшим отрядом прорывается через войска русских и направляется к Хивинскому ханству. Он пытается вновь организовать повстанцев на борьбу против врагов, но это ему не удается. Он, тайно возвратившись в Букеевскую Орду, начал работу по агитации крестьян против хана и царя, однако, его опять арестовали и отправили в Оренбург. В Оренбурге его освободили, предупредив о недопущении с его стороны участия в мятежах. Последние годы жизни акын провел в аулах кочевников. Хан Жангир и султан Айшуаков, боясь влияния Махамбета Утемисова на народ и вспышек новых мятежей, следили за поэтом и максимально ограничивали его передвижение. Результатом таких действий стала смерть Махамбета Утемисова, от рук ханских приспешников [3, с. 3].

Выдающийся казахский поэт Махамбет Утемисов был яркой личностью. Его роль в культуре и истории казахского народа, равно как и в литературе, огромна. Его поэзия полна мужества и отваги, неукротимого стремления к свободе. Махамбет Утемисов считается основателем казахской героической поэзии [3, с. 7].

Большой интерес представляет его лирический герой, который выступает выразителем новой эпохи, нового этапа исторического сознания казахов, раскрываясь во всех своих противоречиях, с потрясающей силой прямоты и открытости. Воспевая ярость битвы, разоблачая врага, тоскуя по родным краям, воодушевляя повстанцев, он обнаруживает характер

сильный и сложный, не лишенный глубокой скрытой нежности. Поэзия Махамбета – это поэзия борца, патриота, бьющая стрелами-стихами угнетателей народа, поднявшегося на борьбу против ханского произвола под предводительством Исатая Тайманова.

Творческое наследие М. Утемисова – это около ста стихотворений. Как известно, он свои стихи не записывал. Акыны Шернияз, Бекет, Мурат и Лукпан сохранили поэтическое наследие Махамбета для последующих поколений.

С именем Махамбета связана целая эпоха в развитии казахской поэзии. Творчество поэта, основанное на биографических фактах, дает широкое образное обобщение исторической действительности. Махамбет Утемисов полно и ярко, в значительной мере реалистично отразил в своих песнях народное восстание, возглавлявшееся Исатаем Таймановым, прославляя героизм борцов за свободу, призывал к беззаветной отваге и преданности народу [3, с. 5].

Пророков, гениев, героев
Сдают в забвение порою...
Но не случилось то со мною,
За мной народ стоит горою!

Список использованных источников и литературы:

[1] Шамгонов А. Восстание под предводительством И. Тайманова и М. Утемисова и вопросы изучения его в школах. – Атырау: Учебно-методическое пособие, 2010. – 106 с.

[2] Бекет К. Стихострелы Махамбета. – Атырау: Электронная книга, 2014. – 285 с.

[3] Жанисова Р. Н., Махамбету – 210 лет 1804-1846 гг. – Шахтинск: Статья, 2014. – 24 с.

© З.Н. Нурлигенова, А.С. Торчилова, 2023

ЭКОНОМИЧЕСКИЕ НАУКИ

Х.Л. Нальгиева,

к.с.н., доцент,

Ингушский государственный университет,

г. Магас, Российская Федерация

СУЩНОСТЬ И ЗНАЧЕНИЕ ДЕЛОВЫХ КОММУНИКАЦИЙ

Аннотация: в течение дня каждый из нас, выступая в той или иной социальной роли, взаимодействует с другими людьми: получает или передает информацию, задает вопросы и получает ответы. Живя в обществе, человек не может обойтись без общения. Общение – взаимодействие индивидов или социальных групп, заключающееся в обмене деятельностью, умениями, опытом, информацией и удовлетворяющее потребности человека в контактах с другими людьми.

Ключевые слова: речь, общение, коммуникация, деловой процесс.

Обмен информацией составляет суть коммуникации, поэтому термины «общение» и «коммуникация» часто употребляются как синонимы. Это объясняется использованием их в смежных науках или в различных аспектах одной научной дисциплины, когда на первый план выдвигаются те или иные признаки этих понятий.

В широком смысле общение подразумевает обмен информацией, мыслями, чувствами, эмоциями и конкретными действиями. В процессе общения субъективный мир одного человека раскрывается для другого, между коммуникантами устанавливается взаимопонимание. Собеседники оказывают взаимное влияние на мысли, чувства друг друга, намерения, стратегию поведения. [1]

Общение выполняет разные функции. Согласно Г.М. Андреевой, основные из них:

- коммуникативная (функция обмена информацией);
- интерактивная (функция организации взаимодействия,

т.е. определение вида деятельности, распределение обязанностей и контроль за их выполнением, влияние на настроение, поведение, мнение партнера по общению);

– перцептивная (функция установления взаимопонимания в процессе деятельности).

Коммуникация (лат. *communico* – делаю общим) – в широком смысле – обмен информацией между индивидами через посредство общей системы символов в различных процессах социального взаимодействия. Коммуникация осуществляется вербальными и невербальными средствами.

Деловая коммуникация – процесс взаимодействия деловых партнеров, направленный на решение производственных и социальных задач. В содержании и характере деловых коммуникаций каждой из сфер жизни общества существуют свои особенности, определяемые видом деятельности.

Субъекты деловых коммуникаций – живые люди различных возрастов с их разносторонними физиологическими, психологическими, интеллектуальными и нравственными свойствами, с их знаниями, эмоциональным и волевым настроем, мировоззренческими и идеологическими установками и ценностными ориентациями. Каждое из этих свойств представляет собой своеобразное проявление их личностей, изучаемое на уровне общей психологии и психологии личности.

Согласно А.Я. Большунову, коммуникация имеет знаковый характер и осуществляется на основе языка. Лингвистика изучает проблемы вербальной коммуникации – возникновение и развитие языка и речи как важнейших средств человеческого общения. Культурология уделяет внимание коммуникативной проблематике при изучении проблем трансляции культурных ценностей либо непосредственно в общении людей, а также между представителями различных культур. [2]

Деловая коммуникация, по мнению А.П. Панфиловой, предполагает реализацию следующих условий:

1. Обязательность контактов всех участников общения, независимо от симпатий и антипатий.
2. Предметно-целевое содержание коммуникации.

3. Соблюдение формально-ролевых принципов взаимодействия с учетом должностных ролей, прав и функциональных обязанностей.

4. Взаимозависимость всех участников деловой коммуникации в достижении конечного результата и при реализации личных намерений.

5. Коммуникативный контроль участников взаимодействия.

6. Формальные ограничения: конвенциональные ограничения, т.е. соблюдение правовых, социальных норм; ситуативные; эмоциональные; насильственные, т.е. допустимо прерывание контакта любой из сторон в тех ситуациях.

В деловой коммуникации выделяют такие стили взаимодействия партнеров, как: творчески-продуктивный, подавляющий, дистанционный, прагматически-деловой, популистский и заигрывающий, превентивный, дружеский.

Способы взаимодействия зависят от целей общения, особенностей его организации, эмоционального настроения собеседников, уровня их культуры.

Поскольку деловое общение – это предметно-целевая деятельность, содержание каждой коммуникативной формы (переговоры, дискуссия, доклад и пр.) и каждой речевой конструкции (вывод, мнение, реплика, критическое замечание) зависит от коммуникативного намерения и ожидаемого результата. [3]

Особенностью деловых коммуникаций является подчиненность установленным правилам и ограничениям, которые определяются типом и формой делового общения, степенью официальности, конкретными целями и задачами общения, национально-культурными традициями, общественными нормами поведения, количеством участников, уровнем их знаний и психологических характеристик, характером поставленных целей.

Характерные особенности деловых коммуникаций позволяют выделить несколько форм проявления деловой коммуникации, таких как: деловая беседа, деловое совещание, деловое публичное выступление, презентация.

Под функциями общения понимаются те роли и задачи,

которые выполняет общение в процессе социального бытия человека. Функции общения многообразны, и существуют различные основания для их классификации.

В структуру коммуникации входят такие элементы, как источник информации (или отправитель), сообщение, канал, получатель, обратная связь.

Источник (адресант) – создатель сообщения, лицо (или организация), которое сообщает информацию и передает ее.

Сообщение – информация, которую источник передает получателю (в вербальной или невербальной форме). Идея, которую отправитель хочет передать, кодируется, т.е. преобразуется в слова и жесты. Кодирование превращает идею в сообщение.

Канал – средство, с помощью которого сообщение передается от источника к получателю (речь, письменные материалы, электронная почта, видеоленты и т.д.). Канал должен соответствовать идее, зародившейся на первом этапе, быть совместимым с типом символов, используемых для кодирования.

Получатель (адресат) – лицо, которому предназначена информация. Декодирование – это перевод символов отправителя в мысли получателя. Если получатель демонстрирует понимание идеи, производит действия, которых ждал отправитель, обмен информацией считается эффективным. Эти действия и есть обратная связь. [3]

Таким образом, общение занимает важное место в жизни и профессиональной деятельности любого человека и поэтому является предметом изучения разных наук.

Список использованных источников и литературы:

[1] Кузнецова Е.В. Деловые коммуникации: учебно-методическое пособие // Саратов: Вузовское образование, 2017. – 180 с.

[2] Деловые коммуникации: учебное пособие // М.Г. Круталевич [и др.]. – Оренбург: Оренбургский государственный университет, ЭБС АСВ, 2015. – 216 с.

[3] Емельянова Е.А. Деловые коммуникации: учебное пособие // Томск: Томский государственный университет систем

управления и радиоэлектроники, Эль Контент, 2014. – 122 с.

© *Х.Л. Нальгиева, 2023*

*Х.Л. Нальгиева,
к.с.н., доцент,
Ингушский государственный университет,
г. Магас, Российская Федерация*

ПРОБЛЕМЫ УПРАВЛЕНИЯ ОБЩЕСТВЕННЫМ МНЕНИЕМ

Аннотация: свобода конкуренции в борьбе за общественное мнение – одна из основ демократии. За мнения людей ПР-службы подчас ведут ожесточенную войну, недаром в социально-психологической науке было выработано соответствующее понятие – психологическая война. Назначение и суть этой войны – противодействовать пропаганде противника и опровергать ее, разбить оппозицию на легко подавляемые группы и привлечь их на свою сторону.

Ключевые слова: пиар, общественное мнение, управление, проблемы, убеждение.

Общественное мнение как социально-психологический феномен. Для того чтобы успешно воздействовать на общественное мнение, надо знать принципы его формирования, которые отчасти представляются и как законы его функционирования.

Наиболее важными в теории ПР признаются следующие:

– Мнение в большей степени, чем словами, определяется событиями, если только сами слова не являются событиями.

– Степень влияния события зависит от его важности и конкретности.

– Суть события (сообщения), цель которого – повлиять на общественное мнение, должна быть предельно ясной – без этого оно не может быть убедительным.

– Общественное мнение может сформироваться в условиях дефицита информации.

– Для формирования общественного мнения всегда нужен лидер.

– Люди меньше сопротивляются принятию важных решений руководством, если они чувствуют, что принимают

какое-то участие в этом процессе. [1]

– Людям легче сформировать мнение относительно целей (что надо делать), чем относительно методов достижения этих целей (как надо делать).

– Люди более благоприятно относятся к идеям, которые сопровождаются планом конкретных действий.

– Следует использовать принцип поэтапности в формировании общественного мнения: приняв определенную точку зрения, люди стараются ей следовать и далее.

– В формировании общественного мнения действует принцип взаимности, или «услуги за услугу» («вы нам пенсии, мы вам – свои голоса»).

– Принцип деликатности: отношение к проблеме может меняться в большей мере в результате меньшего общественного воздействия.

– Кампания, на проведение которой тратится слишком много денег, может вызвать подозрение и неодобрение.

– Повторение сообщения до трех-четырёх раз повышает внимание к нему, однако очень частое повторение сообщения без достаточных для этого оснований снижает внимание к событию.

– Единичные и необычные сообщения запоминаются лучше.

– Мнение может быстро меняться и не стабилизируется до тех пор, пока событие или его последствия не станут более или менее очевидными.

– Довольно часто общественное мнение выражает убеждения, основанные не на фактах, а на субъективных и эмоциональных оценках этих фактов. [1]

– Психологически мнение определяется личной заинтересованностью. Если появилась личная заинтересованность, то изменить мнение очень сложно. В этом случае в демократической среде общественное мнение будет доминировать над политикой.

– Мнение людей по конкретному вопросу во многом зависит от того, как им преподнесен этот вопрос, и от обстоятельств, в которых они находились в это время.

– Люди будут поддерживать ту идею, которая может

положительно повлиять на их будущее.

- Люди склонны одобрять узнаваемые идеи, исходящие из знакомого для них и надежного, с их точки зрения, источника.

- Обычно люди склонны верить больше тем, кто на них похож или на кого они хотят быть похожими.

- Заставить людей во что-то поверить проще, чем заставить их чему-то не верить.

В основе управления общественными отношениями лежит метод убеждения.

Процесс убеждения состоит из определенных этапов и всегда начинается с привлечения внимания аудитории. Для этого необходимо предпринять меры к тому, чтобы взять под контроль поток информации и трансформировать его таким образом, чтобы данная аудитория начала ассоциировать свои интересы с деятельностью организации, проводящей ПР-акцию. [2]

Действия ПР-служб должны состоять в том, чтобы донести до слушателя необходимую информацию. Третья стадия процесса убеждения – понимание, когда требуется организовать передачу информации слушателю таким образом, чтобы он воспринял суть сообщения. Понимание сообщения можно считать критическим моментом в процессе убеждения. Это связано с тем, что любая передача информации начинается с ее кодировки: сообщение предстает как речь, жесты, символы. Затем следует ее раскодировка той аудиторией, для которой она предназначена. При раскодировке может происходить как потеря информации, так и ее искажение.

Например, если это относится к устному сообщению, то, услышав одни и те же слова, разные люди будут вкладывать в них разный смысл, поскольку у каждого «своя правда».

Поэтому главная задача следующего этапа убеждения – добиться согласия с предлагаемой информацией. С этой целью подбирается определенный речевой модуль, т.е. соответствующая (под конкретную аудиторию) речевая установка в тексте, а из речевых модулей собирается нужная речь.

После этого требуется обеспечить сохранение

(запоминание) информации и ее распространение. Заключительным этапом процесса убеждения должны стать действия людей в соответствии со сформированным у них общественным мнением.

Убеждение может быть личным и безличным. Личное убеждение осуществляется через действия какого-то конкретного, известного человека. Безличное убеждение, осуществляемое через рекламные объявления или статьи в СМИ, обладает меньшей силой.

Основными составляющими метода убеждения, используемыми в ПР-работе, являются утверждение и повторение. Они неразрывно связаны между собой: утверждение оказывает реальное воздействие лишь тогда, когда оно повторяется часто и, по возможности, в одних и тех же выражениях – следует «говорить в один голос».

«Посредством повторения идея водворяется в умах до такой степени прочно, что, в конце концов, она принимается уже как доказанная истина». [3]

Так как общественное мнение часто меняется, важной задачей ПР-служб является его измерение и оценка. Существуют разные методики исследования общественного мнения, но единой последовательной системы измерения и оценки этого явления до сих пор нет.

Список использованных источников и литературы:

[1] Кузнецова Е.В. Связи с общественностью: учебно-методическое пособие // Саратов: Вузовское образование, 2017. – 125 с.

[2] Булатова С.Н. Теория и практика связей с общественностью: учебное пособие // Кемерово: Кемеровский государственный институт культуры, 2012. – 80 с.

[3] Квят А.Г. Методологические основы связей с общественностью: курс лекций // Омск: Омский государственный университет им. Ф.М. Достоевского, 2012. – 175 с.

© Х.Л. Нальгиева, 2023

ФИЛОЛОГИЧЕСКИЕ НАУКИ

С. Құрманжан,
«Қазақ тілі мен әдебиеті» мамандығының
2-курс магистранты,
ғыл. жетекші.: К.М. Нағымжанова,
п.ғ.д., профессор,
«Тұран-Астана» университеті,
Астана қаласы, Қазақстан Республикасы

1970-1990 ЖЫЛДАРДАҒЫ ҚАЗАҚ РОМАНДАРЫНДАҒЫ ҰЛТТЫҚ РУХ КӨРІНІСТЕРІ

Аннотация: ХХ ғасырдың 1970-80 жылдары мен 90 жылдарындағы әдеби кезеңнің саяси, мәдени және әлеуметтік жай-күйі қандай да бір шығарманың қалыптасып дүниеге келуінің алғышарты есепті.

Түйінді сөздер: қаламгер, тарихи шығарма, ұлттық рух, тәуелсіздік, идеялық-көркемдік сипат.

1970-1990 жылдардағы қазақ романдарын зерттеп, саралаудың өз қиындық, ерекшеліктері барын алдымен айту керек. Прозаның жетекші жанры шығармаларының бұл тобы іштей мәндес, мағыналас бір кезеңнің емес, бір-біріне кереғар екі дәуірдің – кеңестік һәм тәуелсіздік замандарының туындылары екенін айтсақ та жеткілікті. Бұл қоғамдық – саяси ұлы өзгерістердің рухани өмірге, көркем әдебиет дамуының былайғы дамуына ықпалы болмады десек, көрінеу, қателесер едік. Сөз жоқ, әр шығарманың идеялық-көркемдік мәнін зерттеу үстінде жазушының дүниетанымы, талап-таланты, қаламының дара таңбасына дейін ескерілуі тиіс. Осы тұрғыдан келгенде қазақ әдебиеті тарихының ХХ ғасырдың соңғы жылдарындағы ірі проза жанрының ұлттық тақырыптағы шығармаларын негізгі екі бөлімге топтап зерттеу қажеттілігі туады. 1970-1980 жылдардағы және 1990 жылдардағы қазақ романдарында ұлт– азаттық идеясының өріс алуы. Ұлт-азаттық идеясын, ұлттық рух көріністерін өзекті тақырып еткен тарихи роман 70– жылдардағы әдеби дамудың жетекші жанрына

айналды. Олардың көрнектілері жұртшылыққа кеңінен мәлім. Бұлар – Ілияс Есенберлиннің «Көшпенділер» атты роман трилогиясы (1976), Әнуар Әлімжановтың «Жаушы» (1974), Софы Сматаевтың «Елім – ай» (1980, 1988), Әбіш Кекілбаевтың «Үркер» (1981), «Елең-алаң» (1984), Мұхтар Мағауиннің «Аласапыран» (1983) романдары. І. Есенберлиннің «Қаһар» романының бас кейіпкері – Кенесары хан. Осы фактінің өзі ғана шығарманы шұқшия оқуға, қатаң сын тезіне салуға мықты себеп болды. Есенберлин кітаптарының көп кедергіге ұшырамай жарыққа шығуына елде ұлттық сананың өсуі, партияның өз қатарында еліміз бастан кешкен қиямет– қайымдарға реалистік, тарихилық тұрғыдан қарайтын саяси жағынан шындалған ұлтжанды кадрлардың қалыптасу факторы аз рөл атқарған жоқ. «Көшпенділер» – монументальды, сүйекті шығарма. Тұтас сюжетті туындыға жатпайтындықтан, жанры – роман-хроника. Алайда, роман– трилогияның жазылу реті бұл жолы өзгеше қалыптасты. Хроникалық сипаты, яки шежірелік дәйектілігі сақталмады. Әуелі трилогияның «Қаһар» атты (1969) үшінші кітабы, соңсоң «Алмас қылыш» (1971, бірінші кітабы), бұдан кейін «Жанталас» (1973, ортаңғы, екінші кітап) жарияланды. Аз уақыттан соң ұлттық идеямен арқауланған осы шығармалар бас құрап, үш томдық «Көшпенділер» трилогиясы атанды. Мұны жайдан-жай еске алып отырғанымыз жоқ. Ұлттық тақырып– «Қаһар» романының басты бағыты, идеялық сөлі болғандықтан, оқиғасы кейінгі уақытта өтсе де, оның өзінен соң жазылған, әңгімені әріден бастайтын туындыларға әсері айрықша болды. «Алмас қылыш» қазақ хандығының XV ғасырда қайтадан пайда болуы тарихына арналған. Романның эпилогынан мақала стиліне жазылған мынадай сөздерді оқимыз. «Сана-сезімі өсіп, тап тартысы күшейген сайын, халық бұрынғыдай хандардың, толып жатқан батыр, би-сұлтандардың алмас қылышы болудан бас тарта берген...» [1].

Әдебиеттің – тәуелсіздік қаруы болатыны, оның ұлт рухын бір арнаға құятын, ел мен ердің намысын, жігер-қайратын шындайтын құдіреттілігінде дегісі келеді жазушы. Есенберлин тарихи қаһарманының психологиясын ел-жұртына сіңірген еңбегіне қарай ашады. Әр басқан қадамын Қазақ елінің тәуелсіздігіне пайда– зиянына қарай бағалайды. Есенберлин

трилогиясында ұлттық ұғым әртүрлі мағынада көрініс табады. Исі қазақтың өзіне тән көп-көп сипаттарын, атап айтқанда, соғыс өнерінің өзгешеліктеріне дейін ашады Түбінде жеңіліс тапқанмен, арасында отаршылардың Ақмола секілді бекіністерін де ойрандаған. Есенберлин қазақ ұлт-азаттық күресінің қозғаушы күштерін тарихи материал негізінде жан-жақты, терең аша білген. Кенесары көтерілісіне қатысушылар «бүлікшілер» емес-ті. Көтеріліс жайдан жай бұрқ ете түскен жоқ. Жазушы өзінің сүйікті кейіпкерінің жеңілген, шейіт кеткен жайларын көп тәптіштей бермеген. Роман әу баста-ақ ұлтының намысын жырту міндетін мойнына алды. «Көшпенділермен» жарыса, 1970-жылдардың басында жарық көрген, орыс тілінде, ұлт-азаттық идеясын Одақ көлемінде көтеру мақсатында жазылған, сол кездегі қоғамдық пікірдің серкесі, жазушы Әнуар Әлімжановтың қаламынан туған «Жаушы» романының да алтын арқауына айналды. «Жаушы» – көлемі шағын болғанымен, ағыны күшті шығарма. Есенберлин трилогиясынан ерекшелігі – жеке адамдардың тағдырына құрылған тұтас сюжетті туынды. Дауылды оқиғалар көбінде жаушылардың хабары не сюжет барысында әлсін-әлі естілетін авторлық арынды сөз арқылы жеткізеді. XX ғасырдың 70-90 жылдары тарихи романның бірінен соң бірі жоңғар басқыншыларына қарсы Отан соғысы тақырыбын көтеріп, сап түзеуі, тіпті қайсыбір туындының сол кездегі кеңестік идеология диірменіне су құйды дегеннің өзінде де айналып келгенде ұлттың болашағын ойлаудан туғандығы еш күмән келтірмейді. Жаңадан шыққан он томдық «Қазақ әдебиетінің тарихы» кітабында жазушы Әбіш Кекілбаевтың «Үркер», «Елең-алаң» роман-дилогиясы жанры жағынан саяси философиялық роман» деп анықталған [2].

Шығарманың сол кездегі саяси идеологиямен санаса жазылғандығы 1981 жылы жарық көрген «Үркер» романының аннотациясында ашық айтылған. Роман-дилогияның Үркер шоқ жұлдызына артқан жақсылық үміт шырағы жанды. Жанған кезі бұйдалы уақытымызда емес, тәуелсіздікке қол жеткізген бұйдасыз уақытымызда. Әбілқайыр хан образы тарихи шындыққа сәйкес ақтабан шұбырынды хикаятына арналған көркем шығармалардың барлығында әртүрлі дәрежеде суреттеледі. 1970-80 жылдары жарияланған шығармаларда Кіші

жүз ханының жалпы Қазақ елі тағдырындағы айрықша рөлі бар қайшылығымен көрсетілсе де, төмендетіп тұқыртылмайды. Жазушы Софы Сматаевтың «Елім-ай» роман-трилогиясының аталған жылдары екі кітабы жарық көрді. Дилогия, кейбір зерттеулерде айтылып жүргеніндей, башқұрт, қарақалпақтарға күн көрсетпей, көп батырдың аузын алып, көп бидің көмейіне көмеш тыққан, жырынды, жорға мінез, құзғын пиғыл көп сұлтанның бірі ретінде суреттелмеген. Әбілқайыр хан бейнесін төре тұқымының типтік ортасынан бөле-жармай суреттеп, Софы Сматаев дұрыс істеген. Құбылнамасы – тарихи шындық. «Елім-ай» ол кезде шырқалмаса да, соған ұқсас әуен, «Өзге елде сұлтан болғанша, өз елінде ұлтан бол» деген даналық сөз жазушы Мұхтар Мағауиннің әйгілі «Аласапыран» атты, XVI ғасырдың аяғы XVII ғасырдың басы кезіндегі еуразиялық ерен аймақты қамтитын эпикалық кең арналы, отаншыл ғазиз жүректі елжіретер, мұнды-сазды роман-дилогиясын оқығаныңда тағы да есіне оралады. Шығарманың бас кейіпкері – Тәуекел (романда «Тәуеккел») ханның ізбасары боп жарияланған, «ұзын оқты» Оңдан сұлтанның ұлы Ораз – Мұхамед жайнап тұрған жас шағында жолаушылап жүріп, аяқ астынан жат жұрттың құлақкесті құлына айналғандай күй кешеді. Орыс империясының бұғаусыз тұтқыны болады. Өзінің қайраткерлік қарымдылығының, қамал бұзар қайсар өжеттілігінің арқасында ханзада сол кездегі орыс алпауыттары қатарынан қалыспайды, бейбіт күндері ел бағу, соғыс сағатында қол басқару қабілеті жағынан олардың бірінен кем соқпайды. Ол Хан – Керман жұртында хандық құрады. Ел бірлігі, ұлт бірлігі 1970-80-жылдардағы қазақ тарихи романдарының басты тақырыбына айналды және таптық, төңкерісшіл ағымдағы әдебиеттен өзгеше аңғар танытты. Қазақ елінің сан ғасырлық тарихын байлар мен кедей топтардың қырқысуын көрсет деген саясаттан бұра тартып, басқаша сарында бағыт алды. Бүкіл қазақ даласы көркем шығарманың негізі эпикалық өрісі болғанда, сол даланың ұлт-азаттық идеясын ту етіп көтерген қазақ тарихы қаһармандары оның бас кейіпкеріне айналды. 1990-жылдары қазақ елі ежелгі арманы тәуелсіздікке қол артқанда, тарихи роман тың серпін танытып, мұның алдындағы туындыларда жеріне жеткізіле қазылмаған, аршылмаған көп-көп жаңалық,

ақиқаттарды бүкпелемей, сыздықтатпай, бар дауыспен ашық айтып береді. Бұл ретте алдымен ауызға алынатын шығарма – жазушы Қабдеш Жұмаділовтің «Дарабоз» роман– дилогиясы. Қабдеш Жұмаділов өзіне дейінгі тарихи роман авторлары Есенберлин, Кекілбаев, Сматаев, Мағауин көтерген проблемаларды үстей түседі де, олардың қаламы тие қоймаған кезеңді және жоңғарларға қарсы ұлт– азаттығы соғысының аса көрнекті қолбасшыларының бірі, Бұқар жырау сөзімен айтқанда, Бөгенбай батырдан да бұрын найзасын жауға тіреген, бұған дейінгі тарихи туындыларда тек бірер көрінер эпизодтық кейіпкер ретінде ғана бедерленген, Абылай хан «Дарабоз» атаған Қаракерей Қабанбайды, басқа да бейнеленуі көмескі тұлғаларды суреттеу объектісі етіп алға шығарады. Қазақ ұлттық есіміміз үш жүз болып бөлшектенуден емес, үш жүздің ажырамас тұтастығынан тұрады дейді роман. Шығарма соңғы нүктесіне дейін сол проблемалы жауапты ойға толы. Халық боп бір жеңнен қол, бір жағадан бас шығармай, төре, сұлтандардың бір қазақты үшке жарып, ру-руға бөлшектеуінің салдары Ақтабан шұбырындыға әкеліп соқтырды. Біртұтастығы бұзылғанда небары үш түмен жоңғардан қынадай қырылды. Қазақтану мектебінде бұдан ауыр сын болмаса, Қабдеш Жұмаділов романы сол тарихи сынның әртүрлі сабақ салдарын тексереді. Роман бас кейіпкерінің атқаратын міндетін бірден алдына жайып салады. Қазақ жерін жаудан біржолата аластау идеясы күн тәртібіне қойылады. Қандай да идеяның ұйытқысы – адам. Шығарма сол ұйыстырғыш образ рөлін талай қанды шайқастарда үздік қолбасшылық қабілетін көрсеткен, қазақтың шыңайы тарихының шын дарабозы Қаракерей Қабанбай батырға «жүктейді». Кей шығарманың бас кейіпкері сюжет шиеленісінде біртіндеп қалыптасады. Ал, роман дилогияның бас кейіпкері Қабанбай жоңғарға қарсы соғыстарда қырық жыл аттан түспеген атақты батыр, оқырман көзінде қалыптасқан кейіпкер. Сондықтан автор бас кейіпкерінің бейнесіндегі белгілі сипаттарға қосымша және бір елеулі қасиеттер қосады. Солардың ең көрнектісі және татымы мықтысы – Дарабоздың ұлттық идея ұйытқысы бола білгендігі. Бұл қасиет осы образдың барша тірлік-тынысынан ұшқындап тұрады. Аты-жөні Найман руының белгілі тармағымен қосақтала аталғанына қарамай, бас

кейіпкер өзін Алаш ұлымын, Қазақ перзентімін деп сезінетіндігімен сүйсіндіреді. Қабанбайдың қолбасшылық, батырлық үлгілері, үлкен саясаткерлігі осы ұлттық рухтан туындайды. «Дарабоз» – көркем туынды. Әбілқайыр ханның рөлін оң бағалайтын тарих ғылымының өлшем-таразысына Қабдеш Жұмаділов романының сурет бағамы сәйкесе бермеуінде еш оғаштық жоқ. Тәуелсіздік пен демократия жағдайында әркім өз көзқарасын іркілмей, ашық айтуға құқылы екенін есепке алмағанның өзінде де. Екіншіден, «Дарабоз» романы Әбілқайыр ханның Аңырақай соғысындағы ерлігін жоққа шығармайды. Жоққа шығармағанымен, іле-шала Болат ханның орнына сайламадындар деп өкпелеп, ұрыс даласынан Кіші жүз қолын бөліп әкеткендігін жақсы мінезге жатқызбайды. Жеңістің жемісін толық тере алмай, қапыда қалғанымызға Әбілқайырды айыпты санайды. Ия, қазақ көрген қиямет-қайымның қай-қайсысы да – тәуелсіздік тауқыметі. Әлдебір тарихи тұлғаларға келешек ұрпақтың айтар алғыс– қарғысы олардың сол тауқыметтің ауыртпалылығын қалай көтергендеріне байланысты болмақ. «Дарабоз» роман-диалогиясының «Түйінінде» автор «ұзақ жыл архивтің шаңын қаққандағы» алға қойған «міндетіміз тарих жасаушылардың бұрмалаған фактілерін орын-орнына қойып, белгілі бір жүйемен баяндап беру ғана..» дейді [3].

Мұндағы жүйе қай жүйе? Біздіңше, кейіпкерлер қатынасынан туындайтын сюжеттің айтпағы – елдің елдігін, ұлттың ұлттығын сақтау идеясының күні бүгінге дейінгі зәрулігі. Ол жағын автор романында толық, жан-жақты, терең ашып көрсетсе де, авторлық түйін сөзінде, не себепті екені, бұл пікірін шегіне жеткізіп іркіп қалған. Тәуелсіздік тілегінің қай проблемасы дер кезінде шешілмей жатса, жауапкерін тауып айқасады. Жоғарыда талданған ірі тарихи шығармалар, Қабдеш Жұмаділовтің «Дарабоз» роман-диалогиясы – тәуелсіздігіміздің кешегі-бүгінгі тауқыметінен туған дүниелер. Жастайымыздан жатталған қағида: мықты идея материалдық күшке айналмақ. XX ғасырдың, әсіресе, екінші жартысында туған қазақ тарихи романдары цензорлық, партиялық бақылаудың темір тезіне қарамастан, жан қиярлықпен күрескен ата-бабаларымыздың қайтпас-қайсар рухымен жігерлендірді. Қазірде еліміздің елдігін

сақтауға қызмет етуде. Тәуелсіздік тауқыметін көтерісуде.

Пайдаланылған әдебиеттер тізімі:

- [1] Есенберлин І. Алмас қылыш. 1-к. – Алматы: Жазушы, 1976. – 350 бет
- [2] Қазақ әдебиетінің тарихы. Т.9.. – Алматы: Қазақпарат, 2005. – 565 бет
- [3] Жұмаділов Қ. Дарабоз. К.1. – Алматы: Шабыт. – 367 бет
- [4] Кекілбаев Ә. Үркер. – Алматы:Жазушы, 1981. – 590 бет
- [5] Сматаев С. Елім– ай. К.1. – Алматы: Атамұра. – 360 бет

© С. Құрманжан, 2023

*Р.Т. Өтепберген,
«Қазақ тілі мен әдебиеті» мамандығының
2-курс магистранты
ғыл. жетекші.: К.М. Нағымжанова,
п.ғ.д., профессор,
«Тұран-Астана» университеті,
Астана қаласы, Қазақстан Республикасы*

«БӘРІ ДЕ МАЙДАН», «ЖЕТІМ БОТА», «МҰЗТАУ» ПОВЕСТЕРІНДЕГІ ҰЛТТЫҚ ТАНЫМ

Аннотация: жазушының "Мұзтау", "Жетім бота", "Мұзтау", повестерінде табиғат пен адам арасындағы қарым-қатынас әр түрлі жағдайға байланысты сан қырлы оқиға желісі арқылы қарастырылады. Оралхан Бөкеевтің суреткерлік әлемінің бір ерекшелігі: жазушыны толғандыратын мәселелер – "мәңгілік мәселелер" екендігін, бірақ ол сол мәселелердің себебін өзіндік дүниетаным тұрғысынан шешуге ұмтылатыны бірден байқалады. Мақалада жоғарыда аталған шығармаларындағы ұлттық таным мәселесі талданады.

Түйінді сөздер: жазушы, тақырып, идея, соғыс, майдан, ұлттық таным.

Жазушының "Бәрі де майдан" повесінің негізгі қаһарманы – Ақан. Қолына мылтық алып қан майданға қатыспаса да, еңбек армиясының ауыр жұмысынан іш құрылысынан айырылып, отыз жыл бойы азап шегіп жүрген оның сырты бүтін болғанмен, іші түтін. Екі аяқ, екі қолы сау демесең, ол да мүгедек. Шындап келгенде, соғысқа қатысқандардан аз азап шеккен жоқ қой. Ендеше, неге мұның еңбегін елеп-ескермейді? Неге Жеңіс мерекесіне арналған жиналысқа шақырмайды? "Менің кінәм не сонда? Бар жазығым қолыма мылтық орнына күрек ұстағаным ба? Осы ғой жанға бататыны. Әйтпесе батыр атағын бермеді деп жүргенім жоқ" деп қиналады Ақан [1].

Иә, сол бір ел басына күн туған қиын кезеңде Отанды қорғауға әркім өзінше үлес қосты. Жалпы, әдебиетімізде соғыс кезіндегі қара жұмыста болғандар еңбегі туралы жазылған шығармалар жинағы жоқтың қасы. Шынтуайтына келегенде,

кара жұмыста қан майданнан еш кем болған жоқ. Оларда "Майдан үшін", "Жеңіс үшін" деп, жан-тәнімен аямай еңбек еткен. Автор, мінеки, шындықтың қыр-сырын ашуға ұмтылады. Сөйтіп, Ақан бейнесі арқылы қарапайым да адал еңбек адамымен, Отанын сүйген парасатты азаматпен таныссақ: Құмырай бейнесінен қулық сауған жымысқы қуды, қорқақ та қызғаншақ, пасықты көрер едік. Осы екі бейне арқылы автор, бұл өмірде қатар өмір сүргенмен бір-бірімен еш уақытта бітiспейтiн Жақсылық пен Жамандықтың мәңгілік күресін көрсеткен дейміз. Шығармадағы бірден – бір шоқтығы биік тұлға – Алма Қазақтың ескі салтымен қосылған үшінші күйеуі Ақанды майданға шығарып салғаннан кейін, бір шаңырақтағы он-шақты жанның бас көтерері өзі болып, Ақан келенше оның түтінін түзу шығаруға, оған да,өзіне де сөз келтірмеуге жанын салды. Қанша қиналса да:"А, Құдай ер-азаматты сақта, а, құдай Отанды сақта",– деп тәңіріге жалбарынатын [1].

Тегінде жауды жеңген қару ғана емес, жауды жеңген Алма сияқты мындаған әйелдің тілеуі, солардың қарғысы.Аңыраған ананың, қырмызыдай қыздардың көз жасы. Соғыс кезінде ауылдағы атқамінерлер жесір әйел, жетім балаларды тым басынып, әпербақандық жасап жібермеді ме? Повестегі колхоз бастығы Нартайдың да әйелдерге көрсетпегені жоқ. Нартайдың көрсеткен қандай иттігі болсада Алма шыдады, күресе білді. Біз Алма бойында халықтық қасиет, ұлттық ерекшелік басым дегенде, осындай жағдайларға қарап айтамыз. Мұнда тек Алманың адамгершілік жарқын болмыс, жан күйі таразыланып тұрған жоқ, Алма сияқты барша қазақ әйелінің рухани ар тазалығын, кіршіксіздігін, қайсарлығын елестетер едік. Мінеки, "Бәрі де майдан" повесі соғыс кезіндегі тылдағы өмір шындықтарын шынайы көрсетуімен құнды деп айтуға болады. Болмысында дарын иесінің сонау "Қамшыгерінен" бастап, одан бергі роман, повестері, драматургиясы қалың оқырманды бір серпілтіп тастап еді. Ешкімге ұқсамайтын жазушылық стилі қазақтың көркем әдебиетінде тосын жаңалық болып енген-ді. Әсіресе, Мемлекеттік сыйлыққа ие болған "Біздің жақта қыс ұзақ" атты кітабына енген шығармалары психологиялық драматизмге, философиялық түйінге, адам жанын дір еткізер соны оқиғаларға толы. "Бәрі де майдан". Шындығында да елде,

соғыста да майданның бірдей болғанын ешкім жоққа шығара алмаса керек-ті. Тылда да майдан, -майдан да– майдан. Ақан мен Алманың бір-біріне жазған хаттары совет азаматтарының шынайы образдарын, азаматтық мәртебесін. Отан – анаға шын берілгендіктің, сын сағаттарындағы мәрттіктің үлгісі деп танимыз. Шығармадағы көңілге түсірерлік кейіпкерлер– Құмырай мен колхоз басқармасының төрағасы Нартай. Алып денелі Құмырай Ақанмен бірге өскен, ауылдасы. Бірақ өзіне тән кемшілігі баршылық. Біріншіден, қызғаныштың құлы, өзінен басқаның жер басып жүруін онша қаламайды, екіншіден, сараң, құлқынның құлы, тек қана өз құрсағының тоқтығын ойлайды. Оның үйінен келген дәмді теріс қарап отырып жалғыз жеуі. Ақан орыстың маржасына үйленеді деп хат жазып өсек таратуы, еңбек армиясынан майданға аттанғандағы оның сұрқы – осының айғағы. Білімі жоқ, тоқығаны аз Нартай өпірем, қол шокпардың адамы. Ешкімді бетіне қаратпайтын ұрдажық. Ер-азаматтарды майданға аттанған ауылда бас көтерер жалғыз еркек осы. Топырлап қалған шал-кемпір мен қатын-балаға ақырамын дей ме, балағаттаймын дей ме, өзі еркі, маған қасқайып тұрар ешкім жоқ деп ойлайды. Жоқ, олай емес екен. Ақан аттанғанда Алма екіқабат болса да, Нартайға қарсы тұрады, оның дегеніне көнбейді. Жазушы шеберлігі де осы тұста бой көрсетеді. "Жетім бота" шығармасы желісі заманымыздың маңызды мәселелерін сөз етеді. Ақтау қаласына аса дарынды сәулетші Тас келді. Ол үш айдан кейін сәнді де салтанатты жаңа қаланың жобасын тапсырмақ. "Интерконтиненталь" қонақ үйінің ең үстінгі кабатынан орын алады. Жазушының терең философиялық, психологиялық толғаныспен жазған бұл шығармасында кейіпкерлер көп емес. Тас, кезекші қарт, милиционер, бота жетектеген қыз, қыздың ағасы, оспадарсыз, жүрімпаз келіншек. Солардың арасындағы кездейсоқтық, дау-жанжал, мөлдір таза сезім. Оралхан Бөкейдің әңгімелері мен повестеріне адам жанын бірден баурап әкететін бір құпия бар. Соның кілтін тапқан адам жазушымен айнамастай достасып, шығармаларын аңсап, саусап, сан рет оқыса да араға уақыт салып қайта парақтап, иен тауда жападан-жалғыз ойды малта қып келе жатқан жолаушыдай елегізіп, едендеп, бір сезімге бой алдырады. Шу дегеннен желкенді қайыққа мінгендей өзіңді жеп-жеңіл сезініп,

толқын үстінде тербетілгендей сезімге бөленетінің неліктен екен? Әлде Алтайдың асқақ шырлары алдыңнан аруақтанып шыға келген соң тәкаппарлығына сүйсіне тағырқап, тамсана қызыққандықтан аяқ астынан бұрқ-сарқ долдана қалатын шолжандығына тәнті боласың ба, болмаса қыстан қалған маяның үстінде жатып алып аспаннан жауған жұлдыздарды ұстаймын деп алақанын ашқан арманшыл жігітпен сен де аспан әлемге, қияли дүниеге бірге сапар шегетін болған соң да сондай күйге бөленесің бе...Мүмкін..мүмкін...Өйткені Оралхан Бөкей – ақын. Әр әңгімесі, әр повесі ақындық жүрекпен өмір тылсымын терең түйсініп, сол жұмбақтан өзіндік тың пәлсапа түйе отырып жазылған. Кейде кейіпкерінің дүниені қаблдауы, ішкі тебіреніс–толғаныстары тым тосын, "жер астынан шыққандай" көрінуі де мүмкін, алайда қай-қайсысы да бізге жат емес, ең жағымсыз деген кейіпкерінің өзінен жылт еткен сәулені, адамгершілік ұшқынын аңғарып, жаның жадырап қалды. Асылы, Оралхан Бөкейдің кейіпкерлері "мынау жағымды, анау жағымсыз" деп айдар тағуға келмейтін жақсылығы да, жамандығы да бір басында жетіп артылатын өзіміз сияқты ет пен сүйектен жаралған жаңдар. Солардың сан қилы тағдырлары шығарма бетінде тарамдана жол тартып, қуанышына сүйініп, қасіретіне күйінтеді. Содан сабақ аласың, ой түйесің. Оқырманды басты кейіпкеріме ынтық қып қояйын деп жер-көктегі жақсылық атаулыны соның бойына әкеліп үйіп-төгіп тастайтын кейбір қаламгерлердей жасандылыққа бармайды. Өз басым Жанды да, Ақтанды да жазғыра алмаймын.Ақтанды ("Мұзтау"повесінен) бәз біреулер ДТ-ның жесіріне барды деп сөгер, жазғырар, бірақ түптің-түбінде оны жамандыққа, екіжүзділікке, көрсеқызарлыққа қия алмайды. Адам сезімінің өзгені қойып өзіне де түсініксіз сансыз қырларын кейіпкердің жан тебіренісі үстінде ашып көрсетуімен де О.Бөкей шығармалары құнды. Оралхан Бөкейдің тағы бір ерекшелігі – әр шығармасын тың форма, ұтқыр тәсілмен бере білуінде."Мұзтаудағы" Аспан шалдың өтірігі арқылы берілетін шежіре-бабалар тарихы-жазушының тапқан тың әдісі.Біріншіден– ол уақытта айтуға болмайтын, ишарамен ғана жеткізетін дүниелерді осындай тәсілдер арқылы ащы әрі ашық айтуға болатын еді.Екіншіден-бабалар тарихында дау айтатын тарихшылар шықса да сөз

дайын– ол Аспан шылдың өтірігі. Үшіншіден-Аспан шалдың өтірігі арқылы өткен мен бүгінгіден сабақ аларлық қаншалықты астарлы ой, терең пәлсапалық топшылаулар түюге мүмкіндік туған.Мұның өзі жазушының ізденіс жолындағы қол жеткіген ірі жетістігі. "Мұзтаудағы" Ақтан бөлекше тұлға. Ол–тәкаппарлықтың, сұлулықтың символы. Ақтанның соншалықты биік тұғырға көтерілуінің басты себебі– жалғыздығына. Тірлектегі жалғыздық емес, биіктегі де тап сондай.Қатарластарынан ойы деңгейлес ешкім таппағандықтан ғана емес, жалпы ойшыл адам мұңшыл, мұңшыл адам нәзік келетіндіктен де жұрттан жырақтау, оңаша жүргенді қалайды.Оңашалық ойға жұрттан жырақтау, оңаша жүргенді қалайды.Оңашалық ойға жетелейді, ой тұңғыыққа тартады, тұңғыық шексіз. Көз бен көңілдің құрты байлық Тәңірқоймасындай мұз шыңыраудың ең түбінде жатары, оған қол бір жеткен соң жарық-дүниеге шығудың өзі қиямет екені қандай керемет бейнелі, шынайы берілген дессеңізші!Мұның өзі тапқырлық! Үлкен шеберлік!Ал байлықты басып тұрып оның түкке де қажет емес екенін сезіну, бақыт құсы тек алтыны, ақшасы барға ғана қонбайтының, соның бәрі алдамшы, эзезіл дүние екенін ұққан сәтте сонау Дүниежарыққа жетудің өзі қиямет-қайым екенін түйсіну қандай қасірет!Қасіреттің ең үлкені– туған әкенің өлі аруағын таптап тұрып сонау жарыққа, тіршілікке, бір-бірін итше аңдысып, ырылдасып жүретін екі аяқты пенделердің ортасында баруға ынтығу екен-ау. "Ақтан ажал апатынан алып шығар жалғыз-ақ мүмкіндіктің барын сезді.Бұл ақырғы үміт, вқырғы ерлік, ақырғы имансыздық...Майлап қойғандай жылтылдап тая берген табанды денесі жартылай мұздан шығып жатқан әкесінің кеудесіне тіреп секіре сөз жоқ, арқанға қолы жетер еді.Ол өз ойынан өзі шошыды.Алла сақтасын, әке өлігін басып, тірі қалғанша қапаста қалып жан тапсырған озық...Жо-жок ондай айуандыққа бармайды.Бұл жалғанда одан артық арсыздық болар ма. Сонда не істеу керек? Ақтанның соңынан шырақ алып түскен осы сұрақ миын тепкілей жөнелген.Екі құлағы шыңылдап басы айналып көзінің алды сансыз сары ұшқындарға толып кетті.Әлдеқандай тылсым күш орнынан жұлып алды.Енді болмаса атып жіберетін ракеталық шапшандықпен үміт

арқанына арыстанша атылды..."Ха... – ха...Күлiндер" деген бiрақ-ақ ауыз сөз осынау тiл жеткiзе алмас ауыр трагедияның тобықтай түiнi iспеттi [2].

Мiне бұл да тың форма! Осындау қабырғаны қайыстырар қайғыны қайта тарқатып әлi қаншама тарау жазса да жазушының қаламы тоқырап тұрған жоқ керiсiнше осы бiр-ақ ауыз сөзбен, әрi тосын, әрi тұтқиылда айтылғандықтан да әлгiнде ғана терең тебiренiсте отырған оқырман үстiнен мұздай суды құйып жiбергендей селк ете түседi. Сезiм селт етпейiнше қиялға қамшы басылмайды. Ендеше осындай өн бойынды дiр еткiзер тосын жайлар ғана оқырманды талай қиянға сүйретiнiне, сүйрегенiне дау тумаса керек.Төлеген Айбергеновтың."Адамның заңғар ұлылығын сен сағынышпен есепте" деуi тегiн емес, сағынышсыз дүние– қапас, тiрлiк– қараң. XX ғасырдың соңында Адамзат өмiрiнен тарихи-психологиялық және әлеуметтiк-философиялық шығарма жазып, жол салған О.Бөкей екендiгiне ешкiм таласа қоймас. Оралханның алғашқы "Қамшыгерiнен" бастап "Атау кересiне" дейiн ұлттық әлеуметтiк– психологияның сипаттамаларын Аспан шал, Жетiм бота, Сайтан көпiр, Қар қызы т.б моральдық-эпикалық символдар арқылы ұлттық мiнез-құлық, ұлттық сезiм, көңiл-күй, мүдде мен қажеттiлiк, ұлттық талғам компоненттерiн қиыстырған жазушы көркем әдебиетке ерекше құбылыс әкелдi десек, асыра сiлтегендiк болмас едi. Бөкеев шығармаларын қайтадан оқимыз, қайталаған сайын ойға батамыз, ойланамыз. Әсiресе, "Атау кередегi" Тағанның айта беретiн "Неге бiз осындаймыз?..." деген жұмбақ сұрағын бiзде қайталаймыз,бiрақ шешiмiн таппай дал боламыз. "Бiздiң қоғам ғылыми - техникалық революция кезеңi" деп өрекпiдiк, сөйткенмен экология салдарынан ауру мендеп, дерт жайлаған елiмiздi емдейтiн шипа таппай, көзiмiзден қанды жасты парлаттық. Шалғайдағы ауылдың демi мен сырын, күйi мен сиқын астарлы оймен жеткiзген қаламгерiмiз О.Бөкеевтi қайта алып оқысаңыз, бағанадан тәптiштеп отырған трагедияны жан-тәнiңiзбен сезiнесiз.

Қазақ әдебиетiнiң Кербұғысы атанған О.Бөкей – XXI ғасырдың ең талантты жазушыларының бiрi. Оралхан Бөкейге дейiнгi Өр Алтайдан шығып, қаситеттi сөз өнерiне тың жосын

әкелген, өзгеше оқшау ойларымен әлемдік әдебиет айдынына құлаш ұрған қаламгер жоқ еді. Отаршылдық ойыны қанғанша ойран салған, соның кесірінен ауылдары Урыль, Черновая, Березовка, Фадиха, Фыкалка, Медведевка, Парк, Коробиха, тіпті аудан орталығының өзі Катон атанып кеткен өлкеден осындай өрен жүйріктің дүниеге келуі – халық рухының «өлместің суын ішкен» өміршеңдігін айдай әлемге паш етті. Оралхан бір оқылатын жазушы емес. Оралхан қайталап оқуды қажет ететін жазушы, түсінгеніңше оқи беретін күрделі суреткер...

Пайдаланылған әдебиеттер тізімі:

[1] Бөкей О. Таңдамалы шығармалар жинағы. 1– том. – Алматы: Жазушы, 1991. – 425 бет.

[2] Бөкей О. Таңдамалы шығармалар жинағы. 2– том. – Алматы: Жазушы, 1991. – 466 бет.

© Р.Т. Өтепберген, 2023

ЮРИДИЧЕСКИЕ НАУКИ

В.В. Воробьянц,

студент 1 курса напр. «Юридические науки»,

e-mail: valerivorobiants884@gmail.com,

науч. рук.: В.Л. Рассказов,

к.ю.н., доц.,

КубГАУ им. И.Т. Трубилина,

г. Краснодар, Российская Федерация

ПРОБЛЕМАТИКА «НАЦИОНАЛЬНОЙ СТРАТЕГИИ ДЕЙСТВИЙ В ИНТЕРЕСАХ ЖЕНЩИН НА 2023-2030 ГГ.» В КОНТЕКСТЕ СОЦИАЛЬНО-ПРАВОВОГО ПОЛОЖЕНИЯ ЖЕНЩИН В РОССИИ В 20-Е ГОДЫ XX ВЕКА

Аннотация: в статье рассматривается проблематика «Национальной стратегии действий в интересах женщин на 2023-2030 гг.», ее парадоксальность в отношении решения проблем неравенства мужчин и женщин.

Ключевые слова: права, мужчины, женщины, дифференциация, нормативно-правовая акт.

В историческом контексте вопрос равенства мужчин и женщин всегда был дискуссионным. На смену полного бесправия, что существовало на протяжении большей части истории, в XX веке пришло долгожданное признание женщин, как равноправных по отношению к мужчинам субъектам права, а изменения, произошедшие в XXI веке, заметно повысили роль женского пола во всех сферах общества. Связанно это, во многом, с революционными изменениями в общественном устройстве, которые, благодаря стремительному развитию технологий, которые свели на нет кардинальные различия между полами. Так, к примеру, фабричный труд, прежде связанный с огромной физической нагрузкой, с приходом высокотехнологичных методов производства стал доступен для любого работника, обладающего необходимыми интеллектуальными способностями и квалификацией.

Следовательно, необходимость выделения фабричного труда как неотвратимо мужского исчезла. Так же следует подчеркнуть сыгравший важную роль в устранении дифференциации положения мужчин и женщин процесс роста доступности высшего образования. Благодаря нему любой человек, вне зависимости от половой принадлежности, стал способен получить любую рабочую квалификацию.

Конечно, проблема дифференциации мужчин и женщин по целому ряду правовых, социальных и бытовых аспектов остались до сих пор. Причиной этого, конечно, является не законодательство. Более того, оно прямо противоречит этому. Так часть 2 статьи 19 Конституции Российской Федерации гарантирует равенство прав и свобод человека и гражданина независимо от пола, расы, национальности, языка и так далее [1]. Проблема заключается в сильном влиянии патриархальных традиций, сформировавшихся за тысячелетия существования общества, и не ушедших даже в современную эпоху равенства. В массовом сознании женщины все так же остаются «слабым полом», что значительно влияет на их объективное восприятие в обществе. Это проявляется, в первую очередь, в трудовой сфере. Например, женщины часто получают более низкую заработную плату, чем мужчины, при условии, что работа ими выполняется одинаковая [2]. Так же женщины, в отличие от мужчин, зачастую не имеют доступа к ответственной работе или некоторым сферам образования.

Россия – социальное государство [1]. Поэтому, несмотря на сильное влияние традиций на общество, в стране предпринимаются попытки устранить дифференциацию мужчин и женщин путем принятия соответствующих нормативно-правовых актов. Одним из таких актов стало распоряжение Правительства Российской Федерации от 29 декабря 2022 г. №4356-р «Об утверждении Национальной стратегии действий в интересах женщин на 2023 – 2030 гг.».

В акте упоминаются значительные достижения в области улучшения общего положения женщин в обществе, приводится статистика, позволяющая нам понять, что за последние десятилетия доля участия женщин в управленческой и политической жизни общества, которая раньше считалась

преимущественно мужской сферой деятельности, увеличилась. Здесь также приводятся многочисленные задачи, что, как считается, должны обеспечивать интересы женщин. К сожалению, среди многих здравых идей, таких как: профилактика социального неблагополучия женщин, создание условий для развития их гражданской активности и множества других, присутствуют также и спорные моменты [2]. Например, пункты об обеспечении возможностей для увеличения представительства женщин в органах законодательной и исполнительной власти всех уровней или расширения участия женщин в высокотехнологичных отраслях могут быть поняты в качестве инициативы по созданию для женщин отдельных привилегий в вышеуказанных и многих других областях деятельности [2]. Это, в свою очередь, может привести к постепенному отделению прав и возможностей самореализации женщин в отдельных отраслях от прав и возможностей мужчин. Получается парадоксальная ситуация, когда борьба с дифференциацией полов приводит к дифференциации полов, только с другим перевесом.

Таким образом, благие инициативы «Национальной стратегии действий в интересах женщин на 2023 – 2030 гг.» могут привести к ситуации, обратной той, которую этот акт хочет достичь, то есть к углублению дифференциации положения мужчин и женщин. Поэтому, чтобы избежать данной ситуации, следует внимательно отнестись к реализации указанных в акте целей или же частично пересмотреть их, устранив все приводящие к парадоксальности пункты.

Список использованных источников и литературы:

[1] Конституция Российской Федерации (принята всенародным голосованием 12.12.1993 с изменениями, одобренными в ходе общероссийского голосования 01.07.2020) // СПС «КонсультантПлюс». (Дата обращения: 15.03.2023)

[2] Распоряжение Правительства Российской Федерации от 29 декабря 2022 г. №4356-р Об утверждении Национальной стратегии действий в интересах женщин на 2023 – 2030 гг. // НПП "ГАРАНТ-СЕРВИС". (Дата обращения: 16.03.2023)

© В.В. Воробьянц, 2023

*А.Р. Меликова,
студентка 2 курса напр. «Право
и судебное администрирование»,
e-mail: aysprincess10@yandex.ru,
науч. рук.: Р.М. Хайруллина,*

*К.Ю.Н.,
ФГБОУ ВО «Российский государственный
университет правосудия»,
г. Казань, Российская Федерация*

ПРАВОВОЙ СТАТУС ЭМБРИОНА: НАЦИОНАЛЬНО- ПРАВОВЫЕ И МЕЖДУНАРОДНО-ПРАВОВЫЕ АСПЕКТЫ РЕГУЛИРОВАНИЯ

Аннотация: в научной литературе существует множество определений понятия «эмбрион человека». В соответствии с этим имеют место различные подходы к рассмотрению правового статуса нерожденного ребенка: как объект или субъект правоотношений. Правовое положение человеческого эмбриона до конца не разработано как на уровне международного права, так и российского.

Ключевые слова: права человека, эмбрион, зародыш, субъект, объект.

Российское и международное законодательство гарантируют основное право каждого человека-право на жизнь. Но когда человек начинает обладать этим правом, с какого именно момента? С самого рождения или ещё в утробе матери?

Актуальность исследования обусловлена малой изученностью правового статуса человеческого эмбриона. Отсутствует единая точка зрения на определение начала человеческой жизни, что тесно связано с правовым статусом эмбриона человека, а именно определение его субъектом или объектом правоотношения, отнесение к части человеческого организма или к новой, самостоятельной жизни, которая нуждается в особой правовой защите. Поэтому на сегодняшний день в российском и международном праве четко не обозначен этап развития эмбриона, с которого он защищён законом и

обладает правом на жизнь.

Целью настоящего исследования является определение положения эмбриона в международном праве, а также в российском законодательстве. Предложить своё решение поставленной проблемы в виде законопроекта.

Существуют два основных метода определения правового статуса эмбриона человека: как субъект права, то есть человек, полноценный участник правоотношений; как объект права:

– часть организма матери, приравненная к органам и тканям человека;

– вещь, по поводу которой могут возникнуть правоотношения имущественного характера.

Если рассматривать первый метод, то можно привести мнение немецких ученых М.Клопфера и А.Кольбе о том, что с момента своего зарождения плод развивается непрерывно и это развитие не имеет морально весомых ограничений, из этого следует, что с самого начала в морально-практическом отношении еще нерожденный ребёнок может считаться личностью.

Личность существует только при полном наличии определенных качеств, как например: умственного развития, мировоззрения, памяти, осознания своего будущего, и других. Значит жизнь человека до рождения, а также в первые недели после рождения не будет защищена. Из этого следует необходимость охраны эмбриона как начала человеческой жизни, а не признание его субъектом права, физическим лицом.

Рассмотрим другую точку зрения – эмбрион как объект права. Некоторые ученые, опираясь на мнение Джона Локка, что каждый человек обладает правом собственности на свою личность, исследуют человеческий эмбрион как объект права, который принадлежит тем лицам, которые предоставили свои гаметы для его создания. Эмбрион имеет режим, который не отличается от режима любой другой человеческой ткани.

Крайним воплощением данного подхода является понимание под эмбрионом индивидуальной, движимой, единой вещи, право собственности на которую принадлежит лицам (или лицу), которые обратились за осуществлением программы вспомогательной репродуктивной технологии (далее-ВРТ). При

формировании эмбрион переходит в общую совместную собственность указанных лиц.

Однако данную позицию можно опровергнуть по ряду причин. Во-первых, эмбрион не может быть отнесен к категории вещей или имущества, потому что не имеет определенной денежной оценки, стоимостного эквивалента. В противном случае, это будет противоречить основам нравственности и морали.

Во-вторых, режим совместной собственности, к примеру, не может применяться к ещё не родившемуся лицу, поскольку невозможно произвести раздел эмбриона (ст. 254, 252 ГК РФ), в том числе путем выплаты одному из потенциальных родителей стоимости доли в праве на эмбрион, так как сам эмбрион не имеет стоимостного эквивалента.

Так же, в Постановлении ЕСПЧ от 27 августа 2015 г. по делу "Паррилло против Италии" (жалоба № 46470/11) суд постановил, что человеческие эмбрионы нельзя сводить к имуществу по смыслу положений ст. 1 Конвенции о защите прав человека и основных свобод. Эмбрионы нельзя считать вещами: понятию имущества свойственна экономическая коннотация, а в случае с человеческими эмбрионами ее следует исключить.

В науке имеется еще одна точка зрения: эмбрион – часть организма матери, орган человека. Ее поддерживает практика Европейского суда по правам человека, который в одном из своих решений постановил: "Жизнь эмбриона неразрывно связана с жизнью беременной женщины и не может рассматриваться в отрыве от нее".

В России закон движется в этом же направлении: неродившийся ребенок с точки зрения закона человеком пока не является. Согласно ч. 2 ст. 17 российской Конституции права и свободы человека принадлежат ему от рождения. Это означает, что эмбрион не относится к субъекту права, и никаких прав, в том числе гарантированного ст. 20 Конституции права на жизнь, у него нет. Во всех остальных случаях человеческий эмбрион, находящийся в теле матери, является просто частью этого тела.

Согласно ст. 111 УК прерывание беременности, как и, например, лишение потерпевшего какого-либо органа, является

причинением тяжкого вреда его здоровью.

Так, вред, причиненный плоду, считается за вред, причиненный его матери, а то, что плод приравнивается к части её тела, значит, что мать имеет полную власть над эмбрионом, как и над своим телом.

Конституции и основные законы ряда зарубежных стран также не признают человеческого зародыш субъектом права. Так, Конституция Швейцарии в ст. 119 относит эмбрионы к зачаточным и генетическим средствам человека.

Похожую формулировку использует и Конвенция о правах ребенка 1989 г. в своей преамбуле. В ст. 6 Конституции Чехии сказано: "Каждый имеет право на жизнь. Человеческая жизнь достойна еще до рождения".

На основе рассмотренных источников, посвященных проблеме международного регулирования правового статуса человеческого эмбриона, приходим к выводу, что среди международно-правовых актов нет единого законодательного его закрепления. Соответственно, появляются такие различия в регулировании этого вопроса и в праве различных зарубежных стран.

Проблема правового статуса эмбриона может быть решена с помощью закрепления за ним конституционного права на жизнь. Автор считает целесообразным установить за нерожденным лицом ограниченную правоспособность, поэтому принципы, связанные с правом эмбриона на жизнь, следует закрепить в Конституции РФ. Исходя из этого, в действующее российское законодательство предлагается внести презумпцию – человек, если он родился живым, будет считаться правоспособным с момента зачатия. Это обусловлено тем, что, во-первых, с точки зрения медицины человеческий эмбрион имеет все признаки жизнеспособности еще до рождения, а во-вторых, положения, связанные с защитой прав эмбриона, установлены в отраслевых нормативных актах.

Таким образом, законодательное закрепление права на жизнь ещё нерожденного человека может быть рассмотрено в качестве базы для правового регулирования репродуктивных прав человека, гуманного использования человеческих эмбрионов для научно-исследовательских целей.

Список использованных источников и литературы:

- [1] Всеобщая декларация прав человека. 10 декабря 1948 г. // Права человека: Сб. международных документов. Нью-Йорк: Организация Объединенных Наций, 1978. С. 2.
- [2] Гражданский кодекс Российской Федерации (часть третья) от 26 ноября 2001 г. N 146-ФЗ // Российская газета. 2001. 28 нояб. N 233.
- [3] Декларация прав ребенка. 20 ноября 1959 г. // Права ребенка: Основные международные документы. М.: Дом, 1992. С. 9.
- [4] Кольбе А., Клопфер М. Основы этики (электронный ресурс). Режим доступа: http://www.i-u.ru/biblio/archive/klopfers_osnovi.
- [5] Комментарий к Конституции Российской Федерации / Под ред. Г.Д. Садовниковой. М.: Юрайт-Издат, 2006. С. 10.
- [6] Комментарий к Уголовному кодексу РФ. Особенная часть / Под общ. ред. Ю.И. Скуратова. М.: Юрайт-Издат, 1996. С. 16.
- [7] Конвенция Содружества Независимых Государств о правах человека и основных свободах. 16 мая 1995 г. Минск // Бюллетень международных договоров. 1999. N 6. С. 3.
- [8] Курило, Л.Ф. Развитие эмбриона человека и некоторые морально-этические проблемы методов вспомогательной репродукции / Л.Ф. Курило // Проблемы репродукции. – 1998.
- [9] Малеина М.Н. О праве на жизнь // Государство и право. 1992. N 12. С. 56.
- [10] Романовский Г.Б. Теоретические проблемы права человека на жизнь: конституционно-правовое исследование: Автореф. дис.... докт. юрид. наук. М., 2006. С. 15.
- [11] Федосеева Н.Н., Фролова Е.А. Проблема определения правового статуса эмбриона в международном и российском праве // Медицинское право. – 2008. – №1. – СПС «КонсультантПлюс».

© А.Р. Меликова, 2023

*Я.М. Свиридова,
студент 1 курса
напр. «Юридические науки»,
e-mail: y4syasv@yandex.ru,
науч. рук.: В.Л. Рассказов,
к.ю.н., доц.,
КУБГАУ им. И.Т. Трубилина,
г. Краснодар, Российская Федерация*

ПРАВО НА НЕПРИКОСНОВЕННОСТЬ ЧАСТНОЙ ЖИЗНИ И ДОСТУП К ПЕРСОНАЛЬНЫМ ДАННЫМ

Аннотация: в данной статье четко дано определение соотношения права на неприкосновенность частной жизни и права на защиту персональных данных. Прямое использование персональных данных предусматривает необходимость в создании механизмов по обеспечению их защиты. Однако в виду несогласованности правового регулирования относительно данного вопроса могут возникать противоречия, которые могут повлиять на несоблюдение права на неприкосновенность частной жизни. Из-за этого необходимо согласовывать правовое регулирование.

Ключевые слова: частная жизнь, неприкосновенность, защита личных данных, законодательство, нормы.

Присутствие определённой связи между личными данными и частной жизнью лица объясняют наличие различных методов правового регулирования взаимоотношений, так как речь идет о регулировании конституционно-правовых норм. Личные данные содержат в себе большое количество информации о каждом физическом лице, поэтому возникает сложность в определении общего правового режима. В настоящее время сведения о гражданине сохраняются и применяются не только в реальной жизни, но и в цифровом формате, так как он является непосредственно субъектом правоотношений. В федеральном законе «О Персональных данных» главной целью является обеспечение охраны прав и свобод человека, в случае использовании его личных данных

[2]. Данная защита не может происходить без правового регулирования, которые непосредственно обеспечивают данные права и которые предоставлены в нормативном акте о неприкосновенности частной жизни, личной и семейной тайны.

В Федеральном Законе «О персональных данных» предоставлен перечень различных действий, направленный на урегулирование соответствующих сведений о гражданине [2]. Однако на законодательном уровне отсутствует регламентация унифицированных случаев, при которых необходимо получение согласия гражданина на обработку персональных данных.

Для того, чтобы рассмотреть ведущие понятия, следует рассмотреть вопросы, которые тесно связаны с обеспечением защиты на неприкосновенность частной жизни и права на защиту персональных данных. В действующем законодательстве Российской Федерации отсутствует понятие «частная жизнь», что противоречит установлению способов обеспечения защиты частной жизни. В решении Конституционного суда указано, что каждый может контролировать информацию о себе и защитить ее от публичного разглашения [1]. Охрана частной жизни, согласно положениям в ст. 152.2 ГК РФ предусматривает наличие определенного режима информации. Так, режим сведений о частной жизни имеет тесную взаимосвязь с правом гражданина на неприкосновенность частной жизни.

Рассматривая понятие «персональный данные», следует указать, что современное российское законодательство полностью соответствует принципам, заложенным в Конституции РФ, определяет систему способов защиты. Основной признак персональных данных – это возможность опознать лицо, на основе сведений, имеющихся в распоряжении оператора. За последнее время границы информации, которая относится к персональным данным, стали размытыми. Установить исчерпывающий перечень персональных данных крайне сложно. Для того чтобы распознать такое понятие, как «персональные данные», необходимо упомянуть, что оно не может обходиться без действующего законодательства, регулирующего данную сферу [5].

Для осознания связи права на неприкосновенность

частной жизни и права на защиту персональных данных выделяют различные подходы. Право на защиту личных данных имеет самостоятельное значение. Узкая направленность в сфере персональных данных заключается в том, что абсолютно все сведения по отдельности имеют возможность не обладать отношением к частной жизни. Однако, такие сведения дают возможность сформировать социально-экономическую характеристику субъекта [3]. Поэтому, она представляет из себя объект правовой защиты.

Публично-правовые и частноправовые начала являются частью правового регулирования взаимоотношений, которые тесно связаны с использованием личной информации. Правовой режим можно назвать многоаспектным, так как он захватывает часть норм административного, гражданского, налогового и трудового права. Следовательно, для того, чтобы обеспечить охрану личной информации необходимо обратиться к механизму регулирования этих областей права. Поэтому некоторые моменты, попадающие под влияние права на неприкосновенность частной жизни, не всегда затрагиваются в законодательстве о персональных данных, но есть вариант того, что в определенных условиях такие моменты могут выйти за пределы данного законодательства [4].

Также в ФЗ «О персональных данных» не происходит ограничения личной жизни граждан, которые непосредственно регулируют отношения, связанные с информацией личной и семейной тайны. В случае если отношения не связаны с обработкой личных и семейных данных федеральное законодательство не распространяет на них свое действие [2]. Нарушение права на неприкосновенность частной жизни происходит в формате незаконных действий по отношению к сведениям о личности, даже интимного характера.

Сведения о каждом человеке должны иметь свое собственное регулирование при помощи законодательства, которое поможет не только уберечь их от публики, но и обеспечить безопасность их хранения.

Список использованных источников и литературы:

- [1] Определение Конституционного Суда РФ от 24

декабря 2013 г. N 2128-О // СПС "КонсультантПлюс".

[2] Федеральный закон "О персональных данных": Научно-практический комментарий (постатейный) / А.Х. Гафурова, Е.В. Доротенко, Ю.Е. Контемиров и др.; под ред. А.А. Приезжевой. М.: Редакция "Российской газеты", 2015. Вып. 11.

[3] Грибанов А.А. Общий регламент о защите персональных данных (general data protection regulation): идеи для совершенствования российского законодательства // Закон. 2018. N 3.

[4] Михайлова И.А. Персональные данные и их правовая охрана: некоторые проблемы теории и практики // Законы России: опыт, анализ, практика: правовой журнал. 2017. N 10.

[5] Наумов В.Б., Архипов В.В. Понятие персональных данных: интерпретация в условиях развития информационно-телекоммуникационных технологий // Российский юридический журнал. 2016. N 2.

© Я.М. Свиридова, 2023

*А.В. Шостак,
студент 1 курса
напр. «Юридические науки»,
e-mail: kashrossasha@gmail.com,
науч. рук.: В.Л. Рассказовов,
к.ю.н., доц.,
КубГАУ им. И.Т. Трубилина,
г. Краснодар, Российская Федерация*

ПРОБЛЕМЫ ПРИМЕНЕНИЯ АМНИСТИИ В РОССИЙСКОЙ ФЕДЕРАЦИИ

Аннотация: в научной статье проанализирован такой правовой институт, как амнистия. Рассмотрены проблемы, связанные с практическим применением амнистии в России. На основе анализа данного института сделаны выводы о существующих недочетах в действующем законодательстве касательно их реализации. В статье рассмотрен вопрос о влиянии института амнистии на людей, выявлены последствия для социума.

Ключевые слова: амнистия, акт амнистии, юридическая ответственность, преступление, гуманизм, проблема применения амнистии.

Понятие «амнистия» возникло от древнегреческого слова «amnestia», означающего забвение, прощение. В настоящее время этот термин используется в юридической деятельности, при осуществлении уголовного преследования. Амнистия предполагает полное или частичное освобождение от юридической ответственности лица, совершившего преступление. Государство при осуществлении амнистии не отрицает самого факта правонарушения, однако такая форма прощения реализует принцип гуманизма и тем самым государство дает шанс, полагая, что преступник встанет на правильный путь исправления и впредь не будет совершать противоправных деяний.

Амнистия, скорее, представляет собой общий акт государственной милости к лицам, совершившим преступление;

это своего рода кредит доверия, выдаваемый совершившему преступление.

Так, руководствуясь принципом гуманизма в 2001 году вышло постановление Государственной думы об объявлении амнистии в отношении несовершеннолетних и женщин.

Кроме того, объявление амнистии часто связывается с сокращением «перенасыщения» мест лишения свободы, однако такой подход ставит под угрозу общественную безопасность. В этом случае государству стоит задуматься над созданием специального надзорного органа за амнистируемым лицом.

Стоит отметить, что многие амнистии связаны со знаменательными днями и событиями. Так, например, пять амнистий в Российской Федерации были приурочены ко дням Победы в Великой Отечественной войне (1995, 2000, 2005, 2010, 2015). В 2020 году проект по реализации амнистии не был осуществлен. Еще две – к юбилейным датам.

Существуют разные мнения о применении акта амнистии. Одни юристы считают такую форму прощения весьма гуманным шагом государства по отношению к тем лицам, которые смогли прочувствовать всю меру государственного принуждения. Другие юристы находят в этом отрицательные аспекты и несоответствие такой правовой формы действующему законодательству.

Во-первых, одной из главных проблем применения амнистии следует считать отсутствие строго регламентированного законодательного закрепления. Несмотря на то, что статья об амнистии включена в Уголовный кодекс РФ, однако нет ни одного принципа или критерия применения амнистии ни по кругу лиц, ни по категориям преступления. Соответственно решение о применении амнистии в отношении определенных лиц, попавших под уголовную ответственность, Государственная дума принимает по собственному усмотрению. Тем не менее, четкая процедура принятия постановлений амнистии необходима, чтобы в случае несоблюдения процедурных правил, данная позиция могла быть рассмотрена с точки зрения закона.

Во-вторых, в статье 10 Конституции РФ закреплено, что государственная власть в РФ осуществляется на основе

разделения на законодательную, исполнительную и судебную. Каждая из ветвей власти самостоятельна и независима в реализации своих полномочий; никакая ветвь власти не может осуществлять функции другой ветви власти. Из статьи 103 Конституции РФ известно, что в ведение Государственной Думы относится объявление амнистии, однако признание лица осужденным или освобождение от уголовной ответственности относится к компетенции судебных органов. Таким образом, можно сказать, что законодательная власть нарушает принцип разделения властей, присваивая себе полномочия судебной власти.

В-третьих, еще одной теоретической проблемой применения амнистии является противоречие таким принципам, установленными Уголовным кодексом РФ, как принципам законности и равенства лиц перед законом и судом. Несмотря на то, что Государственная Дума при объявлении амнистии действует согласно принципам, закрепленным в УК РФ (статья 7 – принцип гуманизма), однако, освобождая от уголовной ответственности потенциальных преступников, общество подвергается опасности, что не является гуманным по отношению к мирным людям.

Подводя итог всему вышесказанному, следует отметить, что последствия амнистии для социума могут быть как положительными, так и отрицательными. Повышение авторитета власти является положительным социальным действием, а риск снижения уровня защищенности общества от преступной деятельности носит отрицательный аспект. На сегодняшний день, не смотря на отрицательные последствия амнистии, Российская Федерация не может полностью ее отвергнуть. Важным аспектом верного применения амнистии является пересмотр задач, с целью которых проводится данная правовая форма. Также немаловажным требованием может стать продуманная программа по воспитанию морально-нравственной культуры и ресоциализации амнистируемых.

Список использованных источников и литературы:

[1] Конституция Российской Федерации (принята всенародным голосованием 12.12.1993) (с учетом поправок,

внесенных Законами РФ о поправках к Конституции РФ от 30.12.2008 N 6-ФКЗ, от 30.12.2008 N 7-ФКЗ, от 05.02.2014 N 2-ФКЗ, от 01.07.2020 N 11-ФКЗ, от 06.10.2022) // СПС «Консультант плюс» –
https://www.consultant.ru/document/cons_doc_LAW_28399/ –
Ст.10, 103.

[2] Уголовный кодекс Российской Федерации от 13.06.1996 N 63-ФЗ (ред. от 24.03.2022) // СПС «Консультант плюс» –
http://www.consultant.ru/document/cons_doc_LAW_10699/
(25.03.2023).

[3] Постановление ГД ФС РФ от 30.11.2001 N 2172-III ГД "Об объявлении амнистии в отношении несовершеннолетних и женщин" // СПС «Консультант плюс» –
https://www.consultant.ru/document/cons_doc_LAW_34249/.

[4] Рарог А.И. Уголовное право России. Части Общая и Особенная: учебник для бакалавров / отв. ред. А.И. Рарог. – 2-е изд., перераб. и доп.). – Москва: Проспект, 2016. – 624 с.

[5] Дубровин В.В. Амнистия: случайный гуманизм уголовной политики // Научный журнал Библиотека криминалиста. 2014. №3 С.14.

[6] Сотников С.А. Амнистия в уголовном праве России / под ред. А.И. Чучаева. М., 2010. 368 с.

© А.В. Шостак, 2023

ПЕДАГОГИЧЕСКИЕ НАУКИ

Ж.М. Айдаубаев,

*магистрант напр. «Физическая
культура и спорт»,*

А.К. Топесов,

*магистрант напр. «Физическая
культура и спорт»,*

АРУ им. К. Жубанова,

г. Актобе, Казахстан

ФОРМИРОВАНИЕ ЛИЧНОСТИ ШКОЛЬНИКА ПОСРЕДСТВОМ ФИЗИЧЕСКОЙ КУЛЬТУРЫ

Аннотация: в статье показано, как физическая культура влияет на формирование гармоничной личности.

Ключевые слова: физическая культура, личность, здоровье, нагрузка, развитие.

Одним из основных средств воспитания человека в нашей стране, сочетающего в себе как духовное богатство, моральную чистоту, так и физическое совершенство является физическая культура. Она является одной из составляющих культуры человеческого общества, мощным средством становления личности, т.к. способна формировать интеллектуальные способности, реализовать физические качества, обучать методам самовоспитания, самосовершенствования, самоконтроля, следовательно, она воздействует на все стороны личности, то есть способствует развитию всесторонне развитой, гармоничной личности. А всесторонне развитая личность быстрее адаптируется в различных условиях жизнедеятельности, и находит свое место в социуме.

В теории и практики физической культуры сформированы принципиальные установки на обновленное содержание образовательной системы, главная из которых – реализация личностно-ориентированного, критического подхода, в котором личность является высшей социальной ценностью и превращается из объекта педагогического воздействия в субъект

творческой деятельности.

Физическая культура объективно является сферой жизнедеятельности человека, и в частности, личности школьника, важнейшим фактором становления активной жизненной позиции. Она характеризует сознательное самоопределение личности, которая на разных этапах жизненного развития из множества ценностей избирает и осваивает те, которые для нее наиболее значимы.

Целью физкультурного образования является усвоение теоретических основ дисциплины, формирование устойчивой мотивации к здоровому и продуктивному стилю жизни, а также потребности в физическом самосовершенствовании. Цель физического воспитания – сосредоточить все внутренние ресурсы организма на достижении поставленной цели. В его основе должна быть положена целесообразная двигательная деятельность в форме физических упражнений, позволяющих эффективно формировать необходимые умения и навыки, физические способности, оптимизировать состояние здоровья, повышать работоспособность. Решить это можно только с помощью физического воспитания – педагогического процесса, направленного на эффективное решение этих задач. Как бы хорошо ни был образован человек, как бы много он ни знал о пользе физических упражнений для организма, как бы эмоционально он ни переживал, наблюдая спортивные состязания как зритель, если его жизнь никак не связана с целенаправленной двигательной деятельностью для поддержания и укрепления собственного здоровья, мы не можем характеризовать его как человека физической культуры.

С другой стороны, достаточно традиционный путь освоения ценностей физической культуры с явным приоритетом телесного совершенствования и выполнения определенных зачетных нормативов – это лишь базис для достижения конечной цели. Эффективное воспитание физических качеств и двигательных способностей не может быть обособленным и независимым процессом. Оно непременно должно быть связано с другими сторонами воспитания человека – познавательной, нравственной, эстетической, трудовой.

Цель педагога по физической культуре – поэтапно, в

процессе освоения предмета оказать помощь школьникам в своем самопознании и самоопределении в физкультурно-оздоровительной деятельности. Учащийся должен иметь возможность оценить свое физическое развитие, сравнить его со сверстниками и контролировать свою деятельность в сфере физической культуры в соответствии с требованиями учебной программы дисциплины.

Каким должен быть человек, имеющий достаточно высокий уровень физической культуры? Это, прежде всего, человек свободный, способный к самоопределению в сфере физической культуры. Он может самостоятельно выбирать пути реализации социальной программы физической культуры, движение по которым должно воплощаться в специальных физкультурных знаниях и убеждениях, физических качествах и способностях, а также в выработавшихся на их основе навыках, привычках и потребностях. Лишь в этом случае личность воспринимает образование в сфере физической культуры как составляющую собственного стиля жизни, как фактор самообразования и самосовершенствования и подчиняет образование целям личностного роста. Стремление к самопознанию психофизических возможностей, пониманию красоты человеческого тела и спортивных движений, а также к пониманию автономии своего внутреннего мира ведет к формированию творческой индивидуальности человека высокого уровня физической культуры. Обычно такие люди не довольствуются достигнутыми результатами, а постоянно стремятся к созиданию нового. Причем их творческий настрой не ограничивается лишь физическим самосовершенствованием и охватывает другие сферы жизни – труд, быт, общение, организацию отдыха. Как правило, результатом подобных усилий становится сформированная потребность в саморазвитии, достаточно большой объем усвоенных знаний, двигательных умений и навыков, развитое аналитическое и интуитивное мышление, способность и стремление к жизнотворчеству.

Сфера физической культуры объединяет биологическое и социальное начала в человеке, помогает личности стать сильнее. Сильная личность – синтез ума, физического здоровья и воли.

Безусловно, качества сильной личности нельзя приобрести в бесшабашном веселье, бесполезных развлечениях или поощрениях собственного эгоизма. Только благодаря осознанию природы повседневных забот и невзгод появляется уверенность в собственных силах и шанс их преодолеть [2].

Молодые люди должны обязательно находить для себя любые побудительные мотивы для занятий физическими упражнениями и выделять для этого время [3]. Современный ритм жизни требует от молодых людей все большего напряжения сил. Нервные, умственные и физические перегрузки, связанные с овладением сложной современной техники, стрессы профессионального и бытового характера ведут к нарушению обмена веществ, избыточному весу, к возникновению сердечно-сосудистых заболеваний. К тому же объем двигательной активности человека в течение дня сведен к минимуму, а ему нужна более высокая физическая активность и подготовленность. Поэтому чем дальше идет человечество в своем развитии, тем в большей степени здоровье человека будет зависеть от уровня его физической культуры.

Решить задачу повышения объема двигательной деятельности, минуя средства физической культуры, в настоящее время практически невозможно. Для того чтобы оценить значение физической культуры, молодые люди должны осознать важность ее роли в своей жизни. И чем раньше они это поймут, тем большего смогут добиться и в своей личной жизни, и на профессиональном уровне.

Список использованных источников и литературы:

[1] Барчуков И.С. Теория и методика физического воспитания и спорта: учебник. – М.: КНОРУС, 2011. – 34 с.

[2] Давиденко Д.Н. Физическая культура. Основы здорового образа жизни: учебное пособие. – СПб.: СПбГТУ, 1997. – 27 с.

[3] Морозов О.С. Психолого-педагогические и методические основы физических упражнений оздоровительной направленности. – Калининград: КЮИ, 2004. – 89 с.

© Ж.М. Айдаубаев, А.К. Танесов, 2023

*А.М. Аманатаева,
магистрант 1 курса напр. «Иностранный
язык: два иностранных языка»,
Ж. Мартбек,
студент 1 курса напр. «Иностранный
язык: два иностранных языка»,
e-mail: martbekzhanel@gmail.com,
науч. рук.: Ж.А. Есказинова,
доктор Phd, ассоциированный профессор,
Карагандинский университет им. Е.А. Букетова,
г. Караганда, Республика Казахстан*

РАЗВИТИЕ МЕЖКУЛЬТУРНО-КОММУНИКАТИВНОЙ КОМПЕТЕНЦИИ УЧАЩИХСЯ ПРОФИЛЬНОЙ ШКОЛЫ ПОСРЕДСТВОМ ПРИМЕНЕНИЯ МООК

Аннотация: данная статья посвящена теме развития межкультурно-коммуникативной компетенции учащихся профильной школы с использованием МООК. Межкультурная коммуникация в современном мире является важным навыком, который требуется для эффективного общения с людьми из других культур. В статье рассматривается применение МООК в качестве инструмента для развития межкультурно-коммуникативной компетенции учащихся.

Ключевые слова: развитие, компетенции, профильное обучение, МООК, образовательная платформа.

Процесс глобализации охватил сегодня все сферы человеческой жизни, включая и сферу культуры. И если до недавнего времени история человечества была лишь историей отдельных стран, народов и культур, то сегодня она зримо превращается в глобальную единую историю человечества: все, что происходит в жизни отдельных стран, так или иначе отражается на жизни в других точках земного шара. Современные локальные (этнические) культуры при этом теряют своеобразие и замкнутость, а границы между ними все более стираются и исчезают. Очевидным результатом процесса глобализации стали также широкие возможности общения

носителей какой-либо культуры с представителями других культур и эти возможности сегодня стали повседневной реальностью для многих стран и народов. Данное обстоятельство породило у представителей самых разных наук широкий интерес к процессу взаимодействия и взаимовлияния культур, который получил название межкультурной коммуникации.

В самом общем виде межкультурной коммуникацией называется взаимодействие индивидов, групп или организаций, принадлежащих к различным культурам. Решающим при этом является вопрос о значимости культурных различий, способности их осознать, понять и адекватно их учесть в процессе коммуникации. Ведь главной целью и смыслом любого коммуникативного процесса является желание быть понятым своим партнером, что предполагает необходимость максимально полно и точно донести свою информацию, знания и опыт до собеседника. А это означает, что эффективность общения прямо пропорциональна уровню взаимопонимания между коммуникантами. Однако для достижения взаимопонимания необходима определенная совокупность знаний, навыков и умений, общих для всех коммуникантов, которая в теории межкультурной коммуникации получила название межкультурной компетентности.

Термин «компетенция» рассматривается как производный от термина «компетентность» и обозначает сферу приложения знаний, умений, навыков человека. В педагогике феномен компетенции трактуется как совокупность взаимосвязанных качеств личности (знаний, умений, навыков, способов деятельности), задаваемых по отношению к определенному кругу предметов и процессов и необходимых, чтобы качественно и продуктивно действовать по отношению к ним, как совокупность смысловых ориентаций, знаний, умений, навыков и опыта деятельности ученика по отношению к определенному кругу объектов реальной действительности, необходимых для осуществления личностно и социально-значимой продуктивной деятельности».

Анализируя такое многообразие в трактовках понятия «коммуникативная компетенция» А.А. Залевская отмечает

различие в подходах к определению данного феномена [1]. В основе одних положено содержательный компонент: компетенция трактуется как объем лингвистических знаний, других – способы овладение языком и возможность его применения. Теории, фокусирующие внимание на роли знания и его организации, основываются на процессах, сопровождающих умственную деятельность: планирование, рассуждение, решение проблемы, т.е на стадиях формирования коммуникативной компетенции. Другие теории выделяют в качестве основополагающих процессы добывания информации и рассматривают факторы, способствующие развитию коммуникативной компетенции как приоритетные.

Поскольку языковая компетентность охватывает лишь часть необходимых для успешной коммуникации умений, то она дополняется коммуникативной компетентностью, которая означает «умение интерпретировать специфические для данной культуры сигналы готовности собеседника вступить в межкультурную коммуникацию или, напротив, нежелание общаться.... Умение определить долю говорения и слушания в зависимости от ситуации... Умение адекватно выразить свою мысль и понять мысль собеседника ...умение направить беседу в нужную колею ...» и т.д. Однако главной составляющей межкультурной компетентности является культурная компетентность, которая «предусматривает понимание пресуппозиций, фоновых знаний, ценностных установок, психологической и социальной идентичности, характерных для данной культуры».

Собственно процесс овладения межкультурной компетентностью преследует цели: управлять процессом взаимодействия, адекватно интерпретировать его, приобретать новые культурные знания из контекста конкретного межкультурного взаимодействия, т.е. осваивать иную культуру в ходе коммуникативных процессов. В результате достижения этих целей индивид должен обладать следующими способностями к межкультурной коммуникации:

- адекватно воспринимать и интерпретировать различные культурные ценности;
- осознанно преодолевать границы, разделяющие

культуры, и видеть в чужих культурах не только различия, но и общие черты;

- рассматривать различные культурные явления и представителей других культур с позиций эмпатии;

- соотносить существующие этнокультурные стереотипы с собственным опытом и делать адекватные выводы;

- уметь пересматривать и изменять свои оценки чужой культуры в соответствии с расширением навыков и опыта межкультурного общения;

- менять самооценку в результате постижения чужой культуры и отказа от необоснованных стереотипов или предрассудков;

- принимать новые знания о чужой культуре для более глубокого познания своей;

- систематизировать факты культурной жизни;

- синтезировать и обобщать свой личный опыт в межкультурном диалоге.

В соответствии с Законом Республики Казахстан «Об образовании» общее среднее образование, наряду с техническим и профессиональным, является элементом среднего образования [2].

Цель общего среднего образования заключается в обеспечении условий для развития у старшеклассников – способности к самостоятельной деятельности, готовности к ценностному осмыслению ситуаций, происходящих событий, к самостоятельному выбору необходимой информации и способа решения возникших проблем на основе нравственных норм, к социальному и профессиональному самоопределению.

В рамках того или иного направления профильного обучения учебное заведение организует тот или иной профиль обучения. Содержание профиля обучения обеспечивается за счет профилирующих предметов, обязательных предметов по выбору школьного компонента и частично – за счет курсов по интересам ученического компонента учебного плана общего среднего образования. За счет комбинации профилирующих и обязательных предметов и курсов по интересам может быть организовано широкое профильное обучение».

Цели профильного обучения в 11-12 классах и структура

организации направлений обучения предполагают многообразие форм его организации. Основанием для выбора форм профильного обучения рассматривается обеспеченность учебного заведения образовательными ресурсами.

Согласно типового учебного плана направлений профильного обучения предполагается введение интегрированных предметов, а также ряда новых учебных предметов. В связи с этим допустимо преподавание следующих учебных предметов действующими педагогическими кадрами при условии их переподготовки: «Казахстан в современном мире» – учителями истории и географии; «Естествознание» – учителями физики, химии, биологии; «Самопознание» – психологами, учителями гуманитарных предметов; «Информационные технологии и системы» – учителями информатики, технологии и черчения; «Мировая художественная культура» – учителями языка и литературы, иностранного языка; «Риторика» – учителями языка и литературы; «Дизайн и проектирование» – учителями черчения, изобразительного искусства.

Образовательные платформы позволяют освоить контент неограниченному количеству пользователей, имеющих доступ в сеть Интернет. Курсы на образовательных платформах становятся частью национальной системы образования, элементом основных образовательных программ. К преимуществам онлайн-обучения с помощью образовательных платформ можно отнести следующие:

- минимизация затрат на каждого дополнительного обучающегося существенно повышает уровень доступности образовательной услуги;

- применение современных технологий идентификации личности позволяют от привычного формата самообучения перейти к обучению с достоверной оценкой результатов;

- положительным свойством образовательных платформ является их вариативность;

- модули образовательной программы могут реализовываться разными университетами, что приводит к повышению гибкости программы, ее индивидуализации для пользователя, а также заставляет университеты постоянно

совершенствовать образовательный контент, что обусловлено ростом конкуренции на рынке. Открываются возможности для виртуальной академической мобильности.

Широкую популярность приобрел проект EdX – одна из крупнейших образовательных платформ, занимающаяся поставкой онлайн-курсов. Он был создан профессорами Гарвардского университета, Массачусетского технологического института (МТИ) и университета Беркли. Основной офис EdX расположен в Кэмбридже, штат Массачусетс. Управление проектом осуществляют МТИ и Гарвард. Технология обучения и методика практически такая же, как и в других МООС проектах. Лекции делятся на модули, длящиеся около 10 минут, чередуются с упражнениями. Некоторые курсы в EdX построены на уникальном программном обеспечении, разработанном специально под конкретные темы или методики обучения. [3, с.105].

Среди предлагаемых разработчиками сервисов для проведения интерактивных уроков (WikiWall, Scribblar, Twiddla) стоит выделить ресурс Miro (ранее RealtimeBoard) (www.miro.com). Выбор данной платформы в качестве примера был совершен на основании исследовательской работы Тажибаевой Э.Р. и Фогельгезанг Н.Ф. [3, с.17].

С.М. Кашук считает, что педагог иностранных языков должен свободно владеть современным и коммуникационными технологиями. По мнению ученого, назрела необходимость подготовки педагогов, обладающих мультимедийной языковой профессиональной компетенцией, позволяющей им организовать процесс обучения иностранному языку с использованием современных постоянно развивающихся цифровых технологий [4]. Под мультимедийной языковой компетенцией автор понимает возможность свободного использования различных способов и средств представления, восприятия и передачи информации с помощью современных цифровых технологий для решения любых коммуникативных задач на иностранном языке.

МКК – это комплексная характеристика личности, подразумевающая способность и готовность учащегося применять иностранный язык в учебно-образовательной

деятельности в иноязычной естественнонаучной предметной области.

Преимущества применения MOOK на уроках иностранного языка следующие: индивидуализация обучения, всесторонний мониторинг успеваемости, единое хранилище данных, доступность в любое время и в любом месте, простота в использовании: максимально простой и интуитивный интерфейс.

Список использованных источников и литературы:

[1] Залевская А.А., Медведева И.Л. Психолингвистические проблемы учебного двуязычия. Учебное пособие. – Тверь: Изд-во ТГУ, 2002. – 194 с.

[2] Закон Республики Казахстан об образовании. Статья 1 ЗРК «Об образовании»: утв. 27 июля 2007 года, №319-III. <https://www.online.zakon.kz>. 22.10.2017

[3] Образовательные платформы как средство интенсификации профессиональной подготовки студентов колледжа. Туинова Н.Н. Professional Education in Russia and Abroad 2 (22) 2016

[4] Ахметова М.К. Развитие профессиональной иноязычной компетенции специалиста естественнонаучного цикла // Вестник КазНПУ им. Абая. Серия «Педагогические науки». – Алматы, 2018. – №1 (57). – С. 76-81.

© А.М. Амантаева, Ж. Мартбек, 2023

*М.А. Арсаева,
главный специалист отдела качества
профессионального образования,
Чеченский государственный
педагогический университет,
г. Грозный, Российская Федерация*

ОРГАНИЗАЦИЯ И ПРОВЕДЕНИЕ ПОСЕЩЕНИЙ И ВЗАИМОПОСЕЩЕНИЙ УЧЕБНЫХ ЗАНЯТИЙ В ВУЗЕ

Аннотация: статья посвящена вопросам контроля и качества образования в вузе. Особое место занимает в контроле и повышении качества обучения посещение занятий руководством вуза и взаимопосещение занятий преподавателями. В статье определены цели, задачи и функции организации и проведения внутривузовского контроля учебных занятий, разработана и предложена технологическая карта оценки деятельности преподавателя на учебных занятиях в Университете. Подробно разъяснена технология оценивания по предложенной технологической карте. Обозначен опыт ФГБОУ ВО «Чеченский государственный педагогический университет» в данном вопросе.

Ключевые слова: внутривузовский контроль, качество образования, учебные занятия, взаимопосещения, педагогический анализ, анализ учебного занятия, профессорско-преподавательский состав.

Оценка качества образования – одна из приоритетных задач развития российского образования. Качество образования – комплексная характеристика образовательной деятельности и подготовки обучающегося, выражающая степень их соответствия федеральным государственным образовательным стандартам, образовательным стандартам, федеральным государственным требованиям и (или) потребностям физического или юридического лица, в интересах которого осуществляется образовательная деятельность, в том числе степень достижения планируемых результатов образовательной программы [1].

Оценка качества деятельности профессорско-преподавательского состава (далее – ППС) университета является важной составляющей оценки качества образования, служит основанием для решения задач управления качеством образования в вузе и качеством подготовки обучающихся.

Внутренняя независимая оценка качества работы педагогических работников проводится в рамках:

- проведения рейтинга выпускающих, спортивно-педагогических и теоретических кафедр, что является одним из эффективных средств повышения профессионализма ППС, источником получения информации о состоянии коллектива педагогических работников. Рейтинг кафедр позволяет оценить эффективность принятых в отношении каждой из них управленческих решений;

- эффективного контракта ППС, который позволяет получить максимально объективную информацию об уровне квалификации каждого ППС, создать благоприятную мотивационную среду для профессионального развития преподавателей, способствует профессиональному самоопределению. Разработанная и обоснованная система критериев и показателей деятельности ППС в рамках эффективного контракта позволяет снизить субъективизм оценочных процедур (при совокупной оценке деятельности педагогического работника важно оценить качество его работы по всем направлениям (образовательная деятельность, научная работа, воспитательная работа и т.д.).

- посещения руководством и взаимопосещения преподавателями учебных занятий. [2]

На уровне ППС оценочные процедуры реализуются на постоянной основе с учетом результатов учебной, методической и исследовательской деятельности сотрудников, результатов взаимопосещений учебных занятий, повышения квалификации и др. Целями оценочных процедур качества работы ППС являются:

- получение объективной информации о профессиональной деятельности педагогических работников;

- анализ динамики профессионального уровня педагогических работников;

– апробирование и введение инновационных форм и методов преподавания.

Содержательные характеристики внутренней независимой оценки качества работы ППС ЧГПУ включает в себя оценочные мероприятия, проводимые в рамках:

– конкурсов педагогического мастерства как внутри организации, так и на общероссийском уровне;

– системного мониторинга уровня квалификации педагогических работников;

– оценки отношения и готовности ППС к повышению педагогического мастерства (систематичность прохождения курсов, участие в вебинарах и т.д.);

– рейтинговой оценки деятельности ППС;

– системного мониторинга удовлетворенности обучающихся образовательным процессом.

Одним из инструментов внутривузовского контроля в целях повышения качества образования является посещение учебных занятий руководством вуза и взаимопосещения сотрудниками профессорско-преподавательского состава учебных занятий, чтоб оценить и своевременно принять адекватные управленческие решения по улучшению образовательного процесса и созданных для него условий на основе анализа собранной информации [3].

Организация посещения (взаимопосещения) учебного занятия включает следующие этапы работы и процедуры:

– до посещения учебного занятия: определить цель посещения, подготовиться к посещению учебного занятия, поставить в известность посещаемого преподавателя;

– при посещении учебного занятия: зафиксировать фактическое состояние дел;

– после посещения учебного занятия: провести анализ выявленного состояния, сделать вывод из анализа, сформулировать рекомендации и предложения.

После посещения учебного занятия обязательно собеседование посетившего учебное занятие и посещаемого преподавателя по следующим направлениям: самоанализ учебного занятия преподавателем; анализ занятия посетившим учебное занятие; согласование выводов преподавателя и

посетившего учебное занятие по результатам посещения.

Очень важно внедрение единой методической основы проведения, анализа и оценки посещений и взаимопосещений учебных занятий.

Рассмотрим один из подходов к данному вопросу в Университете.

Результаты посещений и взаимопосещений учебных занятий фиксируются в журнале «Журнал взаимопосещений практических учебных занятий и лекций заведующим кафедрой и преподавателями», который хранится на кафедре.

Журнал включает в себя следующие данные:

а) сведения о профессорско-преподавательском составе;

б) «Технологическая карта деятельности преподавателя на занятиях»;

в) анализ и выводы;

г) рекомендации.

Данный подход может послужить возможной методической основой для проведения взаимопосещений и анализа педагогического мастерства посещаемого преподавателя, для написания отзыва о посещении учебного занятия [3].

Предложенный подход можно модернизировать под разные виды занятий (лекции, практические занятия, иные формы занятий), под разные формы проведения занятий (очная, очно-заочная, заочная, дистанционная, дистанционная в формате on-line, комбинированная форма проведения занятий), а также учесть иные факторы (специфику кафедры и др.).

Список использованных источников и литературы:

[1] Волобуев С., Горжанов В.В., Дубоделова Е.В. Анализ некоторых аспектов контроля учебного процесса в учреждениях высшего образования // Белорусский государственный технологический университет. Электронный ресурс: elib.bsu.by.

[2] Ибрагимов Г.И. Лекция в вузе: теория, история, практика: монография // Казань: РИЦ «Школа», 2017 – 196 с.

[3] Киселева С.П. Взаимопосещения учебных занятий как форма педагогической рефлексии: цели, содержание, методические и организационные аспекты // Мир науки.

Педагогика и психология, 2020 №2, <https://mir-nauki.com/PDF/44PDMN220.pdf>

© *М.А. Арсаева, 2023*

*A. Baltabayeva,
2nd year doctoral student
in direction «Pedagogy»,
e-mail: baltabaeva.a@mail.ru,
scientific advisor: Zh. Eskazinova,
PhD, associate professor,
Karaganda state university
named after academician E.A.Buketov,
Karaganda state university,
Karaganda, Kazakhstan*

THE PROBLEM OF FORMATION OF COGNITIVE LANGUAGE LEARNING STRATEGIES

Abstract: this article deals with the problem of formation of cognitive skills in modern science. It is proved that primary school age is a favorable period for the formation of cognitive skills.

Keywords: educational strategy, language learning strategies, cognitive language learning strategy.

A modern education system is able to provide a process of developing language learning strategies, which in turn serve as an irrevocable basis for the educational and learning process. Primary schools students who are able to master learning strategies (LLS) will be able to learn new knowledge, competencies and skills independently and successfully, including the implementation of unconditional learning organisation, i.e. learning to learn [8].

N.G.Kudryavtseva interprets the notion of "learning strategy" as "the main structural component of learning strategy, which forms an integral system". In the process of mastering of scientific concepts the main role is played primarily by the specific innovations of the discipline, which are directly aimed at identifying specific relations in it which lay down the content of the central concepts, the construction of a sign and subject model which in turn fixes not only these relations, but also gives an opportunity to study its main properties in a "pure" form [3, p.45].

The problem we study is reflected in the fundamental works of A.G. Asmolov, G.V. Burmenskaya, I.A. Volodarskaya, O.A.

Karabanova, etc. The authors reveal the essence of the main concepts of the theory and study approaches to the formation of the LLS.

According to A.G. Asmolov "language learning strategy" in a broad sense is interpreted as "the ability to learn, i.e. the ability of the subject to both self-development and self-improvement through conscious and active appropriation of new social experience". [1, c. 49].

In a narrower sense "language learning strategy" refers to a set of student activities that can ensure independent learning of new material and the formation of skills, including the organisation of this process [8].

Today, there is a move away from the traditional transfer of ready-made knowledge from teacher to pupil. Now the central task of every teacher is – the importance of involving absolutely every student in the process of learning activities, with a necessary element is the implementation of independent mastery of new material by children, as well as the opportunity to use the acquired knowledge in solving practical, cognitive and life problems [6, p.151-155].

Four types of LLSs are distinguished:

- personal (create conditions for value and meaning tendency of students, knowledge on correlation of actions and events with accepted ethical principles, basic skills to distinguish moral aspects of behaviour and character in social roles and interpersonal relations, knowledge of moral principles);

- regulative (ensure that students are able to organise learning strategies independently);

- cognitive (a set of ways of cognition of the surrounding world, organisation of an independent process of search, a set and research of an order of operations aimed at processing, systematisation, generalisation and use of information)

- communicative (necessary to ensure social competence and consideration of different points of view of people, partners in the process of communication or activity, basic knowledge to participate in the collective discussion of problems, the necessary ability to listen and directly enter into a dialogue, the ability to easily adapt in a group of their peers and build a process of effective interaction and cooperation, both with their peers and with adults [7, p.58].

D.S.Eliseeva defines "learnig strategies" as "a way of

organizing educational and cognitive strategies, which are aimed at cognitive development of a young student's personality". [2, p.16]. In this regard, the term "cognitive development" of a schoolchild's personality in this case is understood as a way of forming a scientific picture of the world in students, i.e. by means of independent cognition. The structure of "cognitive development" also includes the ability to manage their cognitive and intellectual activity, the development of the ability to logical and creative thinking, productive imagination, ease of cognitive processes, develop thought processes, as well as reflection of their own activities.

According to L.V.Lukinykh, "cognitive language learning strategy" (CLLS) means "a system of ways of cognition of the surrounding world, organization of an independent search process, as well as research and a set of operations related to processing, systematization, synthesis and use of the information obtained" [4].

It is possible to conclude that the early school student's CLLS not only aims to ensure a high level of knowledge acquisition, skills and competencies in any of the subject areas defined by the curriculum of primary general education, but also these cognitive LLSs are aimed at ensuring each stage of learning content acquisition and formation of psychological abilities of primary school students.

All intended outcomes in the CLLS process can be grouped as follows:

- CLLSs, which reflect certain methods of learning about the world around us;
- CLLSs, these results are aimed at formation of mental operations;
- CLLSs, which focus on the formation of exploratory and research activities.

Creation of a problem situation serves as one of the effective means, which in turn contributes to cognitive motivation, as well as the process of formation of learning strategies. A.M.Matyushkin defines problem situation as "a special kind of mental interaction between the object and the subject, characterized by such a mental state of the student when solving tasks, which requires the discovery of new, previously unknown to the subject knowledge or ways of activity". [5, p.285]. The research approach to learning is implemented at this level, the principle of activity, the significance of

which lies in the fact that the child "mines" knowledge in the process of his or her work.

Project and research activities are a prerequisite for the competence-based approach and an effective tool for the development of the LLS and CLLS. These student research activities provide the highest information capacity and consistency in the process of learning, involving both intrasubject and interdisciplinary links.

Critical Thinking Technology should be considered as a promising learning technology that ensures the direct development of LLS. In the process of forming logical learning strategies, this process is significantly influenced by the implementation of certain techniques, such as synchrane, essay, zigzag, cluster, "true-false statements"; general learning – insert, sign-symbolic – cluster, problem-setting and solving – "I know-want to know-have learned", graph-chart.

All of the above techniques satisfy the need for creativity in students, directly develop the ability to express thoughts succinctly in oral and written form, intensify students' thinking activity and in general aim to form various competences. They develop the ability to accept different kinds of information and the ability to reflect on it. For example: the technique "I know – I want to know – I have learned". The "I know" stage implies fixation of known information on the topic of the lesson; "I want to know" – formulation of the goal; "I have learned" – correlation of old and new information. They increase motivation to study the material and develop the ability to predict tasks "True – false statements" and "Prediction". When using the "True-False Statements" technique students are presented with several statements on a topic they have not yet studied. The children choose correct statements based on their own experience or just by guessing. At the reflection stage they return to this technique to find out which of the statements were correct.

Thus, the development of the child as a person in the education system is ensured primarily through the formation of language learning strategies, which form the basis of the educational and training process. Learning strategies are a structural component of learning activities. The learning task is carried out by means of learning strategies. In a broader sense, the term 'language learning

strategies' means the ability to learn, i.e. the ability of the subject to develop and improve himself/herself. In a narrower sense, 'language learning strategies' are a set of actions that ensure the learner's ability to learn independently. Cognitive language learning strategies are a system of ways of cognising the world around us, building an independent process of searching, research and a set of operations to process, systematise, generalise and use the information obtained.

References:

[1] Asmolov A.G. How to Design Language Learning Strategies in Primary School. From Action to Thought [Text]: a teacher's manual / A.G. Asmolov, G.V. Burmenskaya, I.A. Volodarskaya. – Moscow: Prosveshcheniye, 2011. – Pp.51.

[2] Eliseeva D.S. Cognitive Learning Studying Actions of a Junior Schoolchild as a Pedagogical Phenomenon [Text] / Eliseeva D.S. // Bulletin of SUSU. – 2014. – №4. – VOL. 6. Pp.16-26.

[3] Kudryavtseva N.G. System-activity approach as a mechanism for implementing the New Generation FSES [Text] / N.G. Kudryavtseva // Handbook of the deputy director of school. – 2011. – №4. – Pp. 43-47.

[4] Lukinykh L.V. Formation of cognitive language learning strategies at the lessons in the primary school [Text] L.V. Lukinykh // Young Scientist. – 2015. – №10. 5. – Pp.17-18.

[5] Matyushkin A.M. Problem Situations in Thinking and Learning / A.M. Matyushkin. – Moscow: Direct-Media. 2008. – Pp. 354.

[6] Petrova I.V. Means and methods of forming learning strategies of a junior schoolchild [Text] / I.V. Petrova // Young Scientist. – 2011. – №5. VOL. 2. Pp.151-155.

[7] Designing a basic educational program of an educational institution [Text] / Edited by prof. Churakova R.G. – M.: Academkniga / Textbook, 2010. – Pp.58.

[8] Fundamental kernel of the content of general education [Text]. – 4-th ed. revised. – Moscow: Prosveshcheniye, 2011. – Pp.79.

© A. Baltabayeva, 2023

*Т.Н. Евачева,
Е.С. Курышева,
Т.Н. Раужина,
e-mail: detsad94@bk.ru,
МАДОУ «Детский сад №82
комбинированного вида»,
г. Саранск, Российская Федерация*

ИСПОЛЬЗОВАНИЕ ИГРОВЫХ ТЕХНОЛОГИЙ В РЕЖИМНЫХ МОМЕНТАХ В РАЗВИТИИ ДЕТЕЙ МЛАДШЕГО ДОШКОЛЬНОГО ВОЗРАСТА

Аннотация: данная статья посвящена использованию игровых технологий в режимных моментах в развитии детей младшего дошкольного возраста.

Ключевые слова: игровые технологии, образовательный процесс, режимный момент.

Основным видом деятельности в раннем возрасте является игра. Игра – важная деятельность, через которую педагог может решить любую образовательную задачу. Использование игровых технологий, в соответствии с основными требованиями ФГОС, направлены на формирование общей культуры, развитие физических, интеллектуальных и личностных качеств, обеспечивающих социальную успешность, сохранение и укрепление здоровья ребёнка. Роль игры в воспитании состоит в том, что именно в играх дети раскрывают свои положительные и отрицательные качества, и воспитатель получает полную возможность влиять должным образом на всех вместе и на каждого в отдельности. Уже в раннем детстве ребёнок имеет наибольшую возможность именно в игре, а не в какой-либо другой деятельности, быть самостоятельным, по своему усмотрению общаться со сверстниками, выбирать игрушки и использовать разные предметы. В игре происходит развитие интеллектуальных, личностных качеств и психических процессов.

В работе с дошкольниками используются игровые технологии в различных режимных моментах.

Утренний приём в группе во многом зависит от того, как встретил ребёнка воспитатель. Если ребёнка встретили ласковыми словами, доброжелательно, то у малыша будет добрый настрой на дальнейшее пребывание в детском саду. В первой половине дня используются разнообразные приемы для формирования интереса к режимным процессам. Основным приемом является игровой: если ребёнок капризничает или несговорчив, можно предложить ему посмотреть на игрушку, которая пришла его встречать. Или зайти в группу необычно, под музыку: «Полететь как листочек к другим детям-листочкам» или «Покружиться как снежинки». Для создания благоприятной атмосферы организуются подвижные игры «Солнышко и дождик», «Курица и цыплята», «Воробушки и автомобиль».

Утренняя гимнастика также организовывается в игровой форме, под музыкальное сопровождение. Гимнастика в виде игры («Петушок и курочка», «С флажками») вызывает у детей желание участвовать в ней. Многие дети не сразу могут включиться в организованную воспитателем деятельность, поэтому следует дифференцированно подходить к детям, не настаивать на обязательном участии каждого в утренней гимнастике. Важно, чтобы дети получали радость от происходящего.

В утренние часы приема организовываются дидактические игры («Полезное – бесполезное», «На птичьем дворе», «Кто что делает»), игры на развитие мелкой моторики рук (с пуговками, молниями, шнуровкой, мозаика, игры с прищепками).

В ходе НОД также используются игровые технологии: сюрпризный момент, дидактические и подвижные игры.

После НОД дети снова включаются в игровую деятельность. В группе создаются условия предметно-игровой среды для сюжетно-ролевых, подвижных, театрализованных, дидактических, пальчиковых игр. Чаще всего дети предпочитают сюжетно-ролевые игры «Парикмахерская», «Больница», «Магазин».

Для организации детей на прогулку используются дидактические игры «Кукла Маша собирается гулять», «Помоги Петрушке одеться на прогулку».

На прогулке наблюдая за сезонными изменениями в природе, используются различные игры.

1. Совместные игры с несколькими партнерами, воспитывающие умение вступать в эмоционально-практическое взаимодействие с группой сверстников («Паровозик», «Птички в гнездышках»).

2. Хороводные игры, закрепляющие навыки простых повторяющихся движений и физических контактов («Каравай», «Раздувайся пузырь»).

3. Совместные игры с предметами, помогающими ребенку видеть в сверстнике не соперника по борьбе за право обладания игрушкой, а партнера по игре («Мой веселый звонкий мяч»).

4. Словесные игры с текстом, способствуют развитию умения произносить текст и соотносить его с действиями играющих («Мишка косолапый», «Зайка беленький сидит»).

При подготовке ко сну используется игровой момент для положительного настроения на сон (игровая ситуация «Звездочка, исполняющая желание»).

Во второй половине дня организовываются: сюжетно-ролевые, дидактические игры, игры на развитие мелкой моторики рук, зрительного восприятия, логики, стимулирующие развитие воображения, интеллекта, новых тактильных ощущений и мыслительных процессов (настольная игра «Цветные палочки» Кюизнера, игры-шнуровки, бизиборды).

В вечернее время для прощания практикуются игровые ситуации («Учимся быть вежливыми»), воспитывающие в детях вежливые слова – «Спасибо», «Пожалуйста», «До свидания».

Организация режимных моментов в ДОО с использованием игровых технологий способствует формированию познавательной активности дошкольников, воспитывает самостоятельность, развивает умение общаться со сверстниками, что предусмотрено основными требованиями ФГОС.

Список использованных источников и литературы:

[1] Аникеева Н.П. Воспитание игрой / Н.П. Аникеева. – Москва, 1997. – 144 с.

[2] Елистратова И. Давай с тобой поиграем. // Мой

ребенок/И. Елистратова. – №11. – 2006.

[3] Запорожец А.В., Маркова Т.А. Игра и её роль в развитии ребенка дошкольного возраста. – Москва, 1998 г. – 155 с.

[4] Касаткина Е.И. Игра в жизни дошкольника. – М., 2010. – 132 с.

[5] Касаткина Е.И. Игровые технологии в образовательном процессе ДОУ. // Управление ДОУ. – 2012. – №5.

[6] Пенькова Л.А., Коннова З.П. Развитие игровой активности дошкольников. – 2010. 128 с.

© Т.Н. Евачева, Е.С. Курышева, Т.Н. Раужина, 2023

*А.А. Ибраимова,
«Қазақ тілі мен әдебиеті» білім
беру бағдарламасының 3-курс студенті,
ғылыми жетекші: К.К. Муканова,
п.ғ.к., доцент,
e-mail: mukanova.k@mail.ru,
«Семей қаласының Шәкәрім
атындағы университеті» КеАҚ,
Семей қ. Қазақстан Республикасы*

ЖОБАЛАП ОҚЫТУ – БІЛІМ АЛУШЫЛАРДЫҢ ҒЫЛЫМИ-ІЗДЕНУШІЛІК БЕЛСЕНДІЛІГІН АРТТЫРУ НЕГІЗІ

Аннотация: мақалада жобалап оқыту әдісінің білім алушылардың ғылыми-ізденушілік белсенділігін арттырудағы тиімділігі қарастырылады. Жобалап оқыту әдісінің оқушының тұлғалық дамуына пайдасын тигізіп, ізденімпаздық қызығушылығын арттыруға, білім алушылардың білім деңгейін дамытуға мүмкіндік беретін әдіс ретінде қарастырылады.

Тірек сөздер: жобалап оқыту, ғылыми-ізденушілік, қолданбалы-практикалық, қысқа мерзімді, ұзақ мерзімді.

Қазіргі білім беру жүйесін қоғамның даму мақсатына сай, ұлттық және әлемдік құндылықтардың үздік үлгісінде шығармашылықпен ойлауға дағдыланған, халықаралық деңгейде бәсекеге түсе алатын білікті мамандардың жаңа ұрпағын қалыптастыруға бағыттау қажет, оқу үрдісіне үлкен өзгерістер енгізіп, оқыту әдістемесін жетілдіру керек.

Жобалап оқыту әдісі – оқушының жеке тұлғалық қабілеттерін заманауи талаптарға сай дамытуға, шығармашылық, танымдық қабілеттерін жан-жақты жетілдіруге жол ашатын жаңа оқыту түрінің бірі. Жобалап оқыту әдісі арқылы оқу үрдісін ұйымдастыру қазіргі "Жаңа мектеп" алдындағы міндеттер мен мәселелерді шешуге мүмкіндік береді. Бірақ кез келген оқыту технологиясының жемісті болуы мектеп мұғалімдерінің жаңа технологияны қолдана алу дайындығы мен ынтасына, ең бастысы, оқу мекемесінің материалдық-

техникалық жабдықталуына тікелей байланысты болатынын естен шығармауымыз керек.

Жобалап оқыту әдісін жеке тұлғаға бағытталған даралап оқыту формасына да, ұжымдық оқыту формасына да жатқызуға болады. Жобалау әдісі оқытудың екі формасын да іске асыруға мүмкіндік береді. Өйткені жоба жұмысын оқушы жеке өзі орындауы да немесе топпен орындауы да мүмкін. Даралық сипатта орындалатын жоба жұмысының өзіндік айырмашылықтары бар. Жоба жұмысы орындалу мерзіміне қарай қысқа мерзімді (2-3 сабақтық, 2-3 апталық) және ұзақ мерзімді (тоқсандық немесе жылдық) болуы мүмкін. Ал мазмұндық сипаты жағынан ғылыми-ізденіс және қолданбалы-практикалық болып екіге бөлінеді. Көпшілік жағдайда ғылыми-ізденіс жобалары ұзақ мерзімге жоспарланса, қолданбалы-практикалық жобалар қысқа мерзімде орындалады. Жобаның қандай түрінде болсын зерттеушілік пен шығармашылық басты орын алады. Шығармашылық жұмыстар оқушылардың өз беттерімен іздену, зерттеу, қорытынды жасау іс-әрекетіне түрткі жасай отырып, оларды ғылыми ізденіске жетелейді.

Жобалап оқыту әдісі оқушылардың ойлау қабілеттерін белсендіруге жеке тұлғаның өзін-өзі шығармашылық тұрғыда жетілдіруге, алған білімдерін іс-тәжірибеде, өмірде қолдана білуге бағытталған. Кез келген жоба нақты бір мәселенің шешімін оқушының өз бетімен шешуіне негізделген іс-әрекеттер жүйесі. Сондай-ақ, жобалап оқыту әдісі арқылы оқушылардың сөйлеу тілін, көркем сөйлеу мәдениетін жетілдіруге, көркем ойлауын дамытуға болады. Оқушылар жоба жұмысын орындау кезінде зерттеуші, тілші, жобалаушы, құрастырушы т.б. сияқты кәсіп иелерінің тәжірибесін игеруге мүмкіндік алады.

Қазақ тілін оқыту барысында жобалап оқыту технологиясын пайдаланудың тиімділігі зор. Ең алдымен жобалап оқыту технологиясы, оқушының тұлғалық дамуына пайдасын тигізіп, ізденімпаздық қызығушылығын арттырады. Екіншіден, жобалап оқыту барысында оқушылардың кітапқа деген қызығушылықтары артып, қазақ тіліне тән көптеген сөздермен танысып, сөздік қоры молаяды. Үшіншіден, бұл технология оқушының білім деңгейін дамытуға көмектеседі,

себебі ол өз бетінше әрекетке түсіп, ізденеді. Олар тек жоба дайындап қана қоймай, көркем әдебиетті оқиды, бүгінгі заманда көпішілік ұстаздардың «балалар кітап оқымайды» деп дабыл қағып жүрген мәселелерін осы жобалап оқыту технологиясы арқылы шеше аламыз.

Сонымен қатар жобалап оқыту технологиясын қазақ тілінің барлық саласында пайдалана аламыз. Оның ішінде сөзжасамды оқыту барсында да, лексиканы оқыту барысында, морфологияны оқытуда болса да жобалап оқыту технологиясы тиімді болып табылады. Мысалы, сынып деңгейіне байланысты лексиканы оқыту барысында табу сөздер мен архаизм немесе историзм сөздерді негізге алып көркем әдебиеттен іздеуге мүмкіндік жасау, сол секілді морфологияны оқыту барысында сөз таптарының кез-келген түрін, оның ішінде үстеу болса да, зат есім болса да жобаның негізгі зерттеу нысаны ретінде қарастыра аламыз. Бұл - жобалап оқыту технологиясының ең тиімді жағы және өзіне тән артықшылықтары мен ерекшеліктері. Ал ең маңыздысы бұл жобаны жасау арқылы оқушы өз нәтижесіне көз жеткізеді. Әр жобадан оқушы 50-ден асып жығылатын сөздер мен сөз тіркестерін таба алады. Осы орайда оқушының өзінің жұмысына деген көзқарасы қалыптасып, жұмысының нәтижесін көре алады. Оқытушы да оқушының бұл жұмысын одан әрі дамытып, табылған сөздерге түсінік жазуға немесе қолдану аясына қарай, шығу тарихына байланысты да ажыратуға тапсырма бере алады. Бұл секілді тапсырмалар жұмыстың жалғасы әрі оқушының жеке жобасы ретінде қарастырылады.

Жобалап оқыту әдісін ұйымдастыру әдістемесі бірнеше кезеңнен тұрады:

1. Жоба жұмысын жоспарлау кезеңі (тақырып бойынша игерген білімдерімен алмасу кезеңі):

- жоба жұмысы бойынша туындаған пікірлерді талқылау;
- оқушыларды қызықтыратын жоба тақырыбын іріктеу;
- жоба тақырыбын нақтылау.

2. Талдау кезеңі (оқушылардың жоба жұмысын зерттеп, жаңа білімді өзіндік игеру кезеңі):

- қойылған мақсат пен міндетті нақтылау;
- арнайы әдебиеттер, интернет желісі, бұқаралық ақпарат

құралдарынан және т.б. ақпарат іздеу және жинау;
– басқа адамдармен ақпарат алмасу (оқушылар, мұғалімдер, кеңесшілер, ата-аналар);
– мәліметтерді талдау;
– алынған мәліметтерді салыстыру, ең маңызды, қажетті материалды іріктеп алу.

3. Жинақтап қорыту кезеңі (іріктелген ақпарат пен игерілген білім, білік, дағдыны ықпалдастыру кезеңі):

– қорытынды нәтижені ұсыну үлгісін анықтау (реферат, конференция, видеотүсірілім, мультимедиялық презентация, презентация, жарнама т.б.)

4. Жобаны ұсыну, қорғау кезеңі (оқушының зерттеушілік қызметіне талдау жасау):

– жоба жұмысының нәтижесімен жұртшылықты таныстыру (презентация)

– жоба жұмысының нәтижесін талқылау, бағалау.

Дәл осындай жобалап оқыту технологиясы студенттер арасында жүзеге асырылды. Біз оқытушымыздың тапсырмасы арқылы «Абай жолы» романынан күлкінің түрлерін табуға деген тапсырма алдық. Және нәтижесі төмендегідей болды:

Қысыла күле беріп (6 б.), таңдана күлді (10 б.), ду күлісті (11 б.), сүйсініп күліп (12 б.), мырс етті (12 б.), еріксіз күліп (14 б.), ақырын күліп қояды (14.), мырс етіп мұрт астынан күлді (57 б.), күле сөйлесті (73 б.), еріксіз күліп жіберіп (70 б.), мысқыл еткендей сылқ-сылқ күлді (77 б.), ойнақы, ащы күлкі (92 б.), үйдің іші тегіс ду күлді (108 б.), мақтана күлді (181 б.), сақ-сақ күліп жіберіп (184 б.), сүйсіне күлді (184 б.), қатты күліп жіберді (186 б.), үнсіз күліп жатты (186 б.), ішек-сілесі қатады (187 б.),кекете күліп (188 б.), маз-мейрам күлкі (236 б.), ду күлді (254 б.), ақ тістерін ақсита күліп (274 б.), ұялған күлкі (275 б.), ақырын күлкі (238 б.), ерке күлкі (267 б.), қарқылдап ұзақ күлді (283 б.), мырс беріп күлді (304 б.), ақырын ғана күліп қойып (297 б.), сылқ-сылқ етіп күлді (135 б.), қарқылдай күміс үнді сұлу күлкі (138 б.), сылдырлай күлу (138 б.), ызамен күлу (146 б.), қатты күлу (164 б.), бір танауымен күлімсіреу (178 б.), сықылдап күлу (162 б.), қошеметтей күлу (166 б.), мырс күлу (183 б.), көзінің астымен күлімсіреу (183 б.), сықылдап күлу (190 б.) кеңкілдеп күлу (210 б.), аузын жымита күлу (220 б.), ду

күлу (220 б.), қоңыр сұр жүзі қып-қызыл болып күледі (8 б.), ырсылдап күліп жатыр (10 б.), күле отырып бас изеді (8 б.), мұртының астымен езу тартты (26 б.), біресе солқылдап, біресе ырсылдап күледі (46 б.), өте ширек күлкі (40 б.), қайта-қайта күліседі (45 б.), бетін баса сықылықтай күліп қапты (56 б.), берекесіз күлкі (56 б.), көп күлдіре (111 б.), күле жайнап (119 б.), жадырап күле берді (250 б.), сақылдап күліп жіберді (266 б.), қатты дыбыстап күлді (268 б.), қатты сүйсіне күліп (269 б.), уайымсыз күлкі (279 б.), қызық күлкі (281 б.), мазақ қып күлді (285 б.), ернін керілте күліп (285 б.), ұғына күлді (286 б.), әсем күлді (305 б.), сүйкімсіз күлкі (315 б.).

Жобалау технологиясы бойынша жасаған тапсырмамызда біз «Абай жолы» романының тек 1-бөлімінің өзінен ғана 70-тен астам күлкінің түрлерін жинадық [1]. Нәтижесінде біздің біліп-білмеген сөз оралымдарымыз бен көптеген күлкінің түрімен таныстық. Ең бастысы нәтижеміз ойдағыдай жүзеге асып, жобалау технологиясын болашақта оқушыларға да пайдалану үшін қаншалықты тиімді екеніне көзіміз жетті. Бұдан әрі жобалау технологиясына деген қызығушылығым артып, студенттік жоба ретінде дәл осы технологияны пайдалана отырып «Абай жолы» романынан көптік ұғымды білдіретін сөздер мен жүрістің түрлерін теріп шықтым. Көрсеткіші де ойдағыдай болды:

Көптік мәнді білдіретін ұғымдар: топ үйректер (112 б.), дүбірлеп, топыр салып (112 б.), жамыраған үн (112 б.), күллі мұсылман (115 б.), тегіс шулап жөнелді (118 б.), аттылар (118 б.), ауылдың көші (115 б.), қалың ел (118 б.), қалың ауыл (121 б.), шұбыртқан нөпір (122 б.), қалың көк (122 б.), қалың шұбар мал тобы (122 б.), шамнан шыққан керуен (126 б.), топ шүрегей (128 б.), қос-қостан ұшқан көк мойын (128 б.), топырлап (133 б.), қат-қат тамған ыстық жас (135 б.), қасына қол жиып (151 б.), жымыып тұрған халық (157 б.), біріне-бірі соғылысып (158 б.), дос-жаран (163 б.), үй іші (170 б.), сахара қоғамы (198 б.), көл-көсір сайыстар, қонақасы (198 б.), ағайын-туған (200 б.), ауыл тобы (206 б.), ағыл-тегіл аққан көздің жасы (208 б.), бір топ жігіт (213 б.), үй тола жиналған әнші (214 б.), өңшең әнші (214 б.), ел-жұрт (219 б.), үйіле жиылған көрпе-жастық (230 б.), дүбірлетіп кеп тоқтаған (230 б.), жайыла біткен қара сақал (243

б.), ағыл-теіл аққан көзінің жасы (208 б.), жамырай келе (210 б.), қол жию (211 б.), үйіле дүбіртіп (223 б.).

Жүрістің түрлері: дүрсілдетіп, баяу (18 б.), тебісе жөнелу (82 б.), жарыса жүру (82 б.), жосыту (83 б.), танаурату, терлету (85 б.), суыт жүру (156 б.), соқытру (157 б.), шауып, жортып, асыға (158 б.), атқып (161 б.), ілгері тару (162 б.), қарбаласып (147 б.), шұбалып, тізіле (154 б.), сар желдіріп (155 б.), ағызып (156 б.), жол жорғасып, желе жөнелу (155 б.), шоқырақтап (18 б.), бастырмалатып (20 б.), бұлкек (22 б.), жаяулап (25 б.), желе-жортып (60 б.), аяңдау (63 б.). Мінекей, бұл жобалап оқыту технологиясынан кейінгі менің қызығушылығым оянып, жоба ретінде теріп шыққан ұғымдарым. Бұл жобаны жасай отырып қол жеткізген нәтижем ең біріншіден, ғылыми-ізденушілік қабілетім артып, жобалау аясында алған ұғымдарыма зер сала қарастырдым. Екіншіден, көркем әдебиетті толық және ден қойып оқып шықтым. Үшіншіден сөздік қорым молайып, көптеген өзіме таңсық сөздермен танысып, мағыналарымен жұмыс жасадым. Өзім осындай нәтижеге жеткен соң іс-тәжірибеден өту барысында жобалап оқыту технологиясын пайдаланып көрдім. 7 сыныпта оқитын оқушыма қосымша тапсырма ретінде ұсындым. Оқушым Д.Исабековтың «Бекет» атты повесінен көңіл-күйді білдіретін сөздерді жоба ретінде қарастырды [2]. Нәтижесі мен ойлағаннан да жақсы көрсеткіш берді:

Қысылғаныман (12 б.), таңданып қарайтын (12 б.), сәл нәрсеге ашуланып, өкпелеу (13 б.), содыр мінезінен (13 б.), ашуланса да үнін жұмсарта сөйлеп (13 б.), ызаланып қарады да (14 б.), жадырап, жылылық енді (15 б.), сары уайымға салынып (16 б.), уайымдау, тынышсыздану (16 б.), еңіреп жүгіре жөнелдім (17 б.), күн ұзақ мұңайып (18 б.), абдыраған, сасқалақтаған (20 б.), көңілім жасып кеткендей (20 б.), көзімнен сорғалаған жас (21 б.), қуаныш кернеп (25 б.), жабыққан көңілімді жадыратып (35 б.), ішім жылып, елжіреп (36 б.).

Бұл менің оқушымның 36-беттік повесттен жинап шыққан жобасы болатын. Ең бастысы жобалап оқыту технологиясы арқылы мен өз мақсатыма жеттім. Оқушым маған шығарманы толық оқығанын айтып, басты кейіпкер Нұркеннің ісін құптамайтынын да жеткізді. Сонымен қатар, мұндағы түсініксіз

болған сөздермен жұмыс жасап, мағынасын бірге аштық. Шынайы өмірден мысалдар келтіре отырып, шығарамны бірге талдап та үлгердік. Мінекей, дәл осы тәжіриеден кейін жобалап оқыту технологиясын пайдалану барысында менің жобалап оқыту арқылы оқушылардың қызығушылығын арттыра отырып көркем әдебиетті оқытуға, сөздік қордың баюына пайдасы тиеріне толық көзім жетті. Бүгінгі таңда кітапқа деген қызығушылықты арттыру мен қазақ тілінде көсіле сөйлейтін ұрпақ қалыптастыруда жобалап оқыту технологиясы барынша тиімді болары сөзсіз. Педагогика ғылымдарының докторы, профессор Т.М. Әбдікәрім пікірін басшылыққа алсақ, «бұл технология оқушының білім деңгейін дамытуға көмектеседі, себебі ол өз бетінше әрекетке түсіп, ізденеді» [3, 63-65].

Қорытындылай келе, жобалап оқыту технологиясын пайдалану арқылы біз оқушылардың өз бетімен жұмыс жасауын қалыптастыра отырып, ізденушілік қабілетін арттырамыз. Сонымен бірге жобалап оқыту технологиясы оқушылардың сөздік қорының баюына, сөздерді алмастырып қолдана алуына, өзіне белгісіз болған сөздердің мағынасымен таныса отырып, жаңа сөздерді үйренуге, жобаны жасау барысында сауатты жазу мен дұрыс оқуға бейімдейміз.

Пайдаланылған әдебиеттер тізімі:

[1] Әуезов М. «Абай жолы» романы I, II, III-том. Алматы: Жазушы, 2020

[2] Исабеков Д. «Таңдамалы I-том». Алматы: Жазушы, 1993

[3] Әбдікәрім Т.М. Магистранттарға қазақ тілін жобалай оқыту технологиясының әдістемелік негізі // ЕҰУ Хабаршысы. Гуманитарлық ғылымдар сериясы. №3 (88), 2012, 63-66б.б.

© А.А. Ибраимова, 2023

*Д.А. Курмашева,
магистрант 1 курса напр. «Иностранный
язык: два иностранных языка»,
e-mail: kurmashevadd@mail.ru,
науч. рук.: В.А. Бурмистрова,
к.п.н., ассоциированный профессор,
Карагандинский университет им. Е.А. Букетова,
г. Караганда, Республика Казахстан*

ИСПОЛЬЗОВАНИЕ СОВРЕМЕННЫХ ТЕХНОЛОГИЙ ОБУЧЕНИЯ В РАМКАХ ИНОЯЗЫЧНОГО ОБРАЗОВАНИЯ КАК СРЕДСТВО ПОВЫШЕНИЯ МОТИВАЦИИ УЧАЩИХСЯ

Аннотация: взаимосвязь между использованием технологических средств, таких как веб-инструменты и сервисы, цифровые игры, мобильные приложения или средства коммуникации, и мотивацией в контексте изучения языка была тщательно изучена с использованием широкого спектра подходов и в рамках нескольких приложений для изучения языка. Чтобы определить реальное влияние технологий на мотивацию учащихся, был проведен обширный обзор литературы, посвященный исследованиям, в которых изучалось влияние использования технологий при изучении языка и преподавании на мотивацию к обучению.

Кроме того, в этой статье обсуждается концепция мотивации в контексте обучения и взаимосвязь между технологией и изучением языка, обобщаются некоторые из многочисленных исследований на эту тему, представляется обобщение рассмотренных исследований и формулируются выводы и перспективы эффективной интеграции технологий в качестве мотивационного инструмента/ фактора в изучении языка. контекст.

Ключевые слова: технология изучения языка, мотивация, современные технологии, метод.

В последнее время все чаще возникает проблема использования современных образовательных технологий в

школах. Это означает не только новые средства массовой информации, но и новые методы обучения. Главной целью в обучении иностранным языкам является формирование и развитие коммуникативной культуры учащихся. Кроме того, обучение практическому владению иностранным языком.

По мнению Е.С.Полата, задачей учителя является создание условий для освоения каждым учеником иностранного языка с точки зрения практики. При этом преподаватель должен выбрать методы обучения, которые позволят каждому ученику проявить свою активность и творчество, то есть будут соответствовать этому ученику. [1]

Задача учителя-повысить познавательную активность ученика в процессе обучения иностранным языкам. Современные образовательные технологии, такие как обучение в парах, методика проектирования, применение новых информационно-коммуникативных технологий, интернет-ресурсов, воздействуют на реализацию личностно-ориентированного подхода, обеспечивают индивидуализацию и дифференциацию образовательного процесса с учетом способностей учащихся, их уровня обучения, склонностей и др. Несомненно, целью массовой информатизации образования является эффективное средство оптимизации условий умственной работы в любом ее проявлении.

На мой взгляд, для понимания сущности дидактической категории «технология» особое значение имеет работа Г.К. Селевко «современные образовательные технологии». Г.К. Селевко отметил, что понятие «педагогическая технология» можно представить, разделив на три аспекта. [2]

В наше время наиболее актуальной задачей образования является формирование коммуникативной культуры учащихся. ИКТ становится одним из наиболее эффективных инструментов, способствующих расширению современного образовательного пространства.

Цель инновационных технологий-формирование личности будущего специалиста, способного самостоятельно строить свою учебно-познавательную деятельность. В свою очередь, использование ИКТ способствует достижению основной цели модернизации образования, т.е. повышению качества обучения,

а также доступности образования и обеспечению развития личности.

Современное образование требует кардинальных изменений, перехода на новые образовательные стандарты. В результате формируется инновационное поколение, способное быстро и эффективно осваивать систему знаний, а также обновлять и использовать ее в полной мере на практике.

Формы работы с информационно-коммуникативными технологиями на уроках иностранного языка включают:

- изучение лексики;
- отработка навыка произношения;
- обучение диалогической и монологической речи;
- обучение навыкам письма;
- отработка грамматических явлений;

На уроках английского языка с помощью компьютера, то есть с помощью интернета, можно решить ряд дидактических задач, таких как формирование навыков и знаний чтения, совершенствование навыков письма учащихся, пополнение их словарного запаса и формирование постоянной мотивации к изучению английского языка.

Анализируя эмпирические данные об эффективности обучения старшеклассников, В.А. Якунин говорит о том, что большинство из них не являются субъектами учебно-познавательной деятельности. Он также подчеркивает отсутствие профессиональной ориентации и положительной мотивации обучающихся, плохую успеваемость и ориентацию на репродуктивные способы решения учебных задач, недостаточный уровень умственной самостоятельности и самоорганизации обучения, неразвитость самоконтроля и познания. В.А. Якунин считает, что все это требует внешнего педагогического управления учебной деятельностью [3].

В настоящее время технология больше не является привилегией меньшинства студентов, но она доступна всем студентам, поскольку стала значительно дешевле. Технологии распространены повсеместно, и, следовательно, к богатству мировой информации можно легко получить доступ с помощью различных устройств. Согласно последним статистическим данным, 5 миллиардов человек во всем мире пользуются

мобильными устройствами. Растущее использование мобильных устройств и беспроводных технологий позволяет пользователю получать доступ к любому типу обучения и инструктивным материалам из любого места и в любое время.

Исследования показали, что технологически усовершенствованная среда может повысить мотивацию и вовлеченность учащихся, а также повысить их продуктивность. Но так ли это в контексте изучения иностранного языка? Каково реальное влияние технологий на мотивацию учащихся? В этой статье мы попытались ответить на этот вопрос, изучив результаты предыдущих исследований, проведенных в области иностранного языка с акцентом на влияние использования технологий в изучении языка и преподавании на мотивацию к обучению.

Термин "современные образовательные технологии" достаточно прочно закреплен в сознании педагогов конца XX-начала XXI века. Можно с уверенностью сказать, что современные учителя ведут профессиональные диалоги на языке педагогических технологий.

А.А. Вербицкий пишет, что теоретический анализ наилучшего педагогического опыта доказывает, что наиболее характерным направлением повышения эффективности университетского обучения является создание психолого-педагогических условий, в которых учащийся может занять активную индивидуальную позицию и полностью раскрыться как субъект учебной деятельности [4].

Мотивация-один из основных факторов, определяющих успешность, эффективность изучения иностранного языка. Это-мотивация учащегося к овладению иностранным языком, а в дальнейшем стремление к экономному использованию часов, выделенных на иностранный язык в сложном учебном процессе. Поощрение учащихся к изучению иностранного языка требует настойчивости со стороны учителя, что требует больших усилий ученика и творческой деятельности учителя.

В процессе создания эффективной и системной системы образования большое влияние оказывают современные образовательные технологии. С начала урока до самого конца на каждом этапе используются технологии обучения,

соответствующие возрастным особенностям учащихся и их активности. Это не только питает содержание урока, но и позволяет повысить качество учебного процесса.

Современные технологии в образовании рассматриваются как средство реализации новой образовательной парадигмы. Тенденции развития образовательных технологий напрямую связаны с гуманизацией образования, способствующей самореализации и самореализации личности. Термин "образовательные технологии» более емкий, чем термин "технология обучения", поскольку он также относится к образовательному аспекту, связанному с формированием и развитием личностных качеств учащихся.

Таким образом, с помощью технологий обеспечивается возможность достижения эффективного результата, т.е. цели, в развитии личностных качеств в процессе усвоения знаний, умений, ситуаций. Основной целью обучения иностранным языкам в школе является развитие коммуникативной компетенции, развитие личности учащегося, готового и способного участвовать в межкультурном общении на иностранном языке, способного к его дальнейшему самосовершенствованию. Но качество достижения цели зависит, прежде всего, от мотивации и потребностей человека.

Результаты экспериментальной группы, в которой проводилась целенаправленная работа по развитию коммуникативных умений на иностранном языке средствами современных образовательных технологий, были достаточно высокими. Следует отметить, что в ходе практики студенты проявляли интерес к выполнению предложенных заданий, активно участвовали в предложенных формах работы – дискуссиях, дискуссиях, круглых столах, с удовольствием выполняли индивидуальные и коллективные проекты, что позволяет повысить мотивацию студентов к изучению иностранного языка как общего учебного предмета.

Современность предъявляет высокие требования к повседневному общению и обучению практическому владению иностранным языком в профессиональной сфере. Объем информации растет, и обычные методы ее обработки неэффективны. Использование информационных технологий

открывает большие возможности компьютера Как средства обучения. Программы компьютерного обучения имеют много преимуществ перед традиционными методами обучения. Они позволяют обучать различным видам речевой деятельности, понимать языковые явления, формировать лингвистические способности, создавать коммуникативные ситуации, формировать языковые и речевые действия.

Использование ИКТ в учебной деятельности является одним из наиболее эффективных методов стимулирования и индивидуализации обучения. Кроме того, современный компьютер является эффективным средством оптимизации состояния умственной работы в любых проявлениях. На уроках иностранного языка с помощью компьютера можно решить ряд дидактических задач:

- формирование умений и навыков чтения;
- совершенствование навыков письменной речи;
- пополнение словарного запаса;
- формирование у обучающихся устойчивой мотивации к изучению языка.

Список использованных источников и литературы:

[1] Полат Е.С. Современные педагогические и информационные технологии в системе образования. – Москва: Академия, 2007. – С. 368.

[2] Селевко Г.К. Народное образование, 2009. – С. 123.

[3] Якунин В.А. Психолого-педагогические аспекты управления процессом усвоения знаний. – Психология и управление, 1997. – С. 64.

[4] Вербицкий А.А., Платонова Т.А. Формирование познавательной и профессиональной мотивации студентов. – НИИВШ, 1986. – С. 40.

© Д.А. Курмашева, 2023

*И.А. Музалева,
преподаватель русского
языка и литературы,
e-mail: muzaleva1974@bk.ru,*

*И.Н. Печникова,
преподаватель физики,
e-mail: ira.pechnikova2012@gmail.com,
Мценский филиал ОГУ им. И.С. Тургенева,
г Мценск, Российская Федерация*

ИСПОЛЬЗОВАНИЕ МЕТАПРЕДМЕТНОГО ПОДХОДА ПРИ ИЗУЧЕНИИ ОБЩЕОБРАЗОВАТЕЛЬНЫХ ДИСЦИПЛИН

Аннотация: новый стандарт общего профессионального образования прописывает условия к метапредметным результатам обучения. Метапредметные результаты прописаны в рабочих программах по всем дисциплинам. Через метапредметные задания обучающиеся познают структуру предметных действительностей, учатся находить взаимодействие между науками. Метапредметный подход должен осуществляться вместе с предметным обучением.

Ключевая слова: метапредметные результаты, метапредметные задания.

Метапредметы – это явление в современном образовании.

При реализации программ по новым стандартам общего профессионального образования в виде нового методологического подхода прописаны условия к метапредметным результатам обучения [1]. Метапредметный подход предусматривает трансляцию метапредметных технологий на непосредственные предметные задания. Получаемые знания не просто запоминаются, а осмысливаются для дальнейшего употребления. Обучающиеся познают структуру предметных действительностей. Метапредметные технологии позволяют увидеть, какие термины представляют данную науку, учатся находить взаимоотношения между ними, пытаются осмыслить на каком уровне находится развитие

определенной науки, а какие еще предстоит. Метапредметный подход должен осуществляться вместе с предметным обучением. Он дает возможность понимания в предметных знаниях того, что ранее было невозможно. Применение метапредметных технологий ведет за собой повышение уровня интеллекта, освоение самого предмета. Требуется от преподавателей повышение педагогического мастерства. В качестве метапредметов Громыко Ю.В. были выделены: «Знание», «Знак», «Проблема», «Задача» [2].

Перед современным образованием стоит задача – формирование УУД

(универсальных учебных действий), способствующих формированию у обучающихся умения учиться, саморазвиваться и совершенствоваться. Уровень освоения материала определяется многообразием и характером видов УУД. УУД подразделяются на виды:

- личностные;
- регулятивные;
- познавательные;
- коммуникативные.

Педагогическая практика показывает, что результативность освоения знаний связана с мотивацией учения, которая зависит от того, насколько обучающиеся понимают значимость знаний. Преподаватель при подготовке к занятиям должен в первую очередь использовать такие виды деятельности обучающихся, которые бы описывали жизненные ситуации [3].

Умение работать со справочными материалами – эффективное средство для достижения планируемых метапредметных результатов. Регулярная работа со справочной литературой формирует у обучающихся информационные познавательные УУД. Найти нужный закон или понятие помогают, например, имеющиеся в конце учебной литературы словари, предметные указатели и т.д.

При работе на уроке необходимо использовать и энциклопедические издания, а также поиск нужной информации в сети Интернет.

При выполнении метапредметных действий у

обучающегося закрепляются сформированные ранее универсальные учебные действия, которые помогут ему не только при изучении специальных дисциплин, но и в решении житейских проблем. Становится важным понимание обучающимися, для чего они осваивают данные метопредметные знания, где и как смогут эти знания применить [4].

На основе описанной выше метапредметной интеграции строится учебное метапредметное занятие по следующей схеме – пять слагаемых занятия.

Первое. Выбираем метапредметную область и метапредметную тему.

Второе. Выбираем способ деятельности.

Третье. Усиливаем и углубляем знания обучающихся при изучении предметного материала.

Четвёртое. Формируем базовую способность у обучающихся во время учебного занятия.

Пятое. Преподаватель должен быть готов к импровизации.

Цель введения метапредметного подхода на занятиях заключается в том, чтобы уменьшить оторванность учебных дисциплин друг от друга.

Рассмотрим выполнение метапредметных заданий при изучении дисциплины «Русский язык». На занятиях по развитию речи преподаватель часто предлагает обучающимся выступить с устным сообщением на заданную тему. Предположим, что один из ребят должен сделать сообщение о Столыпинских реформах. С этой целью обучающийся обращается и к историческим книгам, и к произведениям художественной литературы (например, к роману Л.Н.Толстого «Война и мир»). Он также может дополнить свое выступление презентацией, в которой отражено творчество знаменитых художников 19 века. В процессе подготовки к уроку обучающему необходимо найти материал, изучить тексты художественной литературы, обозначив в них нужную историческую справку. Выполняя эту работу обучающиеся получают знания и умения, которые являются универсальными. Приобретенные навыки и умения пригодятся обучающимся, когда они продолжат свою профессиональную деятельность [5].

Самое трудное для преподавателя – поменять свою роль на занятиях, научить обучающихся «учиться», не просто излагать материал, а подводить ребят самих к познанию нового.

Изучение физики позволяет формировать ключевые метапредметные компетенции обучающихся, т.е. применение метапредметности.

При изучении физики выделяют три основные задачи:

- освоение физических понятий и терминов;
- умение работать с формулами;
- умение прогнозировать результат в предлагаемых условиях.

Выделяют занятия по физике с метапредметным подходом двух типов:

1. Занятия с использованием знаний, получаемых на других предметах (химии, математике, географии и т.д.). Такие знания используются в виде опорных или для углубления, расширения и закрепления полученных знаний.

2. Обобщающие занятия. Они позволяют систематизировать полученные знания и навыки [6].

Новый стандарт образования способствует внедрению свежих идей и новых творческих находок. Не стоит отказываться от прежних методов работы. Необходимо можно применять вместе с передовыми педагогическими технологиями в новой образовательной среде.

Список использованных источников и литературы:

[1] Громько Н.В. Мыследеятельностная педагогика и новое содержание образования. Метапредметы как средство формирования рефлексивного мышления у школьников [Электронный ресурс]. URL: <http://1314.ru/node/24> (дата обращения: 15.02.2023).

[2] Даммер М.Д. Метапредметное содержание учебного предмета [Электронный ресурс]. URL: <http://vestnik.susu.ru/red/article/view/484> (дата обращения: 01.12. 2022).

[3] Павловец В.И. Внедрение прогрессивных технологий обучения как важный фактор повышения качества высшего образования // Альманах современной науки и образования. Тамбов: Грамота, 2014. №12 (90). С. 78-80.

[4] Пупышева Е.Л., Родионова А.П. Метапредметный подход на уроках русского языка: практико-ориентированный аспект // Елабужские филологические чтения: мат-лы Всероссийской науч. – практ. конф. с Междунар. участием (Россия, Республика Татарстан, г. Елабуга, 28 октября – 2 ноября 2015 г.). Казань: Центр инновационных технологий, 2015. С. 98-102.

[5] Ратикова И.Н. Метапредметный подход: теория и практика [Электронный ресурс]. URL: <http://www.scienceforum.ru/2014/pdf/1597.pdf> (дата обращения: 30.01.2023).

[6] Файн Т.А. Формирование метапредметных результатов обучающихся при исследовательском подходе в обучении: методические рекомендации. Биробиджан: ОбЛИПКПР, 2014. 32 с.

© И.Н. Печникова, 2023

*О.Н. Равилова,
Г.И. Гришенькина,
Э.В. Трифонова,
e-mail: detsad94@bk.ru,
МАДОУ «Детский сад №82
комбинированного вида»,
г. Саранск, Российская Федерация*

МУЗЕЙНАЯ ПЕДАГОГИКА КАК ИННОВАЦИОННАЯ ТЕХНОЛОГИЯ ВОСПИТАНИЯ И ОБРАЗОВАНИЯ ДОШКОЛЬНИКОВ

Аннотация: данная статья посвящена системному использованию музейной педагогики в воспитательно-образовательном процессе ДОУ.

Ключевые слова: музейная педагогика, образовательный процесс, инновационная технология.

Основной целью музейной педагогики является: приобщение к музеям подрастающего поколения, творческое развитие личности. Поэтому на сегодняшний день музейную педагогику рассматривают как инновационную педагогическую технологию. Конечно, в условиях детского сада невозможно создать экспозиции, соответствующие требованиям музейного дела. Поэтому и называются эти экспозиции «мини-музеями». Часть слова «мини» отражает возраст детей, для которых они предназначены, размеры экспозиции и четко определенную тематику такого музея. Назначение создаваемых мини-музеев – вовлечь детей в деятельность и общение, воздействовать на их эмоциональную сферу.

При использовании музейной педагогики как инновационной технологии в системе формирования культуры дошкольников необходимо учитывать следующие принципы:

- Наглядность.
- Доступность.
- Динамичность.
- Содержательность (материал должен иметь образовательно-воспитательное значение для детей, вызывать в

детях любознательность). Обязательное сочетание предметного мира музея с программой, ориентированной на проявление активности детей.

- Последовательность ознакомления детей с музейными коллекциями (в соответствии с задачами воспитания дошкольников на каждом возрастном этапе).

- Гуманизм (экспонаты должны вызывать бережное отношение к природе вещей). Поощрение детских вопросов и фантазий при восприятии. Активность детей в усвоении музейного наследия, которая проявляется на уровне практической деятельности как отражении полученных знаний и впечатлений в продуктах собственного творчества, в продуктивной деятельности (рисовании, лепке, сочинении историй).

- Подвижность структуры занятий-экскурсий (четкий сценарий, но возможность импровизации).

Любая экспозиция должна учитывать следующую логическую цепочку: восприятие – понимание – осмысливание – закрепление – применение. Важно продумать обязательное включение практической части в ходе знакомства с экспозициями мини-музеев. Это могут быть разнообразные игры музейного содержания: игры-развлечения, игры-путешествия, игры-графические упражнения, интеллектуально-творческие игры, игры по сюжету литературных произведений. Помимо игр можно использовать такие виды работы, как:

- заполнение музейных дневников, в которых могут быть представлены детские рисунки, коллажи, аппликации, схемы;

- выполнение домашних заданий (нарисовать, вылепить, придумать свое название, загадку, сочинить сказку и т.д.).

Цель музейной педагогики – создание условий для развития личности путём включения её в многообразную деятельность музея.

Задачи музейной педагогики:

- Формирование системы критериев и механизмов оценки образовательного результата музейной педагогики.

- Обогащение предметно-развивающей среды ДОУ.

- Формирование у дошкольников представления о музее.

- Развитие познавательных способностей и

познавательной деятельности.

– Формирование проектно-исследовательских умений и навыков.

Средства музейной педагогики помогают заинтересовать и привлечь к партнёрскому сотрудничеству семьи дошкольников, с целью развить у ребёнка уважения к обществу, традициям семьи, родного края, Отечества, т.е. неразрывной цепочки общечеловеческих духовно-нравственных ценностей.

Работа по внедрению технологий музейной педагогики в процесс формирования нравственно – патриотических ценностей протекает в несколько этапов.

На первом этапе детей необходимо познакомить с такими понятиями, как «музей», «экспозиция», с правилами поведения в музее; для детей можно организовать виртуальные экскурсии по знаменитым музеям мира. Для родителей – оформить консультации, папки-передвижки, организовать виртуальные экскурсии на родительских собраниях.

На втором этапе детям предьявляется готовый мини-музей, необходимо организовать экскурсии, игры с экспонатами музея. На этом этапе происходит осознание детьми отличий мини-музея от музея настоящего, исследуются пути формирования экспозиции, прослеживается история каждого экспоната. Для родителей организуются экскурсии по существующим мини-музеям, оформляется наглядная информация, способствующая повышению заинтересованности родителей воспитанников технологиями музейной педагогики.

На третьем этапе дети и их семьи включаются в процесс создания тематического мини-музея: участвуют в сборе экспонатов, оформлении экспозиции, подготовке экскурсоводов, разработке методов и приемов интерактивного взаимодействия с содержимым мини-музея.

Методы, используемые в музейной педагогике многообразны и подходят для детей всех возрастных групп, это такие методы как:

- погружение в прошлое,
- манипулирование с музейными предметами,
- вопросно-ответный метод,
- сюжетно-ролевая игра с переодеванием,

- обыгрывание ситуаций,
- мини-спектакли,
- смена интерьеров,
- экскурсия по выставке,
- демонстрация экспонатов,
- эвристическая беседа и так далее.

Мини-музей – это особая форма работы с детьми и родителями, это способ «погружения» детей в информативную, новую и необычную предметную среду, это возможность сопереживания общих впечатлений с родителями, сверстниками и педагогами. Важная особенность этих элементов развивающей среды – участие в их создании детей и родителей. Дошкольники чувствуют свою причастность к мини-музею: они участвуют в обсуждении его тематики, приносят из дома экспонаты. Ребята из старших групп могут проводить экскурсии для младших, пополнять их своими рисунками. В настоящих музеях трогать ничего нельзя, а вот в мини-музеях не только можно, но и нужно! Их можно посещать каждый день, самому менять, переставлять экспонаты, брать их в руки и рассматривать. В обычном музее ребенок – лишь пассивный созерцатель, а здесь он – соавтор, творец экспозиции. Причем не только он сам, но и его папа, мама, бабушка и дедушка. Каждый мини-музей – результат общения, совместной работы воспитателя, детей и их семей.

Таким образом, музейная педагогика значительно расширяет возможности воспитателя в решении задач, связанных с историческим, культурологическим образованием. Она направлена на повышение внимания детей к окружающей действительности, помогает обнаруживать вокруг себя реалии музейного значения, раритеты, ценить подлинные вещи ушедших эпох, семейные реликвии. Все это делает жизнь ребенка более насыщенной и интересной, поднимает его культуру, развивает интеллект, дает ему в руки новый инструмент для познания мира.

Список использованных источников и литературы:

[1] Васильченко Н.Р. Нравственно-патриотическое воспитание средствами музейной педагогики / Н.Р. Васильченко

– Дошкольная педагогика, №5, 2009. стр.6-7.

[2] Морозова А.Н. Музейная педагогика: Из опыта методической работы / Под ред. А.Н. Морозовой, О.В. Мельниковой. – М.: ТЦ Сфера, 2006.

[3] Нестеренко Н. Мини-музеи в ДОУ/ Н. Нестеренко – Обруч, №6, 2000. стр.30-31.

[4] Рыжова Н.А. Мини-музей в детском саду / Н.А. Рыжова, Л.В. Логинова, А.И. Данюкова – М.: Линка-Пресс, 2008.

[5] Столяров Б. Педагогическая деятельность музея / Б. Столяров. – Дошкольное воспитание, 2002, №11. стр.66

[6] Трунова М. Секреты музейной педагогики / М. Трунова – Дошкольное воспитание, 2006, №4. стр.38

[7] Чумалова Т. Основные принципы музейной педагогики / Т. Чумалова -Дошкольное воспитание, 2008, №3.

© О.Н. Равилова, Г.И. Гришенькина, Э.В. Трифонова, 2023

*А.И. Савабова,
магистрант 2 курса напр. «Педагогика
и методика начального обучения»,
e-mail: asel.savabova. 79@mail.ru,
науч. рук.: С.А. Нуржанова,
к.п.н., ассоц. профессор,
Казахский национальный педагогический
университет им. Абая,
г. Алматы, Республика Казахстан*

СТРУКТУРНО-СОДЕРЖАТЕЛЬНАЯ МОДЕЛЬ ФОРМИРОВАНИЯ ИССЛЕДОВАТЕЛЬСКИХ КОМПЕТЕНЦИЙ БУДУЩИХ ПЕДАГОГОВ В УСЛОВИЯХ ПОЛИЯЗЫЧНОГО ОБРАЗОВАНИЯ

Аннотация: в данной статье рассматривается структурно-содержательная модель формирования исследовательских компетенций будущих педагогов в условиях полиязычного образования. Формирование исследовательской компетентности в области работы будущих педагогов является одной из важнейших целей всех современных программ педагогического образования. Нынешний переход к общеевропейской системе образования возлагает на педагогическую науку ответственность за формирование компетентного преподавателя и исследователя. Владение исследовательской компетенцией будущих педагогов является не только приоритетной, но и основной компетенцией в педагогической сфере. Целенаправленное формирование исследовательской компетентности у студентов требует внедрения современных методов преподавания и режимов обучения в образовательный процесс высших учебных заведений.

Ключевые слова: исследовательская компетенция, структурно-содержательная модель, полиязычное образование, интерактивные методы обучения.

В Казахстане особое внимание государством уделяется языковой политике страны. Так как правильная языковая политика страны является главным политическим

функционалом казахстанской многонациональности, которая ведет к укреплению национального единства казахстанского общества.

В нашей стране проводится большая работа по укреплению интеллектуального и творческого потенциала молодежи, повышению их вовлеченности в проводимые в нашей стране реформы. Одной из важнейших задач сегодня является воспитание всесторонне развитых, целеустремленных и энергичных молодых людей, обладающих современными знаниями и навыками, способных взять на себя ответственность за достойное будущее страны. Несомненно, развитие исследовательских компетенций студентов было и будет одним из ведущих приоритетов в образовательной системе государства. А развитие исследовательской компетенции в условиях полиязычия является новым направлением в образовательной системе.

Проблемы развития исследовательской компетентности будущего педагога в полиязычной образовательной среде являются актуальными, т.к. современное образование диктует свои требования к будущим специалистам. Необходимо выявить, какие условия и требования необходимы для развития данных компетенций в условиях полиязычия.

Понятие «исследовательская компетентность» всегда активно изучалось и изучается как зарубежными, так и отечественными учеными. Большинство педагогов и психологов (Н.Ф. Талызина, М.А. Чошанов, О.Н. Шахматова, А.И. Щербаков и др.) рассматривают исследовательскую компетентность как комплекс знаний и умений, необходимых для осуществления исследовательской деятельности.

С точки зрения системного подхода, исследовательская компетентность – это часть педагогической культуры (Н.В. Кузьмина, И.Д. Багаева, Н.Д. Хмель, А.А. Молдажанова). [1-4]

Е.М. Муравьев наблюдает зависимость уровня профессионализма учителя от наличия у него исследовательской позиции и развитости исследовательских умений. «Учитель может в совершенстве владеть «готовым», накопленным в педагогической теории и практике, но, если эти знания не переплавлялись в собственном опыте и не

превратились в «личностное знание», если у учителя не сформирована привычка постоянно искать на основе имеющегося знания свой психолого-педагогический путь, ему грозит опасность остановиться в своем развитии». [5]

Большой вклад в развитии исследовательской компетенции внес В.И. Загвязинский. Он предложил применять исследовательскую деятельность непосредственно в школе. Ученый определяет знание учителем научно-исследовательских знаний, умением их обосновывать, делать выводы, применение их на практике, составлять методические рекомендации. [6]

В.В. Краевский в своих исследованиях отмечает, что каждый педагог-практик должен владеть исследовательскими навыками, то есть должен уметь давать научное обоснование своей педагогической деятельности. [7]

Многие казахстанские ученые, такие как, Н.Д. Хмель, З.А. Исаева, Ш.Т. Таубаевой, А.А. Молдажанова, Р.Ч. Бектурганова и др., занимались вопросами формирования исследовательской компетенции будущих педагогов. [8-11]

В целом владение исследовательской компетенцией, профессионально-исследовательской культурой являются основным фактором творческого саморазвития педагога.

Таким образом, мы можем отметить, что исследовательская компетентность – это не только знания, умения необходимые для осуществления исследовательской деятельности, но это также и творческий процесс, ведущий к созиданию новых знаний, к саморазвитию, к росту своего профессионализма.

Особенность данной структурно-содержательной модели заключается в том, что формирование исследовательских компетенций будет в условиях полиязычного обучения и на каждом этапе студенты – будущие педагоги включаются в учебно-исследовательскую деятельность с помощью определенных инструментов и технологий, в результате чего весь уровень исследовательской компетенции, которыми будут обладать студенты, окажутся востребованными.

Как известно, любой процесс успешно функционирует и развивается при соблюдении определенных условий. Следовательно, в процессе учебно-исследовательской

деятельности исследовательская компетентность будет формироваться более эффективно при создании специального комплекса педагогических условий.

При определении комплекса педагогических условий мы учитывали методологические подходы (системный, личностный, деятельностный, культурологический, дифференцированный, рефлексивный, проблемный), составляющие предмет, задачи, гипотезу исследования; особенности процесса формирования исследовательской компетентности будущих специалистов и перспективы формирования исследовательской компетентности.

С точки зрения теоретических аспектов модель формирования исследовательских компетенций будущих педагогов основывается на:

– системный подход, который рассматривает формирование исследовательских компетенций, как целостную систему в педагогическом процессе, который учитывает психолого-педагогические особенности и знания студентов, владение интеллектуальными особенностями студентами, которые учитываются при восприятии информации, а также учитываются профессиональные знания и умения педагога. Будущий педагог должен четко формулировать цели, правильно ставить задачи и прогнозировать ожидаемый результат.

Принцип системного подхода предполагает параллельное развитие коммуникативных навыков, творческого подхода, креативного мышления в педагогической деятельности.

Деятельностный подход рассматривает исследовательские навыки будущих педагогов, которые направлены на развитие и формирование активности творческого, креативного мышления, нахождении путей решения исследовательских проблем.

Личностный подход в формировании исследовательских компетенций предполагает влияние личных качеств студента, умственных способностей, жизненных ценностей, взглядов на ведение исследовательской деятельности. Исследовательская деятельность ведется с учетом индивидуально-психологических особенностей будущих специалистов, их интересов, поставленных целей и мотивов.

Дифференцированный подход необходим для повышения

качества уровня исследовательских компетенций будущих педагогов. На занятиях целенаправленно создаются условия, где студенты проявляют свои познавательные способности, находят более эффективные пути для решения исследовательских проблем.

Культурологический подход в исследовательской деятельности обусловлен владением будущих педагогов педагогической ценностью. Каждая личность владеет нравственными, эстетическими ценностями, выработанными в процессе, своей жизнедеятельности. Исходя из поставленных задач, поиска решений педагогических проблем, их реализации, будущий педагог оценивает ситуацию полагаясь на свое мировоззрение, на исследовательскую культуру.

Владение учителем педагогической, исследовательской культурами является профессиональной ценностью в деятельности педагога. Помимо этого, культурологический подход, предусматривает активную, коммуникативную роль педагога в педагогической деятельности.

Рефлексивный подход в формировании исследовательской компетенции опирается на осознание и поиска путей достижения мастерства и повышения профессионального уровня педагога. Рефлексивный подход рассматривает исследовательские компетенции педагога с точки зрения саморазвития, самообразования и самоорганизации.

Таким образом, исследовательская деятельность педагога рассматривается не только как научная деятельность в педагогической практике, но и как педагогическая культура, которая включает в себя владение высокими коммуникативными навыками, множеством эмпирических суждений, исходящих из личного опыта.

Системный, деятельностный, личностный, дифференцированный, культурологический, рефлексивный, проблемный подходы помогают решению проблем формирования исследовательских компетенций будущих педагогов.

Данные подходы реализованы с помощью следующих принципов:

- 1) Принцип целостности в формировании

исследовательских компетенций студентов обусловлен единством процесса исследовательской деятельности, как системы постановки целей, решения задач, в выборе средств с их реализацией в практической деятельности будущих педагогов. Это означает реализацию единства и взаимосвязи между теоретическими знаниями в исследовании с практическим применением в педагогической деятельности.

2) Принцип вовлеченности студентов в исследовательскую деятельность обусловлен мотивацией и активным участием их в исследовании, повышением концептуальных знаний, когнитивных стратегий и социальных взаимодействий в исследовательской деятельности.

Впервые о «Теории вовлеченности студентов» рассматривает американский профессор Александр Астин в своем труде «Student Involvement: A Developmental Theory for Higher Education». Он объясняет, как желаемые результаты для высших учебных заведений рассматриваются в связи с тем, как студенты меняются и развиваются в результате совместного участия в учебной программе. Основные концепции теории состоят из трех элементов.

Во-первых, "входные данные" студента его прошлое и любой предыдущий опыт. Вторая – это "окружающая среда" студента, которая учитывает весь опыт, который студент получит во время учебной деятельности в университете.

Наконец, существуют "результаты", которые охватывают характеристики студента, знания, установки, убеждения и ценности, существующие после окончания студентом учебного заведения.

А. Астин также выдвинул пять основных предположений о вовлеченности. Он утверждал, что:

1. Вовлечение требует вложения психосоциальной и физической энергии.

2. Вовлеченность непрерывна, и количество вложенной энергии варьируется от студента к студенту.

3. Аспекты вовлеченности могут быть качественными и количественными.

4. Студент получает знания от участия (или своего развития), прямо пропорционально степени, в которой он был

вовлечен (как в качественном, так и в количественном аспектах).

5. Академическая успеваемость коррелирует с вовлеченностью студентов. [12]

3) Принцип интеграции в исследовательской деятельности обусловлен процессом улучшения понимания проблем исследования путем синтеза соответствующих знаний из различных дисциплин.

Интеграция (от лат. *integratio* – «восстановление», «восполнение», «соединение») – процесс объединения частей в целое. Принцип интеграции направлен на улучшение качества исследовательской деятельности, а также он объединяет методы, формы, средства и способы организации исследовательской деятельности.

исследовательской деятельности – этот принцип устанавливает взаимосвязь всех компонентов исследовательской деятельности, ее видов, форм, методов, способов;

4) Принцип вариативности занимает одно из важных мест в исследовательской деятельности в формировании исследовательской компетенции студентов. Данный принцип дает возможность выбора методов, форм организации исследовательской деятельности с учетом индивидуальных, психолого-педагогических способностей, интересов студентов, с учетом их уровней сформированности исследовательских умений и навыков.

Образовательная исследовательская деятельность разрабатывается по принципу вариативности, которая направлена на формирование исследовательских компетенций путем выбора вариативных научно-исследовательских программ, способствующая развитию аналитического, синтетического, критического стилей мышления, творческому развитию личности.

5) Принцип преемственности при формировании исследовательских компетенций студентов рассматривается как непрерывная связь между теоретическими знаниями, умениями и навыками, получаемыми в процессе учебно-



Рисунок 1 – Структурно-содержательная модель формирования исследовательских навыков будущих педагогов в условиях полиязычного образования

Данная структурно-содержательная модель состоит из пяти блоков: целевой, содержательный, практический, результативно-оценочный.

Целевой блок раскрывает цели и задачи разработки структурно-содержательной модели, в соответствии с требованиями современного образования.

Процессуальный блок содержит теоретические принципы и подходы формирования исследовательских компетенций будущих педагогов.

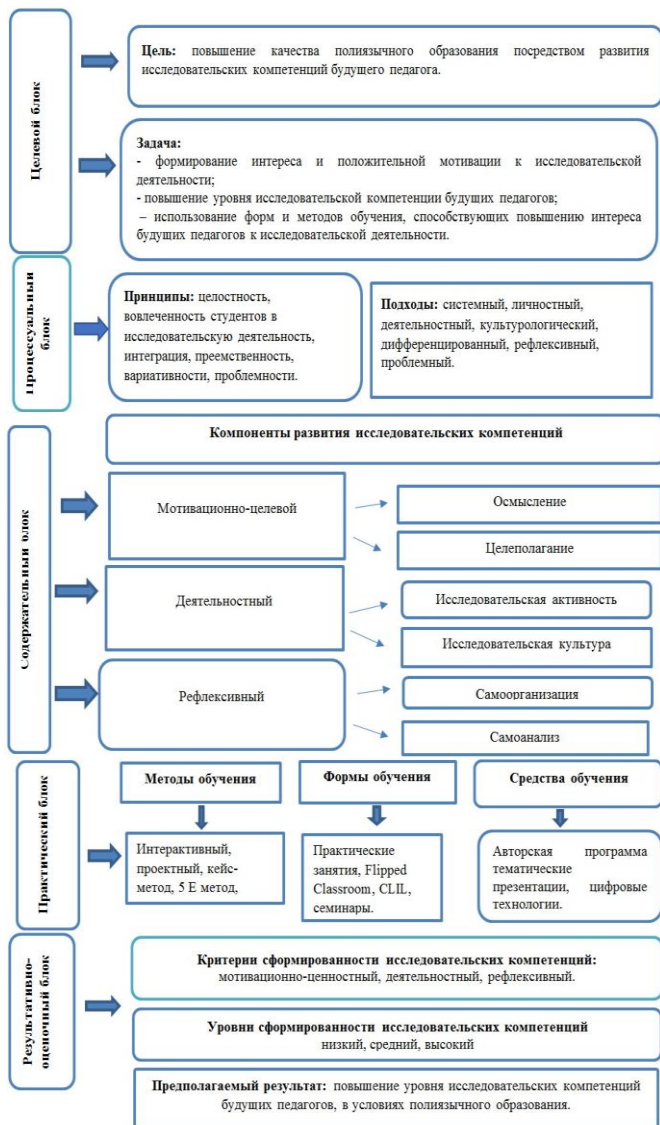
Содержательный блок раскрывает компоненты и этапы исследовательской деятельности для улучшения качества формирования исследовательских компетенций будущих специалистов.

Формирование мотивов занятия исследовательской деятельностью и целей раскрываются в мотивационно-целевом компоненте.

Необходимость исследовательской активности и исследовательской культуры раскрываются в деятельностном компоненте.

Рефлексивный компонент объясняет необходимость развития самоанализа и самоорганизации в формировании исследовательской компетенции студентов.

Практический блок раскрывает методы, формы и средства обучения, направленные на формирование исследовательских компетенций.

Результативно – оценочный блок рассматривает критерии и уровни сформированности исследовательских компетенций.

Таким образом, способы формирования исследовательских компетенций представляет поэтапный процесс. Практические цели, достигнутые в педагогической деятельности, поэтапно переходят к достижению исследовательских целей. Логичность этой цепочки составляют: мотивационно-целевой, деятельностный, рефлексивный компоненты.

Каждый компонент модели формирования исследовательских компетенций направлен на развитие конкретных исследовательских компетенций будущих педагогов и имеет свои цели, задачи, содержание и ожидаемый

результат в формировании исследовательских компетенций.

Мотивационно-целевой компонент осуществляется путем осмысления современных проблем формирования исследовательских компетенций в полиязычной среде в практике будущих педагогов. Основная цель мотивационно-целевого компонента заключается в осмыслении и в целеполагании исследовательской деятельности в полиязычном образовании. На данном этапе студенты анализируют достижимость поставленных целей применительно к своим индивидуальным исследовательским способностям и определению значимости цели.

Мотивация к исследовательской деятельности будущих педагогов возникает путем выявления проблемной ситуации в учебно-познавательной деятельности, а затем и в научно-исследовательской деятельности. Студенты должны видеть проблему, ставить цель и задачи для решения проблемы, уметь анализировать и синтезировать проблемную информацию, выдвигать гипотезы, уметь находить пути решения и предварительно прогнозировать результаты исследований. В процессе выполнения этих задач у студентов появляется мотивация к поиску новых знаний, разрабатываются новые идеи, создаются новые научно-практические модели, новые пути развития педагогического процесса.

При подходе к проблемному обучению, основанному на исследованиях, студенты активно изучают теоретический материал, полагаясь на опыт ведущих ученых изучают наиболее важные, актуальные и интересные вопросы и проблемы в области образования. Они находят, обрабатывают, систематизируют и оценивают информацию и идеи, развивая навыки критического, аналитического мышления. Они учатся понимать, формировать, интерпретировать, разрабатывать и оценивать гипотезы, а также творчески мыслить. Они учатся решать проблемы, наконец, они развивают коммуникативные навыки, исследовательскую культуру посредством изучения и обсуждения.

Таким образом, самоосмысление и целеполагание являются основным компонентом исследовательской деятельности. На этапе самоосмысления и целеполагания

происходит оптимальный поиск решения проблемных задач, с целью достижения конечного продуктивного результата исследования.

Деятельностный компонент при формировании исследовательских компетенций будущих педагогов осуществляется путем активного участия в исследовательской деятельности. Это означает, что они определяют и проясняют вопросы исследования, находят и обрабатывают информацию разных источников, классифицируют, категоризируют, концептуализируют научные данные, тем самым повышая свои познавательные способности. Данный компонент предусматривает исследовательскую активность и исследовательскую культуру будущих педагогов.

Рефлексивный компонент является одним из важных компонентов в формировании исследовательской компетенции будущих педагогов так как является мыслительной деятельностью как в личной, так и в профессиональной жизни. Рефлексия, как процесс самосознания, самопознания, дает не только саморазвитие, но и способствует творческому подходу, нахождению новых креативных идей для решения исследовательских задач. Все эти процессы приводят к развитию самоорганизации педагога.

Практический блок содержит методы, формы и средства обучения, которые способствуют формированию исследовательских компетенций. На этом этапе мы проводим практические занятия по авторской программе, применяя задания с использованием цифровых образовательных технологий и ИКТ. Особое внимание уделяется формированию умений анализировать и систематизировать материал. С этой целью по итогам каждого занятия предусмотрены задания на формирование исследовательских компетенций.

Программа предполагает использование интерактивных методов обучения, современных образовательных технологий: Flipped Classroom (перевернутый класс), CLIL (Content and Language Integrated Learning) (предметно-языковое интегрированное обучение), кейс– метод.

Программа направлена больше на выполнение практических самостоятельных и групповых работ, где педагог

играет только роль консультанта.

Особое внимание в авторской программе уделено проблемным задачам с четкими условиями, поставленными для студентов. Здесь содержание представляет собой противоречие между известным и неизвестным знанием и ставит студентов в проблемную ситуацию, лишая их возможности получить готовый ответ. Они должны найти его посредством умственных действий, используя в качестве средства ранее приобретенное знание.

Проблемный вопрос предполагает возможность поиска требуемого ответа на заданный вопрос из набора этих вариантов или формулирования ответа вне этого набора. Вопрос может содержать скрытое противоречие, вызывать различные, иногда противоположные позиции при его разрешении. Они стимулируют познавательную активность и критическое мышление.

Результативно-оценочный блок включает в себя критерии оценки, а также уровни сформированности исследовательской компетентности будущих специалистов после проведения экспериментальной работы. Результаты эксперимента служат основой для разработки новых программ для индивидуальных и групповых работ по формированию исследовательской компетентности будущих специалистов.

Таблица 1 – Критерии и уровень сформированности исследовательских компетенций будущих педагогов

Критерии	Уровень сформированности исследовательских компетенций.
Мотивационно-ценностный	Низкий: отсутствие интереса к научной деятельности, к профессиональному росту.
	Средний: неустойчивое проявление интереса к исследовательской деятельности, стремление совершенствования профессиональных знаний среднее, проявляется стихийно.
	Высокий: устойчивый познавательный интерес к научно-исследовательской

	<p>деятельности, осознание мотивов исследовательской деятельности для саморазвития, самореализации, непрерывное совершенствование профессиональных</p>
Деятельностный	<p>Низкий: неумение анализировать и обобщать научные исследования, незнание теоретических основ исследовательской деятельности, неумение прогнозировать результаты.</p> <p>Средний: видение проблемы, постановка целей, выдвижение гипотезы, анализ, прогнозирование результатов с помощью преподавателя.</p> <p>Высокий: самостоятельная формулировка проблемы, целеполагание, интерпретация результатов, самостоятельное ведение исследовательской работы.</p>
Рефлексивный	<p>Низкий: низкий уровень самооценки исследовательской деятельности, слабая самообучаемость, самоорганизация.</p> <p>Средний: осуществление рефлексии с помощью преподавателя.</p> <p>Высокий: высокий уровень самоосознания, самоорганизации исследовательской деятельности, творческой самостоятельности.</p>

Важным компонентом является творческие способности, позволяющие будущим специалистам проектировать индивидуальные траектории исследовательского саморазвития. В процессе работы над формированием исследовательской компетентности мы сделали вывод, что уровни сформированности компетентности будут следующими: низкий, средний, высокий уровни сформированности исследовательских компетенций. Средний уровень будет обязательным для всех студентов.

Низкий уровень предполагает использование готовой цели деятельности, предложенной педагогом; планирование деятельности совместно с педагогом; проведение исследований по предложенному плану, образец; представление результатов работы в виде отчета, невозможность осуществления рефлексии.

Средний уровень предполагает умение студентов формулировать цель с помощью преподавателя, планировать исследовательскую деятельность совместно с другими студентами, применять полученные знания, из других источников; умение выдвигать и обосновывать гипотезу; представлять результаты деятельности в виде отчета с разработанной совместно с преподавателем компьютерной презентацией; умение осуществлять рефлексию с помощью преподавателя.

Высокий уровень определяется большей направленностью, устойчивостью, осведомленностью о путях и средствах внедрения инноваций. Отличается высоким уровнем эффективности исследовательской активности, отличается высокой точностью определения проблем, творческой активностью. В структуре личности будущего педагога определенно сочетаются учебно-познавательные интересы и потребности, высокий уровень исследовательской рефлексии и творческой самостоятельности. Наличие достаточно надежных научных знаний и методологии исследовательской деятельности. Высокий уровень познавательной исследовательской активности и исследовательской культуры.

Таким образом, разработанная данная структурно-содержательная модель позволит эффективно организовать процесс формирования исследовательских компетенций будущего педагога в полиязычной среде.

Список использованных источников и литературы:

[1] Кузьмина Н.В. Профессионализм педагогической деятельности / Н.В. Кузьмина, А.Л. Реан. – СПб, 1993. – 54 с.

[2] Багаева И.Д. Сущность и структура профессиональной педагогической деятельности// Проблемы повышения профессиональной продуктивности педагогической деятельности: сб.науч.тр. – Усть-Каменогорск, 1989. – С. 19-21.

[3] Хмель Н.Д. Методология профессиональной подготовки учителя// Материалы международной научно=практической конференции «Научное обеспечение 12–летнего среднего образования» в 2-х частях. Алматы: КазНПУ им. Абая и РИНЦ проблем 12-летнего образования, 2007, Ч.1. – С. 55-60.

[4] Молдажанова А.А. Профессиональная культура как проблема высшей школы // Высшая школа Казахстана. – 2003 - №4. – С. 56-61.

[5] Муравьев Е.М. Психологические основы подготовки учителя исследовательской деятельности// Завуч. – 2004. №5. – С 19-28.

[6] Загвязинский В.И. Исследовательская деятельность педагога: учебное пособие для студ. высш. пед. учеб. Заведений – 3 изд., испр. – Academia, 2010.

[7] Краевский В.В., Полонский В.М. Методология для педагога: теория и практика. – Волгоград: Перемена, 2001. – 323 с.

[8] Хмель Н.Д., Иванова Н.Д., Байдельдинова Г.К., Тригубова Н.Н. Школа молодого ученого. Начинающим исследователям и творческим группам общеобразовательных школ. Алматы. 1990.

[9] Исаева З.А. Формирование готовности студентов университетов к педагогической исследовательской деятельности. М.: МГПУ, 1995. – 110 с.

[10] Таубаева Ш.Т. Исследовательская культура учителя: методология, теория и практика формирования. – Алматы: Алем, 2000. – 380 с.

[10] Молдажанова А.А. Профессиональная культура как педагогическая проблема высшей школы// Высшая школа Казахстана. – 2003. – №4. – С. 56-61.

[11] Бектурганова Р.Ч. Исследовательская деятельность в системе непрерывного образования // Менеджмент в образовании. – 2003. – №3. – С. 11-20.

[12] Astin, A.W. (1984). Student Involvement: A developmental theory for higher education. Journal of College Student Personnel, 25, 297-308.

© А.И. Савабова, С.А. Нуржанова, 2023

*Ж.Ә. Әсет,
магистрант 2 курса
напр. «Информатика»,
e-mail: t.zhibek.a@mail.ru,
науч. рук.: С. Адиканова,
ассоц. проф., PhD,
НАО ВКУ им. С. Аманжолова,
г. Усть-Каменогорск, Республика Казахстан*

КОМПЕТЕНТНОСТНЫЙ ПОДХОД К ОБУЧЕНИЮ УЧАЩИХСЯ – КЛЮЧЕВОЙ ФАКТОР ПОВЫШЕНИЯ КАЧЕСТВА ОБРАЗОВАНИЯ НА УРОКАХ ИНФОРМАТИКИ

Аннотация: в статье представлены подходы к разработке модели формирования ключевых компетенций у учащихся на уроках информатики и ИКТ.

Ключевые слова: компетентностный подход, ключевые компетенций.

Развитие современного общества тесно связано с системой образования: в сфере образования закладываются социальные, психологические, общекультурные и профессиональные предпосылки социального развития.

Социально-экономические изменения в Казахстане привели к необходимости модернизации многих социальных институтов, прежде всего системы образования. На сегодняшний день сформулированы и представлены в образовательном стандарте новые задачи, поставленные перед школьным образованием.

В соответствии с концепцией развития образования Республики Казахстан общеобразовательная школа должна «формировать новую систему универсальных знаний, умений, навыков, а также опыт самостоятельной деятельности и личной ответственности обучающихся, т.е. основные современные компетенции», а также «изменять содержание образования – от образования до компетентности, ориентации на результат». Определяемые таким образом образовательные цели

ориентируют педагогов на компетентностный подход к организации учебно-воспитательного процесса, предусматривают изменение требований к существующим образовательным технологиям, критериям оценки результатов обучения и воспитания, достижение качественно нового уровня образования.

Другими словами, образование должно быть направлено на формирование у выпускника ключевых компетенций, способных удовлетворить запросы работодателей. Кроме того, формирование максимального набора компетенций через реализацию основных направлений работы: проектной деятельности, развитие информационных и здоровьесберегающих технологий становится важнейшей задачей функционирования и развития нашей школы. Для успешной самореализации в условиях либеральной экономики, изменения технологий, стремительного развития социальных отношений выпускник современной школы должен обладать следующими основными компетенциями:

1. готовность делать осознанный и ответственный выбор;
2. технологическая компетентность;
3. подготовка к самообразованию (обучение на протяжении всей жизни);
4. информационная компетентность;
5. социальная компетентность (готовность к продуктивному социальному взаимодействию);
6. коммуникативная компетентность.

В соответствии с концепцией модернизации «общеобразовательная школа должна формировать новую систему универсальных знаний, умений, навыков, а также опыт самостоятельной деятельности и личной ответственности обучающихся, т.е. основные современные компетенции».

Определяемые таким образом образовательные цели ориентируют педагогов на компетентностный подход к организации учебно-воспитательного процесса, предусматривают изменение требований к существующим образовательным технологиям, критериям оценки результатов обучения и воспитания, достижение качественно нового уровня образования.

Что означает это открытие?

Компетентностный подход предполагает не приобретение учащимися отдельных друг от друга знаний и умений, а их усвоение в комплексе. В связи с этим система методов обучения определяется по-разному. Выбор и проектирование методов обучения основывается на структуре их соответствующих компетенций и функций в образовании.

Цель школы-формирование ключевых компетенций.

Наиболее подробное объяснение этих терминов дает А. В. Хуторской: «понятие компетентный человек» основано на способности человека брать на себя ответственность за решение возникающих проблем, получать знания на протяжении всей жизни, проявлять самостоятельность в постановке задач и их решении. Для каждого предмета формируется свое представление о компетентности.

Компетентность – в переводе с латыни означает человек, хорошо знающий круг вопросов со знаниями и опытом. Человек, компетентный в определенной области, обладает соответствующими знаниями и способностями, которые позволяют ему дать основную оценку этой области и эффективно действовать в ней.

Таким образом, можно дать следующее определение компетентностного подхода:

Компетентностный подход – подход в обучении, характеризующийся приобретением обучающимся знаний и умений в комплексе и ориентацией знаний и воспитания на конечный практический результат.

Так чем же принципиально отличается урок информатики от других учебных предметов?

Во-первых, наличие специальных технических средств, прежде всего-персонального компьютера для каждого учащегося, а также оргтехники, мультимедийных устройств, участвующих в учебном процессе.

Во-вторых, компьютерный класс, в котором проводятся занятия, организован особым образом: у каждого учащегося, с одной стороны, есть отдельное рабочее место, с другой-доступ к общим ресурсам; ответы на доске используются гораздо реже, чем на других уроках, но оттуда ответы принимаются больше;

даже визуальная коммуникация создается по-другому, чем на других уроках. Это создает особые условия для развития коммуникативной компетентности.

В-третьих, на уроках информатики может быть естественно организована активная самостоятельная деятельность, создание лично значимого продукта.

В-четвертых, предмет информатики отличается начальной высокой мотивацией учащихся. Как правило, эти уроки ожидаются, младшие завидуют старшим, изучающим информатику. Своеобразная «романтизация» компьютера и работы на нем создает для учителя информатики благоприятные исходные условия для работы в классе, развития компетенций целеполагания и органического внедрения компетентностного подхода.

Компетентностный подход позволяет вовлечь педагогическую деятельность в активную, сознательную деятельность учащегося, развивать информационные, коммуникативные, учебно-познавательные компетенции и раскрывать личностный потенциал учащегося, формировать самооценку и самоконтроль учащихся и направлять их на рефлексию учителя, что позволяет достичь лучших результатов в образовательном процессе.

Условия достижения результатов:

- соблюдение принципов технологии развивающего обучения путем интеграции традиционных и личностно-ориентированных систем обучения, включая элементы проектной и исследовательской деятельности;
- создание условий для формирования прогностических навыков и реализации коммуникативных качеств личности;
- диагностика достижений учащихся;
- создание учебно-методического комплекса в соответствии с концепцией личностно-развивающего обучения;
- оперативность и объективность контроля знаний;
- создание ситуации успеха;
- обеспечение внутренней мотивации обучения, интереса к изучаемому материалу;
- взаимосвязь внеурочной и внеурочной деятельности по предмету в рамках дополнительного образования.

Список использованных источников и литературы:

[1] Емельянова В.В. Формирование информационных компетенций на уроках информатики [Электронный ресурс] / В.В. Емельянова // Информационные технологии в образовании – Режим доступа: <http://ito.edu.ru/2010/Tomsk/IV/IV-0-7.html>, свободный.

[2] Концепция развития образования Республики Казахстан до 2015 года (Текст) Указ Правительства Республики Казахстан от 7 декабря 2010 г. №1118

[3] Куртяник М.А. Формирование коммуникативных компетенций учащихся на основе внедрения информационных технологий [Электронный ресурс] / М.А. Куртяник – Педсовет.org. – 2006. 10 октября. – Режим доступа: http://pedsovet.org/component/option,com_mtree/task,viewlink/link_id,2486/Itemid,188/, свободный.

[4] Хуторской А.В. Ключевые компетенции и образовательные стандарты [Электронный ресурс] / А.В. Хуторской // Интернет-журнал «Эйдос». – 2002. – 23апреля. – Режим доступа: <http://www.eidos.ru/journal/2002/0423.html>, свободный.

[5] Черных Н.П. Формирование ключевых компетенций по предмету «Информационные технологии» [Электронный ресурс] / Н.П. Черных. – Вопросы Интернет образования. – Режим доступа: свободный.

© Ж.Ә. Әсет, 2023

МЕДИЦИНСКИЕ НАУКИ

**А.Б. Едыгова,
Ф.К. Куадже,
З.Х. Тлепщук,**
студенты,
науч. рук.: А.Я. Чамокова,
канд. мед. наук, доцент,
МГТУ,
г. Майкоп, Российская Федерация

ВЛИЯНИЕ СТРЕССА И САМОИЗОЛЯЦИИ НА ГИГИЕНИЧЕСКИЕ УСЛОВИЯ ЖИЗНИ И ТРУДА

Аннотация: объект изучения в статье – влияние стресса на гигиенические условия жизни и труда, предмет – специфика оказываемого влияния. Цель исследования – выявить и описать различные виды стресса и оказываемые влияния на жизнь человека. Делается вывод о пагубном влиянии стресса и необходимости его профилактики.

Ключевые слова: дистресс и эустресс, физиологический стресс, психологический, формы и динамика проявления.

В связи с постоянным увеличением нагрузок и требованием проблема стресса возрастает с каждым годом сильнее. **Стресс** – неспецифическая (общая) реакция организма на воздействие, нарушающее его гомеостаз, а так же соответствующее состояние нервной системы или организма в целом.

Классифицировать стресс можно по следующим признакам:

1. По форме (эустресс и дистресс).
2. По механизму ответа организма (физиологический и психологический).
3. По длительности воздействия (кратковременный и хронический).

Эустресс – является благоприятным видом стресса, в результате которого повышается резервы организма, для

лучшей адаптации и ликвидации самого стресса. Дистресс – является неблагоприятным видом стресса, в результате которого истощаются резервы организма, что в свою очередь приводит к срыву механизмов адаптации и развитию различных соматических заболеваний [4].

Физиологический (биологический стресс) – самый древний и довольно таки простой по своей природе. Нарушение гомеостаза наступает из-за непосредственного действия раздражающего стимула на организм.

Психологический стресс – более сложный процесс, возникающий у человека. Такой тип приводит к обострению или сужению восприятия, внимания, памяти и мышления. Подразделяется на эмоциональный и информационный.

Эмоциональный стресс – состояние выраженного психоэмоционального переживания. В его сути лежит конфликтная ситуация, которая ограничивает удовлетворение потребностей, социальных либо биологических.

Информационный стресс – разновидность психологического стресса источником. В основе которого лежит информация, о неблагоприятных событиях и их последствиях или событиях, травмирующих психику; ситуация информационных перегрузок, когда человек не справляется с поставленной задачей, не успевает принимать решения в требуемом темпе, при высокой ответственности за последствия решений.

Формы проявления стресса и динамика развития стрессовых состояний: по формам его проявления лежит разделение стрессорных реакций на физиологические, поведенческие, эмоциональные, интеллектуальные.

Физиологическая форма проявления стресса. Физиологические проявления стресса касаются почти всех систем организма человека – пищеварительной, сердечно-сосудистой, дыхательной. К признакам стресса, проявляющимся на физиологическом уровне можно отнести:

1. субъективные переживания человека, испытывающего стресс (боли в сердце и других органах, затруднение при дыхании, напряжение в мышцах, неприятные ощущения в области пищеварительных органов и пр.);

2. объективно определяемые изменения в отдельных системах органов (изменение сосудистого тонуса, повышение артериального давления и пр.);

3. нарушение комплексных физиологических функций (ослабление иммунитета, повышенная утомляемость, быстрое изменение массы тела и пр.).

Поведенческая форма проявления стресса. Многообразие поведенческих проявлений стресса можно классифицировать на четыре группы:

1. нарушение психомоторики (избыточное напряжение мышц, изменение ритма дыхания, дрожание голоса и т.д.);

2. изменение образа жизни (нарушение режима дня, нарушение сна, отказ от полезных привычек и пр.);

3. профессиональные нарушения (низкая продуктивность профессиональной деятельности, повышенная утомляемость и пр.);

4. нарушения социально-ролевых функций (возрастание конфликтности, повышение агрессивности, меньший учёт социальных норм и стандартов пр.).

Эмоциональная форма проявления стресса. Эмоциональные проявления касаются в первую очередь характеристик общего эмоционального фона, который приобретает негативный, пессимистический оттенок (раздражительность, депрессивность, агрессия, гнев, возможны аффективные состояния). Длительный или повторяющийся кратковременный стресс может приводить к изменению как характера в целом, так и появлению новых черт, усилению уже имеющихся.

Интеллектуальные признаки стресса. Изменение интеллектуальных процессов касается снижения мыслительного потенциала в целом. Постоянная загруженность сознания обсуждением причин стресса и поиском выхода из него приводит к нарушению свойств и процессов внимания (трудности сосредоточения, повышенная отвлекаемость, сужение поля внимания). Характерное для стресса изменение гормонального фона может привести к нарушению процесса воспроизведения информации. Для комплексного исследования влияния стресса и изоляции на человека, мы изучили психологическое состояние

людей во время карантина. Исследование проводилось в течение 4 недель.

Методы и процедура исследования:

1. тестирование;
2. количественный и качественный анализ полученных результатов;
3. статистический анализ полученных данных.

При тестировании использовались методики:

1. характерологический опросник К. Леонгарда-Шмишека;
2. тест на уровень тревожности Спилбергера-Ханина;
3. шкала депрессии А. Бека.

Результаты исследования: в исследование проходили испытания 48 человек, возраст испытуемых от 18 до 26 лет. Из них: 32 человек – сильная степень занятости, 16 человек – средняя или низкая степень занятости. По результатам исследования были получены следующие показания.

Среднегрупповые показатели по тестовым данным

Группа	1 группа		2 группа	
	до	после	до	после
Тревожность	9,5±0,5	14,2±0,5	10,5±0,5	16,2±0,5
Депрессивность	8,2±0,5	13,6±0,5	8,7±0,5	16,8±0,5
Возбудимость	9,2±0,5	13,8±0,5	9,7±0,5	14,2±0,5
Гипертимность	17,7±0,5	14,7±0,5	16,9±0,5	13,4±0,5
Дистимность	13,4±0,5	16,9±0,5	14,7±0,5	17,1±0,5

Темпы прироста (С. Броуди):

Группа	1 группа	2 группа
Тревожность	39,66	42,69
Депрессивность	49,54	65,88
Возбудимость	40	37,66
Гипертимность	18,52	16,97
Дистимность	22,58	15,09

Заключения. Стресс пагубно сказывается на всех аспектах жизни и труда. Все вышеназванные патогенные процессы является не только прямым следствием стресса, но еще и фактором, мешающим быстро вернуться в нормальное состояния. В связи с этим очень важно не только найти эффективные и универсальные методов профилактики стресса, но и начать повсеместно применять их.

Список использованных источников и литературы:

[1] Кузнецова Е.В., Петровская В.Г., Рязанцева С.А. Психология стресса и эмоционального выгорания: учеб. пособ. для студ. факультета психологии. // Е.В. Кузнецова, В.Г. Петровская, С.А. Рязанцева. – Куйбышев, 2012. – 96 с.

[2] Психология стресса и методы его профилактики: учебно-методическое пособие // Авт. – сост. – ст. преп. В.Р. Бильданова, доц. Г.К. Бисерова, доц. Г.Р. Шагивалеева. – Елабуга: Издательство ЕИ КФУ, 2015. – 142 с.

[3] Соломахо Э.П., Е.В. Климачева Стресс и стрессоустойчивое поведение // Лесной вестник 4/2003.

[4] Акарачкова Е.С., Котова О.В., Вершинина С.В., Рябоконт И.В. Стресс и расстройства адаптации // Лечащий врач ГБОУ ВПО Первый МГМУ им. И.М. Сеченова, Москва 2014 г.

© А.Б. Едыгова, Ф.К. Куадже, З.Х. Тлециук, 2023

ИСКУССТВОВЕДЕНИЕ

Я.І. Лысы,
аспірант, спецыяльнасць 17.00.03 –
Кіна-, тэле– і іншыя экранныя мастацтвы,
e-mail: jan.lysy.jan@gmail.com,
наук. кір.: **А.І. Чупрынскі,**
к. мастацтвазнаўства, дац.,
БДАМ,
г. Мінск, Рэспубліка Беларусь

ЭКРАНІЗАЦЫЯ «У ТУМАНЕ» СЯРГЕЯ ЛАЗНІЦЫ: ПЕРАКЛАД ПСІХАЛАГІЧНАЙ АПОВЕСЦІ НА МОВУ ЭКРАНА

Анатацыя: экранізацыя аповесці В. Быкава «У тумане» 2012 года, пастаўленая рэжысёрам С. Лазніцай, лічыцца адным з самых удалых узораў пераносу на экран складанай псіхалагічнай прозы беларускага пісьменніка. У дадзеным артыкуле аналізуецца шэраг свядомых абмежаванняў у выбары сродкаў выразнасці ў сцэнарнай і рэжысёрскай распрацоўцы экранізацыі.

Ключавыя словы: літаратура, кінематограф, экранізацыя, сцэнарый, рэжысура, персанаж.

Васіль Быкаў славіцца псіхалагізмам сваіх праязных твораў: асноўная і самая інтрыгуючая дзея ягоных аповесцяў, як правіла, творыцца не ў знешніх абставінах і праявах герояў, а ў іх унутраным маналогу, у іх глыбінным пошуку адказу на самыя невырашальныя пытанні. Вядома, такая характарыстыка прозы пісьменніка ставіць перад кінематографістамі, што бяруцца за яго экранізаваць, сур'ёзны выклік: як перадаць на экране ўнутраны маналогі? Як выразіць для глядацкай аўдыторыі тое, што ў сыходным тэксце з'яўлялася аўтарскім каментарыем?

Аповесць В. Быкава «У тумане» атрымала рэкордную колькасць экранізацый – тры. Аднак першыя дзве, будучы стужкамі тэлевізійнымі і нізкабюджэтнымі, не атрымалі прызнання ні на радзіме, ні за мяжой. Іншы лёс чакаў

экрانیзацыю рэжысёра і сцэнарыста Сяргея Лазніцы, які стварыў свой кінематаграфічны варыянт аповесці пры падтрымцы адразу ж пяці краін (у тым ліку Беларусі) у 2012 годзе. Стужка атрымала прыз ФППРЭСІ на 65-м Міжнародным Канскім кінафестывалі і прызнаецца шэрагам крытыкаў за адну з найлепшых экранізацый беларускага класіка [4, с. 5].

Які падыход абралі аўтары стужкі, каб распавесці на экране літаратурную гісторыю? Якімі сродкамі ім удалося перакласці напоўненую ўнутранымі маналогамі прозу на мову кіно? Дадзены артыкул прысвечаны пошуку адказаў на гэтыя пытанні.

Як было вызначана раней, з многіх мастацтвазнаўчых даследаванняў вынікае, што экранізацыі бываюць трох відаў: пераказ-ілюстрацыя, новае прачытанне і пералажэнне [3, с. 112]. Пад пераказам-ілюстрацыяй маецца на ўвазе найменш творчы спосаб экранізацыі, які нясе найменшыя страты адносна перадачы зместу першакрыніцы: на экране ілюструецца дзеянне, апісанае ў кнізе, пераказваецца большая частка дыялогаў і агучваецца думкі персанажаў. Новае прачытанне азначае той тып экранізацыі, у якіх часцей за ўсё ў якасці падзагалоўку ўказваецца «па матывах» альбо «на аснове»: аўтары кінаверсіі дазваляюць сабе маштабную дапрацоўку сыходнага тэксту альбо яго поўнае пераўтварэнне, разглядаюць літаратурную першакрыніцу, як матэрыял, якім яны «натхняюцца» на свой уласны твор. Пад трэцім тыпам, пералажэннем, маецца на ўвазе падыход, які валодае якасцямі і першага, і другога тыпу: ствараецца кінематаграфічны адпаведнік літаратурнаму твору, з поўнай перадачай аўтарскай задумы і сутнасці першакрыніцы, але са свядомым аўтарскім перакладам з пісьменніцкай мовы на мову кіно.

Аналізуючы экранізацыю аповесці «У тумане» вытворчасці 2012 года, не складана прыйсці да высновы, што яе рэжысёр і сцэнарыст С. Лазніца абраў трэці падыход да стварэння экраннага адпаведніка: пералажэнне. Рэжысёру было прынцыпова важна захаваць аўтарскія задумы В. Быкава, але пры гэтым стварыць на экране паўнаватасную дзею, што працуе па законах кіно, а не літаратуры. Адметна, што сцэнарый да фільма С. Лазніца напісаў яшчэ пры жыцці В. Быкава, «які

даў рэжысёру сваё блаславенне на здымкі карціны, аднак прайшлі гады, перш чым стала магчыма ўзяцца за яе» [2, с. 8].

Сюжэт стужкі, роўна як і сюжэт аповесці, прысвечаны гісторыі, якая звяла трох герояў-беларусаў у складаных псіхалагічных абставінах. Немцы, захапіўшы групу дыверсантаў, адпускаюць самага бясстрашнага з іх – Сушчэню – тым часам як астатніх караюць смерцю. У выніку, усе аднавяскоўцы і мясцовыя партызаны прызнаюць яго за здрадніка. Не разважаючы і не шукаючы доказаў, партызаны пасылаюць Бурава і Войціка, каб забіць Сушчэню. Аднак гісторыя складваецца непрадказальным чынам, і Бураў пачынае сумнявацца ў вінаватасці Сушчэні, а Войцік праяўляе сябе, як сапраўдны здраднік па натуре.

Фільм С. Лазніцы распачынаецца з маштабнай адкрываючай сцэны, у якой задзейнічана вялізная колькасць акцёраў масоўкі. Адметна, што гэтыя некалькі хвілін зняты адным планам. На экране дэманструецца своеасаблівая «драматургічная панарама», што акрэслівае час і месца дзеяння, паказвае цэлы калейдаскоп рознага роду партрэтаў людзей, што апынуліся сведкамі і ўдзельнікамі страшнай фашысцкай дзеі: павешання ворагаў. Дадзеная адкрываючая панарама вельмі нагадвае аналагічную экспазіцыйную сцэну, створаную яшчэ паўстагоддзя таму класікам беларускага кіно Віктарам Туравым у адным з самых прызнаных фільмаў пра вайну, знятым па аповесці Паўла Ніліна, «Цераз могількі» (1964 г.). Адрозненне ў тым, што там панарама паказвала стан партызанаў, а не акупаваную вёску, і ў працэсе свайго руху мела больш адносін да асноўнага сюжэта фільма. Такім чынам, мэтанакіравана ці не, С. Лазніца яшчэ платней упісаў свой фільм у кантэкст беларускіх экранізацый.

На кантрасце з уступнай сцэнай працуе асноўная частка фільма, пазбаўленая падобных маштабаў, звужаная да ўнутранага свету трох канкрэтных герояў і да невялікай прасторы паміж імі. Нягледзячы на тое, што асноўная дзея адбываецца на прыродзе, пасярод велічных лясных краявідаў, стужка ўспрымаецца вельмі камерна, быццам у навакольным свеце няма нічога, што магло б заняць увагу герояў. У сэнсе ўспрымання кінастужкі глядачом, усё наваколле становіцца

быццам зацягнутым непраглядным туманам – туманам пачуццяў, які няма патрэбы выяўляць на экране.

У апошняй выснове дапамагае выдатная праца аператара-пастаноўшчыка Алега Муту: захоўваючы рэалістычны малюнак асяроддзя, запатрабаваны кантэкстам і жанрам стужкі, ён заўжды знаходзіць эстэтычныя кропкі гледжання, выбудоўвае прыемныя воку кампазіцыі, не дазваляе кадру быць хаатычным і непрадуманым. Асабліва гэта заўважна ў начных сцэнах, у якіх дзеля выразнасці кадра выкарыстоўваецца яркае кантравое асвятленне і якасная падсведка, наяўнасць якіх у некаторыя моманты складана патлумачыць фізічна, аднак яны гарманічна ўпісваюцца ў эстэтыку і не парушаюць праўдападобнасць пастаноўкі.

Адыход ад некаторых крытэраў рэалізму абсалютна не супярэчыць аўтарскай задуме рэжысёра, так як само паняцце рэалізму ў кіно, на ягоны погляд, з’яўляецца спрэчным: «Усё, што адбываецца на экране, не з’яўляецца рэалізмам, ва ўсім ёсць вызначаны містычны момант. Тое ж самае датычыць карцін, дзеянне якіх адбываецца ў мінулым». У якасці прыкладу рэжысёр прыводзіць падыход Аляксея Германа-старэйшага, які распрацоўкай падрабязных дэталей не стварае рэалізму, а толькі задае неабходны маштаб дакладнасці. «Падзеі на экране нікім чынам нельга лічыць рэалізмам, як тую ж музыку, да якой нельга дакрануцца» [2, с. 5].

Дарэчы будзе адзначыць, што ў дадатак да іншых самаабмежаванняў у выбары мастацкіх сродкаў, аўтары стужкі выключылі прымяненне музыкі. Як вынік, адсутнасць музычнага суправаджэння засяроджвае ўвагу гледача на мысліцельным працэсе, быццам падкрэслівае неабходнасць прыслухоўвацца перш за ўсё не да эмоцый персанажаў, а да іх думак. Безумоўна, гукавы бок фільма (гукарэжысёр Уладзімір Галаўніцкі) не застаецца без увагі. Як заўважыла кандыдат мастацтвазнаўства Наталля Агафонава: «Супольна з лаканічнай выявай наратыўнай функцыяй у карціне надзелены гук з дэталёвай нюансіроўкай шумавога рэльефу» [1, с. 95].

Але першасная заслуга дадзенай экранізацыі, як твору псіхалагічнага, зсяроджанага на людзях і іх перажываннях, належыць выканаўцам галоўных роляў. Можна гаварыць пра

выключнае трапленне акцёраў у тыпажы сваіх персанажаў: ведаючы аповесць, з першага кадру, дзе з'яўляюцца Бураў (Уладзіслаў Абашын) з Войцікам (Сяргей Калёсаў), становіцца ясна, хто з іх хто, па адных толькі выразях іх твараў. У вобразе Бурава бачыцца прынцыповасць, імкненне быць рашучым і, у той жа час, уменне сумнявацца, разважаць, думаць. У выканаўцы ролі Войціка атрымалася паказаць безідэйнага чалавека, які ўсе свае недахопы і пралікі тлумачыць сваёй фальшывай ідэйнасцю. Не менш уражвае складаны партрэт спакутаванага сумленнага Сушчэні, чыю ролю выканаў Уладзімір Свірскі, для якога дадзеная праца стала першай у кіно [2, с. 7].

Дзеля індывідуальнага раскрыцця кожнага з галоўных герояў, у аповесці быў задзейнічаны цэлы шэраг успамінаў пра ранейшыя падзеі з іх жыццяў. У адрозненне ад прэзентацыйнай версіі, у фільме засталася роўна тры рэтраспектыўныя фрагменты – па адным на персанажа. Аднак дадзены падыход выключна граматычна адпавядае арыгінальнай аўтарскай задуме, не парушаючы пры гэтым законаў пабудовы лаканічнай кінематаграфічнай дзеі. Дакладна акрэсліла сутнасць гэтых трох рэтраспектыў Н. Агафонава: «Першая – свядомы выбар (далучэнне Бурава да партызан). Другая – прымус да выбару, якога няма (калізія «зрады» Сушчэні). Трэцяя – інстынктыўнае самазахаванне (таёмная здрада Войціка)» [1, с. 95].

Калі рэтраспектывы ў аповесці ўяўлялі сабой цэлыя зборнікі фрагментаў жыцця таго ці іншага героя, то ў фільме ад іх пакінулі па адным выразным сюжэце, збудаваным па ўсіх законах сюжэтнай кампазіцыі, як свайго роду ўнутраныя «кароткаметражныя фільмы». Пры самым простым падзеле драматургіі стужкі на класічныя тры акты, становіцца відавочна, што другі акт кінааповеду акаймляецца двума рэтраспектывамі: пачынаецца ён з гісторыі Бурава, пасля чаго, роўна ўсярэдзіне фільма, у дзею ўступаюць успаміны Сушчэні. Дзякуючы гэтаму, завяршаецца другі акт кампазіцыйным паўтарэннем сцэны аналагічнай адкрываючай: на гэты раз той самы шлях па вёсцы камера рухаецца ўслед за Сушчэнем, які прыходзіць да шыбеніцы з трыма павешанымі. Дзякуючы розніцы ва ўспрыманні гэтых дзвюх узаемазвязаных сцэн, яшчэ мацней

адчуваецца адчайнае становішча Сушчэні, яшчэ выразней считваецца стаўленне аднавяскоўцаў да героя, як да здрадніка. Шлях на шыбеніцу – шлях паратунку для годнасці героя ў вачах людзей – для яго, парадаксальным чынам, закрыты.

Свядомы падыход пастаноўшчыкаў да кожнага эпізода чытаецца таксама ў сцэне допыту Сушчэні, калі немец прапаноўвае яму свабоду ў замен на супрацоўніцтва: на трэцім плане, што размешчаны за галоўным героем, які павольна перажывае збянтэжаны стан, сядзіць нямецкая сакратарша і ўзіраецца перад сабой ці то пустым, ці то задуменым позірам. Дзякуючы гэтаму, на першы погляд нязначнаму, элементу, за ўвагу гледача ў крытычны момант змагаюцца дзве статычныя постаці, у сінтэзе ўздзеяння якіх можна нават пачаць шукаць дадатковыя сэнсы: быць можа жанчына слухае, што адбываецца; быць можа яна разважае, ставіцца да Сушчэні не так адназначна, як падаецца ў першы момант?

Прыблізна такім жа чынам пастаноўшчыкі працуюць з нюансіроўкай вобразаў галоўных герояў. Напрыклад подласць Войціка ярчэй за ўсё выяўляецца ў сцэнах небяспекі, але не абавязкова праз увядзенне героя ў крытычную сітуацыю: некалькі разоў за фільм можна пабачыць, як персанаж неасцярожна сябе паводзіць, думаючы аб нечым староннім, а затым, убачыўшы пагрозу, гіпертрафіравана асцярожнічае і думае толькі аб паратунку ўласнага жыцця. Дзякуючы паўтарэнню гэтай рэакцыі некалькі разоў, складваецца цалкам зразумелы характар складанага персанажа.

Такая ж скупая аўтарская манера напаўняе дыялогі, якія вельмі часта аўтары экранізацыі выкарыстоўваюць як найбольш арганічную замену закадравых тлумачэнняў. Менавіта ў такіх сцэнах часцей за ўсё даецца воля шчырым эмоцыям персанажаў, адбываюцца пошукі яскравага кароткачасовага эквіваленту доўгім тэкставым развагам «ад аўтара». У экранізацыі ж С. Лазніцы нават дыялогі застаюцца павольнымі, амаль безэмацыйнымі. Такі важны дыялог, як фінальная гутарка Сушчэні з Войцікам, хоць і поўніцца тэкстам, але ж усё адно выкананы ў стрыманай манеры: стандартная аператарская «васьмёрка» (прыём, пры якім па чарзе паказваюцца два персанажы, што ўзаемадзейнічаюць у адным здымачным плане)

тут звездзена да двух доўгіх статычных планаў, у першым з якіх паказваецца толькі партрэт Войціка, а ў другім – Сушчэні. Пра ўсе астатнія эмоцыі суразмоўцы глядачу даводзіцца проста здагадвацца. «С. Лазніца вядзе кінаапаваданне павольна ў камернай стылістыцы трыя і дуэтаў. Тут не галосыць, не стогнуць, не крычаць – размаўляюць у паўсілы і заміраюць у паўпавароце» [1, с. 95].

Рэжысёр сам звяртае ўвагу на гэты падыход у адным з інтэрв'ю: «Фільм вылучае скупая стрыманая манера. Эмоцыя, нават калі і прысутнічае ў некаторых эпізодах, у сваіх праявах, у акцёрскай ігры, будзе стрыманая. Фільм – як нацягнуты нерв» [2, с. 7]. Аднак пры гэтым, аўтары кінастужкі часам дапушчаюць своеасаблівую драматызацыю дзеі – мае месца згушчэнне абставінаў, дзеля больш яскравага кінематаграфічнага эфекта. Найбольш гэта заўважна ў сцэне прыгатавання Бурава застрэліць Сушчэню, калі зброя ўжо наведзена і як раз у гэты момант чуецца набліжэнне ворага. Таксама адметная драматызацыя ў рэтраспектыўнай сюжэтнай галіне Сушчэні, калі цягнік, пушчаны пад адхон ягонымі калегамі, аказваецца напоўнены палоннымі. «У гэтым эпізодзе рэжысёр крыху «дапісвае» аповесць: дадае некалькі важкіх фраз, што аргументуюць пазіцыю Сушчэні, а таксама знакавы вобраз цягніка, з таварных вагонаў якога глядзяць дзяўчаты і падлеткі» [1, с. 95].

Тым не менш, лепш за ўсё абагульняе аўтарскі падыход да экранізацыі яе фінал: незадоўга да канца фільма, нарэшце, на экране пачынае згушчацца туман. Адбываецца гэта толькі тады, калі Сушчэня з Войцікам застаюцца адны, быццам азначаючы тое карэннае непаразуменне між светапоглядамі і светаўспрыманнямі двух герояў: абсалютна сумленнага і абсалютна бессумленнага. У гэтым тумане нарэшце знаходзіць свой канец Войцік. Затым туман цалкам зацягвае экран, пакідаючы перад глядачом белае палатно. Глядач застаецца пазбаўлены не толькі музыкі, не толькі выразных эмоцый, актыўнага дзеяння, але нават выявы. І менавіта ў гэтай сцэне, апошнім сродкам якой застаецца гук, фінальны стрэл Сушчэні ставіць адну з самых яркіх кропак у гісторыі экранізацый В. Быкава.

Стужка С. Лазніцы «У тумане» прапаноўвае ўзор вельмі стрыманай рэжысуры з тонкім падыходам да адаптавання сыходнага тэксту да экрана. Аўтар экранізацыі выдатна разумее, што ўсю гучную шматслоўнасць думак літаратурных герояў нельга пераказаць на экране не прыбегнуўшы да сродкаў, якія пазбавяць фільм самадастатковасці, цэльнасці, кінематаграфічнасці. Таму ён ставіць перад сабой і здымачнай групай велізарны спіс абмежаванняў у сродках і прыёмах, і робіць усё магчымае, каб перанесці працэс разважанняў з галоў галоўных герояў у падсвядомасць глядача.

Спіс выкарыстаных крыніц і літаратуры:

[1] Агафонава Н.А. Тэма Вялікай айчыннай вайны ў Беларускім ігравым кіно 1990-2000-х гг. // Роднае слова. – 2020. – №5. – С. 92-95.

[2] «В тумане». Общее дело // На экранах. – 2012. – №5. – С. 7-8.

[3] Лысы Я.І. Тыпалогія экранізацый літаратурных твораў на прыкладзе беларускіх кінастужак // Дзяржава і творчая асоба: матэрыялы XII міжнар. навук. канф., Мінск, 16 красавіка 2021 г. / Беларус. дзярж. акадэмія мастацтваў; редкал.: С.П. Вінакурава (стар. рэдкал.) [і інш.]. – Мінск, 2021. – С. 111-116.

[4] Международная пресса о фильме Сергея Лозницы «В тумане» // На экранах. – 2012. – №6. – С. 4-5.

© Я.І. Лысы, 2023

ПСИХОЛОГИЧЕСКИЕ НАУКИ

Н.Г. Попрядухина,

к.пс.н., доц.,

e-mail: aple_orस्क@mail.ru,

*Орский гуманитарно-технологический
институт (филиал) «Оренбургский
государственный университет»,
г. Орск, Российская Федерация*

ОПРЕДЕЛЕНИЕ МОТИВОВ ДЕВИАНТНОГО ПОВЕДЕНИЯ В ПОДРОСТКОВОМ ВОЗРАСТЕ

Аннотация: в данной статье представлено изучение проблемы определения мотивации девиантного поведения в подростковом возрасте.

Ключевые слова: подростковая группа, девиантное поведение, подростковый возраст.

В современном российском социуме к старшеклассникам предъявляются высокие моральные и этические требования, что вызывает протест у молодых людей, который выражается в различных вариациях отстаивания собственной позиции, порой и через девиантное поведение [3]. Наиболее распространенным вариантом девиации в подростковом возрасте является употребление алкогольных и алкогольсодержащих веществ [2].

В опытно-экспериментальном исследовании принимали участие 88 старшеклассников, в возрасте от 15 до 16 лет [3]. Наш выбор был обусловлен тем, что девиантное поведение, как правило, складывается на этом этапе развития ученика, и обусловлено своеобразным переходом личности от незрелости к зрелости, от детства к взрослости, который пронизывает все стороны развития в период старшего школьного возраста [4].

Среди основных задач опытно-экспериментальной работы были выделены:

– определение доминирующих мотивов, обуславливающих употребление подростками алкогольных и алкогольсодержащих веществ;

- определение эмоциональной реакции подростков к лицам, употребляющим алкогольные и алкогольсодержащие вещества;
- выявление алкогольной «заинтересованности» подростков;
- просветительская деятельность по вопросам здорового образа жизни для подростков.

Для диагностики мотивации употребления алкогольных и алкогольсодержащих веществ и напитков мы предложили подросткам соответствующие анкеты и методики [3].

На основе анализа результатов было определено, что первый опыт старшеклассники получают чаще всего в компании сверстников. И обычно именно в среде сверстников происходит дальнейшее употребление алкогольных и алкогольсодержащих напитков. Основной причиной такой ситуации является поиск старшеклассниками в этих компаниях взаимопонимания, принятия и поддержки, то есть суррогат той любви, которую они недополучили в семье и в школе.

Было выявлено, что все современные старшеклассники довольно хорошо информированы о последствиях употребления алкогольных и алкогольсодержащих веществ и напитков. Впервые эту информацию, по их отзывам, они получили в 10-12 лет из СМИ, газет и своих друзей или знакомых.

Для диагностики эмоционального отношения испытуемых к лицам, употребляющим алкогольные и алкогольсодержащие вещества, была проведена анкета, в которой испытуемые имели возможность выразить свое отношение к этой категории населения.

На основе анализа полученных результатов исследования было определено, что большая часть испытуемых (74%), принимавшие участие в опытно-экспериментальной работе, негативно относятся к лицам, употребляющим алкогольные и алкогольсодержащие вещества.

При этом было выявлена группа испытуемых (17%), которые считают, что употреблять алкогольные и алкогольсодержащие вещества это нормально и даже престижно и интересно.

Необходимо отметить, что в ходе опытно-

экспериментальной работы была выделена группа старшеклассников, составляющая 9% испытуемых, которые открыто, не выражают своего отношения к лицам, употребляющим алкоголь. Они говорят о «модности» и «престижности» употребления алкоголя. Эти испытуемые, пока еще, внешне ничем не отличаются от других старшеклассников, однако они боятся говорить о том, что они сами употребляют алкогольные и алкогольсодержащие вещества, так как, по нашему мнению, они боятся негативной реакции со стороны сверстников и общества в целом.

Для полного анализа данной проблемы, было проведено еще одно диагностическое обследование, целью которого была попытка выявить алкогольную «заинтересованность» старшеклассников, а также проверить степень усвоения антиалкогольной информации, и степени устойчивости старшеклассников к алкогольному давлению.

На основе анализа результатов, полученных в ходе проведенного исследования, было выявлено, что 68% испытуемых отдают предпочтение среди основных видов организации своего досуга – спорту, активным физическим занятиям, чтению книг, общению с друзьями. У этих старшеклассников уже давно сложилось твердое убеждение, что алкоголь и алкогольсодержащие вещества способны нанести только огромный вред не только их физическому здоровью и общему состоянию организма, но также неадекватно отразиться на психологическом здоровье. Многие из них высказывали суждение о том, что в современных условиях жизнедеятельности единственным способом оставаться здоровым можно при условии ведения здоровый образ жизни, и активного занятия спортом.

Испытуемые убеждены, что только предпочтение различных видов интересных и познавательных мероприятий, а также наличие силы воли и своего собственного мнения, обеспечивает возможность ведения здорового образа жизнедеятельности, адекватного умения отказаться от предложения сверстников употреблять алкогольные и алкогольсодержащие вещества в компаниях. Кроме того, старшеклассники отмечают, что порой им не достает

коммуникативных навыков для конструктивной аргументации своего отношения к их употреблению.

Данное исследование подтвердило результаты предыдущего этапа эксперимента в отношении высказываний об отношении к употреблению алкогольных и алкогольсодержащих веществ. У старшеклассников, которые высказывали свое нейтральное и положительное отношение к лицам, употребляющим алкогольные и алкогольсодержащие вещества, вновь была выявлена склонность и «заинтересованность» к их употреблению [2].

Как отмечается в психолого-педагогических источниках и в средствах массовой информации, всем окружающим взрослым, участвующим в воспитании ребенка, необходимо с самого раннего детства прививать ему культуру здорового образа жизни. Воспитание в ребенке сильной, интересной личности, способной вести здоровый образ жизни, заниматься спортом и развивать в себе преимущественно здоровые интересы, а также негативно относиться к употреблению алкогольных и алкогольсодержащих веществ [1].

Итак, педагоги, психологи и родители, а также все взрослые, участвующие в воспитании подрастающего поколения, должны больше уделять внимания данной проблеме и воспитывать интерес и культуру здорового образа жизни в каждом ребенке. На этом основании, мы считаем, что перед российским образованием, министерством здравоохранения и всем российским обществом стоит задача не только повышения уровня ответственности за воспитание подрастающего поколения, состоящее в проведении профилактических мероприятий направленных на формирование позитивных интересов, привычек и наклонностей у современной молодежи.

Список использованных источников и литературы:

[1] Андрианова Р.Х. Девиантное поведение подростков: сущность, причины и социально-педагогическая профилактика // Социал. педагогика в России. – 2015. – №1. – С. 34-40.

[2] Леус Э.В. Возрастные психологические аспекты аддиктивного поведения подростков / Э.В. Леус, А.Г. Соловьев, И.А. Новикова // Наркология. – 2016. – Т. 15, №3. – С. 12-17.

[3] Райс Ф. Психология подросткового и юношеского возраста. – СПб.: Издательство «Питер» 2010. – 656с

[4] Реан А.А. Психология подростка./ Учебник под ред. А.А. Реана. – СПб.: «Прайм – ЕВРО – ЗНАК», 2008. – 480 с.

© Н.Г. Попрядухина, 2023

СОЦИОЛОГИЧЕСКИЕ НАУКИ

Б.Е. Сагындыкова,

к.соц.н.,

*Южно-Казахстанский государственный
педагогический университет,
г. Шымкент, Республика Казахстан*

АКТУАЛЬНЫЕ ТЕНДЕНЦИИ В ФОРМИРОВАНИЕ ЦЕННОСТНЫХ ОРИЕНТАЦИЙ СОВРЕМЕННОЙ КАЗАХСТАНСКОЙ МОЛОДЕЖИ

Аннотация: в статье раскрыто содержание реализации ценностных ориентаций молодежи, выступающих в качестве жизненных установок, и, оказывающих, одновременно, влияние на уровень социального самочувствия субъектов. Позитивные тенденции в развитии казахстанской молодежи, требующие дальнейшего укрепления и развития: высокий по сравнению с другими возрастными группами социальный оптимизм (итоги социологических опросов по Казахстану), большая адаптированность к рыночной экономике, восприимчивость к новым идеям, новациям, нацеленность на получение качественного образования.

Ключевые слова: молодежь, ценностные ориентации, социентальная система, индивид, досуг, образование.

Исследователи выделяют три основных этапа социализации, связанные с формированием ценностных ориентация молодежи:

1. на первом этапе происходит осознание тех или иных ценностей и образование на этой основе определенных ценностных представлений, исходным «строительным материалом» которых является собственный индивидуальный опыт личности. Важную роль в этот период играет семья, родители, вторичные факторы социализации (дошкольные, школьные учреждения, группы сверстников и ближнее социальное окружение) социокультурной среды ребенка и подростка. Ценностные представления первого этапа усвоения

ценностей имеют эмпирический характер, то есть существуют на обыденно житейском уровне сознания индивида. [1]

2. второй период юности – это период включения молодого человека в новую для него сферу социальной жизни (служба в рядах Вооруженных Сил, учеба в высшем учебном заведении, производственная деятельность), где его личный опыт играет решающую роль в осознании ценностных характеристик. Субъективный опыт характеризует такой уровень жизнедеятельности человека, при котором ценностные представления тесно связаны с удовлетворением жизненно необходимых материальных и духовных потребностей. На этом уровне развития личности молодого человека в его ценностных представлениях наблюдается большой элемент случайного, ограниченного, эгоистичного. Тем не менее, на втором этапе усвоения ценностей проявляются черты регулятивного процесса формирования ценностных ориентаций через систему «книжных» знаний, СМИ и субъективного опыта.

3. на третьем этапе преодолеваются противоречия в сознании молодежи, развивается и совершенствуется система ценностных ориентаций на основе глубоко личностного, инициативно-творческого отношения к моральным ценностям как к смыслообразующим, базисным целям и средствам жизнедеятельности людей. Именно в процессе профессионально значимой деятельности упрочиваются и получают стабильность ценностные ориентации молодого человека, первоначальные ценностные представления которого обретают определенную четкость и ясность, выражая более зримо устойчивые черты личности. Существенная черта третьего этапа усвоения ценностей заключается в том, что он является частью целой системы управляемых социально-экономических и социально-культурных факторов регуляции со стороны общества и его социальных институтов.

Среди общих тенденций в ценностных ориентациях современной молодежи можно выделить следующие:

– Все более определено в молодежной (студенческой) среде проявляются ориентации на достижение личного успеха. Истоки этого изменения – в усилении роли индивидуалистических ориентаций в современном

индустриальном обществе.

– Для большинства молодых успех – это достижение прежде всего материального благополучия посредством карьеры, приобретения высокого социального статуса. Важность общественного признания порой ставится под сомнение. [2]

– Изменилось и мнение молодежи о способах достижения успеха. Если еще в начале 1990-х годов главным считалось везение, стечение обстоятельств, умение рисковать, а уровень образования не играл существенной роли, то в последнее время он рассматривается как все более значимый фактор достижения успеха.

– Все более заметно разделение в сознании молодежи карьеры, славы, власти. Эти позиции занимают самое низкое ранговое место в их ценностной шкале. На первом же месте – желание семейного счастья.

– Снижается престиж традиционных профессий (инженеры, педагоги и др.), растут прагматические настроения. Хотя в последние годы – на базе оживления производства – интерес к инженерно-техническим профессиям возрождается.

– Развиваются ориентации в профессиональном и жизненном самоопределении на перспективу – на трудоустройство в негосударственном секторе, малом и среднем бизнесе, возрастает резкое расхождение этих ориентаций с направленностью, характером подготовки в вузе.

– Снижается активность в сфере потребления духовных ценностей; в целом снижается уровень духовности молодежи. Возникает острая необходимость восстановления чувства патриотизма, уважения к собственной культуре, устранения дефицита национального и личного самоуважения.

– Противоречиво изменяется ценностное восприятие молодежью межпоколенных взаимоотношений – с одной стороны, возрастает стремление молодежи к самостоятельности, автономности, независимости; с другой, – растет значение роли родительской семьи, усиление их зависимости от нее.

– Возрастает роль неформальных, межличностных отношений в молодежной среде, утверждается связанный с этим противоречивый подход к традиционным институтам (особенно

– к браку, семье).

– Усиливается аполитичность, сочетающаяся с нарастающим негативизмом, социальным протестом. На этой почве усиливается влияние в молодежной среде правого и левого радикализма, экстремизма.

На всем протяжении существования социума, «сетка» ее ценностных ориентаций подвержена изменениям со стороны двух оппозиций – оппозиции интеграции как социализации и идентификации как индивидуализации, и оппозиции субъективизма и объективизма. Социальный мир представляет собой «социентальную систему», которого подчиняется принципам системного баланса – смещение одного элемента немедленно вызывает смещение остальных так, что системное равновесие сохраняется. [3]

Система ценностных ориентаций разделяется на три большие группы: 1) «материнские» как материально-экономические; 2) «отцовские» как духовно – гуманитарные; 3) символически-интерсубъективные как рациональные.

Материально-экономические ценностные ориентации. Этот вид ценностей распределяется по оси «плановая экономика-рыночная экономика».

Как отмечают Ткачева Н.А., Баймухаметова, «в ценностных ориентациях современной казахстанской молодежи можно выделить крайне противоречивые проявления. Наличие традиционных ценностей, семьи, брака, уважения к старшим, до наступления крайнего индивидуализма». [4]

Выбор в пользу той или иной группы детерминирован экономическим статусом человека, его принадлежностью к той или иной социальной группе, экономически активной или экономически пассивной. Если та или иная социальная группа является экономически зависимой частью общества и нуждается в всемерной поддержке государства, оно крайне заинтересовано в государственном управлении экономикой и в развитии государственного сектора экономики. Эта группа, будучи объектом опеки со стороны государства, ратует за социально ориентированную экономику.

Список использованных источников и литературы:

[1] Добрынина В., Кухтевич Т. Ценностные ориентации учащихся и студенческой молодежи / В. Добрынина, Т. Кухтевич // Alma mater. 2003. – №2. – С. 13-15.

[2] Жизненные стратегии современной молодежи: межпоколенческий анализ / К. Музыбаев // Журнал социологии и соц. антропологии. 2004. – т 7, №1. – С. 175-189.

[3] Абдирайымова Г.С. Ценностные ориентации молодежи // Мысль. 2005. – №7. – С. 59-61.

[4] Tkacheva N.A., Baymukhametova R. S. Value orientations of Kazakhstan youth. Historical and Social-educational Ideas 8(6/2):134-139.

[5] Социокультурные адаптация городской молодежи / под редакций Салыкжанова Р.С. – Астана, 2013. – С. 9-11.

© Б.Е. Сагындыкова, 2023

ПОЛИТОЛОГИЯ

В.Г. Агibalова,
канд. экон. наук,
А.А. Тахумова,
студентка 1 курса магистратуры
напр. «Государственное
и муниципальное управление»,
e-mail: takhumova_alina@mail.ru,
ФГБОУ ВО «Кубанский государственный аграрный
университет имени И.Т. Трубилина»,
г. Краснодар, Российская Федерация

ПУБЛИЧНАЯ ВЛАСТЬ В СОВРЕМЕННОЙ РОССИЙСКОЙ ГОСУДАРСТВЕННОСТИ

Аннотация: раскрывается цель и система публичной власти в современной России, которую несет многонациональный народ. Анализ положений Конституции Российской Федерации, постановлений и постановлений Конституционного Суда Российской Федерации, мнений ведущих российских конституционалистов. Представлен вариант общей характеристики федеральных, региональных и муниципальных пространственных уровней, который в своей основе характеризует государственную власть как общее понятие. Сделан вывод о том, что определение категории «публичная власть» в Конституции Российской Федерации позволит создать современную модель взаимодействия государственной власти и местного самоуправления, обеспечить конституционные гарантии предоставления государственных и муниципальных услуг в целях реализации конституционных прав личности.

Ключевые слова: власть, государственная власть, местная власть, местное самоуправление, региональная власть, публичная власть, федеральная власть, государственные услуги, муниципальные услуги.

Актуальность

исследования

обусловлена

дискуссионностью понимания термина «публичная власть», отсутствием легального закрепления и особенностями формирования, как системы, состоящей из таких видов, как государственная власть (федеральная и региональная) и местное самоуправление (местная власть). Новые тенденции в Российском государстве характеризуются усилением «интеграции» собственного правительства в систему государственных органов, посредством реализации делегированных государству определенных полномочий. В этих условиях представляется возможным использовать категорию «публичная власть» как родовой термин для поиска одной модели многонациональной публичной власти русского народа, взаимоотношений государства и самоуправления в системе предоставления государственных и муниципальных населению. Соответственно, предметом обсуждения является глубокое изучение общих интересов публичной власти и местного самоуправления, согласно которым они складываются в систему государственного управления с сохранением самостоятельности и системности. Государственное и муниципальное обеспечение.

Вопросы публичной власти, ее системы и значения в современном российском государстве рассматриваются в работах авторов С.А. Авакян, Н. – Э. Бондарь, М.В. Баглай, Н.Е. Егорова, В.В. Невинский, Т. – Н. – Л. Пешин, Л.Б. Соболева, Т.Я. Хабриева, В.Е. Чиркин и др., Особый вклад в развитие представлений о публичной власти внесли работы С.А. Авакян: «Публичная власть: правовые и правовые аспекты» [1], В.Е. Чиркин «Государственная власть в современном обществе» [2], Т.Я. Хабриева и В.Е. Чирка «Теория современной конституции» [3] и др., в то же время многие аспекты этой аргументации достаточно исследованы, прежде всего для построения системы предоставления государственных и муниципальных услуг.

Неотъемлемой частью любого государства, а также политической организации является наличие специального органа публичной власти, который участвует в действиях отдельных лиц или групп лиц, прежде всего уполномоченных на управление общественными делами. Другими словами, можно сказать, что государственные учреждения созданы для выполнения своих обязанностей и функций. Общественные

учреждения также являются одним из способов осуществления верховной власти народа [4]. Современная государственная институциональная система определяется такими факторами, как логика исторического развития, форма правления, территориальное устройство и политическая система.

Конституция Российской Федерации установила определенную систему современного состояния российских органов. Государственное управление, демократическая политическая система, основанная на признании принципа разделения властей, привела к созданию таких федеральных органов, как Президент Российской Федерации, Федеральное Собрание, Правительство Российской Федерации, Конституционный суд Российской Федерации. Российской Федерации, Верховного Суда Российской Федерации, а также Генеральной прокуратуры Российской Федерации, Центральной комиссии Российской Федерации, Счетной палаты Российской Федерации, Центрального банка Российской Федерации; Уполномоченный по правам человека в Российской Федерации. При этом следует отметить, что буквальное толкование принципа разделения властей в Конституции РФ не означает независимости от государственной власти: законодательной, исполнительной и судебной. Свобода как основной признак этих органов государственной власти указывает: «Российская государственная власть осуществляется согласно делению на законодательную, исполнительную и судебную [5]. Поэтому государственную власть в Российской Федерации можно рассматривать как систему государственных органов.

В состав Российской Федерации входят 85 субъектов Российской Федерации (22 республики, 9 краев, 46 областей, три федеральных государства, одна автономная область, четыре автономных округа). Публичную власть в ней осуществляют законодательные (представительные) органы, высшие должностные лица субъектов Российской Федерации (организационно – юридически обособленные государственные органы), правительство (исполнительная власть), конституционный суд и иные органы государственной власти субъектов Российской Федерации.

В системе публичной власти Конституция Российской

Федерации не предусматривает органы местного самоуправления. В муниципальном образовании органом местного самоуправления, который должен существовать в муниципальном устройстве, являются представительным органом муниципального образования, глава муниципального образования, местная администрация(исполнительно-распорядительный орган) муниципального образования [6].

Вопрос в том, является ли местное самоуправление уровнем публичной власти? По крайней мере, это видно из положений конституции о территориальном самоуправлении: органы территориального управления не входят в систему уставных органов; местное самоуправление «...обеспечивает гражданам самостоятельное решение вопросов местного значения, владения, пользования и распоряжения муниципальной собственностью»; оно «...осуществляется гражданами путем референдума, выборов, иных форм прямого волеизъявления, через выборных представителей и другие органы местного самоуправления»[5].

Конституционный Суд Российской Федерации постановил, что носителем государственной власти в соответствии со статьей 3 Конституции Российской Федерации является многонациональный народ России, входящий также в состав органов государственной власти [7; 8]. Поэтому осуществление местного самоуправления жителями муниципального образования также является публичным правом. Правовые нормы о возможности осуществления власти и «...через государственные органы и органы местного самоуправления»[5] подтверждают, кроме того, что публичная власть осуществляется также через органы местного самоуправления. Таким образом, принципы федерализма и отделения местного самоуправления от органов государственной власти определяют сложную систему государственной власти в Российской Федерации, в которой выделяются федеральные, региональные, территориальные (субъекты Российской Федерации) и местные (муниципальные) пространственные уровни.

Публичная власть осуществляется на федеральном и региональном уровнях, которые выступают как подсистемы

публичной власти. Принципы федерализма и разделения властей в тесной взаимосвязи не только образуют эту подсистему, но и демонстрируют распространение государственной власти на законодательную, исполнительную и судебную. Местная (муниципальная) публичная власть осуществляется на территории муниципальных образований. Поэтому местная власть (местное самоуправление) осуществляется непосредственно населением, а через местные органы самоуправления, как и государственная власть, обособляется от подсистемы государственной власти в Российской Федерации.

Основы объединения всех уровней государственной власти (федеральной, региональной и местной автономии) и, следовательно, основы государственной власти в России обнаруживают их общее сходство. Например, речь может идти о государственных выборах, органах и муниципалитетах; присвоение и осуществление своих полномочий в соответствии с законом; об учреждении публично-правовых (конституционных) органов по связям с общественностью и муниципалитетов и их должностных лиц; об автономии и самостоятельности уровней власти в пределах, установленных законом, в сочетании с принципом демократического централизма – обязательность решений вышестоящих уровней власти для нижестоящих, находящихся в их компетенции. В то же время на всех уровнях публичной власти сходны отношения между представительными и исполнительными органами, особенно теми, которые играют свою роль во власти; через принудительную силу республики консультируются решения всех уровней. Несомненно, объединяющим элементом публичной власти является система единой экономики Российской Федерации – весь федеральный бюджет, счета субъектов Российской Федерации, местные счета и внебюджетные счета государственных средств, базирующиеся на экономике, отношения и государственное устройство Российской Федерации, регулируемые правовыми актами Российской Федерации [9]. Кроме того, органы исполнительной власти всех уровней государственной власти (федеральные, региональные и органы местного самоуправления)

предоставляют населению государственные и муниципальные услуги [10].

Взаимоотношения между местным самоуправлением и государством характеризуются в целом как дуалистическая, децентрализованная модель. Однако в современных условиях «формируется устойчивая тенденция к централизации, особенно в отношении городских округов и муниципальных районов». Происходит увеличение объема передаваемых отдельных государственных полномочий органам местного самоуправления в целях создания благоприятных и доступных условий для реализации конституционных прав личности, предоставления государственных и муниципальных услуг населению.

Таким образом, значение и содержание категории «публичная власть» следует отметить, что публичная власть – это общее и родовое понятие, объединяющее власть государства Российской Федерации, власть государства субъектов Российской Федерации. Российская Федерация и органы местного самоуправления устанавливаются законом. Следовательно, включение положений о системе государственного управления в России в Конституцию Российской Федерации должно отражать реальное состояние российского государства и демонстрировать общую цель органов государственной власти и местного самоуправления – реализация конституционных прав личности, в том числе посредством предоставления государственных и муниципальных услуг населению.

Список используемых источников и литературы:

[1] Авакьян С.А. Публичная власть: конституционноправовые аспекты // Вестник Тюменского государственного университета. – 2018. – №2.

[2] Чиркин В.Е. Публичная власть в современном обществе // Конституционное и муниципальное право. – 2020. – №4.

[3] Хабриева Т.Я., Чиркин В.Е. Теория современной конституции. – М., 2019.

[4] Козлова Е.И., Кутафин О.Е. Конституционное право

России: учебник. – 5-е изд., перераб. и доп. – М., 2019.

[5] Конституция Российской Федерации (принята всенародным голосованием 12.12.1993) (ред. от 21.07.2014 №11-ФКЗ) [Электронный ресурс]. – URL: <http://www.pravo.gov.ru>, 01.08.2014.

[6] Об общих принципах организации местного самоуправления в Российской Федерации: Федеральный закон от 06.10.2003 №131-ФЗ (ред. от 03.11.2015) // Собрание законодательства РФ. – 2003. – №40. – Ст. 3822.

[7] По делу о толковании положений части 4 статьи 111 Конституции Российской Федерации: Постановление Конституционного Суда РФ от 11.12.1998 №28-П // Собрание законодательства РФ. – 1998. – №52. – Ст. 6447.

[8] По делу о толковании статей 71 (пункт «г»), 76 (часть 1) и 112 (часть 1) Конституции Российской Федерации: Постановление Конституционного Суда РФ от 27.01.1999 №2-П // Собрание законодательства РФ. – 1999. – №6. – Ст. 886.

[9] Бюджетный кодекс Российской Федерации: Федеральный закон от 31.07.1998 №145-ФЗ (ред. от 03.11.2015) // Собрание законодательства РФ. – 1998. – №31. – Ст. 3823.

[10] Об организации предоставления государственных и муниципальных услуг: Федеральный закон от 27.07.2010 №210-ФЗ (ред. от 13.07.2015) // Собрание законодательства РФ. – 2010. – №31. – Ст. 4179.

© В.Г. Агibalова, А.А. Тахумова, 2023

*В.Г. Агibalова,
канд. экон. наук,
А.А. Яхутлева,
студентка I курса магистратуры
напр. «Государственное
и муниципальное управление»,
e-mail: a-tahutova@mail.ru,
ФГБОУ ВО «Кубанский государственный
аграрный университет имени И.Т. Трубилина»,
г. Краснодар, Российская Федерация*

ПРИНЦИПЫ ОРГАНИЗАЦИИ ПУБЛИЧНОЙ ВЛАСТИ В РОССИИ

Аннотация: в основе деятельности органов публичной власти лежат принципы, которые определяют порядок их организации и функционирования. Автор разделяет данные принципы на универсальные, получившие признание на международном уровне, и национальные, отражающие специфику внутреннего права отдельно взятого государства. В свою очередь, национальные принципы подразделяются на принципы, устанавливаемые в конституции государства (конституционные), и принципы, содержащиеся в текущем законодательстве (законодательные). Анализируя природу данных принципов, автор приходит к выводу, что именно тип государственного правления – централизованный или децентрализованный – предопределяет их юридическую характеристику и сущность.

Ключевые слова: государственное управление; конституция; децентрализация; публичная власть; принципы управления; централизация.

Основные роли государственного управления безусловно принадлежат классической троице государственной власти – главе государства, главе правительства и парламенту. Организация их деятельности, в том числе порядок их создания (создания) и их взаимодействие в политическом процессе, характерны для формы правления.

Однако помимо названных выше органов государственной власти существуют и другие институциональные системы, осуществляющие функции публичной власти. Принципы, на которых основывается деятельность органов государственной власти всех уровней, определяют направления их деятельности и назначение в системе власти и управления. В то же время организационный принцип публичной власти является одним из элементов правового положения организаций, осуществляющих публично-властные функции регулирующего характера.

Возникновение принципов управления властью и руководящих организационных основ связано с первым основанием, которое не только устанавливает основы общественного и государственного устройства, но и закрепляет систему организационного властного прислушивания. Только в 1791 году были приняты первые десять поправок («Билль о правах»), включающие характеристики правового статуса физических лиц в Соединенных Штатах.

К условиям и факторам, влияющим на возникновение групп публичных властей, относятся особенности территориального устройства государства, что в свою очередь обосновывает порядок правового закрепления принципа взаимодействия центральных публичных властей и местных публичных властей в едином или межгосударственном порядке. Конституционные принципы организации государственной власти являются руководящими принципами формирования и деятельности органов власти и управления всех уровней, определяют порядок их деятельности, являются высшими нормативными правовыми актами, имеющими общий региональный характер.

Изучение особенностей организации публичной власти в разных государствах приводит нас к выводу, что конституционные принципы отражают степень централизации и, следовательно, степень децентрализации государственного управления. Эти принципы определяют направление развития публичной власти.

С развитием и созданием международного права начал формироваться принцип организации публичной власти с универсальностью, который был признан большинством стран

основным принципом верховной силовой деятельности государства. Среди них мы полагаем: принцип конституционного верховенства и законности; принцип народного суверенитета; правовой принцип поведения органов государственной власти; принцип идейно-политического плюрализма; принцип приоритета прав и свобод личности в правовом управлении; принцип разделения властей; признанные принципы международного права и принцип нормативного верховенства. Вышеуказанные принципы содержатся в большинстве конституций или нашли отражение в новых конституционных положениях.

В связи с федеративным характером государственной власти в России организация и деятельность органов государственной власти субъектов Федерации осуществляются в соответствии с конституционными положениями, устанавливающими основы конституционного строя и руководства России. И наоборот, следует отметить, что принцип децентрализации, на котором основана деятельность органов государственной власти, не распространяется на органы местного самоуправления.

Среди организующих принципов публичной власти можно выделить основные конституционные (основополагающие) принципы, применимые к Конституции, а также законодательно-дополнительные принципы, закрепленные в действующем законодательстве. В таких случаях, как правило, общие принципы являются основополагающими принципами. Обращаем внимание на то, что принципы организации власти не изменились. Особенно в советский период были установлены принципы централизованной демократии и всемогущества комитетов (представительных органов, осуществляющих управленческую и исполнительную власть), но в силу ряда обстоятельств эти принципы ранее утратили свое значение.

В настоящее время к национальным принципам организации государственной власти, закрепленным Конституцией Российской Федерации, относятся верховенство Конституции и федерального законодательства, разделение властей, гарантия местной автономии и ее самостоятельности.

Кроме этих принципов, в тексте Конституции присутствуют и другие принципы – установление системы государственной власти субъектов Российской Федерации; баланс сил между органами власти; принцип 1 самостоятельного управления избирательным процессом общественности; единство системы государственной власти.

Таким образом, универсальные (общие) принципы организации власти применяются в конституциях так же, как и принципы государства, и функционируют как фундаментальные правовые положения, определяющие характер публичной власти государства, а также существующие (дополнительные) статутные принципы. Усовершенствовать положения о публичной власти и принципы организации органов государственного управления в действующем законодательстве.

В большинстве случаев организация публичной власти и государственного управления не имеет последовательных принципов. Обычно эти принципы перечислены вместе с другими положениями, устанавливающими основы общественного и государственного устройства (основы конституционного строя), и содержатся в соответствующих главах, регулирующих правовой статус высшей власти государства (глава государства, парламента и правительства).

Принцип конституционного верховенства (суверенитета) означает, что под конституцией понимается система правовых норм, обладающих высшей юридической силой и иными особыми характеристиками, которые особым образом передаются и изменяются и устанавливают основные силы общественных организаций. И заложить основу для юридического статуса человека.

Принцип народного суверенитета заключается в том, что единственным источником власти является народ, осуществляемый непосредственно через различные формы непосредственной демократии (плебисциты, выборы, массовые мероприятия (митинги, шествия, пикеты, митинги, демонстрации), законодательные инициативы, обращения) или через органы государственной власти и органы местного самоуправления представлены их представителями.

Среди принципов государственного управления особое

место занимает принцип идейно-политического плюрализма. Суть этого принципа заключается в различных подходах и методах (приемах) управления общественными отношениями в сфере организационной публичной власти. Политический плюрализм означает, что в государственном управлении могут участвовать разные политические силы, что дает избирателям выбор.

Принцип разделения властей получил широкое распространение как неотъемлемая черта правовых демократий. По мнению А. К. Ишекова, принцип разделения властей нельзя рассматривать в отрыве от его связи с другими конституционными принципами, являющимися отличительными чертами современного гражданского государства, в том числе с принципами правового государства, демократии и верховенства человека. Гражданские права и свободы, суверенитет, верховенство права и политическое разнообразие.

Принцип территориальной и национальной целостности. Национальное единство и территориальная целостность являются основными конституционными ценностями взаимозависимости. С одной стороны, территориальная целостность государства является одним из необходимых условий единства государственной власти, поскольку государственный суверенитет универсален в государственных условиях за пределами государственных границ. Поэтому потеря территориальной целостности явно представляет угрозу национальному единству. С другой стороны, наличие государственной власти является необходимым условием общего существования государства в территориальном пространстве.

Принципы международного права и принцип верховенства общей нормы являются результатом мировой практики эволюции конституционного законодательства, в которой современные государства признают существование международного права и рассматривают его как неотъемлемую часть национальной идентичности.

Принцип равноправия субъектов федерации заключается в конституционно-правовом закреплении юридического

равноправия субъектов федерации (хотя есть и исключения, например в Индии). В частности, юридическое равенство субъектов федерации обеспечивается равным представительством каждого субъекта федерации в одной палате парламента, представляющим интересы субъекта федерации – по два представителя от каждого субъекта РФ.

Принцип разделения полномочий между федеральным центром и субъектами федерации позволяет распределить административно-государственную территорию между федеральными органами государственной власти и органами государственной власти субъектов федерации. При этом, в принципе, предусматривается особое ведение Федерации и ее зависимых государств, либо совместное (совместное) ведение Федерации и ее зависимых государств. Например, статьи 71-73 Конституции Российской Федерации устанавливают три группы предметов ведения: исключительное ведение Российской Федерации, совместное ведение и остаточное (исключительное) ведение Российской Федерации и ее субъектов.

Принцип самостоятельности заключается в предоставлении органам государственной власти субъектов федерации определенной степени самостоятельности для решения вопросов текущей ситуации в рамках федерального законодательства. Поэтому в своем решении Конституционный Суд Российской Федерации вновь подчеркнул самостоятельность органов исполнительной власти субъектов Российской Федерации, выражающуюся в наличии у главы субъекта права утверждать структуру управления (правительство) субъекта Российской Федерации. Российская Федерация. Субъект выступает в качестве высшего коллегиального органа исполнительной власти, создает свою структуру и принимает решение об освобождении должностных лиц от занимаемых ими должностей, не принимая участия в этом процессе. Эта работа законодательного (представительного) органа государственной власти является субъектом Федерации.

Список использованных источников и литературы:

[1] Авакьян С.А. Конституционное право России: учеб.

курс: в 2 т. – Москва: Юристъ, 2021. – Т. 1. – 864 с.

[2] Авдеев Д.А. Российский народ как субъект публичного права / Д.А. Авдеев // Конституционное и муниципальное право. – 2021. – №11. – С. 14–17.

[3] Баньковский А.Е. Принципы единства и subsidiarity в организации государственной власти Российской Федерации: конституционно-правовое исследование: дис. ... канд. юрид. наук / А.Е. Баньковский. – Тюмень, 2022. – 213 с.

[4] Государственная власть в субъектах Российской Федерации: понятие, организация, принципы: монография / под ред. д-ра юрид. наук, проф. Г.Б. Романовского. – Москва: Юрлитинформ, 2021. – 288 с.

[5] Иванов С.В. Конституционно-правовые гарантии государственного единства и территориальной целостности Российской Федерации: автореф. дис. ... канд. юрид. наук / С.В. Иванов. – Омск, 2020. – 26 с.

[6] Ишеков К.А. Принцип разделения властей в системе основ конституционного строя / К.А. Ишеков // Современное право. – 2020. – №3. – С. 17-19.

[7] Ким Ю.В. Федеративная государственность: сущность, генезис, проблемы развития (теоретико-методологические основы): автореф. дис. ... д-ра юрид. наук / Ю.В. Ким. – Тюмень, 2022. – 44 с.

[8] Конституционный принцип идеологического многообразия в Российской Федерации: монография / под ред. д-ра юрид. наук А.А. Васильева. – Москва: Юрлитинформ, 2021. – 288 с.

[9] Морозова Л.А. Современное прочтение теории государственного суверенитета / Л.А. Морозова // Государство и право. – 2021. – №2. – С. 53–59.

[10] Овсянян Ж.И. Суверенитет как естественное публичное право: о модификации представлений о природе и характере суверенитета, об этапах (поколениях) и направлениях его научных исследований / Ж.И. Овсянян // Журнал российского права. – 2020. – №2. – С. 14-30.

[11] Топорнин Б.Н. Очерки парламентского права. – Москва, 2020. – 180 с.

[12] Чеботарев Г.Н. Разделение властей в Российской

Федерации – важнейший конституционный принцип функционирования правового демократического государства / Г.Н. Чеботарев // Вестник Тюменского государственного университета. – 2021. – №3. – С. 16-23.

© В.Г. Агibalова, А.А. Яхутлева, 2023