

***АКТУАЛЬНЫЕ ВОПРОСЫ  
СОВРЕМЕННЫХ НАУЧНЫХ  
ИССЛЕДОВАНИЙ  
(TOPICAL ISSUES  
OF MODERN SCIENTIFIC  
RESEARCH)***

*Материалы Международной  
научно-практической конференции  
15 февраля 2021 года  
(г. Минск, Беларусь)*

World of Science  
World of Science



Навуковы свет

Научно-издательский центр  
«Мир науки»

Выдавецтва «Навуковы свет»

Материалы Международной (заочной)  
научно-практической конференции  
под общей редакцией **А.И. Вострецова**

# **АКТУАЛЬНЫЕ ВОПРОСЫ СОВРЕМЕННЫХ НАУЧНЫХ ИССЛЕДОВАНИЙ (TOPICAL ISSUES OF MODERN SCIENTIFIC RESEARCH)**

научное (непериодическое) электронное издание

Актуальные вопросы современных научных исследований [Электронный ресурс] / Выдавецтва «Навуковы свет», Научно-издательский центр «Мир науки». – Электрон. текст. данн. (2,93 Мб.). – Нефтекамск: Научно-издательский центр «Мир науки», 2021. – 1 оптический компакт-диск (CD-ROM). – Систем. требования: PC с процессором не ниже 233 МГц., Microsoft Windows Server 2003/XP/Vista/7/8, не менее 128 МБ оперативной памяти; Adobe Acrobat Reader 10.1 или выше; дисковод CD-ROM 8x или выше; клавиатура, мышь. – Загл. с тит. экрана. – Электрон. текст подготовлен НИЦ «Мир науки».

© Выдавецтва «Навуковы свет», 2021

© Научно-издательский центр «Мир науки», 2021

## СВЕДЕНИЯ ОБ ИЗДАНИИ

**Классификационные индексы:**

УДК 001

ББК 72

А43

**Составители:** Научно-издательский центр «Мир науки»  
А.И. Вострецов – гл. ред., отв. за выпуск

**Аннотация:** В сборнике представлены материалы Международной (заочной) научно-практической конференции «Актуальные вопросы современных научных исследований», где нашли свое отражение доклады студентов, магистрантов, аспирантов, преподавателей и научных сотрудников вузов Российской Федерации, Молдавии, Туркменистана и Казахстана по техническим, юридическим, экономическим, педагогическим и другим наукам. Материалы сборника представляют интерес для всех интересующихся указанной проблематикой и могут быть использованы при выполнении научных работ и преподавании соответствующих дисциплин.

**Сведения об издании по природе основной информации:** текстовое электронное издание.

**Системные требования:** PC с процессором не ниже 233 МГц., Microsoft Windows Server 2003/XP/Vista/7/8, не менее 128 МБ оперативной памяти; Adobe Acrobat Reader 10.1 или выше; дисковод CD-ROM 8x или выше; клавиатура, мышь.

© Выдавецтва «Навуковы свет», 2021

© Научно-издательский центр «Мир науки», 2021

# **ПРОИЗВОДСТВЕННО-ТЕХНИЧЕСКИЕ СВЕДЕНИЯ**

## **НАДВЫПУСКНЫЕ ДАННЫЕ:**

**Сведения о программном обеспечении, которое использовано при создании электронного издания:** Adobe Acrobat Reader 10.1, Microsoft Office 2010.

**Сведения о технической подготовке материалов для электронного издания:** материалы электронного издания были предварительно вычитаны филологами и обработаны программными средствами Adobe Acrobat Reader 10.1 и Microsoft Office 2010.

**Сведения о лицах, осуществлявших техническую обработку и подготовку:** А.И. Вострецов.

## **ВЫПУСКНЫЕ ДАННЫЕ:**

**Дата подписания к использованию:** 15 февраля 2021 года.

**Объем издания:** 2,93 Мб.

**Комплектация издания:** 1 пластиковая коробка, 1 оптический компакт диск.

**Наименование и контактные данные юридического лица, осуществившего запись на материальный носитель:**  
Научно-издательский центр «Мир науки»

Адрес: Республика Башкортостан, г. Нефтекамск, улица Дорожная 15/294

Телефон: 8-937-333-86-86

## СОДЕРЖАНИЕ

### БИОЛОГИЧЕСКИЕ НАУКИ

<b>У.Ю. Мишенина, И.С. Полянская</b> Злаки в составе функционального мороженого	9
<b>А.А. Недогонов, В.С. Баландин, П.С. Кожемякина</b> Размножение цветов адениума семенами	13
<b>Е.Е. Тёркина, И.С. Полянская</b> Эссенциальные биоэлементы в обогащенных продуктах питания	16

### ТЕХНИЧЕСКИЕ НАУКИ

<b>О.В. Внукова, Ю.Р. Царькова, И.В. Царьков</b> Безопасная эксплуатация крановой техники	20
<b>М.Е. Панин</b> Капот соломоизмельчителя КЗС-1218 «Палессе GS-12» и причины его деформаций	26

### СЕЛЬСКОХОЗЯЙСТВЕННЫЕ НАУКИ

<b>М.И. Глушко, М.Е. Герасименко, В.С. Ларина</b> Распространение технологии гидропоники в Краснодарском крае	32
<b>М.И. Глушко, М.Е. Герасименко, В.С. Ларина</b> Перспектива выращивания актинидии китайской в Краснодарском крае	36
<b>Н.А. Заманбеков, Ш.Б. Туржигитова, Е.М. Қорабаев, Н.К. Кобдикова, А.Қ. Мухаметкалиев</b> Дәрілік өсімдіктерден дайындалған фитопрепараттың бұзаулар қанының морфологиялық көрсеткіштерінің динамикасына әсері	40
<b>П.С. Кожемякина, В.С. Баландин, А.А. Недогонов</b> Состояние и перспективы развития конного спорта в Краснодарском крае	45
<b>Е.М. Қорабаев, Н.А. Заманбеков, А.А. Жылгельдиева, Д.С. Оспанғали, А.Қ. Мұхаметқалиев</b> Ірі қара гиподерматозын заманауи дәрі-дәрмектермен және адыраспан тұнбасымен салыстырмалы емдеу тиімділігі	49

*А.А. Туганбай, Н.А. Заманбеков, Д.Ә. Қазымов, А.Ф. Нағашыбаев, А. Оспанкулов* Дәрілік өсімдіктерден дайындалған фитопрепараттың бұзаулардың респираторлық ауруларына қарсы терапевтік тиімділігі 54

### **ИСТОРИЧЕСКИЕ НАУКИ И АРХЕОЛОГИЯ**

*Д.С. Томонов* Вклад комсомола СССР в становление добровольческого движения 58

### **ЭКОНОМИЧЕСКИЕ НАУКИ**

*Ю.А. Елагина* Особенности инвентаризации внеоборотных активов 62

*И.В. Каспаров* Конкурентная разведка – основа принятия решений в бизнесе 66

*И.В. Каспаров* Условия внедрения практики конкурентной разведки в систему управления предприятием 70

*И.В. Каспаров* Перспективы внедрения конкурентной разведки в информационную систему предприятия 74

*Н.К. Кочурова* Финансовая отчетность организации 78

*Е.Ю. Старкова* Принципы и элементы организации системы стимулирования на предприятии 83

*А.С. Чистов* Цели и функции ведения бухгалтерского учета. Мошенничество 97

### **ФИЛОЛОГИЧЕСКИЕ НАУКИ**

*G.G. Aktmuradova, S.S. Kuliyeu, E.Sh. Annagurbanova* Innovative teaching methods of english 102

*В.С. Баландин, А.А. Недогонов, Е.С. Кобыльченко* Статус интернет-коммуникации в современной сфере общения 107

*Д. Елікбек* Шәкәрім шығармашылығындағы «ар-ұят» концептісінің танымдық сипаты 111

## **ЮРИДИЧЕСКИЕ НАУКИ**

- С.Д. Казаченков** Анализ концептуальных подходов к налогообложению имущества на современном этапе: российский и зарубежный опыт 117
- В.Б. Романенко** Особенности реализации права на интернет в контексте прав первого поколения 121
- А.Г. Секриеру** Restricții legale asupra conținutului contractului de locațiune 129
- А.Б. Хамзина, А.К. Хамзина** Правовые проблемы формирования зеленой экономики в Республике Казахстан 139
- А.М. Чихрадзе** Совершенствование системы привилегированных составов убийств с учетом признаков, характеризующих личность виновного (состояния хронической болезни) 148

## **ПЕДАГОГИЧЕСКИЕ НАУКИ**

- А.О. Алдабергенова, И.Ж. Есенгабылов, А.М. Атымтаева** Ашық білім беру жүйесінің ерекшеліктері 156
- А.А. Белянский** Особенности инклюзивного образования в педагогическом процессе 161
- Т.В. Диль-Илларионова** Особенности понимания смысловой стороны речи детьми дошкольного возраста 165
- Ю.Н. Козлова, А.М. Козлов** Эмоциональный интеллект подростков с признаками физической одаренности 169
- G.A. Koloskova, I.M. Lyamina** Digital inequality in the educational process 174
- Н.Н. Коровина, З.Н. Нурлигенова** Проблема подготовки высококвалифицированных специалистов в условиях социального партнерства (на примере Карагандинского агротехнического колледжа) 179
- Е.С. Оксененко, Л.А. Мишина, О.Ф. Сошенко** Межпредметная интеграция на уроках химии как средство формирования познавательных учебных действий у детей старшего школьного возраста 183

- М.Э. Усенова* Взаимосвязь социальной активности с уровнем умственного и речевого развития младших школьников с нарушениями слуха 188

### **ИСКУССТВОВЕДЕНИЕ**

- В.С. Баландин, А.А. Недогонов, Е.С. Кобыльченко* Роль музыки в социализации современной молодежи 196
- А.В. Грешникова* Методы анализа фортепианной исполнительской интерпретации 200
- А.В. Макина* Музыкально-художественное мировоззрение Г.В. Свиридова 208

### **ПСИХОЛОГИЧЕСКИЕ НАУКИ**

- В.С. Баландин, А.А. Недогонов, Е.С. Кобыльченко* Аутоагрессия как форма саморазрушающего поведения: причины и пути лечения 213

### **СОЦИОЛОГИЧЕСКИЕ НАУКИ**

- В.С. Баландин, П.С. Кожемякина, Е.С. Кобыльченко* Проблема стресса в современном обществе и пути его преодоления 217

### **ПОЛИТОЛОГИЯ**

- В.С. Баландин, П.С. Кожемякина, Е.С. Кобыльченко* Политическая элита: социологический дискурс 221

### **КУЛЬТУРОЛОГИЯ**

- В.С. Баландин, П.С. Кожемякина, Е.С. Кобыльченко* Таинство брака в православном христианстве 225

### **НАУКИ О ЗЕМЛЕ**

- С.А. Луцык* Гидрологические особенности реки Пинеги для рекреационных целей 229



## **БИОЛОГИЧЕСКИЕ НАУКИ**

**У.Ю. Мишенина,**  
*студент 1 курса  
технологического фак-та,*  
**И.С. Полянская,**  
*к.т.н., доц.,  
Вологодская ГМХА,  
г. Вологда*

### **ЗЛАКИ В СОСТАВЕ ФУНКЦИОНАЛЬНОГО МОРОЖЕНОГО**

**Аннотация:** комбинирование животных и растительных белков – одно из направлений повышения биологической ценности продукта, улучшения его аминокислотного сора. Публикация посвящается анализу известных возможностей такой комбинации в мороженом с помощью злаковых культур.

**Ключевые слова:** мороженое, злаки, функциональные пищевые продукты

Молочные изделия относятся к категории продуктов, употребляемых человеком практически каждый день. Активно развивается их производство с измененным составом. Осваиваются новые виды сырья, технологии, рецептуры. " Одним из наиболее распространенных способов корректировки состава молочных продуктов является сочетание молочного и растительного сырья [1].

Дефицит в молочном сырье таких соединений как: минеральные вещества, жирорастворимые витамины, белок растительного происхождения, полиненасыщенные жирные кислоты, возможно восполнить посредством злаковых культур, плодов и ягод [1-4].

На рынке пищевых продуктов существуют различные виды подобных продуктов. Чаше всего обогащение злаковой составляющей в комбинированном молочном продукте представляет собой монокомпонент. Так известно мороженое с зародышами пшеницы [2],

Примером такого продукта может служить обогащение обжаренной цельнозерновой мукой из зеленой гречки [4], с четырьмя злаками разных круп.

Для получения максимального эффекта обогащения проводились опыты по использованию многокомпонентной злаковой составляющей из нескольких видов злаковых культур, а именно: пшеницы, ржи, ячменя и гречихи. Данный злаковый продукт, в пропорции 3:3:2:2 (соответственно), благодаря своей полибазисности, содержит повышенное количество биологически активных компонентов.

Аминокислоты являются строительными единицами белков и необходимы как для поддержания жизнедеятельности уже сформировавшихся органов тела человека и животных, мышц и связок, так и для их регенерации, для производства крови, лимфы, гормонов и ферментов. Известно, что в целом, в белках животного происхождения незаменимых аминокислот больше, чем в растительных продуктах. Однако общий показатель качества пищевого белка, отражающий степень соответствия его аминокислотного состава потребностям организма в аминокислотах для синтеза белка называемый биологической ценностью, выше у правильно сконструированных по аминокислотному составу комбинированных продуктов [5].

Для расчёта биологической ценности получаемых при комбинировании животных и растительных белков продуктов предложено использовать различные базы данных.

На практике для определения биологической ценности чаще применяют показатель аминокислотного сора, впервые предложенный Х. Митчелом и Р. Блоком в 1946 году. Его рассчитывают по формуле (1):

$$C_j = \frac{A_j}{A_{j \text{ эт.}}}, \quad (1)$$

где  $C_j$  – скор  $j$ -той незаменимой аминокислоты, % или доли ед.;

$A_j$  – содержание  $j$ -той незаменимой аминокислоты в

продукте, г/100 г белка;

$A_j$  эт. – содержание  $j$ -той незаменимой аминокислоты в идеальном белке, г/100 г белка.

Но более показательными при оценке биологической ценности белка в продукте считаются показатели и критерии, разработанные академиками Н.Н. Липатовым и И.А. Роговым на основании принципа Митчела-Блока: коэффициент сбалансированности (КСАС) и разбалансированности аминокислотного состава (КРАС), коэффициент отклонения значений аминокислотного состава от эталонных (КОАС) и индекс незаменимых аминокислот (ИНАК) и др. [11-14].

Цифровые данные о химическом составе сырья и продуктов питания основаны на информации из официально изданных справочников [6, 7].

Наиболее сбалансированный аминокислотный состав и высокий скор незаменимых аминокислот имеют белки молочной сыворотки, казеин лимитирован по серосодержащим аминокислотам – метионину и цистину, соевый белок – по метионину, цистину и треонину, гидролизат коллагена характеризуется низким содержанием таких незаменимых аминокислот, как метионин и триптофан. Очевидно, что для формирования сбалансированного аминокислотного состава, близкого к идеальной аминокислотной шкале Продовольственной и сельскохозяйственной организации ООН (ФАО)/Всемирной организации здравоохранения (ВОЗ), целесообразно применять технологию взаимного обогащения, т.е. использовать комбинации различных белков [8].

Известны примеры обогащения мороженого пробиотиками, пребиотиками, витаминно-минеральными комплексами и натуральными плодами, и ягодами [1, 3].

Таким образом, соединение основ растительной и животной природы позволяет получить сбалансированное мороженое по содержанию незаменимых аминокислот, витаминов, макро и микроэлементов, оптимальное соотношение которых можно подобрать с помощью органолептической оценки получаемого продукта, с одной стороны, и современных цифровых программ, с другой стороны.

### ***Список использованных источников и литературы:***

[1] Мотрунич М.А. Исследование и разработка технологии производства мороженого с использованием многокомпонентной злаковой составляющей. диссерт.к.т.н. 2009. – С. 234.

[2] Ходырева З.Р., Щетинин М.П., Вайтанис М.А. Теоретическое обоснование и практические аспекты производства десертов // Перспективы производства продуктов питания нового поколения. Омск, 2017. – С. 475-477.

[3] Щетинин М.П., Писарева Е.В., Ходырева З.Р. Мороженое с растительными компонентами. // Молочная промышленность. – 2006. – №2. – С. 61-62.

[4] Щетинина Е.М., Щетинин М.П., Ходырева З.Р. Перспективы использования крупяного сырья для производства функциональных молочных продуктов. Техника, технологии и упаковка для реализации инновационных проектов на предприятиях пищевой и биотехнологической промышленности. VII Международной научно-практической конференция. Пятигорск, 2020. – С. 197-200.

[5] Катаранов Г.О. Разработка специализированных продуктов с повышенным содержанием белка. В сборнике: Молодые исследователи агропромышленного и лесного комплексов – регионам Сборник научных трудов по результатам работы IV международной молодежной научно-практической конференции. – 2019. – С. 227-231.

[6] Мусина О.Н., Щетинин М.П. Цифровые инструменты нутрициологии на примере базы данных нутриентного профиля пищевых продуктов. Современные достижения биотехнологии. Техника, технологии и упаковка для реализации инновационных проектов на предприятиях пищевой и биотехнологической промышленности. – 2020. – С. 58-62.

[7] Свидетельство №2012620334 о государственной регистрации базы данных «Химический состав пищевого сырья и продуктов питания» / О.Н. Мусина, М.Н. Сахрынин, М.П. Щетинин. – №2012620108; заявл. 17.02.2012. – Вопр. питания. – 2018. – Т 87, №6. – С. 76-88.

© У.Ю. Мишенина, И.С. Полянская, 2021

*А.А. Недогонов,*  
*студент 1 курса магистратуры*  
*напр. «Агрономия»,*  
*e-mail: nedlesha@gmail.com,*  
**В.С. Баландин,**  
*студент 1 курса напр. «Агрономия»,*  
*e-mail: balandin-vitalik@mail.ru,*  
**П.С. Кожемякина,**  
*студентка 4 курса*  
*напр. «Зоотехния»,*  
*e-mail: kozhpolinka@mail.ru,*  
*науч. рук.: В.В. Казакова,*  
*к.б.н., доц.,*  
*КубГАУ им. И.Т. Трубилина,*  
*г. Краснодар*

## **РАЗМНОЖЕНИЕ ЦВЕТОВ АДЕНИУМА СЕМЕНАМИ**

**Аннотация:** актуальность этой работы состоит в обзоре размножения цветов адениума семенным методом.

**Ключевые слова:** адениум, семена, цветы, роза пустынь.

Растение адениум (*Adenium*) является представителем семейства Кутровых. Этот суккулент в природе встречается в Центральной и Южной Африке. В комнатных условиях такие небольшие деревца либо кустарники в высоту достигают около 0,35 м. Ствол у этого цветка толстый. Поверхность глянцевого листовых пластин бархатистая. Достаточно большие цветки окрашены в белый либо темно-малиновый цвет. В народе такое растение имеет множество иных названий, наиболее популярным является «Роза пустынь», потому что этот цветок имеет сходство с розой.

В качестве объекта обзора было взято растение адениума на третьем году своего развития. В результате опыления образовались две продолговатые, объемные коробочки. Внутри коробочек было насчитано 96 семян с опушением.

Целью обзора является популяризация разведения адениума в России.



Рисунок 1 – Семянки с опушением

На данном изображении представлены семена с ресничками предназначенными для перемещения ветром. В лабораторных условиях они не имеют серьёзного значения, поэтому следующим шагом является их отделение.

Для предотвращения грибковых заболеваний проводят замачивание. До сих пор не существует единого мнения, влияет ли замачивание на всхожесть адениума. Замачивание проводят на 15-30 минут в теплой воде с добавлением препарата. Препаратом может быть 1% раствор марганцовки, либо 3% перекись водорода.

Проращивались цветы в специальных боксах с крышкой. Наполнителем является грунтовая смесь пемзы, цеолита и лавы. Бокс находился под светодиодным освещением 13 часов в день.

Для проращивания адениум требует температуру грунта 27-35°C. Для подогрева использовалась инфракрасная плёнка для тёплого пола.

Увлажнение грунта производилось путём орошения его тёплой водой.



Рисунок 2 – Проросшие семена

На данном изображении видно, что спустя неделю после посева появились первые всходы. Всхожесть оставила 40%.

Размножение адениума, весьма трудозатратное дело, но разведение его даже в масштабах теплицы способно дать серьёзную прибыль.

© А.А. Недогонов, 2021

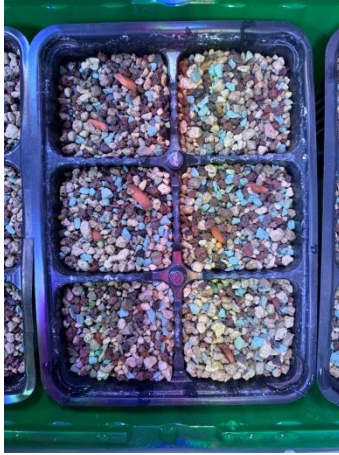
*Е.Е. Тёркина,  
студент 1 курса  
технологического фак-та,  
И.С. Полянская,  
к.т.н., доц.,  
Вологодская ГМХА,  
г. Вологда*

## **ЭССЕНЦИАЛЬНЫЕ БИОЭЛЕМЕНТЫ В ОБОГАЩЕННЫХ ПРОДУКТАХ ПИТАНИЯ**

**Аннотация:** обогащённым пищевым продуктом может быть молочный или жировой продукт, яйцопродукт, мясной, рыбный продукт или продукт из нерыбных объектов промысла, переработки зерна, на основе сои, кондитерское изделие, продукт переработки овощей, грибов, фруктов, ягод, напитков, вспомогательное пищевое вещество и улучшитель вкуса и др. Анализу законов эффективного обогащения продуктов посвящён настоящий обзор.

**Ключевые слова:** биоэлементы, функциональный пищевой продукт, обогащённый продукт

Биоэлементы – (от греч. bios – жизнь) – это элементы, постоянно входящие в состав организма, необходимые для его жизнедеятельности и проявляющие биологические свойства [1].

Недостаток или избыток биоэлементов вызывает нарушения, приводящие к заболеваниям. Эссенциальными элементами, дефицит которых чаще всего вызывает ухудшение состояния организма и развитие болезней в настоящее время признаны: йод, селен, магний, кальций и, для отдельных категорий граждан: железо. К цинкдефицитным территориям относятся и многие регионы нашей страны.

Дефицит йода в пище приводит к общему падению активности организма и разрастанию щитовидной железы – эндемическому зобу. Нехватка селена может привести к возникновению раковых заболеваний у человека и животных [2]. Известна корреляция между обеспеченностью магнием и хронической сердечной недостаточностью: воздействие магния



на тонус сосудов, митохондрии, поддержание ритма сердца и восприимчивость кардиомиоцитов к адренергическому стимулированию [3].

Необходимо учитывать, что после 25-30 лет усвоение необходимых элементов из пищи снижается каждый год приблизительно на 1%-2% и к 50-ти годам составляет у подавляющего большинства людей – 50%. В этом случае с помощью обычного питания труднее восполнить дефицит биоэлементов.

Функциональный пищевой продукт (ФПП, функциональный продукт питания) – это специальный пищевой продукт, предназначенный для систематического употребления в составе пищевых рационов всеми возрастными группами здорового населения, обладающий научно обоснованными и подтвержденными свойствами, снижающий риск развития заболеваний, связанных с питанием, предотвращающий дефицит или восполняющий имеющийся в организме человека дефицит питательных веществ, сохраняющий и улучшающий здоровье за счёт наличия в его составе функциональных пищевых ингредиентов [ГОСТ Р 52349-2005]. ФПП должен гарантированно содержать не менее 15% от суточной нормы биоэлемента в 100 г продукта или в рекомендуемой суточной порции.

Плохо совместимые обогащающие добавки распределяются между различными продуктами или используются стабильные, более защищённые от взаимодействия друг с другом формы функциональных ингредиентов [4].

По данным ВОЗ, около 2 миллиардов человек (примерно 30% населения Земли), треть из которых составляют дети школьного возраста, продолжают существовать в условиях дефицита йода. Средние величины поступления витаминов с рационом питания обеспечивают 65-80% потребностей организма. Аналогичные величины характерны и для потребления кальция среди всего населения и железа среди женщин. Свыше 30% взрослого населения страдают остеопорозом, главная причина развития которого связана с недостатком кальция в составе рациона питания из-за

недостаточного потребления молока и молочных продуктов. По данным Минздрава России до 70% населения страны испытывают дефицит йода [9]. Нарушение работы щитовидной железы, таким образом, оказывается неразрывно связанным с дисбалансом в организме двух элементов: I и Se. Йодом и селеном одновременно эффективно обогащать продукты питания массового потребления, таких как хлеб и хлебобулочные изделия, молочные продукты с использованием отечественных ингредиентов [5].

При обогащении хлебобулочных изделий кальцием, адресованных, прежде всего лицам, не употребляющим в питании молочные продукты, следует учитывать, что содержание кальция в хлебе не только очень мало (рекомендуемая норма суточного потребления кальция 1000 мг соответствует 3-5 кг хлеба), но и фитаты хлеба ухудшают его усвоение. Поэтому обогащать кальцием целесообразнее низкофитиновые продукты [6].

Из биоэлементов, наиболее обоснованно обогащать мясные продукты железом, используя в рецептурах кровь убойных животных и продукты её переработки. Преимуществом данного вида сырья является то, что железо в них находится в биологически доступной форме и активно используется в регулировании окислительных процессов, протекающих в организме человека [7].

Для обогащения железом и медью, лучше подходят специализированные хлебобулочные изделия или печенье, но с низким содержанием клетчатки.

Теоретически и экспериментально обоснованы необходимость обогащения молочной и мясной продукции эссенциальным микроэлементом цинком в хелатной форме для профилактики и устранения цинкдефицитных состояний у человека [7].

Для определения многих элементов в пище и обогащенных биоэлементами продуктах может использоваться плазменная атомно-абсорбционная спектрометрия (FAAS), нейтронно-активационный анализ. Из электрохимических методов вольтамперометрия и колориметрия нашли применение для рутинного анализа биоэлементов как недоорогие и

достаточно экспрессивные методы [6].

Таким образом, проблема недостаточного поступления в организм человека эссенциальных биоэлементов приобретает широкомасштабный характер и охватывает различные группы населения многих регионов мира. Наиболее перспективным и целесообразным решением указанной проблемы является обогащение продуктов массового потребления, недостающими жизненно важными микронутриентами до уровня, соответствующего физиологической потребности человека, и, как следствие, создание продуктов с функциональными свойствами, обладающими не только питательной и энергетической ценностью, но и специальной направленностью с лечебно-профилактическими целями [7].

***Список использованных источников и литературы:***

[1] Полянская И.С. Новая классификация биоэлементов в биоэлементологии // Молочнохозяйственный вестник. – 2014. – №1 (13). – С. 34-42.

[2] Original: [http://ecodiet.ru/pitanie/mineralnye\\_veshhestva/](http://ecodiet.ru/pitanie/mineralnye_veshhestva/)

[3] Патент РФ №2511302, В27К3/02, 2014 г.

[4] Систематический анализ ролей микроэлементов в профилактике и терапии хронической сердечной недостаточности

[5] Koposov I.V. Priority of iodine deficiency prevention using functional foods // Сборник научных трудов по результатам работы V международной молодежной научно-практической конференции, 2020. – С. 214-220.

[6] Полянская И.С., Тераевич А.С. Технологическая нутрициология биоэлементов / Москва, 2020.

[7] Блинов А.В. Разработка технологии обогащения молочной продукции коллоидной формой эссенциального микроэлемента цинка. Диссертация на соискание ученой степени к.т.н. Ставрополь, 2019.

© Е.В. Тёркина, И.С. Полянская, 2021

## **ТЕХНИЧЕСКИЕ НАУКИ**

**О.В. Внукова,**

*бакалавр 3 курса*

*напр. «Строительство»,*

*e-mail: olvnickova@yandex.ru,*

**Ю.Р. Царькова,**

*бакалавр 3 курса*

*напр. «Строительство»,*

*e-mail: tsarkova10125@rambler.ru,*

**И.В. Царьков,**

*магистрант 2 курса*

*напр. «Технический сервис в АПК»,*

*e-mail: ilyacarkov@rambler.ru,*

*науч. рук.: И.Л. Волкова,*

*ст. преподаватель,*

*ФГБОУ ВО Орловский ГАУ,*

*г. Орёл*

### **БЕЗОПАСНАЯ ЭКСПЛУАТАЦИЯ КРАНОВОЙ ТЕХНИКИ**

**Аннотация:** в статье рассматривается безопасная эксплуатация подъёмно-транспортной техники (кранов).

**Ключевые слова:** кран, эксплуатация, неисправность, подъёмные механизмы.

Краны различного типа используются для проведения погрузочно-разгрузочных операций на стройплощадках, оптовых базах и складах. Грузоподъемные механизмы применяются для установки промышленного оборудования, перемещения строительных материалов и монтажа магистральных трубопроводов. Краны используются для возведения жилых домов, гаражей, производственных предприятий, дорог, мостов, электростанций и других объектов. Применение кранов сопряжено с определенным риском для жизни и здоровья обслуживающего персонала. Возможность возникновения нештатной ситуации обусловлена следующими факторами:

1. Вероятность падения крановой техники и перемещаемого груза. Обрушение кранового оборудования может привести к массовой гибели и травмированию работников строительной площадки.

2. Повышенные физические нагрузки, возникающие в процессе строповки и подъема оборудования и стройматериалов.

3. Работа на открытом воздухе в холодное время года.

4. Технические неисправности и аварии, вызванные износом оборудования или нарушением правил эксплуатации.

5. Прочие факторы.

Эксплуатация кранов должна проводиться в строгом соответствии с инструкциями и положениями техники безопасности. Не допускается использование некачественных запасных частей. Крановое оборудование должно проходить регулярные технологические осмотры, которые позволяют определить уровень повреждения и износа основных узлов. Нарушение правил эксплуатации кранов приводит к порче материальных ценностей, а также к травмированию и гибели людей.

Для предотвращения чрезвычайных происшествий необходимо действовать по следующему алгоритму:

1. Проверить работоспособность стопорных и подъемных механизмов.

2. Оценить целостность окрашенных поверхностей.

3. Обеспечить достаточную смазку основных узлов и деталей крана.

4. Проверить комплектность техники.

5. Удостовериться в том, что на пути движения крана отсутствуют препятствия и посторонние предметы.

После проведения проверочных мероприятий производится холодный запуск системы, в ходе которого контролируется функционирование основных узлов и механизмов крана. Если во время работы нарушается плавность хода и появляются посторонние шумы, то это может свидетельствовать о наличии технических проблем. Следует остановить работу кранового оборудования и устранить имеющуюся неисправность.

При работе подъемных механизмов нужно ограждать движущиеся и вращающиеся детали. Кроме того, необходимо исключить непредусмотренное инструкцией взаимодействие людей и перемещаемых грузов. Особое внимание следует уделить исправности строповочных, грузозахватных и вспомогательных элементов. К эксплуатации кранов допускаются лица, имеющие соответствующие навыки и прошедшие необходимую техническую подготовку. Машинист крана должен своевременно сообщать механику о возникновении технических проблем. Исправность грузоподъемных устройств контролируется ответственным лицом.

Безопасная работа современных крановых агрегатов достигается за счет использования разнообразных защитных устройств, включающих радиоуправляемые блоки и электрические следящие системы. Собственники кранового оборудования и инспекторы Ростехнадзора обязаны контролировать исправность следующих грузоподъемных элементов: канаты и цепи; крюки; электрические магниты; контейнеры; стропы; клещи и пр.

Перед запуском отремонтированного или вновь смонтированного крана в обязательном порядке производится апробация электрических схем и грузоподъемных механизмов. В случае необходимости проводится настройка тормозных систем, ограничителей и электромеханических приспособлений. Перед началом эксплуатации кранового оборудования проводятся следующие операции:

1. С крана убираются посторонние предметы и материалы.
2. Осматриваются электрические провода и оборудование. Наибольшее внимание уделяется местам гибких переходов, расположенных в точках стыка металлоконструкций.
3. Проверяется корректность запасовки канатов на блочных устройствах.
4. Производится осмотр тупиковых упоров, ограничивающих линеек, кабельных лотков, рельсовых накладок и шпал.

Осмотр механизмов сочетается со смазыванием узлов, которое проводится в соответствии с технической картой. Во

все редукторы заливается масло. Особенно тщательно нужно проверять смазку узлов отремонтированных и новых кранов, которые доставило предприятие-изготовитель. В обязательном порядке проверяются крановые пути. Непрочные шпалы следует надежно укрепить балластным материалом.

Работа электрической схемы проверяется по следующему плану:

1. Осматриваются цепи освещения и управления. Осветительные приборы должны работать после включения вводного рубильника. Цепь управления должна нормально функционировать после включения автомата или тумблера защитной панели.

2. Контроль функционирования защитной цепи. Проверяется работа линейного контактора, который должен включаться при помощи аварийного переключателя или кнопки управления (рукоятки контроллеров переключаются в нулевую позицию). Проверка цепи нулевой защиты проводится после поочередной установки рукояток контроллеров в 1-ю позицию произвольного направления. Если происходит включение контактора, то нужно устранить неисправность в электрической схеме, и продолжить тестирование. Проверка цепи максимальной защиты производится с использованием специального инструмента с изолированными ручками, которым размыкаются контакты релейных модулей. Если линейный контактор включается, то это свидетельствует о наличии неисправности.

3. Производится осмотр установок максимальных реле и плавких вставок в предохранительных устройствах управляющих и осветительных цепей. Параметры срабатывания должны соответствовать значениям, прописанным в технической документации или электрической схеме.

4. Проверяется корректность работы рукоятей командоконтроллера. Направление включения рукоятки должно соответствовать движению подъемного механизма. Если направление вращения не совпадает с перемещением органа управления, то нужно поменять местами подключения фаз на статоре двигателя. При несовпадении направлений вращения двигателей всех устройств с движением рукоятки производится

замена любых 2-х фаз силового кабеля в порталном переключателе крана или тумблере пункта подключения. Некорректное направление вращения электрических двигателей приводит к остановке ограничителей грузоподъемности. Неработоспособность указанных элементов объясняется размыканием контактов в электрических цепях.

5. Производится контроль работы световой сигнализации, звукового оповещения, ограничителя и указателя вылета стрелы. При выявлении неисправностей проводят оперативную замену сгоревших ламп и поврежденных деталей.

Риск возникновения чрезвычайных происшествий может быть значительно снижен благодаря правильному проведению такелажных операций. При эксплуатации подъемных механизмов нужно соблюдать следующие требования:

1. Для канатования груза применяются проушины и рым-болты.

2. Центр тяжести перемещаемого груза должен располагаться между захватами стропа (в середине).

3. На строповочных тросах не должно быть механических повреждений, перекруток и узлов.

4. Стальные канаты должны располагаться равномерно.

5. Если у груза есть острые и режущие части, то трос следует отделить от них при помощи резиновых или деревянных прокладок.

Во время проведения такелажных работ используется оперативная сигнализация. Переплетение строп при перемещении грузов не допускается. Для обеспечения безопасной эксплуатации кранового оборудования применяются следующие устройства:

1. Концевые выключатели, обесточивающие подъемные механизмы.

2. Ограничители грузоподъемности, предотвращающие перегрузку и разрушение металлических конструкций.

3. Концевые упоры, ограничивающие перемещение подъемных устройств за пределы рельсовых путей.

4. Механизмы, предотвращающие слетание тросов с крюка.

5. Буферные амортизирующие устройства, используемые



для смягчения удара при столкновении крана с различными объектами.

При погрузочно-разгрузочных работах активно применяется сигнализация, которая включается перед наступлением аварийной ситуации. Помимо перечисленных механизмов используются блокировочные агрегаты, предназначенные для отключения неогражденной троллейной проводки. Провода под напряжением представляют опасность для человека, который вышел с лестницы, галереи или площадки.

***Список использованных источников и литературы:***

[1] Безопасная эксплуатация грузоподъемных кранов. – М.: НИЦ «Норматив-Информ», 2014. – 208 с.

[2] Бадагуев, Б.Т. Безопасная эксплуатация грузоподъемных кранов / Б.Т. Бадагуев. – Москва: Машиностроение, 2012. – 384 с.

[3] Александров, М.П. Грузоподъемные машины Александров. – Москва: Издательство МГТУ, 2000. – 551 с.

[4] Волкова И.Л. Анализ безопасности использования грузоподъемных машин на предприятиях агропромышленного комплекса [Электронный ресурс] / Волкова И.Л. // В сборнике: Физика и современные технологии в АПК. С. 227-231. Орёл: Орловский государственный аграрный университет имени Н.В. Парахина, 2019.

[5] Волкова И.Л. Охрана труда при работе с грузоподъемными машинами [Электронный ресурс] / Волкова И.Л. // В сборнике: Ресурсосберегающие технологии при хранении и переработке сельскохозяйственной продукции. Орел: ООО Полиграфич. фирма «Картуш», 2018. – С. 263-265.

[6] Волкова И.Л. Охрана труда при работе с грузоподъемными машинами/Волкова И.Л. // В сборнике: Физика и современные технологии в АПК: Материалы XI Всероссийской молодежной конференции молодых ученых, студентов и школьников с международным участием. Часть 2. – Орёл: ООО Полиграфич. фирма «Картуш», 2020. – С. 156-158.

© О.В. Внукова, Ю.Р. Царькова, И.В. Царьков, 2021

*М.Е. Панин,*  
*бакалавр 2 курса напр. «Агроинженерия»,*  
*e-mail: cool.maxim20yandex.ru@gmail.com,*  
*науч. рук.: И.Л. Волкова,*  
*ст. преп.,*  
*ФГБОУ ВО Орловский ГАУ,*  
*г. Орёл*

## **КАПОТ СОЛОМОИЗМЕЛЬЧИТЕЛЯ КЗС-1218 «ПАЛЕССЕ GS-12» И ПРИЧИНЫ ЕГО ДЕФОРМАЦИЙ**

**Аннотация:** самоходные зерноуборочные комбайны оборудованы различными приспособлениями для сбора и обработки урожая. Одно из таких устройств – соломоизмельчитель. Он имеет довольно прочные и массивные детали, но мы остановим своё внимание на одной из них, а именно на капоте. В данной статье будет описано, по каким причинам данная часть измельчителя подвержена значительным деформациям. Кроме того, показано, как можно исправить поломку.

**Ключевые слова:** измельчитель, капот, комбайн, уборка урожая.

Практически все современные зерноуборочные комбайны оснащены специальным приспособлением для измельчения пожнивных остатков – измельчителем. Это оборудование применяется относительно недавно, но получило широкое распространение в агропромышленном комплексе. В большинстве случаев измельчители используются в хозяйствах, где солома попросту не нужна, то есть там, где отсутствует животноводство. Измельчённые остатки намного лучше и качественнее заделываются в почву при вспашке, дисковании и других операциях, нежели цельная солома. Кроме того, солома выступает в качестве органического удобрения, постепенно перегнивая в земле.

Сама конструкция измельчителя довольно проста и имеет дефлектор, корпус, заслонку, ротор, ножи, ножевые опоры, полоз, рукоятку сектора и капот.



Рисунок 1 – Устройство измельчителя КЗС-1218

Непосредственно соломоизмельчитель устанавливается в задней части комбайна, а при необходимости его можно отключить. С применением этого приспособления машина расходует больше топлива, а его ход совсем незначительно замедляется. Все части измельчителя со временем приходят в негодность: затупляются ножи, разбиваются подшипники ротора, но в этой статье рассмотрим такой элемент, как капот, который закрывает всю конструкцию приспособления и должен быть долговечным.

Капот измельчителя КЗС-1218 «Палессе GS-12» имеет 4 основных листа: левый и правый, верхний и задний. На верхней части капота размещается воздушный фильтр машины и компрессор, следовательно это оборудование прижимает верхний лист, а значит во время движения комбайна и его работы, вибрации воздействуют на деталь не так сильно, как на другие части капота измельчителя. Совсем иначе разнообразные нагрузки влияют на боковины. Когда зерноуборочный комбайн находится в рабочем положении (молотит), работает измельчитель, то происходят вибрации, резкие скачки, из-за этого на боковых листах капота появляются трещины и лопины. Почему же так происходит и как с этим бороться?

Рассмотрим причины поломок капота измельчителя. Одна из главных – малая толщина металла боковин капота. Известно, что при производстве используется листовая прокат. Если же заменить исходный материал на более толстые листы (к примеру мм), то капот не будет деформироваться, трещины больше не появятся. Однако при использовании такого метода

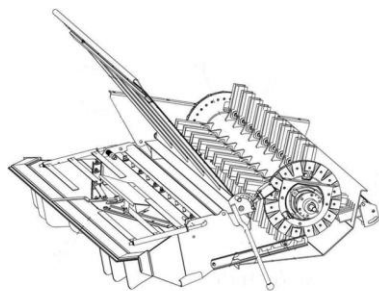
устранения поломки, вес самого капота увеличивается, что иногда требует дополнительных доработок в конструкции. Другой причиной появления трещин в листах является тот факт, что конструкция капота практически не имеет рёбер жёсткости. Их роль выполняют два швеллера, установленные на левом и правом листе соответственно. При правильном расположении рёбер жёсткости они полностью справляются со своей задачей. Однако на КЗС-1218 «Палессе GS-12» они сделаны таким образом, что не выполняют своих функций. Боковины должны быть надёжно соединены со швеллером по всей площади соприкосновения, а на деле они всего лишь приварены по краям, причём такая проблема наблюдается примерно у 1 из 5 машин. Таким образом, вместо повышения прочности конструкции, рёбра жёсткости наоборот негативно влияют на ситуацию. Как было описано выше, при работе комбайна возникают вибрации, из-за этого незакреплённые участки капота начинают ударяться об швеллеры, в результате чего происходят микроколебания, которые способствуют появлению трещин и лопин на капоте измельчителя.



Рисунок 2 – Капот соломоизмельчителя КЗС-1218

Не малое значение в появлении разрывов на капоте измельчителя имеет и сам соломоизмельчитель. Так, при неправильной балансировке ротора, колоссально увеличиваются колебания, возникающие по всей площади конструкции.

Помимо того, что может лопнуть капот, также деформациям подвергнется и корпус измельчителя, подшипники и другие части, а это приведёт к серьёзнейшим последствиям. Чтобы избежать таких неприятных поломок, необходимо регулярно следить за состоянием ножей измельчителя, вовремя смазывать подшипники и обязательно, при ремонте, регулировать балансировку ротора на специальном оборудовании. К причинам появления трещин на капоте измельчителя можно отнести качество обработки почвы, на которой приходится работать машине. Если поле ровное и хорошо выполненное, не имеет глубоких борозд, различных ям, больших комьев земли, то техника спокойно проходит, испытывая лишь штатные колебания. Но, если поверхность обработана неравномерно, имеются ухабы и колеи (от предыдущих операций – внесения удобрений, опрыскивания), присутствуют резкие перепады, то к вибрациям органов комбайна прибавляются колебания, возникающие в ходе его движения. Да, это сельскохозяйственная машина имеет внушительную массу, поэтому некоторые неровности проходит незаметно, однако при резких «ударах», трещины на капоте появляются мгновенно и имеют немалые размеры.

Стоит отметить, что в большинстве случаев, разрыв металла происходит в месте, близком к креплению к самому КЗС. Это происходит, потому что соломоизмельчитель имеет большую массу. Крепится к корпусу комбайна при помощи болтового соединения, которое прекрасно удерживает данное приспособление. Такие части измельчителя, как ротор и дефлектор, расположены таким образом, что центр тяжести конструкции оказывается смешанным ближе к краю приспособления, а так как боковые листы капота имеют малую толщину, они не выдерживают нагрузки и их разрывает.

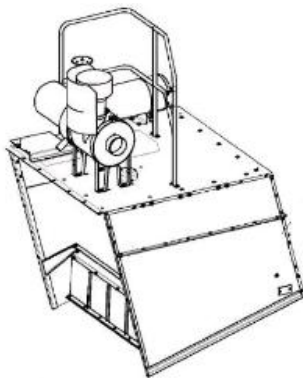
Можно ли остановить увеличение трещин, если они уже появились? Самый распространённый метод ремонта лопин заключается в том, что на появившийся разрыв нужно наложить лист металла (более толстого, чем боковины капота) таких размеров, чтобы он полностью закрывал лопнувший участок. Необходимо прикрепить так называемую заплатку к боковине при помощи болтового соединения. После проведённой

операции, увеличение размеров трещины будет практически остановлено, но необходимо регулярно осматривать место ремонта. Рекомендуется вообще заменить деталь на новую.



Рисунок 3 – Отремонтированный капот измельчителя КЗС-1218 «Палессе GS-12»

Исходя из вышесказанного, можно сделать вывод о том, что конструкция капота измельчителя КЗС-1218 «Палессе GS-12» имеет некоторые недостатки. Трещины и лопины на боковинах капота соломоизмельчителя появляются на каждом 5 комбайне, причём не после первого сезона работы, а через 3-4 года. Причин может быть несколько – это и малая толщина металла боковин, и неправильная балансировка ротора, и другие. Однако все данные поломки можно вовремя предупредить и исправить. Главное – тщательно следить за состоянием техники, грамотно и своевременно проводить техническое обслуживание, и самое важное – внимательно работать на зерноуборочных комбайнах и другой сельскохозяйственной технике!

***Список использованной источников и литературы:***

[1] Зерноуборочный комбайн Полесье 1218 отзыв: [Электронный ресурс] // Главный фермерский портал – все о бизнесе в сельском хозяйстве. Форум фермеров. URL: <https://fermer.ru/>. (Дата обращения 22.12.2020).

[2] Каталог запчастей на КЗС-1218 часть 1. Каталог 2013г.

(КЗС-1218 (Палессе GS-12)): [Электронный ресурс] // Авто-Альянс. URL: [https://www.autoopt.ru/auto/catalog/tractor/gzsm/gzsm-kzs-1218\\_1/](https://www.autoopt.ru/auto/catalog/tractor/gzsm/gzsm-kzs-1218_1/). (Дата обращения 20.12.2020).

[3] Руководство по эксплуатации комбайн зерноуборочный самоходный КЗС-1218 «ПАЛЕССЕ GS12»: [Электронный ресурс] // Zinref.ru – библиотека онлайн. URL: [https://zinref.ru/000\\_uchebniki/04800selskoe\\_kombaini/000\\_kzs\\_1218\\_kombain\\_zernouborochni\\_rukovodstvo/015.htm](https://zinref.ru/000_uchebniki/04800selskoe_kombaini/000_kzs_1218_kombain_zernouborochni_rukovodstvo/015.htm). (Дата обращения 20.12.2020).

© М.Е. Панин, 2021

## **СЕЛЬСКОХОЗЯЙСТВЕННЫЕ НАУКИ**

*М.И. Глушко,*  
*студент 2 курса напр. «Агрономия»,*  
*e-mail: glushkoand2001@gmail.com,*  
*М.Е. Герасименко,*  
*студент 2 курса напр. «Агрономия»,*  
*e-mail: markus\_g@mail.ru,*  
*В.С. Ларина,*  
*студент 2 курса напр. «Садоводство»,*  
*e-mail: larina801@mail.ru,*  
*науч. рук.: Л.Н. Кондратенко,*  
*к.т.н., доц.,*  
*КГАУ им. И.Т. Трубилина,*  
*г. Краснодар*

### **РАСПРОСТРАНЕНИЕ ТЕХНОЛОГИИ ГИДРОПОНИКИ В КРАСНОДАРСКОМ КРАЕ**

**Аннотация:** в настоящее время почвенное плодородие находится под большой угрозой из-за того, что не успевает восстанавливаться от постоянных нагрузок сельскохозяйственными культурами. Вызвано это большим потреблением продуктов питания. Почвы Краснодарского края больше всего подвергаются истощению, поскольку Краснодарский край является лидером производства сельскохозяйственной продукции в России. Защитой почвенного плодородия должны служить современные способы выращивания растений. В данной статье рассмотрена перспектива распространения технологии гидропоники в Краснодарском крае.

**Ключевые слова:** гидропоника, способ выращивания, преимущества, элементы питания, урожайность, затраты, продукция, дыхание, фотосинтез, растения, государство, научный потенциал.

Гидропоника – это способ выращивания растений, не требующий участия в процессе роста растения почвы [1]. При



данном способе подземная часть растения помещается в водную искусственную среду, которая насыщена всеми необходимыми минеральными компонентами для хорошего развития и получения большого урожая.

Основные преимущества технологии гидропоники над традиционным методом:

- молодые растения получают только необходимые им элементы питания для роста и развития;
- растения не нуждаются в орошении, поскольку находятся в водной среде;
- за счет нужных питательных компонентов повышается урожайность [2];
- снижаются затраты на химическую обработку растений;
- продукция получается экологически чисто и менее вредной для здоровья потребителя;
- улучшаются такие важные процессы для растений как дыхание и фотосинтез.

Однако среди преимуществ есть один существенный недостаток, который не может оставаться без внимания как у аграриев, так и у ученых, работающих в сфере биологии и сельского хозяйства. Данным недостатком являются грибковые заболевания растений [3]. На борьбу с этой проблемой направляют методы очистки питательного раствора гидропонных систем.

На гидропонике можно выращивать довольно обширное число представителей растительного мира, например, цветы, травы, зелень, овощи, бобы, фрукты и ягоды. Могут выращиваться растения различных жизненных форм: травянистые, кустовые, кустарниковые и древесные [4]. Количество видов и сортов растений, которые можно выращивать на гидропонике вместо почвы, говорит о том, что вопрос о распространении гидропоники в Краснодарском крае должен приобрести новый масштаб, поскольку преимуществ у данного метода гораздо больше, чем незначительных недостатков, которые становятся решаемыми на фоне научных открытий и изобретений.

Данный вопрос должен иметь большое место в сельском хозяйстве, поскольку многие фермеры не могут перейти на

технологии гидропоники из-за недостатка средств на оборудование и знаний в сфере технологического процесса гидропоники. Государство способно расширять данную область за счет привлечения банков для помощи аграриям, например, банки могут давать оборудование в лизинг [5]. Также государство может помочь развитию этой области за счет новых специалистов и стажировок агрономов за границу на сельскохозяйственные объекты, практикующие технологию гидропоники.

Реализация данной концепции позволит запустить успешное производство, которое позволит реализовать научный потенциал работников науки Кубани, а также поможет повысить продуктивность реализации продукции в хозяйствах.

#### ***Список использованных источников и литературы:***

[1] Иванов С.В., Кондратенко Л.Н. Влияние моделирования состава органического вещества почв на урожайность. В сборнике: Актуальные проблемы природообустройства, водопользования, агрохимии, почвоведения и экологии. Материалы Всероссийской (национальной) конференции. Омск, 2019. – С. 726-730.

[2] Кондратенко Л.Н., Иванов С.В. Сравнительная характеристика состояния пахотных земель Краснодарского края // Роль аграрной науки в устойчивом развитии сельских территорий: Сб. IV Всероссийской (национальной) научной конференции. – Новосибирск, 2019. – С. 37-40.

[3] Агроклиматические ресурсы Краснодарского края / отв. ред. З.М. Русеева, Ш.Ш. Народецкая и др., Сев-Кавк. упр. гидрометеорол. службы, Рост. гидрометеорол. обсерватория. – Ленинград: Гидрометеоздат, 1975. – 276 с.

[4] Иванов С.В., Деркач К.Е., Алымов С.А., Осипов А.В. Влияние сельскохозяйственного использования на свойства почвы чернозема обыкновенного Краснодарского края / С.В. Иванов, К.Е. Деркач, С.А. Алымов, Осипов А.В. // Colloquium journal. – 2019, – №26 (50). – С. 18-20.

[5] Кондратенко Л.Н., Герасименко М.Е. Расчет количества семян необходимого для определенной площади посева // Роль аграрной науки в устойчивом развитии сельских

территорий. Сборник IV Всероссийской (национальной) научной конференции. – Новосибирск, 2019. – С. 35-37.

© *М.И. Глушко, М.Е. Герасименко, В.С. Ларина, 2021*

*М.И. Глушко,  
студент 2 курса напр. «Агрономия»,  
e-mail: glushkoand2001@gmail.com,  
М.Е. Герасименко,  
студент 2 курса напр. «Агрономия»,  
e-mail: markus\_g@mail.ru,  
В.С. Ларина,  
студент 2 курса напр. «Садоводство»,  
e-mail: larina801@mail.ru,  
науч. рук.: Л.Н. Кондратенко,  
к.т.н., доц.,  
КГАУ им. И.Т. Трубилина,  
г. Краснодар*

## **ПЕРСПЕКТИВА ВЫРАЩИВАНИЯ АКТИНИДИИ КИТАЙСКОЙ В КРАСНОДАРСКОМ КРАЕ**

**Аннотация:** актинидия китайская или ее более популярное название – киви является тропической культурой, которая выращивается в основном в странах с жарким климатом. Учитывая плодородные почвы Краснодарского края и достаточно теплый климат, некоторые садоводы и хозяйства практикуют выращивание актинидии на Кубани. В этой статье мы рассмотрели рентабельность выращивания актинидии в Краснодарском крае с дальнейшей перспективой.

**Ключевые слова:** актинидия, киви, почвы, коломикта, условия произрастания, сорт, урожайность, морозостойкость, теплый климат.

Актинидия китайская или киви – это род древовидных лиан семейства Актинидиевые порядка Верескоцветных. Побеги этого растения обычно достигают высоту от основания 3-4 метра [2]. Срок жизни куста киви, при хорошем уходе – 80-100 лет. Плод киви принято называть ягодой. В массе каждая из них от 40 до 100 грамм, но есть и крупноплодные сорта, в которых масса каждой ягоды достигает 130 грамм. Киви содержит большое количество фолиевой кислоты, омега-3 жирных кислот и антиоксидантов [3].

Почвы Краснодарского края обладают высокой плодородностью [5]. Актинидии в свою очередь предпочитают высокоплодородные, дренированные, рыхлые почвы с умеренным уровнем влажности, поэтому наиболее удачными районами для возделывания являются районы, прилегающие к побережью Черного моря. Это растение подвержено пагубному влиянию сквозняков и холодных ветров, именно поэтому его необходимо высаживать на южной стороне сада, огорода или специальной конструкции [4]. Исходя из наших наблюдений, следует полагать, что для более практичного выращивания в условиях климата Краснодарского края используют сорт – Актинидия Коломикта. Именно этот сорт способен обеспечить высокую продуктивность в условиях Прикубанской зоны садоводства, так как является морозостойким. Исходя из нашего анализа, мы составили таблицу наиболее подходящих сортов Коломикты для климата Краснодарского края.

Таблица 1 – Характеристика наиболее подходящих сортов Актинидии для Краснодарского края [1]

Вид	Сорт	Вес	Урожайность	Морозостойкость	Опылители
Коломикта	Вафельная	3,3 г	0,9-1,1 кг	-36,6	Требуется
	Сорока	2,5 г	0,6-0,8 кг	-37,0	Требуется
	Королева сада	3,3-3,5 г	0,8 кг	-35,9	Требуется
	Лакомка	4,3 г	1 кг	-36,6	Требуются
	Крупноплодная	2,1-3,1 г	До 3 кг	-35	Не требуется
	Народная	3 г	1,2 кг	-35,7	Требуется

По данным таблицы мы определили самые морозостойкие и урожайные сорта. Увидели, что из всех указанных сортов наиболее устойчивым к морозу является сорт «Сорока», он

способен выдерживать понижение температуры до  $-37^{\circ}\text{C}$ . Проанализировав данные урожайности указанных сортов, мы видим, что сорт «Крупноплодная» имеет высокие показатели урожайности.

Учитывая условия произрастания Актинидии, можно сделать вывод о том, что выращивание ее на территории Краснодарского края будет хорошей перспективой для получения отличных урожаев. Обладая плодородными почвами, теплыми климатическими условиями и широким спектром различных благоприятных сельскохозяйственных условий, данная культура при грамотном подходе возделывания будет благоприятно развиваться в садах и хозяйствах.

#### ***Список использованных источников и литературы:***

[1] Иванов С.В., Кондратенко Л.Н. Влияние моделирования состава органического вещества почв на урожайность. В сборнике: Актуальные проблемы природообустройства, водопользования, агрохимии, почвоведения и экологии. Материалы Всероссийской (национальной) конференции. Омск, 2019. – С. 726-730.

[2] Кондратенко Л.Н., Иванов С.В. Сравнительная характеристика состояния пахотных земель Краснодарского края // Роль аграрной науки в устойчивом развитии сельских территорий: Сб. IV Всероссийской (национальной) научной конференции. – Новосибирск, 2019. – С. 37-40.

[3] Агроклиматические ресурсы Краснодарского края / отв. ред. З.М. Русеева, Ш.Ш. Народецкая и др., Сев-Кавк. упр. гидрометеорол. службы, Рост. гидрометеорол. обсерватория. – Ленинград: Гидрометеиздат, 1975. – 276 с.

[4] Иванов С.В., Деркач К.Е., Алымов С.А., Осипов А.В. Влияние сельскохозяйственного использования на свойства почвы чернозема обыкновенного Краснодарского края / С.В. Иванов, К.Е. Деркач, С.А. Алымов, Осипов А.В. // Colloquium journal. – 2019. – №26 (50). – С. 18-20.

[5] Кондратенко Л.Н., Герасименко М.Е. Расчет количества семян необходимого для определенной площади посева // Роль аграрной науки в устойчивом развитии сельских территорий. Сборник IV Всероссийской (национальной)

научной конференции. – Новосибирск, 2019. – С. 35-37.

© *М.И. Глушко, М.Е. Герасименко, В.С. Ларина, 2021*

*Н.А. Заманбеков,  
в.э.д., профессор,  
Ш.Б. Туржигитова,  
в.э.м., аға оқытушы,  
Е.М. Қорабаев,  
в.э.к., профессор,  
Н.К. Кобдикова,  
в.э.к., доцент,  
А.Қ. Мухаметкалиев,  
в.э.м., ассистент,  
Қазақ ұлттық агралық  
зерттеу университеті,  
Алматы қ., Қазақстан Республикасы*

## **ДӘРІЛІК ӨСІМДІКТЕРДЕН ДАЙЫНДАЛҒАН ФИТОПРЕПАРАТТЫҢ БҰЗАУЛАР ҚАНЫНЫҢ МОРФОЛОГИЯЛЫҚ КӨРСЕТКІШТЕРІНІҢ ДИНАМИКАСЫНА ӘСЕРІ**

**Андатпа:** мақалада дәрілік өсімдіктер жиынтығынан дайындалған тұнбаның бұзаулар қанының морфологиялық көрсеткіштеріне айтарлықтай қуаттандырып әсер ететіндігі тәжірибе қою барысында анықталды. Көрсеткіштердің максималды деңгейі зерттеу мерзімдерінің 14-21-ші тәуліктеінде тіркелді. Қолданылған фитопрепараттың фармакологиялық қуаттандырғыш әсерін оның құрамындағы биологиялық белсенді заттардың әсер етуінен деп негіздеуге болады.

**Кілт сөздер:** фитопрепарат, иммунитет, морфология, антибиотик, өгейшөп, бронхопневмония, жолжелкен.

**Кіріспе.** Қазіргі таңда ауылшаруашылығы жануарларының иммундық жағдайын барынша арттыру, өсіп-даму функциясын жақсарту, сонымен қатар олардан сапалы, әрі жетілген төл алу және де Республика тұрғындарын сапалы мал өнімдерімен қамтамасыз ету қазіргі кезде мемлекетімізде ең бір өзекті мәселелердің бірі болып табылады [1, 2].

Ауыл шаруашылық жануарлар арасында, оның ішінде жас



төлдерде тыныстану жүйесі аурулары жиі кездеседі, ол әрине, көптеген жағымсыз факторларға тікелей байланысты, атап айтқанда, күтіп-баптау ережелерінің тиісті деңгейде сақталмауы, зоогигиеналық шаралардың дұрыс жолға қойылмауы, азықтандыруының тиісті талаптарға сәйкес келмеуі ж.б. [3, 4].

Ауыл шаруашылығы министрлігінің статистикалық деректерінің мәліметі бойынша тыныс алу жүйесі ауруларынан өлім-жітім 7-20% -ға дейінгі аралықты қамтиды.

Республика көлемінде және алыс-жақын шет елдерде жануарлардың тыныстану жүйесі ауруларын емдеу мақсатында көптеген дәрі-дәрмектер қолданылады, ал олардың басым көпшілігі әр түрлі топтағы антибиотиктер, сульфаниламидтік препараттар, нитрофурандар және басқа да антибактериалды дәрі-дәрмектер. Бұл дәрілердің басым көпшілігі шетелдік фармацевтикалық зауыттарда өндіріледі, сондықтан да олардың нарықтық бағасы да тым жоғары. Қазақстан аумағы әр түрлі шипалық қасиеті бар дәрілік өсімдіктерге өте бай [5, 6]. Міне біз осы тұрғыдан мал ауруларына экономикалық тұрғыдан тиімді, әрі экологиялық жағынан таза, дайындалу технологиясы күрделі емес дәрілік өсімдіктерді қолдануды мақсат тұттық

**Материалдар мен әдістер.** Ғылыми – тәжірибелік жұмыстары Алматы облысы Панфилов ауданына қарасты «Қойбағаров» жеке шаруа қожалығында жүргізілді. Тәжірибеге бронхопневмония ауруына шалдыққан Алатау тұқымына жататын 10 бұзау алынды. Бұзаулар бес-бестен 2 топқа бөлінді: тәжірибе және бақылау. Тәжірибе тобындағы бұзауларға өгейшөп және жолжелкен дәрілік өсімдігінен дайындалған тұнба 1:10 қатынасында тәулігіне 3 рет 70-100 см<sup>3</sup> мөлшерінде ауыз арқылы ішкізілді, ал бақылау тобындағы бұзауларға шаруашылықта қолданылып жүрген препараттар ғана беріліп отырды.

Зерттелінетін қан келесі кезекпен алынды: дәрі-дәрмектер мен тұнбаны қабылдағанға дейін және қабылданғаннан кейінгі 7, 14, 21, 28 –ші тәуліктерінде. Қанның морфологиялық көрсеткіштерін зерттеу MS4 автоматты гематологиялық анализаторы көмегімен жүргізілді.

**Зерттеу нәтижелері және талдау.** Зерттеу нәтижелері

төмендегі 1-ші кестеде көрсетілген. Алынған зерттеу нәтижелері препараттарды пайдаланғанға дейін екі топтағы бұзаулардың фондық көрсеткіштері шамамен бірдей болатындығын көрсетті. Морфологиялық көрсеткіштердің өзгерістері зерттеу мерзімдерінде байқалады. Тәжірибе тобындағы бұзаулар қанындағы лейкоциттердің концентрациясы (WBS) 7, 14, 21 және 28-ші тәуліктерде бақылау тобындағыларға қарағанда, тиісінше, 9,1; 24,9; 31,3; және 35,8%-ға дейін, ал лимфоциттердің (LYM) мөлшері бақылау тобына қарағанда, тиісінше, 14,9; 22,9; 33,5 және 41,2%-ға жоғарылағандығы байқалды. Моноциттердің (MON) мөлшері тәжірибе тобындағы жануарларда бақылау тобына қарағанда, тиісінше, 10,6; 20,6; 44,1 және 34,5%-ға көтерілді. Зерттеудің 7-ші тәулігінде гранулоциттердің концентрациясы тәжірибе тобында бақылау тобымен салыстырғанда 9,7%-ға, ал 14, 21, 28-ші тәуліктерде 20,6; 27,2 және 31,5%-ға жоғарылады [ $P < 0.001$ ]. Зерттеу мерзімінің 7, 14, 21 және 28-ші тәуліктерінде эритроциттердің концентрациясы тәжірибе тобындағы жануарларда бақылау тобына қарағанда, тиісінше, 12,1; 14,5; 18,5 және 21,2%-ға көтерілді. Эритроциттердің орташа көлемі (MCV) тәжірибелік жануарларда бақылау тобына қарағанда көбірек болды.

Гематокрит көлемі де (Hct) тәжірибелік жануарларда бақылау тобына қарағанда жоғары екендігі анықталды. Жоғарыда көрсетілген мерзімдерде гематокрит көлемі тәжірибелік жануарлар тобында бақылау тобына қарағанда, тиісінше, 8,7; 12,1; 13,1 және 13,0%-ға көтерілді. Гемоглобиннің эритроциттегі орташа концентрациясы (MCHC) тәжірибе тобындағы бұзауларда бақылау тобына қарағанда көбірек болды және ол 29,30-дан 36,32 g/dl-ге дейін жоғарыласа, ал бақылау тобында 29,48– 31,83 g/dl аралығында ғана болды [ $P < 0,01$ ;  $P < 0,05$ ]

Зерттеудің 7, 14, 21 және 28-ші тәуліктерінде тромбоциттердің анизоцитозы (RDV) тәжірибе тобындағы жануарларда 15,70-тен 17,74 g/dl-ге дейін жоғарыласа, ал бақылау тобында 15,63-16,39 g/dl аралығында болды [ $P < 0.05$ ].

Тромбоциттердің концентрациясы (PLT) зерттеудің барлық мерзімдерінде зерттеу жүргізілген топтарда біршама жоғарылап отырды, дегенмен тәжірибе тобындағы бұзауларда

айқын түрде байқалады. Жоғарыда көрсетілген зерттеу жүргізу күндері тәжірибелік топтағы бұзауларда тромбоциттердің деңгейі бақылау тобына қарағанда, тиісінше, 8,1; 13,4; 23,7 және 18,4%–ға көтерілді. Тромбоциттердің орташа көлемі (MPV) тәжірибелік топтағы бұзауларда 7,70 – 8,98% аралығында болды [ $P < 0,05$ ;  $P < 0,001$ ]. Анизацитоз көрсеткіштері (PDW) жоғарыда көрсетілген зерттеу мерзімдеріне сай тәжірибелік топта, тиісінше, 10,9; 14,2; 18,8 және 16,6% болды

Алынған қанның морфологиялық көрсеткіштері бақылау тобындағы бұзауларда да біршама көтерілді, бірақта тәжірибе тобымен салыстырғанда жоғарылау деңгейі айтарлықтай төмендеу болатындығы анықталды. Мысалы, лейкоциттер 10,15-тен-11,02% -ға; лимфоциттер 44,08-ден 49,50% -ға; моноциттер 3,83-тен 4,80%-ға; гранулоциттер 21,64-тен 24,42%-ға; эритроциттер 7,42–ден 8,38 М/мм<sup>3</sup>-ке; гематокрит 25,56-ден 28,16%-ға; гемоглобин 8,52-ден 9,18g/dl-ге; тромбоциттер 321,6-дан 352,1 fl –ға; анизацитоз көрсеткіштері 8,64-тен 9,72%-ға дейін ғана жоғарылайды.

**Қорытынды.** Сонымен зерттеу жүргізу барысында алынған деректер дәрілік өсімдіктерден дайындалған тұнбаның бұзаулардың бронхопневмония ауруына қарсы қолданылатын дәрі-дәрмектермен бірге кешенді түрде қанның морфологиялық көрсеткіштеріне айтарлықтай қуаттандырып әсер ететіндігі тәжірибе жүргізу барысында анықталды. Зерттеу барысында алынған морфологиялық көрсеткіштердің ең жоғарғы деңгейі зерттеу жүргізу мерзімінің 14– және 21-ші тәуліктерінде тіркелді. Қолданылған фитопрепараттың фармакоқуаттандырғыш әсерін оның құрамындағы биологиялық белсенді заттардың әсер етуінен деп негіздеуге болады.

### ***Пайдаланылған әдебиеттер:***

[1] Кукенов М.К., Рахимов К.Д. Лекарственные растения Казахстана и их использование. – Алматы, 1996. – 149 с.

[2] Мазнев Н.И. Высокоэффективные лекарственные растения// Большая энциклопедия народной медицины, Москва. – 2013. – 605 с.

[3] Бирюков И.В. Эффективность применения некоторых лекарственных растений при профилактике болезней органов

дыхания у телят // Материалы Межд. научно-практич. конф., Барнаул, 2016. – С. 245-246.

[4] Билялов Е.Е. Бұзау бронхопневмониясының патогенезіндегі морфофункционалдық және иммунологиялық көрсеткіштер: Дис. к.в.н., Алматы, 2007. – 87 б.

[5] Якупова Г.М. Эффективность различных методов лечения телят, больных неспецифической бронхопневмонией: дисс. канд. вет. наук. – Казань, 2010. – 125 с.

[6] Ибрагимова Ж.Т., Заманбеков Н.А. Изучение семени тыквы на некоторые биохимические показатели крови ягнят // Материалы Межд. научно-практической конф. «Молодежная наука: вызовы и перспективы», Том 1, г. Макеевка, 6.04.2020 г. – С. 70-74.

*© Н.А. Заманбеков, Ш.Б. Туржигитова, Е.М. Корбаев,  
Н.К. Кобдикова, А.Қ. Мухаметкалиев, 2021*

**П.С. Кожемякина,**  
 студент 4 курса напр. «Зоотехния»,  
 e-mail: [kozhpolinka@mail.ru](mailto:kozhpolinka@mail.ru),  
**В.С. Баландин,**  
 студент 1 курса магистратуры  
 напр. «Агрономия»,  
 e-mail: [balandin-vitalik@mail.ru](mailto:balandin-vitalik@mail.ru),  
**А.А. Недогонов,**  
 студент 1 курса магистратуры  
 напр. «Агрономия»,  
 e-mail: [nedlesha@gmail.com](mailto:nedlesha@gmail.com),  
 науч. рук.: **А.Н. Ратошный,**  
 д.с. – х.н., проф.,  
 КубГАУ им. И.Т. Трубилина,  
 г. Краснодар

## **СОСТОЯНИЕ И ПЕРСПЕКТИВЫ РАЗВИТИЯ КОННОГО СПОРТА В КРАСНОДАРСКОМ КРАЕ**

Лошади с древних времен играли в жизни человека немаловажную роль. Люди приручили этих животных, и нашли им применение в повседневной жизни. Со временем, во многих сферах жизни человека, лошади стали незаменимы. Но технический прогресс многое изменил, снизив ценность этих животных. И все же, коневодство все еще важная часть животноводства, что продолжает активно развиваться по всему миру.

Таблица 1 – поголовье лошадей (в хозяйствах всех категорий, на начало года; тыс. гол)

	2016	2017	2018	2019	2020
Армения	11,4	10,6	10	10,7	11,4
Беларусь	63,6	55,3	49	43,3	38,1
Казахстан	2070,3	2259,2	2415,7	2646,5	2852,3
Кыргызстан	449,6	467,2	481,3	498,7	522,6
Россия	1240,6	1216,4	1238,6	1283	1310,9

Сегодня общемировое поголовье лошадей составляет

более 65 миллионов лошадей. На 2020 год поголовье в России составило 1310,9 тыс. гол.

Согласно проекту документа, поголовье лошадей в стране планируется увеличить до 1,6 млн в 2025 году. При этом число племенных лошадей вырастет с 25,3 тыс. до 40 тыс., продуктивных – с 444 тыс. до 500 тыс.

На территории России в настоящее время функционируют 55 конных заводов, 129 племенных репродукторов, 40 ипподромов, 60 государственных заводских конюшен, а также свыше 800 индивидуальных предпринимателей и физических лиц, которые разводят более 40 пород лошадей.

Краснодарский край известен как место проведения различных конных соревнований и скачек. Для казака лошадь очень важна, поэтому Кубанское казачье войско даже проводит соревнования по скачкам на лошадях. Коневодство в крае испытывает определенные трудности, но видны уже и отголоски возрождения этого вида хозяйственной деятельности.

По данным министерства физической культуры и спорта, всего в крае насчитывается порядка 10 тысяч голов лошадей. Общее поголовье племенных лошадей стабильно – 1700 голов. Наибольшая часть поголовья сосредоточена в малых формах хозяйствования – до 70 процентов. Если говорить о муниципалитетах, то это Мостовский, Лабинский, Кушевский, Абинский, Апшеронский, Темрюкский районы и Краснодар.

Разведением лошадей в крае занимаются 11 конезаводов. 4 племенных хозяйства, внесенных в Госплемрегистр РФ. Это АО «КЗ «Восход», имеющее 66 конематок чистокровной верховой породы; ООО «ПКЗ «Прогресс»; ООО «Кабардинский конный завод «Аникеева» – 84 конематки кабардинской породы; ООО «Конезавод «Самоволов», имеющее маточное поголовье в 34 особи арабской породы.

Чистокровная верховая, занимает 50,6% от общей численности лошадей в крае. Траккененская порода – 19,2% – она используется в конном спорте и в полиции. Следом идет кабардинская – 11,5, полюбившаяся пограничникам и тем, кто увлекается туризмом. Арабы занимают 9,4%, тяжеловозы – 7,3. А замыкают породный состав ахалтекинцы – 1,5%

По прогнозам специалистов Всероссийского НИИ

коневодства, в племенном сегменте доля лошадей чистокровной верховой породы будет увеличиваться, несмотря на самые большие затраты в содержании и испытании.

Ухудшение финансово-экономических условий функционирования коневодческих хозяйств Краснодарского края в последние два десятилетия привело к существенному снижению эффективности племенного коневодства.

Практика государств с развитым племенным коневодством показывает, что одним из важнейших источников финансирования подотрасли выступает ипподромная деятельность.

В Краснодарском крае 2 ипподрома – павловский и краснодарский

Начиная с 2006 г., производственные показатели Краснодарского ипподрома по качеству и количеству испытанных лошадей являются лучшими среди ипподромов России. В скачках участвуют лошади не только Краснодарского края и Адыгеи, но и Ростовской области, Ставропольского края, Карачаево-Черкесской и Чеченской республик, а также США, Канады, Германии и Франции. В современных условиях Краснодарский ипподром функционирует в основном на бюджетные средства. Отсутствие тотализатора, как финансовой основы для развития племенного коневодства индустриального типа, снижает его потребительскую привлекательность.

В 2018 году Павловский ипподром стал вторым в крае и седьмым в России, получившим аккредитацию на проведение конноспортивных соревнований.

Основной целью развития племенного коневодства является полное обеспечение сельскохозяйственных, племенных, спортивных организаций и физических лиц высококачественными племенными, спортивными, прогулочными лошадьми на основе высокой экономической эффективности конепроизводства. Для достижения этой цели необходима разработка комплексной программы развития племенного коневодства на федеральном и региональном уровнях по приоритетным направлениям: технико-технологическому, биологическому, экологическому, организационно-экономическому и социальному.

Очень важно не просто увеличивать поголовье племенных лошадей, но и создавать конкурентоспособное производство, обеспечивающее потребности в племенных лошадях и направленное на импортозамещение.

***Список использованных источников и литературы:***

[1] Агропромышленный комплекс. Статистика Евразийского экономического союза: статистический сборник; Евразийская экономическая комиссия. – Москва: 2020. – 147 с.

[2] <http://www.khip.ru/>

[3] [fkskk.ru](http://fkskk.ru)

© П.С. Кожемякина, 2021



*Е.М. Қорабаев,  
в.з.к., профессор,  
Н.А. Заманбеков,  
в.з.д., профессор,  
А.А. Жылгельдиева,  
PhD., қауым. профессор,  
Д.С. Оспанғали,  
в.з.м., аға оқытушы,  
А.Қ. Мұхаметқалиев,  
в.з.м., ассистент,  
Қазақ ұлттық аграрлық  
зерттеу университеті,  
Алматы, Қазақстан*

## **ІРІ ҚАРА ГИПОДЕРМАТОЗЫН ЗАМАНАУИ ДӘРІ- ДӘРМЕКТЕРМЕН ЖӘНЕ АДЫРАСПАН ТҮНБАСЫМЕН САЛЫСТЫРМАЛЫ ЕМДЕУ ТИІМДІЛІГІ**

**Аңдатпа:** мақала ветеринария саласына, соның ішінде, ірі қара гиподерматозын емдеу шараларына, қолданылған препараттың жануарлардың тері ауруларын оның ішінде гиподерматозын емдеу және тотығу-тотықсыздану процессін қалыптандыруға арналған.

**Кілт сөздер:** гиподерматоз, гармала, гармалин, иммунитет, иммуноглобулин, альбумин, имаго, паразитемия, катализатор, лимфоциттер, лимфаденит, лимфоцитоз, апное.

### **Кіріспе.**

Қазіргі уақытта барлық табиғи аймақтарда адам мен жануарлардың трансмиссивтік ауруларының табиғи ошақтығын зерттеу (туляремия, сібір жарасы, энцефалиттер, гемоспоридиоз аурулары, описторхоз, дифиллоботриоз т.б.) өзекті мәселе. Адамға өте қауіпті инфекциялық және инвазиялық ауруларды жою өте күрделі мәселе. Ол үшін ауру қоздырушыларын тасымалдаушылардың түр құрамын, экологиялық және биологиялық ерекшеліктерін, паразит-ие арақатынасын, олардың таралуы мен ландшафтық қалыптасу заңдылығын жете білу қажет. Көптеген аурулардың ауыл шаруашылығы малдары

арасында таралуы мал өнімділігін төмендетуімен қатар, шаруашылықтарға айтарлықтай шығын келтіреді [1, 2, 3].

Мал шаруашылығы еліміздегі ет, сүт және басқа ауыл шаруашылығы өнімдерін өндірудің негізгі бір саласы. Мал шаруашылығын дұрыс жүргізуде мал дәрігерлігі қызметі мен ғылымның атқарар ролі зор. Сапалы өнім дені сау малдан ғана алынатыны бәрімізге белгілі. Елімізде жыл сайын жүздеген мың тонна ет, сүт, жүн, миллиондаған дана жұмыртқа мен жоғары сортты мал терілері өндіріліп, оларды алдағы уақытта де еселеп арттыра түсу көзделінеді [4, 5, 6].

Алайда ауыл шаруашылығын, оның ішінде мал шаруашылығын өркендетуде әлі де болса қиыншылықтар кездеседі. Осы мақсатта мал ауруларына қарсы күрестің тиімді жоспарын қарастыру, дәрігерлік шараларды белгіленген мерзімде атқарып, жауапкершілігін арттыру қажет.

### **Зерттеу материалдары мен әдістері.**

Зерттеулер жұмысы Алматы облысы Райымбек ауданы «Шөладыр» шаруа қожалығында, аудандық ветеринариялық зертханасында және клиникалық ветеринариялық медицина кафедрасының ғылыми лабораториясында 2019-2020 жылдары аралығында жүргізілді.

### **Зерттеу нәтижелері және оларды талдау.**

Күзгі I сатыдағы балаң құрттарды жою жұмыстарын жүргізу үшін 2-3 жасар мүйізді ірі қара малдары іріктеп алып, әр қайсысынан 10 бастан, екі топ құрылды. Бірінші және екінші топ малдары негізін оқыранның (бөгелектің) ұшу мерзімі тоқтағаннан кейінгі қыркүйек айындағы балаңқұрттармен зақымданудың I-сатысындағы малдар құрады. Бірінші топ малдарын Жане шприці мен кәдімгі желім бөтелке қолдану арқылы 100-300 мл мөлшерінде адыраспан тұнбасынмен омыртқа бойын жудық. Жуу мерзімі араға 30 күн салып 2 рет қайталадық. Ал, екінші топ малдарына 2мл/кг мөлшерінде, тері астына, 1 рет 1,0%-ды ивомек қолдандық. Жұмыс нәтижесін 20-22 наурыз кезінде арқа терісін көзбен көру және сипау әдістері арқылы тексердік.

Нәтижесінде, бірінші топ малдарынан бөгелектің 4 балаңқұртымен зақымданған екі жануар белгілі болса, екінші топ малдары арасынан балаңқұртымен зақымданған бір

жануарда кездесті. Нәтижелері 1-2 кестелерде көрсетілген.

1-ші кестеде көрсетілгендей, тәжірибеге дейінгі балаңқұрт саны 47 болса, тәжірибеден кейін, яғни адыраспан тұнбасын қолданғаннан кейін саны 1-еу болды. Балаңқұттардың жойылуы пайыздық көрсеткіші 99,0%.

2-ші кестеде көрсетілгендей, тәжірибеге дейінгі балаңқұрт саны 43 болса, тәжірибеден кейін, яғни ивомекті қолданғаннан кейін саны 4-еу. Балаңқұттардың жойылуы пайыздық көрсеткіші 96,0%.

Сонымен қатар, көктем кезінде балаңқұрттармен зақымданудың II-III сатысындағы малдарды емдеу жұмыстары жүргізілді. Бұл іс-шара кезінде де гиподерматоздың клиникалық белгілері айқын білінетін (омыртқа бойы терісі тесілген, ішінен жалқаяқ ағып тұрған) 2-3 жасар мүйізді ірі қара малдары іріктеп алынып, әр қайсысында 10 бастан, екі топ құрылды. Зақымданудың I-сатысындағы малдардағыдай бірінші топ малдарына Жане спицин немесе кәдімгі желім бөтелке қолдану арқылы 100-300 мл мөлшерінде адыраспан тұнбасынмен омыртқа бойын жудық. Жуу мерзімі 1 рет. Ал, екінші топ малдарына 2мл/кг мөлшерінде, тері астына, 1 рет 1%-ды ивомек қолдандық. Жұмыс нәтижесін 10 күннен кейін өңделген малдардың арқа терісін көзбен көру кезінде өлген немесе тірі қалған балаңқұрттарды санау арқылы анықтадық.

Нәтижесінде, бірінші топ малдарында өңделгенге дейін бөгелектің 52 балаңқұрты табылған болса, өңделгеннен кейін балаңқұрттардың барлығы дерлік жойылғанын байқадық, личинкалардың жойылуы 99,0%.

Ал, екінші топ малдары арасында ивомек препараты егілгенге дейін бөгелектің 39 личинкасы табылса, егілгеннен кейін 35 балаңқұрт өліп, 4 балаңқұрттың тірі қалғанын байқадық, личинкалардың жойылуы 96,0%.

1-кесте – Күзгі балаңқұрттардың І-сатысындағы екінші тәжірибелік топ (адыраспан тунбасын қолдану)

Тексеру күндері	Түрі	Жасы	Малдың №	Бір малдағы балаңқұрт саны
10.04.2020 ж.	МІҚ	2 жас	1	4
10.04.2020 ж.	МІҚ	2 жас	2	4
10.04.2020 ж.	МІҚ	2 жас	3	6
10.04.2020 ж.	МІҚ	3 жас	4	5
10.04.2020 ж.	МІҚ	3 жас	5	4
10.04.2020 ж.	МІҚ	2 жас	6	5
10.04.2020 ж.	МІҚ	3 жас	7	3
10.04.2020 ж.	МІҚ	3 жас	8	5
10.04.2020 ж.	МІҚ	2 жас	9	4
10.04.2020 ж.	МІҚ	2 жас	10	7
Емдеуге дейінгі көрсеткіш				47
Емдегеннен кейінгі көрсеткіш				1

*Ескерту: МІҚ – мүйізді ірі қара.*

2-кесте – Күзгі балаңқұрттардың І-сатысындағы бірінші тәжірибелік топ (заманауи дәрі-дәрмек, ивомекті қолдану)

Тексеру күндері	Түрі	Жасы	Малдың №	Бір малдағы балаңқұрт саны
10.04.2020 ж.	МІҚ	2 жас	1	3
10.04.2020 ж.	МІҚ	2 жас	2	4
10.04.2020 ж.	МІҚ	2 жас	3	6
10.04.2020 ж.	МІҚ	3 жас	4	5
10.04.2020 ж.	МІҚ	3 жас	5	4
10.04.2020 ж.	МІҚ	2 жас	6	3
10.04.2020 ж.	МІҚ	3 жас	7	3
10.04.2020 ж.	МІҚ	3 жас	8	5
10.04.2020 ж.	МІҚ	2 жас	9	4
10.04.2020 ж.	МІҚ	2 жас	10	6
Емдеуге дейінгі көрсеткіш				43
Емдегеннен кейінгі көрсеткіш				4

**Әдебиеттер:**

[1] Багиров Г.К. Испытание препаратов против

подкожного овода крупного рогатого скота в условиях Азербайджанской ССР. Москва, 1983. – С. 35-39.

[2] Визнер З. Болезни крупного рогатого скота. Москва, 1970. – С. 41-42.

[3] Дегтярев М.В., Ненюков Д.В. Овод домашних животных и борьба с ними. Москва, Колос, М-Л, 1981. – С. 13-16.

[4] Досжанов Т.Н. Особенности биологии подкожных оводов крупного рогатого скота в условиях Казахстана – Труды Казахского НИВИ, 1957.

[5] Есімбеков Ж.М., Ысқақов М.М., Дүйсенбаев С.Т. Жануарлардың инвазиялық ауруларын анықтау практикумы. Алматы, 2000 ж.

[6] Сабаншиев М.С., Сүлейменов Т.Т. т.б. Паразитология және жануарлардың инвазиялық аурулары. Алматы, 2003 ж.

© *Е.М. Корабеев, 2021*

*А.А. Туганбай,  
в.з.к., аға оқытушы,  
Н.А. Заманбеков,  
в.з.д., профессор,  
Д.Ә. Қазымов,  
магистрант,  
А.Ф. Нағашыбаев,  
магистрант,  
А. Оспанқұлов,  
в.з.к., доцент,  
Қазақ ұлттық агралық  
зерттеу университеті,  
Алматы қ., Қазақстан Республикасы*

## **ДӘРІЛІК ӨСІМДІКТЕРДЕН ДАЙЫНДАЛҒАН ФИТОПРЕПАРАТТЫҢ БҰЗАУЛАРЫҢ РЕСПИРАТОРЛЫҚ АУРУЛАРЫНА ҚАРСЫ ТЕРАПЕВТІК ТИІМДІЛІГІ**

**Андатпа:** мақалада дәрілік өсімдіктерінен дайындалған фитопрепараттың бұзаулардың бронхопневмония ауруына қарсы емдік тиімділігі анықталды. Өсімдіктерден дайындалған фитопрепаратты антибиотиктермен және витаминдермен бірге кешенді түрде қолдану бронхопневмониямен ауырған бұзаулардың аурудан айығу көрсеткішін 100% -ға дейін жеткізетіндігі тәжірбие жүргізу дәлелденді.

**Кілт сөздер:** фитопрепарат, иммунитет, антибиотик, бронхопневмония, өсімдік.

### **Кіріспе.**

Қазіргі таңда ауылшаруашылығы жануарларының иммундық жағдайын барынша арттыру, өсіп-даму функциясын жақсарту, сонымен қатар олардан сапалы, әрі жетілген төл алу және де Республика тұрғындарын сапалы мал өнімдерімен қамтамасыз ету қазіргі кезде мемлекетімізде ең бір өзекті мәселелердің бірі болып табылады [1, 2].

Ауыл шаруашылық жануарлар арасында, оның ішінде жас төлдерде тыныстану жүйесі аурулары жиі кездеседі, ол әрине,

көптеген жағымсыз факторларға тікелей байланысты, атап айтқанда, күтіп-баптау ережелерінің тиісті деңгейде сақталмауы, зоогигиеналық шаралардың дұрыс жолға қойылмауы, азықтандыруының тиісті талаптарға сәйкес келмеуі ж.б. [3].

Ауыл шаруашылығы министрлігінің статистикалық деректерінің мәліметі бойынша тыныс алу жүйесі ауруларынан өлім-жітім 7-20%-ға дейінгі аралықты қамтиды.

Республика көлемінде және алыс-жақын шет елдерде жануарлардың тыныстану жүйесі ауруларын емдеу мақсатында көптеген дәрі-дәрмектер қолданылады, ал олардың басым көпшілігі әр түрлі топтағы антибиотиктер, сульфаниламидтік препараттар, нитрофурандар және басқа да антибактериалды дәрі-дәрмектер. Бұл дәрілердің басым көпшілігі шетелдік фармацевтикалық зауыттарда өндіріледі, сондықтан да олардың нарықтық бағасы да тым жоғары. Қазақстан аумағы әр түрлі шипалық қасиеті бар дәрілік өсімдіктерге өте бай [4, 5]. Міне біз осы тұрғыдан мал ауруларына экономикалық тұрғыдан тиімді, әрі экологиялық жағынан таза, дайындалу технологиясы күрделі емес дәрілік өсімдіктерді қолдануды мақсат тұттық

Материалдар мен әдістер. Ғылыми – тәжірибелік жұмыстары Алматы облысы Панфилов ауданына қарасты «Қойбағаров» жеке шаруа қожалығында жүргізілді. Тәжірибеге бронхопневмония ауруына шалдыққан Алатау тұқымына жататын 10 бұзау алынды. Бұзаулар бес-бестен 2 топқа бөлінді: тәжірибе және бақылау. Тәжірибе тобындағы бұзауларға өгейшөп және жолжелкен дәрілік өсімдігінен дайындалған тұнба 1:10 қатынасында тәулігіне 3 рет 70-100 см<sup>3</sup> мөлшерінде ауыз арқылы ішкізілді, ал бақылау тобындағы бұзауларға шаруашылықта қолданылып жүрген препараттар ғана беріліп отырды. Зерттелінетін қан келесі кезекпен алынды: дәрі-дәрмектер мен тұнбаны қабылдағанға дейін және қабылданғаннан кейінгі 7, 14, 21, 28 –ші тәуліктерінде.

#### **Зерттеу нәтижелері және талдау.**

Біздің өндірістік-тәжірибе жұмыстарымыз бронхопневмония ауырумен ауырған 30 бұзауға жүргізілді. Қойылған мақсатқа сәйкес аналог принципі негізінде 3 топ құрдық (жасы, салмағы, азықтандырылуы, күтіп-бапталуы

бірдей). 1-ші тәжірибе тобындағы бұзауларға ауыз қуысы арқылы күніне 3 рет өгейшөп және жолжелкен өсімдіктерінен дайындалған тұнбаны, цефазолин антибиотигі және «В» тобына жататын витаминдер берілді; 2-ші тәжірибе тобына цефазолин антибиотигі және «В» тобына жататын витаминдер; 3-ші бақылау тобына тек цефазолин антибиотигі ғана қолданылды.

Зерттеу нәтижелері 2-ші кестеде көрсетілген. Алынған зерттеу нәтижелері 1-ші тәжірибе тобындағы емделген 10 бұзаудың барлығы ауырудан толық жазылғандығы анықталды, аурудың орташа өту ұзақтығы  $9,1 \pm 1,3$  тәулікті құрады, емдеудің алғашқы 7 тәулік ішінде ауырған 10 бас бұзаудың екеуі; 8-14 тәуліктен кейін бесеуі; 15-20 тәуліктен кейін үшеуі толық жазылды, аурудан айығу көрсеткіші 100% болды.

2-ші тәжірибе тобындағы 10 бұзадан 8-і ауырудан жазылғандығы анықталды, аурудың орташа өту ұзақтығы  $12,2 \pm 1,2$  тәулікті құрады, алғашқы 7 тәулік ішінде бірде-бір бұзау ауырудан айықпады; 8-14 тәулік ішінде 4, ал 15-20 тәулік ішінде 4 бұзау толық жазылды, 2 бұзау өлімге душар болды (20%), аурудан айығу көрсеткіші 80% болды. Ал 3-ші тәжірибе тобындағы 10 бұзадан алтауы ауырудан жазылды (60%), аурудың орташа өту ұзақтығы  $14,9 \pm 1,0$  тәулікті құрады, 4 бұзау өлімге ұшырады, сақталу көрсеткіші – 60% болды.

Кесте – Дәрілік өсімдіктерден дайындалған фитопрепараттың бұзаулардың бронхопневмония ауруына қарсы терапевтік тиімділігі

Көрестекіштер	Топтар		
	1-ші тәжірибелік тобы	2-ші тәжірибелік тобы	3-ші тәжірибелік тобы
Бұзау саны	10	10	10
Ауырудан айықты: бас %	10	8	6
	100	80	60
Ауырдың орташа өту мерзімі, тәулік	$9,1 \pm 1,3$	$12,2 \pm 1,2$	$14,9 \pm 1,0$
1-7	2	-	-
8-14	5	4	2
15-20	3	4	4



Өлімге ұшырады, бас %	-	2	4
	-	20	40
Сақталуы, %	100	80	60

**Қорытынды.** Сонымен зерттеу жүргізу барысында алынған деректер кәдімгі өгейшөп және жолжелкен өсімдіктерінен дайындалған тұнбаның бұзаулардың бронхопневмония ауруына қарсы емдік тиімділігі анықталды. Дәрілік өсімдіктерінен дайындалған тұнбаның бұзаулардың бронхопневмония ауруына қарсы қолданылатын дәрі-дәрмектермен бірге кешенді түрде қолдану аурудан айығу көрсеткішіне нәтижелі әсер ететіндігі тәжірибе жүргізу барысында анықталды. Қолданылған фитопрепараттың фармакокуаттандырғыш әсерін оның құрамындағы биологиялық белсенді заттардың әсер етуінен деп негіздеуге болады.

***Пайдалынылған әдебиеттер:***

[1] Шәріпбаев Н.Ш. Пайдалы өсімдіктерді мал дәрігерлігінде қолдану. – Алматы, «Қайнар» баспасы, 1988. – 149 б.

[2] Мазнев Н.И. Высокоэффективные лекарственные растения// Большая энциклопедия народной медицины, Москва. – 2013. – 605 с.

[3] Бирюков И.В. Эффективность применения некоторых лекарственных растений при профилактике болезней органов дыхания у телят// Материалы Межд. научно-практич. конф., Барнаул, 2016. – С. 245-246.

[4] Якупова Г.М. Эффективность различных методов лечения телят, больных неспецифической бронхопневмонией: дисс. канд. вет. наук. – Казань, 2010. – 125 с.

[5] Молдахметова К.И., Заманбеков Н.А., Тулепова Г.К., Кобдикова Н.К., Қорабаев Е.М. Кәдімгі кикоты дәрілік өсімдігінен дайындалған фитопрепараттың бұзаулардың тыныстану жүйесі ауруларына қарсы емдік тиімділігі// Ізденістер, нәтижелер, ҚазҰАУ ғылыми журналы, №1.2018– 74-79 б.

© А.А. Туганбай, Н.А. Заманбеков, Д.Ә. Қазымов,  
А.Ф. Нағашыбаев, А. Оспанкулов, 2021

## **ИСТОРИЧЕСКИЕ НАУКИ И АРХЕОЛОГИЯ**

*Д.С. Томонов,*  
студент 4 курса  
напр. «Педагогическое образование»,  
e-mail: [danila.tomonov2000@mail.ru](mailto:danila.tomonov2000@mail.ru),  
науч. рук.: **И.В. Сидорова,**  
к.п.н., доц.,  
ФГБОУ Мичуринского ГАУ,  
г. Мичуринск

### **ВКЛАД КОМСОМОЛА СССР В СТАНОВЛЕНИЕ ДОБРОВОЛЬЧЕСКОГО ДВИЖЕНИЯ**

**Аннотация:** в данной статье рассматриваются вклад комсомольцев СССР в становлении добровольческого движения

**Ключевые слова:** ВЛКСМ, история, комсомольцы, доброволец, СССР.

После февральской революции 1917 года начали появляться молодёжные организации рабочих, члены которых ориентировались на социалистические партии. 29 октября 1918 года на I Всероссийском съезде союзов рабочей и крестьянской молодежи было принято решение об объединении отдельных разрозненных союзов в общероссийскую организацию с единым центром, работающую под руководством Коммунистической партии большевиков – РКСМ.

В 1924 году РКСМ было присвоено имя В. И. Ленина – Российский ленинский коммунистический союз молодёжи (РЛКСМ), а в марте 1926 года союз был переименован во Всесоюзный ленинский коммунистический союз молодёжи (ВЛКСМ).

Комсомольское движение в свое время внёс заметный вклад в воспитание молодежи. Руками комсомольцев были построены многие объекты в нашей стране. Это часть истории нашей страны, о которой не стоит забывать [1].

Согласно Уставу ВЛКСМ в Комсомол принимались

юноши и девушки в возрасте от 14 до 28 лет.

Инициатором создания и основным идеологом комсомольской организации стал В.И. Ленин. На III Всероссийском съезде комсомола в октябре 1920 года он зачитал «Задачи Союзов молодежи», которые стали основополагающим идейным документом ВЛКСМ на долгие годы.

Очень скоро после создания Комсомол остался единственной в СССР политической молодёжной организацией. Через ее структуру осуществлялось идеологическое воспитание молодежи, реализовывались политические и социальные проекты. Комсомол позиционировался как «помощник и резерв» Коммунистической партии. Под руководством Комсомола в 1922 году была создана Всесоюзная пионерская организация имени В.И. Ленина.

Комсомольцы (и пионеры) первых призывов шли на подвиги (ратные и трудовые) по зову сердца – свято верили, что, идучи на подвиг не ради корысти, приближают «эру светлых годов» (да и просто сделать добро ближнему было для них естественным и лишенным корысти действием)

Идея добровольного труда получила широкое распространение в период деятельности Всесоюзной пионерской организации имени Ленина. Одна из заповедей юного пионера гласила: «Пионер трудолюбив и уважает полезный труд». О необходимости привлечения школьников к труду писали целые пособия.

Пионерский вожатый приобщает детей к общественно-полезному труду, воспитывает у школьников коммунистическое отношение к труду, готовит их к будущей производственной и общественной деятельности, помогает пионерам правильно организовать свой учебный труд, сочетая его с посильным физическим трудом. Работу по трудовому воспитанию пионеров вожатому необходимо начать с разъяснения пионерам смысла труда в жизни человека, чтобы каждый пионер глубоко осознал необходимость трудиться и стремился по окончании школы пойти на производство или в сельское хозяйство [2].

Многие пионеры объединялись в отряды тимуровцев, первые из которых появились в 1940 году в городе Клин

Московской области. Особую роль тимуровцы сыграли в годы Второй мировой войны. В то время действовало около тысячи отрядов. Они брали под шефство госпитали, помогали раненым и семьям фронтовиков, выступали с концертами, готовили посылки с тёплыми вещами бойцам Красной армии. В некоторых регионах России тимуровское движение сохранилось и по сей день.

Добровольцы в СССР занимались, в числе прочего, защитой природы. С конца 50-х годов начали появляться дружины по охране природы (ДОП). Первые подобные кружки появились в 1958 году. Один из них объединил студентов Тартуского университета и сельхозакадемии. Они занимались природоохранным самообразованием и просвещением. Ученики Ленинградской лесотехнической академии хотели воздействовать на реальную практику ведения лесного хозяйства.

К 1972 году в стране существовало уже 29 молодежных организаций, большинство из которых называло себя Дружинами по охране природы. Принципу общественно полезного труда в своей деятельности следовали и члены студотрядов. Так называли добровольные студенческие объединения. Они работали на стройках и в колхозах, помогали старикам. В 1982 году в Башкирском медицинском институте зародился отряд «Малыш». Его участники в свободное от учебы время помогали ухаживать за детьми, которые остались без родителей [3].

Развитие добровольчества в СССР было связано, главным образом, с государственными институтами. С крушением Союза на какое-то время прекратили свою деятельность и добровольческие организации. Но уже к 1995 году появляется федеральный закон «О благотворительной деятельности и благотворительных организациях». В нём дано и юридическое определение волонтера или добровольца: Добровольцы – граждане, осуществляющие благотворительную деятельность в форме безвозмездного труда в интересах благополучателя, в том числе, в интересах благотворительной организации.

На сегодняшний день в России, по данным дирекции по проведению Года добровольца (волонтера), около 11 млн

волонтёров. Причём это не только молодые люди, но и пожилые, так называемые «серебряные волонтёры» [4].

***Список использованных источников и литературы:***

[1] Ильинский И.М., Милютенко В.Б. Всесоюзный Ленинский Коммунистический Союз Молодежи. М.: Молодая гвардия, 1976. – 144 с.

[2] Калинин М.И. О коммунистическом воспитании молодежи. Избранные статьи и речи. М.: Молодая гвардия, 1956. – 382 с.

[3] Мелехина Т.И. Комсомол – это на всю жизнь / Т.И. Мелехина. Научные труды Московского гуманитарного университета – 2018. – С. 80-85.

[4] Томонов Д.С. История комсомола, как отражение эпохи // Научно-издательский центр «Мир науки», 2020. – №11. – С. 183-186.

© Д.С. Томонов, 2021

## **ЭКОНОМИЧЕСКИЕ НАУКИ**

**Ю.А. Елагина,**  
*студентка 3 курса напр. «Экономика  
и бухгалтерский учет (по отраслям)»,  
науч. рук.: Н.П. Агафонова,  
ассистент,  
Ставропольский ГАУ,  
г. Ставрополь*

### **ОСОБЕННОСТИ ИНВЕНТАРИЗАЦИИ ВНЕОБОРОТНЫХ АКТИВОВ**

**Аннотация:** в работе рассмотрены особенности инвентаризации внеоборотных активов, правила инвентаризации внеоборотных активов, а также представлены примеры записей на счетах бухгалтерского учета.

**Ключевые слова:** инвентаризация, внеоборотные активы, объект, учет.

Инвентаризация основных средств – процесс трудоемкий, но его необходимость и важность для правильного учета основных средств трудно переоценить [3]. Каждая организация имеет на своем балансе определенное количество основных средств, их количество значительно увеличивается, если речь идет о производственной фирме.

Для обеспечения надлежащего учета и контроля сохранности основных средств каждому товарно-материальному объекту присваивается соответствующий инвентарный номер в момент поступления на предприятие, который объект сохраняет за собой на весь период своего пребывания на предприятии. Если какой-то объект основных средств выбывает (реализация, ликвидация, безвозмездная передача и т. п), то его номер не может быть присвоен другому объекту, который поступил позже.

В общем случае порядок проведения инвентаризации организация определяет самостоятельно (п. 26 Приказа Минфина от 29.07.1998 №34н). Однако есть случаи, когда

проведение инвентаризации ОС обязательно. К ним, в частности, относятся (п. 27 Приказа Минфина от 29.07.1998 №34н):

- смена материально ответственных лиц
- выявление фактов хищения, злоупотребления или порчи имущества
- стихийное бедствие, пожар или другие чрезвычайные ситуации, вызванные экстремальными условиями
- реорганизация или ликвидация организации.

Перед началом инвентаризации необходимо проверить:

1. Инвентарные карточки (книги), другие регистры аналитического учета основных средств, используемые в организации.
2. Техническую документацию объектов основных средств.
3. Документацию на арендованные основные средства, объекты на хранении.

Такая проверка позволяет заранее исправить ошибки, возникающие в бухгалтерских записях при передаче данных из технической документации. Если документы на хранение или аренду основных средств не были выданы, утеряны или получены, то этот пробел необходимо заполнить.

Основной смысл инвентаризации заключается в определении реального наличия и состояния объекта, чтобы при необходимости скорректировать имеющиеся бухгалтерские данные. На это указывают правила проведения инвентаризации основных средств (пр. №49)[1]:

1. Объект, не принятый к учету, а также в случаях, когда по нему указаны неверные данные, или данные отсутствуют, комиссия должна описать на месте верно и полно, включить все технические показатели и иные показатели по нему в опись.

2. К обнаруженным неучтенным объектам должна применяться рыночная оценка. Износ определяется фактическим состоянием. При регистрации таких объектов составляется соответствующий акт.

3. При фактическом переоборудовании (расширении, реконструкции, восстановлении), в результате чего объект используется по другому назначению, в опись вносится

обновленные сведения.

4. Если комиссия установила, что на объекте производились капитальные работы: пристраивались помещения, достраивались этажи, или часть подверглась слому, ликвидировалась, обращают внимание, как объект отражен в бухгалтерском учете. Если изменения не отражены, необходимо по данным первичной документации о работах скорректировать балансовую стоимость основных средств. В описи приводятся данные об изменениях.

Как правило, машины, оборудование и транспортные средства вводятся индивидуально, с указанием технических характеристик, производителя и других соответствующих данных.

В отдельных случаях однотипные запасы, машины и инструменты, имеющие одинаковую стоимость и используемые в одном и том же подразделении организации, отражаются группой в инвентарной карточке соответствующей формы.

В описи они отражаются в одной строке с указанием фактического количества объектов [2].

Оценка запасов неучтенных объектов должна производиться на основе рыночных цен, а амортизация определяется в соответствии с текущим техническим состоянием объектов с оформлением сведений об оценке и износе соответствующими актами [4].

В процессе инвентаризации при оценке конкретного актива могут быть обнаружены ошибки, если это будет учтено. Например, первоначальная стоимость введенных в эксплуатацию основных средств не включает в себя затраты на их установку.

Излишки основных средств отражают в составе прочих доходов, проводки при выявлении недостачи будут зависеть от наличия или отсутствия виновных лиц [4].

Рассмотрим примеры записей на счетах бухгалтерского учета при наличии излишков, которые представлены в таблице 1.



Таблица 1 – Бухгалтерские записи при наличии излишков

Содержание операции	Сумма, руб.	Дебет	Кредит
Объект приходится	45000	08 «Вложения во внеоборотные активы»	91.1 «Прочие доходы»
Объект введен в эксплуатацию	45000	01 «Основные средства»	08 «Вложения во внеоборотные активы»

Таким образом, можно сделать вывод, что вопросы организации и проведения инвентаризации внеоборотных активов являются многоаспектными и значимыми на современном этапе развития рыночной экономики, поскольку состояние общественного производства напрямую зависит от состояния и уровня использования основных средств. Инвентаризация внеоборотных активов преследует цель – проверка соответствия их фактического наличия данным бухгалтерского учета. Инвентаризация внеоборотных активов проводится в целях обеспечения достоверности данных бухгалтерского учета и финансовой отчетности.

***Список использованных источников и литературы:***

[1] Агафонова Н.П. Бухгалтерский учет: практикум. – Ставрополь: Агрус, 2020. – 60 с.

[2] Агафонова Н.П. Бухгалтерская технология проведения и оформления инвентаризации: практикум. – Ставрополь: Агрус, 2020. – 43 с.

[3] Агафонова Н.П. Ведение бухгалтерского учета источников формирования активов, выполнение работ по инвентаризации активов и финансовых обязательств организации: практикум. – Ставрополь: Агрус, 2020. – 62 с.

[4] Агафонова Н.П. Практические основы бухгалтерского учета источников формирования активов организации: практикум. – Ставрополь: Агрус, 2020. – 76 с.

© Ю.А. Елагина, Н.П. Агафонова, 2021

*И.В. Каспаров,  
к.т.н., проф.,  
e-mail: kiwik2008@mail.ru,  
Самарский государственный  
университет путей сообщения  
(филиал СамГУПС в г. Нижнем Новгороде),  
г. Нижний Новгород*

## **КОНКУРЕНТНАЯ РАЗВЕДКА – ОСНОВА ПРИНЯТИЯ РЕШЕНИЙ В БИЗНЕСЕ**

**Аннотация:** в статье рассмотрена необходимость в систематическом сборе и анализе конкурентной информации и в конкурентной разведке, даны принципы конкурентной разведки.

**Ключевые слова:** конкурентная разведка, бизнес, риски, управление предприятием.

В условиях появления у предприятия рисков, связанных с быстрыми изменениями внешней среды, наступает новая эпоха менеджмента. Её главной чертой является гибкость управления [1, с. 87], быстрота реакции на внешние факторы, что подтверждает необходимость в систематическом сборе и анализе конкурентной информации и в конкурентной разведке.

Американский, японский и отчасти европейский бизнес сравнительно давно осознал значение конкурентной разведки и уже на протяжении двух десятилетий успешно внедряет ее в повседневную практику.

В России этот вид деятельности еще переживает начальный этап своего развития, период скептического отношения к конкурентной разведке. Мнений специалистов и ученых как в России, так и за рубежом о сущности конкурентной разведки множество. Однако большинство определений сводятся к простой формуле: конкурентная разведка необходима для принятия своевременных, правильных решений в сфере бизнеса [2, с. 11].

Конкурентная разведка – это целенаправленная, постоянная, корпоративная система сбора, обработки, анализа конкурентных сведений и использования полученной

объективной информации о деловой среде, а также о ресурсах, уязвимых элементах, намерениях конкурентов, действующая в рамках существующего законодательства и этических норм, с целью минимизации возможных рисков [3, с. 13], получения преимуществ в организации бизнеса и дополнительной прибыли. Экономическая разведка выполняет задачи по прогнозированию действий конкурентов и, соответственно, по выработке мер, направленных на удержание собственных клиентов и по поиску новых рыночных ниш. А единственным способом минимизировать негативное воздействие политических изменений становится их аналитическое предвидение, что также является функцией экономической разведки.

В настоящее время очевидна четкая причинно-следственная связь: чем более полную и достоверную информацию о состоянии внешней среды фирмы имеет руководитель, тем выше вероятность того, что результаты финансового анализа, стратегические планы, коммуникационная программа [4, с. 9] и т.д. окажутся оптимальными или вообще пригодными. Таким образом, именно степень полноты и качества информации, а другими словами, качество конкурентной разведки влияет на эффективность других инструментов (функций) менеджмента и принимаемых с их помощью решений.

Необходимо предусмотреть наличие в структуре компании специализированной формальной организации конкурентной разведки, члены которой отвечают исключительно за профессиональный сбор, обработку, анализ и распространение конкурентной информации. Надо правильно определить место подразделения конкурентной разведки в организационной структуре фирмы. Наибольшие дивиденды от деятельности конкурентной разведки получает та компания, в которой руководитель программы подчинен напрямую главе компании или одному из его заместителей.

Продвижение концепции конкурентной разведки внутри компании невозможно без наличия соответствующего плана. Рекламируйте конкурентную разведку путем проведения презентаций программы, встреч с потенциальными

пользователями конкурентной информации, распространения брошюр о программе по подразделениям, участия в совещаниях других подразделений с целью разъяснения.

Существенную роль играет взаимодействие между профессионалами конкурентной разведки и менеджерами компании, точное следование сотрудниками службы конкурентной разведки принятым в компании нормам и традициям взаимодействия между подразделениями и сотрудниками

Необходимо точное определение реальных потребностей потребителей конкурентной разведки, наличие «портфеля» предлагаемых программой конкурентной разведки услуг, которые могут быть использованы для поддержки процесса принятия решений. Эти меры приведут к максимальному облегчению процесса передачи информации между подразделением конкурентной разведки и потребителями. Наличие достаточного уровня развития технической инфраструктуры компании, которая служит.

Отличием конкурентной разведки от промышленного шпионажа является то, что она функционирует в рамках действующих правовых норм и свои результаты в основном получает благодаря аналитической обработке огромного количества разнообразных открытых информационных материалов.

#### ***Список использованных источников и литературы:***

[1] Каспаров И.В. Принятие управленческих решений с использованием информационных технологий // Перспективы развития науки и образования: IV межд. науч. – практ. конф. (29 апреля 2016). Москва: Центр перспективных научных публикаций, 2016. – С. 87-89.

[2] Каспаров И.В., Пшениснов Н.В. Проблема противоречий при внедрении информационных технологий в образовательный процесс. В сборнике: Перспективы развития науки и образования. Сборник научных трудов по материалам V международной научно-практической конференции. Под общей редакцией А.В. Туголукова, 2016. – С. 10-12.

[3] Каспаров И.В., Пшениснов Н.В. Педагогические

проблемы при вхождении в информационное общество. В сборнике: Перспективы развития науки и образования. Сборник научных трудов по материалам V международной научно-практической конференции. Под общей редакцией А.В. Туголукова, 2016. – С. 13-14.

[4] Каспаров И.В., Пшениснов Н.В. Проблемы внедрения информационных технологий при изучении специальных дисциплин в технических вузах. В сборнике: Перспективы развития науки и образования. Сборник научных трудов по материалам V международной научно-практической конференции. Под общей редакцией А.В. Туголукова, 2016. – С. 8-10.

© *И.В. Каспаров, 2021*

*И.В. Каспаров,  
к.т.н., проф.,  
e-mail: kiwik2008@mail.ru,  
Самарский государственный  
университет путей сообщения  
(филиал СамГУПС в г. Нижнем Новгороде),  
г. Нижний Новгород*

## **УСЛОВИЯ ВНЕДРЕНИЯ ПРАКТИКИ КОНКУРЕНТНОЙ РАЗВЕДКИ В СИСТЕМУ УПРАВЛЕНИЯ ПРЕДПРИЯТИЕМ**

**Аннотация:** в статье рассмотрены условия внедрения практики конкурентной разведки в систему управления предприятием, даны принципы конкурентной разведки.

**Ключевые слова:** конкурентная разведка, бизнес, риски, управление предприятием.

Опыт зарубежных компаний, которые прошли путь создания у себя структуры и практики конкурентной разведки, показывает, что успех внедрения программы конкурентной разведки требует одновременного выполнения нескольких, в том числе трудновыполнимых условий, то есть составляет весьма сложную проблему менеджмента. Такими условиями являются:

1. Правильное понимание того, что такое конкурентная разведка.

2. Осознание руководителем компании и менеджерами высшего уровня управления необходимости конкурентной разведки [1, С.16]. Поддержка программы конкурентной разведки со стороны первого лица компании.

3. Наличие профессионально подготовленного лидера в лице руководителя программы конкурентной разведки.

4. Наличие в структуре компании специализированной формальной организации конкурентной разведки, члены которой отвечают исключительно за профессиональный сбор, обработку, анализ и распространение конкурентной информации.

5. Правильное определение места подразделения конкурентной разведки в организационной структуре фирмы. Наибольшие дивиденды от деятельности конкурентной разведки получает та компания, в которой руководитель программы подчинен напрямую главе компании или одному из его заместителей.

6. Наличие плана по продвижению концепции конкурентной разведки внутри компании. Рекламируйте конкурентную разведку путем проведения презентаций программы, встреч с потенциальными пользователями конкурентной информации, распространения брошюр о программе по подразделениям, участия в совещаниях других подразделений с целью разъяснения, каким образом конкурентная разведка может повлиять на итоги работы компании.

7. Наличие корпоративной культуры, которая поощряет обмен информацией между подразделениями, сотрудниками.

8. Взаимодействие между профессионалами конкурентной разведки и менеджерами компании. Точное следование сотрудниками службы конкурентной разведки принятым в компании нормам и традициям взаимодействия между подразделениями и сотрудниками

9. Определение реальных потребностей потребителей конкурентной разведки. Наличие «портфеля» предлагаемых программой конкурентной разведки услуг, которые могут быть использованы для поддержки процесса принятия решений [2, С.11].

10. Максимальное вовлечение менеджеров и сотрудников в работу по сбору конкурентных сведений. Поощрение наиболее активных поставщиков первичных конкурентных сведений.

11. Максимальное облегчение процесса передачи информации между подразделением конкурентной разведки и потребителями [3, С.13]. Наличие достаточного уровня развития технической инфраструктуры компании, которая служит для сбора, обобщения и распространения данных конкурентной разведки [4, С.9].

12. Наличие базового капитала и денежных средств на текущие расходы, чтобы поддерживать работу программы

конкурентной разведки в течение длительного времени.

Американский, японский и отчасти европейский бизнес сравнительно давно осознал значение конкурентной разведки и уже на протяжении двух десятилетий успешно внедряет ее в повседневную практику.

В России этот вид деятельности еще переживает начальный этап своего развития, период скептического отношения к конкурентной разведке. Мнений специалистов и ученых как в России, так и за рубежом о сущности конкурентной разведки множество. Однако большинство определений сводятся к простой формуле: конкурентная разведка необходима для принятия своевременных, правильных решений в сфере бизнеса

В настоящее время очевидна четкая причинно-следственная связь: чем более полную и достоверную информацию о состоянии внешней среды фирмы имеет руководитель, тем выше вероятность того, что результаты финансового анализа, стратегические планы, коммуникационная программа и т.д. окажутся оптимальными или вообще пригодными. Таким образом, именно степень полноты и качества информации, а другими словами, качество конкурентной разведки влияет на эффективность других инструментов (функций) менеджмента и принимаемых с их помощью решений.

#### ***Список использованных источников и литературы:***

[1] Каспаров И.В. Концептуальные модели компонентов системы безопасности предприятия // Теоретические и прикладные аспекты экономической безопасности региона: III между. науч. – практ. конф. (4 октября 2014). Чебоксары, Н.Новгород: НФ МИИТ, 2014. – С. 16-17.

[2] Каспаров И.В., Пшениснов Н.В. Проблема противоречий при внедрении информационных технологий в образовательный процесс. В сборнике: Перспективы развития науки и образования. Сборник научных трудов по материалам V международной научно-практической конференции. Под общей редакцией А.В. Туголукова, 2016. – С. 10-12.

[3] Каспаров И.В., Пшениснов Н.В. Педагогические



проблемы при вхождении в информационное общество. В сборнике: Перспективы развития науки и образования. Сборник научных трудов по материалам V международной научно-практической конференции. Под общей редакцией А.В. Туголукова, 2016. – С. 13-14.

[4] Каспаров И.В., Пшениснов Н.В. Проблемы внедрения информационных технологий при изучении специальных дисциплин в технических вузах. В сборнике: Перспективы развития науки и образования. Сборник научных трудов по материалам V международной научно-практической конференции. Под общей редакцией А.В. Туголукова, 2016. – С. 8-10.

© *И.В. Каспаров, 2021*

*И.В. Каспаров,  
к.т.н., проф.,  
e-mail: kiwik2008@mail.ru,  
Самарский государственный  
университет путей сообщения  
(филиал СамГУПС в г. Нижнем Новгороде),  
г. Нижний Новгород*

## **ПЕРСПЕКТИВЫ ВНЕДРЕНИЯ КОНКУРЕНТНОЙ РАЗВЕДКИ В ИНФОРМАЦИОННУЮ СИСТЕМУ ПРЕДПРИЯТИЯ**

**Аннотация:** в статье рассмотрены перспективы внедрения принципов конкурентной разведки в систему управления предприятием, обозначены объективные причины необходимости систематической работы по сбору информации.

**Ключевые слова:** конкурентная разведка, бизнес, риски, управление предприятием.

В России конкурентная разведка переживает начальный этап своего развития, период скептического отношения к этому виду деятельности. Мнений специалистов и ученых как в России, так и за рубежом о сущности конкурентной разведки множество. Однако большинство определений сводятся к простой формуле: конкурентная разведка необходима для принятия своевременных, правильных решений в сфере бизнеса.

В настоящее время очевидна четкая причинно-следственная связь: чем более полную и достоверную информацию о состоянии внешней среды фирмы имеет руководитель, тем выше вероятность того, что результаты финансового анализа, стратегические планы, коммуникационная программа и т.д. окажутся оптимальными или вообще пригодными. Таким образом, именно степень полноты и качества информации, а другими словами, качество конкурентной разведки влияет на эффективность других инструментов (функций) менеджмента и принимаемых с их помощью решений.

К настоящему моменту созрели объективные условия для

дальнейшего ускоренного развития конкурентной разведки. Будущее конкурентной разведки в России представляется многообещающим. По мнению ряда экспертов, в течение ближайших 10 лет конкурентная разведка будет прогрессировать в качестве важного компонента крупного и среднего бизнеса, а также, вероятно, станет обязательной дисциплиной в программах обучения российских экономических ВУЗов и программ МБА.

В настоящее время правильно организованная конкурентная разведка не ограничивается изучением конкурентов, а проводит работу в отношении всей среды, в которой живёт предприятие [1, С.21]. В частности, изучается политическая и законодательная обстановка, кадровые перемещения людей, чья деятельность может оказать влияние на компанию, эксперты, способные проконсультировать по тому или иному специальному вопросу, новые технологии, собственные клиенты и поставщики компании.

Конкурентная разведка решает следующие задачи:

1. Информационное обеспечение процесса выработки управленческих решений как на стратегическом, так и на тактическом уровне.

2. «Система раннего предупреждения», то есть насколько возможно раннее привлечение внимание лиц, принимающих решения, к угрозам, которые потенциально могут причинить ущерб бизнесу [2, С.11].

3. Выявление благоприятных для бизнеса возможностей.

4. Выявление (совместно со службой безопасности) попыток конкурентов получить доступ к закрытой информации компании [3, С.13].

5. Управление рисками с целью обеспечить эффективное реагирование компании на быстрые изменения окружающей среды.

6. Деятельность разведки может выражаться и конкретными, в том числе финансовыми, показателями.

Бизнес-разведчик – это не тот, кто шпионит по углам с какими-то немислимыми камерами и распахивает всюду «жучков». А тот, кто знает, в каких открытых источниках лежит информация и как сложить из нее «пазл», цельную картинку.

Это, прежде всего, хороший информационный работник и аналитик [4, С.10].

Представители бизнеса сегодня прекрасно осознают ценность разведывательных сведений и необходимость систематической работы по сбору информации в силу наличия следующих объективных причин:

1. Быстрая смена технологий (непрерывные инновации), быстрый рост темпов деловой жизни и, соответственно, скорости принятия управленческих решений.

2. Информационная перегрузка, разведка, выполняющая функции не только сбора, но и фильтрации информации с точки зрения её полезности для хозяйствующего субъекта.

3. Возрастающая агрессивность конкуренции, связанная с процессами глобализации хозяйственной жизни.

4. Сильное влияние политических рисков на деятельность хозяйствующих субъектов.

Таким образом, экономическая разведка выполняет задачи по прогнозированию действий конкурентов и, соответственно, по выработке мер, направленных на удержание собственных клиентов и по поиску новых рыночных ниш. А единственным способом минимизировать негативное воздействие политических изменений становится их аналитическое предвидение, что также является функцией экономической разведки.

#### ***Список использованных источников и литературы:***

[1] Каспаров И.В. Развитие информационно-коммуникационной предметной среды // 3 Международная заочная научно-практическая конференция «Перспективы развития науки и образования», Центр перспективных научных публикаций, Москва, 2016. – С.21-22.

[2] Каспаров И.В., Пшениснов Н.В. Проблема противоречий при внедрении информационных технологий в образовательный процесс. В сборнике: Перспективы развития науки и образования. Сборник научных трудов по материалам V международной научно-практической конференции. Под общей редакцией А.В. Туголукова, 2016. – С. 10-12.

[3] Каспаров И.В., Пшениснов Н.В. Педагогические

проблемы при вхождении в информационное общество. В сборнике: Перспективы развития науки и образования. Сборник научных трудов по материалам V международной научно-практической конференции. Под общей редакцией А.В. Туголукова, 2016. – С. 13-14.

[4] Каспаров И.В., Пшениснов Н.В. Проблемы внедрения информационных технологий при изучении специальных дисциплин в технических вузах. В сборнике: Перспективы развития науки и образования. Сборник научных трудов по материалам V международной научно-практической конференции. Под общей редакцией А.В. Туголукова, 2016. – С. 8-10.

© *И.В. Каспаров, 2021*

*Н.К. Кочурова,  
студентка 1 курса напр. «Экономика»,  
e-mail: [kochurova.n@rambler.ru](mailto:kochurova.n@rambler.ru),  
Санкт-Петербургский государственный  
экономический университет,  
г. Санкт-Петербург*

## **ФИНАНСОВАЯ ОТЧЕТНОСТЬ ОРГАНИЗАЦИИ**

**Аннотация:** данная статья посвящена рассмотрению финансовой отчетности компании, анализу ее составляющих и возможные способы использования информации, которая содержится в ней.

**Ключевые слова:** анализ, бухгалтерский учет, отчетность.

Все торговые компании составляют финансовую отчетность, в которой отражается имущественное и финансовое положение компании на отчетную дату и финансовые результаты работы за период.

Большое количество людей заинтересовано в изучении этой отчетности. Так, выделяют внешних и внутренних пользователей. Каждый из них преследует собственную цель при анализе финансовой отчетности компании. Так, например, инвесторов и акционеров в первую очередь интересует информация о прибыли организации. Поставщики также анализируют прибыль и наличие денежных средств у компании, так как они хотят получить оплату за свой товар или услугу. Для наемного персонала интересна информация отчетности, так как они хотят быть уверены в том, что организация может выплатить им заработную плату. Что касается налоговых органов, то отчетность им нужна для того, чтобы удостовериться в правильности налога, уплаченного организацией [1].

Согласно положению по бухгалтерскому учету 4/99, существует ряд обязательных требований при составлении финансовой отчетности организации [2]. К ним относятся следующие:

1) достоверность – положение организации в полной мере и достоверно отражено в отчетности компании;

2) нейтральность – отсутствует приоритет чьих-либо интересов при формировании финансовой отчетности;

3) сопоставимость – есть возможность сравнить предыдущие периоды с текущим;

4) существенность – компания вправе дополнять отчетность необходимой информацией, которая отсутствует в типовых формах отчетности, если это дает возможность более полно представить отчетность;

5) целостность – финансовая отчетность организации содержит информацию о ней и о ее филиалах;

6) соблюдение отчетного периода – отчетный период должен совпадать с периодом, официально приняты в России;

7) последовательность – объем информации в каждом отчетном периоде должен совпадать;

8) правильность оформления – финансовая отчетность должна быть составлена согласно правилам, принятым в России.

Что касается состава финансовой отчетности, то она состоит из следующих документов:

1) бухгалтерский баланс;

2) отчет о финансовых результатах;

3) приложения;

4) пояснительная записка;

5) аудиторское заключение, если компания подлежит обязательному аудиту.

Бухгалтерский баланс показывает финансовое положение компании на отчетную дату. В нем присутствует информация о ресурсах организации, ее капитале и обязательствах. Выделяют 5 разделов в балансе:

1. Внеоборотные активы. К ним относятся объекты, имеющие срок службы более 12 месяцев. Статьи в данном разделе расположены согласно их ликвидности.

2. Оборотные активы. Строки в данном разделе расположены так, как и во внеоборотных. Однако, здесь содержатся объекты со сроком полезного использования менее 12 месяцев.

3. Капитал и резервы. Данный раздел содержит

информацию об уставном, добавочном, резервном капитале, а также о нераспределенной прибыли организации.

4. Долгосрочные обязательства. В данном разделе представлена информация об обязательствах организации со сроком погашения более года

5. Краткосрочные обязательства. Информация об обязательствах компании, которые она должна погасить за период, равный менее 12 месяцев.

В отчете о финансовых результатах отражаются финансовые результаты деятельности компании за отчетные периоды. Данная форма отчета позволяет понять, что получила организация в результате своей работы.

В отчете о движении денежных средств представлена информация о денежных потоках, поступающих от различных видов деятельности. Выделяют потоки от текущих операций, инвестиционной и финансовой деятельности.

Благодаря этой форме отчета мы можем понять, сколько денежных средств поступило на счет организации, на какую сумму были совершены платежи и в итоге узнать остаток средств.

В отчете об изменении капитала представлена информация о состоянии уставного капитала. Если организация принимает решение о его увеличении, то это отражается в данной форме. Кроме того, там показаны способы данного увеличения, например, выпуск акций, переоценка имущества, увеличение номинальной стоимости акций. Помимо этого, в отчете представлена информация и о решении об уменьшении капитала.

Финансовая отчетность организации используется руководителями при принятии управленческих решений. Большая часть необходимой информации представлена в бухгалтерском балансе компании. Во-первых, данные в балансе представлены за несколько лет, что позволяет сравнивать их и делать на основе анализа выводы о том, какие строки увеличились, какие, наоборот, уменьшились, узнавать причины данных изменений и принимать решения, которые позволили бы избежать ухудшения ситуации в дальнейшем.

Кроме того, изучая актив баланса и дополнительные



документы, можно узнать состояние, оставшийся срок использования нематериальных активов и основных средств. Также там представлена информация о дебиторской задолженности в организации. Необходимо выяснить, все ли дебиторы готовы и могут выплатить денежные средства.

Важным моментов является информация о количестве запасов. Если окажется, что их слишком много, то это приведет к увеличению расходов на хранение. Кроме того, если продукция является скоропортящаяся, то это может привести еще к более высоким затратам.

Если запасов, наоборот, недостаточно, то это приведет к потере покупателей, следовательно, снижению доходов.

Кроме запасов необходимо проанализировать информацию о готовой продукции. Если объемы продаж растут быстрее, чем объемы запасов, то это с одной стороны положительный момент, так как это говорит о правильном управлении предприятием, но с другой стороны, при резком увеличении спроса, запасов может оказаться недостаточно для его удовлетворения, что приведет к последствиям, описанным ранее.

Что касается пассива, то важно рассмотреть краткосрочные обязательства и понять, сможет ли компания погасить их в течение года. Кроме того, важным моментом является величина нераспределенной прибыли и ее дальнейшее использование.

Используя финансовую отчетность организации, можно рассчитать показатели рентабельности, ликвидности, платежеспособности и другие. Это поможет понять, насколько хорошо и эффективно работает компания.

Таким образом, можно сделать вывод, что финансовая отчетность играет немаловажную роль в процессе принятия управленческих решений, так как обеспечивает менеджеров необходимой количественной информацией. На основе отчетности можно рассчитать много показателей эффективности работы компании, что позволит провести полный анализ деятельности, выявить недостатки, которые можно исправить в дальнейшем.

***Список использованных источников и литературы:***

[1] Федеральный закон «О бухгалтерском учете» от 06.12.2011 N 402-ФЗ (ред. от 31.12.2017 N 481-ФЗ);

[2] Приказ Минфина РФ от 06.07.1999 N 43н (ред. от 08.11.2010, с изм. от 29.01.2018) «Об утверждении Положения по бухгалтерскому учету «Бухгалтерская отчетность организации» (ПБУ 4/99)».

© *Н.К. Кочурова, 2021*

*Е.Ю. Старкова,  
ст. преп.,  
ДВГУПС,  
г. Хабаровск*

## **ПРИНЦИПЫ И ЭЛЕМЕНТЫ ОРГАНИЗАЦИИ СИСТЕМЫ СТИМУЛИРОВАНИЯ НА ПРЕДПРИЯТИИ**

**Аннотация:** в данной статье раскрыты принципы и направления решения задачи организации для эффективной системы стимулирования на современной этапе развития общества. Обоснована необходимость индексации заработной платы. Показана необходимость применения комплекса значимых вопросов при организации системы стимулирования персонала на предприятии.

**Ключевые слова:** система стимулирования, редукция труда, структура оплаты, регламентация работ, механизм индексации заработной платы, оценка деятельности персонала.

Современный этап экономических реформ в России характеризуется тем, что предприятия работают в обстановке возрастающих требований различных общественных групп. В этой связи особую актуальность приобретает организация эффективной системы стимулирования на предприятии.

Рассмотрим некоторые направления решения этой задачи. При создании системы стимулирования следует исходить из разработанных в теории управления и применяемых в рыночной экономике таких принципов, как: комплексность; системность; регламентация; специализация; стабильность; целенаправленное творчество. Остановимся на сущности этих принципов.

Первый принцип – комплексность, предполагает необходимость всестороннего подхода с учетом всех возможных факторов: организационных, правовых, технических, материальных, социальных, социологических и моральных.

Организационные факторы – это установление определенного порядка проведения работ, разграничение полномочий, формулирование целей и задач. При этом

правильная организация производственного процесса закладывает фундамент под дальнейшую эффективную и качественную работу.

С организационными факторами тесно взаимодействуют правовые факторы, которые служат цели обеспечения соответствия прав и обязанностей работника в процессе труда с учетом возложенных на него функций. Это необходимо для правильной организации производства и дальнейшего справедливого вознаграждения.

Технические факторы предполагают обеспечение персонала современными средствами производства и оргтехникой. Так же как и организационные, эти аспекты являются основополагающими в работе предприятия.

Материальные факторы определяют конкретные формы материального стимулирования: заработную плату, премии, надбавки и т.д. и их размер.

Социальные факторы предполагают повышение заинтересованности работников путем предоставления им различных социальных льгот, оказания социальной помощи, участия работников в управлении коллективом.

Моральные факторы представляют комплекс мероприятий, целью которых является обеспечение положительного морально-нравственного климата в коллективе, правильный подбор и расстановка кадров, различные формы моральных поощрений.

Физиологические факторы включают комплекс мероприятий, направленных на сохранение здоровья и повышение работоспособности сотрудников. Эти мероприятия проводятся в соответствии с эргономическими, санитарно-гигиеническими и эстетическими требованиями, содержащими в себе нормы по оснащению рабочих мест и установлению рациональных режимов труда и отдыха. Эти факторы играют не менее важную роль в повышении эффективности и качества выполняемой работы, чем ранее рассмотренные.

Перечисленные факторы должны применяться не раздельно, а в совокупности, что дает гарантию получения высоких результатов. Тогда становится реальностью значительное повышение эффективности и качества работы.

Принцип комплексности уже в своем названии определяет проведение указанных мероприятий не по отношению к одному или нескольким сотрудникам, а по отношению ко всему коллективу предприятия. Такой подход дает значительно больший эффект на уровне всего предприятия.

Второй принцип – системность. Если принцип комплексности предполагает создание системы стимулирования с учетом всех ее факторов, то принципе системности предполагает выявление и устранение противоречий между факторами, их увязку между собой. Это дает возможность создания системы стимулирования, которая внутренне сбалансирована за счет взаимного согласования ее элементов и способна эффективно работать на благо организации. Примером принципа может быть система материального и морального стимулирования наемных работников, основанная на результатах контроля качества и оценки вклада работника, то есть существует логическая взаимосвязь между качеством и эффективностью работы и последующим вознаграждением.

Третий принцип – регламентация, предполагающая установление определенного порядка в виде инструкций, правил, нормативов и контроль над их выполнением. В этой связи важно разграничить те сферы деятельности работников, которые требуют жесткого соблюдения инструкций и контроля их выполнения, от тех сфер, в которых работник должен быть свободен в своих действиях и может проявить инициативу. При создании системы стимулирования объектами регламентации должны быть конкретные обязанности того или иного сотрудника, конкретные результаты его деятельности, затраты труда, то есть каждый сотрудник должен иметь полное представление о том, что входит в его обязанности и каких результатов от него ждут. Кроме того, необходима регламентация и в вопросе оценки конечной работы, то есть должны быть четко установлены критерии, по которым будет оцениваться конечная работа сотрудника. Такая регламентация, тем не менее, не должна исключать творческий подход, который, в свою очередь, также должен быть учтен в последующем вознаграждении работника. Регламентация содержания выполняемой работы сотрудников организации

решает следующие задачи:

1) определение работ и операций, которые должны быть возложены на работников;

2) обеспечение работников информацией, необходимой им для выполнения возложенных на них задач;

3) распределение работ и операций между подразделениями предприятия по принципу рациональности;

4) установление конкретных должностных обязанностей для каждого работника в соответствии с уровнем образования и его квалификацией.

Регламентация содержания труда служит повышению эффективности выполняемой работы.

С позиции стимулирования выполняемой работы важную роль играет регламентация результатов выполняемой работы, включающая в себя:

– определение ряда показателей, характеризующих деятельность подразделений предприятия и каждого работника в отдельности, которые учитывали бы их вклад в общий результат деятельности предприятия;

– определение количественной оценки по каждому из показателей;

– создание общей системы оценки вклада работника в достижение общих результатов с учетом эффективности и качества выполняемой работы.

Таким образом, можно отметить, что регламентация в вопросах стимулирования играет весьма важную роль, она упорядочивает создаваемую и действующую систему стимулирования на предприятии.

Четвертый принцип – специализация, или закрепление за подразделениями предприятия и отдельными работниками определенных функций и работ в соответствии с принципом рационализации. Специализацию можно считать стимулом к повышению производительности труда, возрастанию эффективности и улучшению качества работы.

Пятый принцип – стабильность, предполагающая наличие сложившегося коллектива, отсутствие текучести кадров, наличие определенных задач и функций, стоящих перед коллективом, и порядке их выполнения. Любые изменения,

происходящие в работе организации, должны проходить без нарушения нормального выполнения функций того или иного подразделения организации или сотрудника, что позволит избежать снижения эффективности и качества выполняемой работы.

Шестой принцип – целенаправленное творчество. Здесь необходимо сказать о том, что система стимулирования на предприятии должна способствовать проявлению работниками творческого подхода. Сюда можно отнести и создание новых, более совершенных изделий, технологий производства и конструкций применяемой техники или видов материалов, и поиск новых, более эффективных решений в области организации производства и управления.

На основе результатов творческой деятельности предприятия в целом, структурного подразделения и каждого отдельного работника предусматриваются меры материального и морального стимулирования. У работника, знающего, что предложение, выдвинутое им, принесет ему дополнительные осязаемые выгоды, появляется желание творчески мыслить. Особенно это касается научно-конструкторских коллективов.

При организации системы стимулирования на предприятии необходимо учитывать пропорции в оплате как между простым и сложным трудом, так и между работниками различных квалификаций.

Важное значение при организации системы стимулирования имеет редукция труда, то есть сведение сложного труда к простому [Кибанов А.Я., 2010]. Принципы редукции труда одинаковы и для плановой и для рыночной экономик и не могут меняться при реформировании системы оплаты труда. Это подтверждает и зарубежный опыт. Суть редукции труда состоит в том, что различия между простым и сложным трудом сводятся к двум факторам. Первый фактор определяет, что более сложный труд соответствует более высокой квалификации работников и, соответственно, имеет большую стоимость по сравнению с более простым трудом. Второй фактор состоит в том, что труд различной сложности создает в единицу времени и различную стоимость. Следовательно, более сложный труд создает большую

стоимость продукции и имеет большую стоимость в единицу времени, чем простой труд.

Этим положениям редукации труда соответствует суть тарифной системы на предприятии. Цены на различные виды труда принимают форму тарифных ставок. Тарифная ставка – это мера, соответствующая цене труда работника определенной профессии и квалификации. Поэтому на большинстве предприятий используют тарифную систему оплаты труда как базовую. Тарифная система определяет соотношения в оплате труда, различного по сложности, профессии и квалификации на основании минимальной тарифной ставки. Преимущества тарифной системы как базовой постоянной части в оплате труда подтверждается зарубежным опытом (в частности, немецким) организации оплаты труда на предприятии.

При создании системы стимулирования на предприятии необходимо придерживаться принципа гибкости системы. Гибкие системы стимулирования позволяют предпринимателю, с одной стороны, обеспечить работнику определенные гарантии получения заработной платы в соответствии с его опытом и профессиональными знаниями, а с другой – поставить оплату труда работника в зависимость от его личных показателей в работе и от результатов работы предприятия в целом. На сегодняшний день гибкие системы стимулирования получили широкое распространение в зарубежных странах с развитой экономикой. Причем, гибкость в оплате труда проявляется не только в виде дополнительных индивидуальных доплат к заработной плате. Спектр гибких выплат достаточно широк. Это и индивидуальные надбавки за стаж, опыт, уровень образования и т.д., и системы коллективных премий, рассчитанные, в первую очередь, на рабочих, и системы участия в прибылях, рассчитанные на специалистов и управленцев, и гибкие системы социальных льгот. Только применение всех форм стимулирования, рассчитанных на применение по отношению ко всем работникам организации, может дать необходимый эффект.

Как показывает опыт, на отечественных предприятиях основными проблемами в механизме стимулирования наемных работников являются:



1) недостаточная гибкость механизма формирования оплаты труда, его неспособность реагировать на изменения в эффективности и качестве труда отдельного работника;

2) отсутствие вообще какой-либо оценки или необъективная предпринимателем оценка индивидуальных трудовых показателей наемных работников;

3) отсутствие справедливой оплаты труда руководителей, специалистов и служащих; наличие необоснованных соотношений в оплате их труда;

4) негативное отношение персонала к размеру оплаты их труда и к существующей системе оплаты.

Указанные проблемы, стоящие перед предприятиями при решении вопросов об оплате труда, можно преодолеть с использованием передового российского и зарубежного опыта.

Так, недостаточная гибкость в оплате труда решается введением современных форм вознаграждения, зависящих от результатов трудовой деятельности. Такими формами являются гибкие системы оплаты, где наряду с постоянной частью заработка есть переменная часть в виде участия в прибылях, коллективных премий и т.д.

Вопросы необъективной оценки результатов деятельности наемных работников связаны опять же с устаревшим механизмом оплаты труда, не учитывающим индивидуальные достижения работника и результат деятельности предприятия в целом. Объективная система оценки может быть создана на основе описания рабочего места и должностных обязанностей работника для определения постоянной части заработной платы, а также на основе участия в прибылях по отношению к гибкой части заработка.

Справедливая оплата руководителей, специалистов и служащих также должна быть основана на тех же принципах, но с применением специфических для этих категорий работников показателей, учитывающих сложность решаемых задач, уровень ответственности, число подчиненных и др.

Именно с применением гибких систем оплаты труда, с использованием обоснованной оценки рабочего места и должностных обязанностей с последующим участием работников в прибылях и коллективных премиях за снижение

доли затрат на оплату труда в себестоимости продукции можно преодолеть негативное отношение персонала организации к существующей системе оплаты их труда и размеру этой оплаты.

Система формирования переменной части заработной платы стимулирует наемного работника к достижению высоких индивидуальных результатов, к росту его вклада в коллективные результаты и достижения, в выполнение стратегических целей организации, при этом применяемые учетные показатели должны быть простыми и понятными сотрудникам [1, с. 16].

Результатом действия системы стимулирования на предприятии должно быть повышение эффективности деятельности предприятия, чего можно добиться, в свою очередь, за счет повышения эффективности и качества труда каждого работника предприятия. При этом предпринимателю нужно руководствоваться необходимостью привлечения и сохранения на длительный срок высококвалифицированных работников, повышения производительности труда и повышения качества выпускаемой продукции, увеличения отдачи от вложений в персонал, повышения заинтересованности работников не только в личных успехах, но и в успехах всего предприятия в целом и, наконец, повышения социального статуса работников.

Поэтому применяются как материальные, так и нематериальные формы стимулирования персонала, которые включают заработную плату, различные системы участия в прибылях, системы коллективного премирования, индивидуализацию заработной платы, моральные стимулы, стимулирование работников, занимающихся творческим трудом, путем применения свободного графика работы, социальные льготы для сотрудников.

Менеджер, решая вопрос о создании на предприятии системы стимулирования наемных работников, должен учитывать и такой макропоказатель, который бы не зависел от эффективности и качества труда работников и коллектива предприятия в целом, например, индекс потребительских цен. Соответственно, наличие такого показателя делает необходимым автоматическую индексацию заработной платы с

учетом изменения индекса цен за определенный период. Механизм индексации заработной платы существует в одиннадцати западноевропейских странах, США и Японии и носит различный характер.

В Бельгии, Дании, Греции, Италии, Люксембурге и Нидерландах он общенационален и закреплен в общенациональных трехсторонних соглашениях между предпринимательскими объединениями, профсоюзами и государством. Такой механизм гарантирует повышение заработной платы либо на периодической основе (ежеквартально или ежегодно), либо при достижении заранее установленного предела («порога») индекса цен (свыше 3%).

В США, Японии, Финляндии, Франции, Испании, Швейцарии и Великобритании индексация заработной платы осуществляется без участия государства на уровне фирм или отраслей путем заключения коллективных соглашений между работодателями и профсоюзами. Здесь основой для индексации заработной платы является достижение «порога» индекса цен (5-7%).

В Австрии, Ирландии, Норвегии, Португалии и Швеции механизм индексации заработной платы отсутствует, а в Германии запрещен законодательно. Тем не менее, реальная индексация заработной платы существует и здесь и, как правило, она закреплена в коллективных договорах [2].

При решении вопроса об индексации заработной платы на уровне государства необходим выбор базы для расчета индекса цен. В большинстве зарубежных стран такой базой стал общенациональный индекс цен (табл. 1).

В России в условиях инфляции и роста цен, на наш взгляд, необходимо уточнить на государственном уровне сформировавшийся механизм индексации заработной платы. В то же время повышение заработной платы должно касаться не всего заработка рабочего, а только базовой, гарантированной части оплаты труда. В противном случае механизм индексации заработной платы может вступить в противоречие с механизмом стимулирования работников. Здесь также следует обратиться к зарубежному опыту.

При решении вопроса об индексации по коллективным

договорам на уровне фирм за базу обычно принимают индекс цен на местном уровне. Например, в США индексация заработной платы основана на национальном индексе цен либо на местном индексе. Индексация закрепляется в коллективном договоре в виде фиксированной прибавки к часовой тарифной ставке при определенном повышении индекса цен. Обычно прибавка составляет один цент к часовой тарифной ставке за каждые 0,3 пункта повышения индекса цен.

Таблица 1 – Механизм индексации заработной платы в странах, где он закреплён на государственном уровне

Страны	Механизм индексации заработной платы
Бельгия	Повышение заработной платы основано на росте индекса цен, рассчитываемого ежемесячно Министерством экономических дел за последние четыре месяца. По большинству соглашений «порог» индекса, с которого начинается повышение заработной платы, составляет 2%. Индексация касается обычно всего заработка. В последние годы устанавливается «потолок», выше которого заработная плата не индексируется.
Дания	Повышение заработной платы основано на росте индекса цен, рассчитываемого два раза в год официальными статистическими органами. Индекс цен исключает цены на топливо и энергию. При достижении индекса цен 3% и более к заработной плате добавляется твердая денежная сумма, которая выплачивается в течение шести месяцев. Для категории служащих надбавка выше на 60%, чем для рабочих. Индексации подлежит общий заработок.
Италия	Повышение заработной платы категории рабочих основано на росте специального индекса цен, рассчитываемого центральными статистическими органами ежеквартально. Кроме этого, существует индексация

	заработной платы руководящих кадров, основанная на обычном индексе потребительских цен.
Нидерланды	Повышение заработной платы основано на специальном индексе цен, исключая цены на медицинское обслуживание и косвенные налоги. Индексация проводится два раза в год, в размере, эквивалентном росту цен, то есть при повышении цен на 2,5% заработная плата увеличивается соответственно на 2,5%.

В конце 1970-х – начале 1980-х гг. рост цен в этих странах достиг значительных размеров, что привело к индексации доходов работников, но в то же время ослабило мотивацию работников. Это связано с двумя обстоятельствами:

1. Индексация заработной платы обесценивает такие методы стимулирования, как премии, индивидуальные надбавки, так как рост заработной платы не связан с достижениями работников.

2. Повышение заработной платы в соответствии с индексом цен на основе твердых надбавок к заработной плате приводит к уравнительности в оплате труда работников с разной квалификацией и результатами труда.

Таким образом, индексация в полном объеме заработной платы снижает стимулирующую функцию заработной платы и ведет к росту цен из-за увеличения издержек на рабочую силу. В то же время в условиях инфляции индексация заработной платы неизбежна.

Поэтому необходима индексация только базовой заработной платы без учета дополнительных выплат, как необходимая мера социальной защиты населения в виде эквивалентной надбавки к тарифной ставке пропорционально росту цен, а не в виде твердых надбавок, уравнивающих работников с разной квалификацией и результатами труда. В то же время все дополнительные выплаты (премии, из прибыли и др.) должны зависеть только от производственных результатов и начисляться с ростом эффективности производства и увеличением прибыли.

Таким образом, при создании системы стимулирования на предприятии необходимо учитывать, что в регулировании оплаты труда принимают участие также и государственные органы. Обычно участие ведется по четырем основным направлениям:

1. Установление гарантированного минимума заработной платы.

2. Налоговая политика (в отношении доходов и заработной платы).

3. Индексация доходов или компенсация их падения при росте цен.

4. Прямое регулирование заработной платы в государственном секторе.

В соответствии с законодательством Российской Федерации заключение отраслевых тарифных соглашений и коллективных договоров на предприятиях в части заработной платы происходит на фоне соблюдения ряда регулирующих параметров и ограничений, в том числе:

– прожиточного минимума, который по Указу Президента должен использоваться для обоснования минимальных доходов и ежеквартального пересмотра минимальной заработной платы;

– индекса потребительских цен на товары и услуги, он служит основой ежеквартального повышения доходов населения;

– тарифной сетки, устанавливающей фиксированные соотношения по квалификации;

– действующего трудового законодательства, предусматривающего повышенную оплату тяжелых вредных условий труда, компенсации за работу в ночное время, сверхурочно, в районах Крайнего Севера и приравненных к ним местностях и другие льготы и гарантии по заработной плате;

– размеров налогообложения фонда оплаты и средств на потребление предприятия, доходов физических лиц;

– обязательных страховых платежей по социальному страхованию, коллективных и личных.

Система стимулирования предприятия должна четко определять цели, устанавливать виды стимулирования в

соответствии с достигаемыми результатами, определять систему оценки, период и сроки выплат вознаграждения. Любые виды стимулирования должны быть целевыми и гласными, поскольку ожидать от сотрудников улучшения эффективности и качества выполняемой работы можно тогда, когда они знают, что их труд оплачивается справедливо. [Загоруйко И., 1993].

Рассматривая систему стимулирования персонала, необходимо выделить основные требования к ней, которые к таковым можно отнести:

1. Ясность и конкретность системы стимулирования в целом, положений о заработной плате и дополнительных выплатах.

2. Четкое изложение трудовых обязанностей работника.

3. Создание системы объективной оценки работников и исключение субъективности в оценке.

4. Зависимость размера заработной платы от сложности и ответственности работы.

5. Возможность неограниченного роста заработной платы с ростом индивидуальных результатов работника.

6. Учет в оплате труда уровня значимости тех или иных работ для предприятия.

7. Равная оплата работников с одинаковой сложностью и ответственностью выполняемых работ в различных подразделениях предприятия (относится к базовой оплате без учета дополнительных выплат по результатам).

8. Структура оплаты труда позволяет определить, какие составляющие элементы входят в оплату труда работника, каков удельный вес этих элементов. В общем случае структура оплаты может быть представлена следующим образом: основная заработная плата; дополнительная заработная плата; вознаграждение за конечный результат; премия за основные результаты; материальная помощь [НИИ труда, 1989].

Таким образом, при организации системы стимулирования наемного персонала на предприятии необходимо учитывать весь комплекс вопросов, включая и государственное регулирование оплаты труда.

***Список использованных источников и литературы:***

[1] Кибанов, А.Я. Мотивация и стимулирование трудовой деятельности: учебник / А.Я. Кибанов, И.А. Баткаева, Е.А. Митрофанов, М.В. Ловчева. – М.: ИНФРА-М, 2011. – 524 с.

[2] Мазин, А.Л. Экономика труда: учеб. пособие / А.Л. Мазин. – М.: ЮНИТИ-ДАНА, 2008. – 575 с.

© *Е.Ю.Старкова, 2021*



*А.С. Чистов,  
студент 1 курса напр. «Экономика»,  
e-mail: 8751956@gmail.com,  
Санкт-Петербургский государственный  
экономический университет,  
г. Санкт-Петербург*

## **ЦЕЛИ И ФУНКЦИИ ВЕДЕНИЯ БУХГАЛТЕРСКОГО УЧЕТА. МОШЕННИЧЕСТВО**

**Аннотация:** в данной статье рассмотрены основные цели и функции ведения бухгалтерского учета. Кроме того, проанализированы риски, связанные с мошенничеством, а также возможные пути решения данной проблемы.

**Ключевые слова:** бухгалтерский учет, мошенничество, отчетность.

Осуществление управленческой деятельности практически невозможно без наличия полной, объективной и оперативной информации об экономической деятельности хозяйствующего субъекта. Основным источником такой информации является бухгалтерский учет.

Данная информация важна как внутренним, так и внешним пользователям. К внутренним пользователям можно отнести руководителей, учредителей, участников и собственников имущества предприятия.

Собственники, совладельцы и первые руководители организации больше всего заинтересованы в информации о прибыльности и ликвидности фирмы. Кроме того, собственников также интересует уровень доходности вложенного в предприятие капитала. Им необходима информация, которая позволит сделать вывод о том, стоит ли держать или продавать доли (паи, акции).

Для менеджеров предприятия наиболее важными являются данные о сумме и норме прибыли, себестоимости продукции, достаточности денежных средств и рентабельности производства.

Также из бухгалтерского учета они получают

информацию о состоянии объекта управления, в частности, сведения о наличии и размещении имущества предприятия, его размере, состоянии, структуре, а также об обязательствах предприятия перед собственниками и третьими лицами [2].

Что касается внешних пользователей, то они применяют данные для оценки эффективности деятельности организации с целью принятия обоснованных выводов и решений.

В системе экономической информации бухгалтерская отчетность является одним из важнейших инструментов управления, содержащего наиболее синтезированную и обобщенную информацию.

Постоянное исследование бухгалтерских отчетов раскрывает причины достигнутых успехов, а также недостатков в работе предприятия, помогает определить пути повышения эффективности его деятельности.

Бухгалтерская отчетность является основой оценки хозяйственной деятельности предприятия, базой текущего и перспективного планирования, действенным инструментом для принятия управленческих решений.

В настоящее время бухгалтерский учет занимает одно из важных мест в управлении организацией, потому что руководство предприятия должно располагать объективной и полной информацией, для сбора и обработки которой на предприятии используют именно бухгалтерский учет. Выделяют несколько функций, которые выполняет бухгалтерский учет в системе управления предприятием:

1. Информационная функция – одна из главных функций бухгалтерского учета. Данные бухгалтерского учета являются основным источником информации, используемой на разных уровнях управления.

2. Контрольная функция – работники бухгалтерии, налоговых служб и аудиторских фирм осуществляют контроль за имуществом организаций, а также правильностью и своевременностью расчетов с государством и другими субъектами хозяйственных взаимоотношений.

3. Обеспечение сохранности имущества. Эта функция имеет особое значение в условиях рыночных отношений и наличия различных форм собственности.

4. Функция обратной связи означает, что бухгалтерский учет формирует и передает информацию о фактических параметрах развития объекта управления. Он обеспечивает все уровни управления предприятия информацией о фактическом состоянии управляемого объекта, а также обо всех существенных отклонениях от заданных параметров.

5. Аналитическая функция в условиях развития рыночных отношений позволяет изучить перспективы развития организации, показать имеющиеся недостатки, наметить пути совершенствования всех направлений хозяйственной деятельности [3].

Основными из них считают информационную и контрольную.

Информационная функция является одной из основных функций учета. Это объясняется тем, что именно здесь собираются все данные о хозяйственной деятельности предприятия, складывается общая картина состояния дел предприятия. От того, насколько оперативной, полной и точной является информация о ресурсах, доходах, обязательствах, прибыли и т.д. зависит вся дальнейшая деятельность предприятия. Без такой информации невозможно решать текущие проблемы и тем более строить планы на будущее.

Контрольная функция является не менее важной в бухгалтерском учете. Так как в учете осуществляется отражение всех без исключения хозяйственных операций, это позволяет учитывать и контролировать использование хозяйственных средств на предприятии и рационально управлять ими. Именно эти свойства бухгалтерского учета позволяют отражать все изменения, как положительные, так и отрицательные, которые происходят в хозяйственной деятельности компании.

В бухгалтерском финансовом учете формируется информация о доходах и расходах организации, о размерах дебиторской и кредиторской задолженности, величине финансовых инвестиций и доходах от них, состоянии источников финансирования [1].

Основной составляющей управленческого учета является производственный учет, под которым обычно понимают учет издержек производства и анализ экономии или перерасхода по

сравнению с предыдущими периодами (прогнозами) и стандартами. Основная цель управленческого учета – обеспечение информацией менеджеров, а также ответственных лиц за достижение конкретных производственных показателей.

В бухгалтерском управленческом учете обычно формируется информация для управленческого аппарата, используемая для планирования, прогнозирования, нормирования, т.е. собственно управления и контроля над деятельностью организации.

К сожалению, не всегда информация, полученная из бухгалтерского учета, является полной и достоверной. Иногда пользователи информации нарочно искажают данные для неправомερных действий. Так, мошенничество всегда остается главной проблемой всех организаций, и бухгалтерский учет является одним из самых распространенных мест для этого. Поэтому, на данный момент, существует множество способов избежать этого.

Например, требование законодательства о неизменности учетной политики. Во-первых, это обеспечивает пользователей бухгалтерской финансовой отчетности возможностью сопоставлять данные об одной организации за разные периоды времени для определения тенденций в ее развитии. Во-вторых, предотвращает возможность манипулировать показателями отчетности. Оперируя одними и теми же фактами хозяйственной жизни, но выбирая различные способы расчета, можно получить совершенно разные значения требуемых показателей отчетности.

Внутри организации, как мы знаем, бухгалтерский учет выполняет контрольную функцию, которая позволяет предупреждать и пресекать изменение данных.

Еще одним способ предотвращения мошенничества является автоматизация бухгалтерского учета. Деятельность организации отражена в большом количестве документов, содержащих разнородную информацию. Грамотно обработанная и систематизированная она является в определенной степени гарантией достоверности фактов. Напротив, их отсутствие может привести к неверному отражению данных. При автоматизации данного процесса документы часто

используются в электронной форме. Более того, основные учетные документы (бухгалтерские книги и журналы) в компьютерной системе бухгалтерского учета представляют собой файлы данных, прочитать или изменить которые без компьютера невозможно, что исключает попытки их исправить.

Таким образом, можно сделать вывод, что в бухгалтерском учете формируется информация, которая отражает финансовое состояние организации. С его помощью можно увидеть сведения о наличии и размещении имущества предприятия, его размере, состоянии, структуре, доходах и расходах организации, ликвидности предприятия, его обязательствах перед 3-ми лицами и т.д.

Бухгалтерия – место, где можно столкнуться с мошенничеством, так как именно здесь собирается вся информация и ее легко изменить, скрыть и т.п. Поэтому созданы методы защиты от этого, такие как автоматизация, хранение документов в электронном варианте, исключающее возможность их изменения.

#### ***Список использованных источников и литературы:***

[1] Федеральный закон «О бухгалтерском учете» от 06.12.2011 N 402-ФЗ

[2] Кондраков Н.П. К64 Бухгалтерский учет: Учебник. – М.: ИНФРА-М, 2007. – 592 с. – (Серия «Высшее образование»)

[3] Соколов Я. В. «Основы теории бухгалтерского учета» М.: Финансы и статистика, 2003 – 496 с.

© А.С. Чистов, 2021

## **ФИЛОЛОГИЧЕСКИЕ НАУКИ**

**G.G. Akmuradova,**  
*senior teacher of department of «Languages»,*  
*email: akmyradow.k@yandex.ru,*  
**S.S. Kulyev,**  
**E.Sh. Annagurbanova,**  
*teachers of department of «Languages»,*  
*Turkmen state institute*  
*of architecture and construction,*  
*city Ashgabat, Turkmenistan*

### **INNOVATIVE TEACHING METHODS OF ENGLISH**

**Abstract:** in this article highlighted the different methods of teaching English. The aim of this paper is to show the use of innovative techniques for teaching English communication skill to learners. Novel methods such audio video aids, games, group discussions, role play, brain storm will provide an easy way for learning the English communication skill and increase the confidence of the learners.

**Keywords:** innovation, methods, role play, brainstorm, learning by doing, crossover learning.

In the present time, English becomes the most important and vivid means of global communication which prevents our isolation from the world, and a window to the rapid progress and development in all spheres of life. It is the most spread and commonly used language among different nations and individuals worldwide for cultural and educational exchange. In addition, the use of English language becomes now a must not only at the level of local but global education as well. Nowadays, development of foreign language teaching technologies is important issue. Information civilization dictates new standards; any new knowledge becomes outdated quickly. In general innovative teaching of language means creativity and novelty of the teacher which changes the style and method of teaching. All over the world, educational institutions implementing new ideas, methods, and technology based innovations

to enhance the students' knowledge in the sphere of English. Basically, teaching must include two major components sending and receiving information. Ultimately, a teacher tries his best to impart knowledge as the way he understood it. The use of innovative methods in educational institutions has the potential not only to improve education, but also to empower people, strengthen governance. The biggest challenge any teacher faces is capturing the students' attention, and putting across ideas in such a way that it stays with them long after they have left the classroom. For this to happen, classroom experience should be redefined and innovative ideas that make teaching learning methods more effective should be implemented. There are different types of methods to attract the student's attention

Audio and video tools;  
brainstorm;  
classes outside the classroom;  
roleplay;  
puzzles and games;  
refer books on creativity;  
introduce lessons like a story.

**Innovative learning methods** crossover learning; learning through argumentation; incidental learning; learning by doing science (with remote labs); embodied learning. Using audio-visual materials, textbooks with models, filmstrips, movies and pictorial materials and info graphics or other mind mapping and brain mapping tools in the session that will help learner's imagination thrive and grow. These methods will not only develop their ability to listen, but will also help them understand the concepts better. Another method of teaching is brainstorming. In context to teaching, brainstorming is a strategy or tool of teaching used by the teacher in which maximum or all the students participate by responding or presenting views on one topic. This technique encourages new ideas among students which would never have happened under normal circumstances. First, a small group of students is formed. They are asked to sit in a group and are provided with a particular issue or topic. Teacher, as the group leader, then ask group members to think

about the problem and give their ideas. They are advised to find as many solutions to the problem as they can find. They are instructed not to criticize others ideas but they are free to make attentions to others ideas. Students are encouraged to put forward suggestions without hesitation even if they seem to come up with unusual and unorthodox ideas. Student's ideas are to be listened and accepted patiently, without passing any judgment or comment of any sort until the session is over. This method encourages the creativity and motivation. One of the methods is classes outside the Classroom. Some lessons are best learnt, when they are taught outside of the classroom. To organize field trips that is relevant to the lessons.

The learners will find this fresh and exciting and will learn and remember the things taught faster. Moreover, teaching through role play is a great way to make students step out of their comfort zone and develop their interpersonal skills. Welcoming new ideas an open-minded attitude can help innovating new teaching methods. Though open-minded, sometimes most of us show reluctance to new ideas. Puzzles and Games Learning is fun where puzzles and games are part of education. Puzzles and games help children to think creatively and face challenges. While playing games, the learner's attention is on the message, not on the language. Rather than paying attention to the correctness of linguistic forms, most participants will do all they can to win. The main purpose is to make the learners talk and stimulate their imagination, curiosity and interest. Game of Sudoku, a kind of number puzzle is an ideal authentic context for practicing language functions.

**1. Crossover learning.** The 2015 Innovating Pedagogy report highlights “crossover learning” as one of ten innovations that are on the brink of having a profound influence on education. The concept of crossover learning refers to a comprehensive understanding of learning that bridges formal and informal learning settings. Teachers can spark meaningful discussion in classrooms by encouraging students to ask open-ended questions, re-state remarks in more scientific language, and develop and use models to construct explanations.

**2. Learning through argumentation.** When students argue in scientific ways, they learn how to take turns, listen actively, and 4 Innovating Pedagogy 2015 respond constructively to others.



Professional development can help teachers to learn these strategies and overcome language challenges, such as how to share their intellectual expertise with students appropriately.

**3. Incidental Learning.** Incidental learning is unintentional or unplanned learning that results from other activities. It occurs often in the work place and when using computers, in the process of completing tasks.

**4. Learning by Doing.** It's a hands-on approach to learning, meaning students must interact with their environment in order to adapt and learn.

**5. Embodied learning.** Existing literature on embodied cognition (EC) and embodied learning shows promising effects of bodily engagement and movement on children's cognitive and academic outcomes. Embodied learning appears as a multimodal and playful process that requires the involvement of the human body in the cognitive process. The technique is simple that needs some movements in your lessons. It not only improves student interest in learning but engages them in the most pleasing way. To conclude it should be noted that, the teacher of 21 century should shed traditional concepts and techniques of classroom teaching and should adopt the recent and innovative teaching techniques. English communication skill teachers must be innovative, creative and resourceful with thorough knowledge of the subject and adopt new techniques to change social economic status of our country. Whatever may be the methods and approaches, the most pragmatic and the desirable thing seems to explore the possibility of using the under used and valuable materials which will definitely facilitate the learning and teaching of language skills.

We need to have interactive teaching and this changing role of education is inevitable with the introduction of multimedia technology and the spawning of a technologically-savvy generation of youths.

### ***References:***

[1] Kalyani D., Rajasekaran K. Department of Educational Planning and Administration, Tamilnadu Teachers Education University, Karapakkam, Chennai-600097, Tamil Nadu, India. Innovative teaching and learning // Journal of Applied and Advanced

Research,2018:

[2] Norseha Unina, Polin Bearing. Brainstorming as a Way to Approach Student-Centered Learning in the ESL Classroom. [Electronic Resource].

[3] Sharples M., Adams A., Alozie N., Ferguson R., FitzGerald E., Gaved M. & Roschelle J., 2015. Innovating Pedagogy 2015: Open University Innovation Report.

© *G.G. Akmuradova, S.S. Kuliyeu, E.Sh. Annagurbanova, 2021*

**В.С. Баландин,**  
*студент 1 курса напр. «Агрономия»,  
e-mail: balandin-vitalik@mail.ru,*

**А.А. Недогонов,**  
*студент 1 курса напр. «Агрономия»,  
e-mail: nedlesha@gmail.com,*

**Е.С. Кобыльченко,**  
*студентка 1 курса напр. «Агрономия»,  
e-mail: katushka584@gmail.com,  
КубГАУ им. И.Т. Трубилина,  
г. Краснодар*

## **СТАТУС ИНТЕРНЕТ-КОММУНИКАЦИИ В СОВРЕМЕННОЙ СФЕРЕ ОБЩЕНИЯ**

**Аннотация:** актуальность данной работы обуславливается возникновением инновационных форм общения, появлением присущих им норм, которые человеку только предстоит усвоить. Кроме того, новые формы общения влияют как на уже существующие, так и на коммуникацию человека в целом.

**Ключевые слова:** коммуникация, интернет общение.

Общение является одной из базовых потребностей человека. В процессе общения человек познает окружающий его мир, усваивает социальные нормы и ценности, осознает своё место в мире. Общение является одним из ведущих видов деятельности человека в определенный период его социализации. Реализоваться общение может как в устной, так и в письменной форме. На развитие коммуникации оказали большое влияние изобретение человечеством телефона, а затем и интернета, который сегодня выводит общение на новый уровень. С помощью этих девайсов, участники коммуникативного акта имеют возможность мгновенно передавать свои сообщения на большие расстояния и также быстро получать ответную реакцию.

С необходимостью коммуникации человек сталкивается ежедневно, удовлетворяя свою потребность в общении. Но всегда ли языковая деятельность человека будет одинакова или

речь все-таки будет формироваться по-разному? В зависимости от ситуации, от обстоятельств, в которых происходит речевой акт, стиль общения будет различаться. Функциональный стиль общения – это «подсистема, которая определяется условиями и целями общения в какой-то сфере общественной деятельности и обладает некоторой совокупностью стилистически значимых языковых средств». В своей повседневной жизни чаще всего мы сталкиваемся с использованием разговорного, неформального стиля речи. Он используется в сфере бытового общения. Важной чертой неофициального стиля общения является его непринужденность, под которой понимают «отсутствие установки на сообщение, имеющее официальный характер, неофициальные отношения между говорящими и отсутствие фактов, нарушающих неофициальность общения».

Лексика разговорного стиля общения включает в себя общеупотребительную и разговорную группы. Кроме того, допускается использование жаргонизмов, просторечий. Также широко использование слов-паразитов, окказионализмов – своеобразных неологизмов, которые придумываются говорящим в процессе речи по уже существующим моделям, составных номинаций – конструкций, используемых вместо забытого слова. Часть разговорного стиля речи составляют сленговые единицы, такие как «ништяг», «в лом» (лень), «тема» (в значении: «мне нравится»). Этот лексический пласт выделяют, основываясь на контрастном сравнении со стандартной литературной лексикой. Сленговые единицы более экспрессивны, имеют ироничный оттенок.

Лексический состав неофициального общения живую и неофициальную интернет-коммуникацию во многом совпадает. В лексический пласт этих видов общения входит общеупотребительная, а также разговорная лексика. Особенностью как устного, так и письменного общения сегодня является тенденция англоизации русского языка. Например, человека, с которым вы находитесь в близких дружеских отношениях, на языке молодежного сленга можно назвать «бро», которое было образовано от английского слова brother (брат). В речи появляются не только новые заимствования, но и слова-гибриды, основа которых перенимается из английского

или американского языка, но изменяется слово в процессе использования по русской модели. Например, сегодня можно встретить такие слова, как «фолловить» – от английского глагола to follow (следовать), что значит «быть подписанным на творчество кого-либо в социальных сетях», «гамать» – от английского слова game (игра), что значит – играть в компьютерные игры. Частотны заимствования из английского и американского языка, их видоизменение и использование в речи.

Подводя итог, следует отметить, что интернет-коммуникация имеет ряд черт, схожих с устной и письменной речью. В этом новом виде коммуникации реализуются наиболее важные черты данных видов общения, интегрируя их, объединяя вместе на основе новейших технологий, позволяющих общаться на скорости, сравнимой с устным общением посредством использования языковых знаков, как в письменном виде общения. Сравнивая данные виды общения мы попытались дать ответ на вопрос, какое же место занимает интернет-коммуникация в привычной нам сфере общения. Четко отнести данный вид общения ни к устному, ни к письменному нельзя, так как у них есть как схожие, так и различные черты, не дающие возможность сделать безапелляционный вывод. Таким образом, мы приходим к выводу о том, что интернет-коммуникация занимает промежуточное положение между известными нам видами общения, занимая нишу середины, сочетая в себе характеристики обоих видов.

#### ***Список использованных источников и литературы:***

[1] Антрушина Г.Б., Афанасьева О.В., Морозова Н.Н. Лексикология английского языка: Учеб. Пособие для студентов. – М.: Дрофа, 1999. – 288 с.

[2] Русский язык и культура речи: Учебник / Под. ред. проф. Р89 В. И. Максимова. – М.: Гардарики, 2001. – 413 с.

[3] Русский язык и культура речи: учебное пособие / Т. В. Кортава. – М.: Московское отделение издательства «Учитель», 2015. – 335 с.

[4] Словарь современной лексики, жаргона и сленга.

2014 // Режим доступа: <http://argo.academic.ru>

© *В.С. Баландин, А.А. Недогонов, Е.С. Кобыльченко, 2021*

*Д. Елікбек,  
магистрант,  
e-mail: dinara.elikbek@bk.ru,  
ғыл. жет.: К.К. Муканова,  
п.ғ.к., доцент,  
Семей қаласының Шәкәрім  
атындағы университеті,  
Семей қаласы*

## **ШӘКӘРІМ ШЫҒАРМАШЫЛЫҒЫНДАҒЫ «АР-ҰЯТ» КОНЦЕПТІСІНІҢ ТАНЫМДЫҚ СИПАТЫ**

**Аннотация:** бұл мақалада концепт ұғымы және оның тіл біліміндегі рөлі, ғалымдардың концептілік ұғымдарға әр түрлі талдау жасауы жайында беріледі.

Концепт – когнитивті лингвистиканың негізгі түсініктерінің бірі. Концепт когнитивтік тіл білімінің басты термині ретінде қарала бастағаннан-ақ мағына мен ұғым, лингвомәдени бірлік терминдерімен ауыстыра қолдану жағдайы кездесе бастады. Зерттеушілер ең алдымен осы ұғымдардың ара-жігін ажыратып көрсеткенді жөн көреді. Концепт ұғымы қазіргі тіл білімінде ХХ ғасырдан бастап белсенді қызмет атқара бастады. Ең маңызды ұғымдар тілде көрсетіледі. Концепт – идея, оның ішінде абстракты, нағыз-ассоциативті және эмоционалды-бағалы белгілер болып табылады.

**Түйін сөздер:** концепт, лингвистика, зерттелу, когнитивтік сипат, концептуалдық жүйе.

Тіл – әрбір елдің, әрбір ұлттың тарихын, мәдениеті мен тұрмыс-тіршілігін, тіпті сол ұлттың өз болмысын танытатын, оны сақтап қалатын, ұрпақтан-ұрпаққа жеткізетін ұлы қазына ретінде қоғамдағы ең маңызды қажеттіліктердің бірі. Сондықтан бүгінгі таңда тілдің құрылымдық, коммуникациялық қызметтерінен басқа да қырларын, қасиеттерін анықтау терең зерттеуді талап етіп отыр. Атап айтқанда, тіл мен адамның өзара тығыз қатынасына қарай анықталған салаларды былай көрсетуге болады: адамның тілі мен рухани белсенділігі; тіл мен адам физиологиясы; тіл мен қоғам; тіл мен ойлау; тіл мен адам

құндылықтары; тіл және таным т.б. Адамның тілге, тілдің адамға өзара ықпал етуінен туындаған осы салалардың әрқайсысының өзіндік зерттеу нысаны, тәсілдері, қолданылу аясы бар. Қазіргі тіл білімінде әлеуметтік лингвистика, тіл мен қоғам арақатынасын зерттейтін саласы, психолінгвистика, индивидтің тұлғалық мінез-құлқы мен ұғымды қабылдау, оны санада өңдеу қасиеттерінің тілде көрініс табуы, лингвомәдениеттану, тіл мен мәдениеттің өзара қатынасы негізінде ұлт мәдениетінің тілде сақталуы, тілде көрініс табуы, сол тіл арқылы ұлтты, оның мәдениетін таныта білу ерекшеліктері, этнолінгвистика, тілдегі ұлттық бірліктердің мазмұны мен мәнін ұлттың тарихынан, халықтың рухани мәдениетінен, халықтың менталитетінен, халықтың шығармашылығынан іздеу және когнитивтік лингвистика, тілдегі көріністі адам санасындағы таным ұғымымен байланыстыру, салалары тілді антропологиялық бағытта қарастыруда.

Қазіргі тіл біліміндегі зерттеулер нәтижесі мен анықтамаларды сараптай келіп, біздің ойымызша, когнитивтік лингвистиканы тіл білімінің антропоэзектік бағытқа сүйенген саласы деп түсінуге болатын сияқты. Когнитивтік құрылымның негізгі элементтерінің бірі – концепт. Қазіргі лингвистикада «концепт» термині көптеген пікірталастың өзегіне айналғаны, осыған байланысты бірнеше ғылыми бағыттар қалыптасқаны белгілі. Соған орай «концепт» терминіне берілген анықтамалар да алуан түрлі.

Қазіргі таңда тек тіл білімінің салаларын ғана емес, лингвистикада қолданып жүрген терминдердің мәнін ашу өзекті мәселе.

Тіл саласының әр түрлі бағытындағы зерттеушілер бұл ұғымды әр алуан мәнде қолданады. Концепт-ұлттық болмысқа негізделген ұжымдық және тұлғалық санадағы ақпараттар бірлігі ретінде танымдық лингвистиканың басты ұғымы болып табылады.

Аталмыш термин, ғылым салаларында түрліше түсіндірілуі, ең алдымен оған негіз болған латын сөзінің (conceptus) көп мағыналылығына байланысты. Оның жалпы мағынасы “көптеген формалардың мазмұнын қамтитын, оның бастауы болатын, жинақтаушы” дегенді білдіреді [1].



Кең мағынасында алғанда, концепт әлем көзқарасы тұрғысынан қаралса, бір жағынан жеке тұлға ретінде қоршаған ортадағы, ақиқат болмыстағы бар заттар мен құбылыстар, ойларының қиялындағы көріністерін көрсетеді.

Қазіргі тіл ғылымында аталмыш термин түрліше түсіндірілетінін жоғарыда айттық. «Концепт» терминін тіл аясындағы мәселелерге қатысты пайдалануды өткен ғасырдың бірінші жартысында тұңғыш рет орыс философы С.А. Аскольдов ұсынған.

Ол «Концепт и слово» атты еңбегінде концептіні былайша ұғындырады: «...мысленное образование, которое замещает нам в процессе мысли неопределенное множество предметов одного и того же рода» [2].

С.А. Аскольдовтің айтуынша, концепт – сөз бен оның мәні арасындағы байланыстырушы. Аяқ астынан сөйлегенде біздің санамыз сөз ұғымдарын байланыстыра алмайды, сондықтан жаңа мәндік элементтер ретінде ұғымдар, алған қалыптасқан ой – ділдік жауаптар іске қосылады. Осылардың өзі концепт. Егер зерттеушінің ойына жүгінсек, тұжырымдалған ұғым емес, ұғымның «ұрығы», ол оған ұғымнан бұрын беріледі және кейіннен ұғымға ұласатын семантикалық құрылым оның бойында о бастан болады. Концепт өзі уақыт пен түсініктен тыс тұрып сөздердің уақыт пен кеңістіктегі ұғымдық-тектік байланысын табуға көмектеседі.

Ал, А.В. Маслова концептінің бірнеше анықтамасын төмендегіше келтіреді: «... концепт– біздің санамызды ментальдік немесе психикалық ресурстардың бірліктерін және адамның білімі мен тәжірибесін бейнелейтін ақпаратты құрылымды түсіндіру қызметін атқаратын термин; концепт-сақтаудың, ментальдік лексиконның, концептуалдық жүйе мен тілдің, ақыл-ойдың, адам жүйкесінде бейнеленген дүниенің бүкіл бейнесінің мазмұндық бірлігі; концепт – өзінің іске асырылатын бүтін бір тілдік тобымен берілетін, тиісті лексика-семантикалық парадигма жасайтын, мәдениеттің таңбаланған вербалді мағынасы, сондай-ақ тіл арқылы айтылатын этномәдени ерекшелікте таңбаланған ұжымдық білім бірлігі» [3].

Яғни, концепт сөздерінің терминдік мағынасы әр ғылым

саласында әртүрлі. Адам күнделікті өмірде тағдыр, шындық, парыз, абырой, бостандық, еркіндік т.б. сөздерді колданса да, олардың мағынасын анық түсіндіре алмауы мүмкін. Ол сөздердің беретін ұғым-түсінігін түсіндіруі адамның тілде беру тәжірибесіне қарай әртүрлі болады. Концепт сөздердің беретін ұғымын түсіну арқылы жеке адамнан бастап, қоғамдық топтардың, бүкіл бір ұлттың, халықтың ой-өрісінің, дүниетанымының ерекшеліктері айқындалады. Бұл сөздер рухани мәдениеттің басты ұғымдарын оның элементтері ретінде таңбалай отырып, олардың мән-мағынасын қамтиды. Бұл өз кезінде бұрынғы түсіндірмелерді жаңа қырынан бағалауға әкеледі.

Ғалым А. Исламның пікірі бойынша, концептілерді талдау барысында төмендегідей бірізділік ұсталынады: сөздіктегі анықтамасы; концептінің мағынасы мен орны; концептің адамның күнделікті санасындағы түсінігі; концептің әмбебап белгілері; концептің фразеологизмдердің түзілуіне немесе қолдануына әсері; белгілі бір концептіге байланысты сюжеттің немесе образдардың пайда болуы [4].

Демек, ғалым пікірі бойынша, концептінің пайда болуы, санадағы ойдың қалыптасуынан жүзеге асады. Ұғымдық белгілер арқылы мағына жасалады. Табиғат пен әлем бейнесінің адам санасында бейнеленуі ұғымды қалыптастырады. Санадағы ой сөзбен тұлғаланғанда, белгілі мағынаға ие болғанда әртүрлі факторлар арқылы қалыптасады. Яғни, халықтың дүниетанымы, уақыт, танымның дамуы әсер ететін факторлар. Белгілі бір уақыт аралығында санада қорытылып, жүйеленетін нақты ой.

Міне, белгілі уақыт аралығында дүниетанымның жетілуі мен дамуына сәйкес қалыптасатын халықтық дәстүр мен салт-санаға байланысты болатын ұғымның тілдегі таңбалық жүйеге түскен абстрактылы, ассоциативті бейнесі мағына болады. Демек, ұғым – дүниетанымның санадағы бейне суреті. Сонымен, ой мен тіл арасындағы бейне не ұғым тудыратын процесс когнитивтік ғылымның негізгі нысаны, тірегі, тұжырымдық құрылымы болып табылады. Оның басты мақсаты ой мен тіл арқылы қалыптасатын тұжырым қалыптастыру.

Терминдік бірліктер белгілі бір мәнді білдіретін жай ғана таңбалардың жиынтығы емес, мазмұны адамның санасында

сақтаулы жатқан, жаңа ұғымның ішкі дүниемен арадағы қатынасын білдіретін шығармашылық ойлау танымының нәтижесін беретін таңба. Олай болса, мұндай таңба тек шарттылықпен ғана сипатталмайды, ол – адам танымы мен тәжірибесі негізінде уәждеделетін танымдық атау [5].

Концепт – когнитивті лингвистиканың негізгі түсініктерінің бірі. Концепт – адам санасында қалыптасатын, сөйтіп, сол адамның этникалық ортасы болып табылатын, ортаның барлық мүшелері үшін белгілі бір түсінік, ұғым болып орнығатын мән. Қаншама ғасырды артқа салып, өзі өмір сүрген қоғамда түйген ойын саралап, көзбен көріп, қолымен ұстаған дүниесінен ой қорытып, жүйелі пікірін білдіру. Ал, тіл – ойды жеткізуші құрал. Тіл – табиғат пен адамзат аралығындағы сана арқылы болатын байланысты адамдардың өзара қарым-қатынасында бейнелейтін аралық құрал. Адам санасында қорытылған ойдың мәнін көрсететін зерделі ой. Тіл бізге әлемді тануға мүмкіндік береді. Және де тіл рөлі – адам мен қоғам арасындағы бейне, себебі онда адамның өмір сүруі ғана жүзеге аспайды, «тілде әлем өзін– өзі бейнелейді». Осылайша тілде әлем өзін біз үшін бейнелейді және осы тіл аясында біз әлемді тануға ие боламыз. Осы ретте терминдік бірліктің де мәнді негізі бар.

### ***Әдебиеттер тізімі:***

[1] Оразалиева, Э.Н. Когнитивтік лингвистика: қалыптасуы мен дамуы. Ғылыми монография. – Алматы: Ан Арыс, 2007. – 103 бет.

[2] Аскольдов С.А. Концепт и слово / Русская словесность. От теории словесности к структуре текста. Антология // Под ред. проф. В.П. Нерознака. – М., 1997. – С. 269.

[3] Маслова В.А. Лингвокультурология: учебное пособие. – М: Академия, 2001. – С. 5.

[4] Ислам А. Тілдік дүние суреті: «концепт» және «ұғым» // С. Аманжолов және қазіргі қазақ филологиясының өзекті мәселелері» атты халықаралық ғылыми-теориялық конференция материалдары. – Алматы, 2004. – 58 бет.

[5] Манкеева Ж. Қазақ тіл білімінің мәселелері. – Алматы:

«Абзал-Ай» баспасы, 2014. – 598 бет.

© *Динара Елікбек, 2021*

## **ЮРИДИЧЕСКИЕ НАУКИ**

**С.Д. Казаченков,**  
аспирант 3 курса  
напр. «Юриспруденция»,  
e-mail: [kazachenkov94@mail.ru](mailto:kazachenkov94@mail.ru),  
Ростовский государственный  
экономический университет (РИНХ),  
г. Ростов-на-Дону

### **АНАЛИЗ КОНЦЕПТУАЛЬНЫХ ПОДХОДОВ К НАЛОГООБЛОЖЕНИЮ ИМУЩЕСТВА НА СОВРЕМЕННОМ ЭТАПЕ: РОССИЙСКИЙ И ЗАРУБЕЖНЫЙ ОПЫТ**

**Аннотация:** вопросы налогообложения имущества всегда являются приоритетным направлением государственной экономической и налоговой политики. Целью данной статьи является анализ фундаментальных подходов к налогообложению недвижимости с целью обоснования ключевых принципов, которые должны быть заложены в основу реформы налогообложения недвижимости. В статье обосновывается важность применения принципа платежеспособности.

**Ключевые слова:** налогообложение, недвижимость, концептуальные основы, реформа.

Стремление государства реформировать имущественное налогообложение путем приближения к международной практике налогообложения на основе кадастровой оценки имущества как единого комплекса объясняет ключевое положение, занимаемое имущественным налогообложением в структуре приоритетов современной государственной налоговой политики.

Рассматривая фундаментальные основы налогообложения, необходимо исходить из признания имущественных налогов одной из первых форм обязательных платежей в государственную казну. Несмотря на то, что в настоящее время

роль имущественных налогов не так велика в финансовом обеспечении государственных расходов, они играют важную роль в финансовом обеспечении государственных услуг на местном уровне. Тот факт, что объекты налогообложения относятся к местным территориям, объясняет их восприятие некоторыми учеными как оплата собственниками имущества за услуги, потребляемые на местном уровне.

Так, обосновывая взимание имущественных налогов, И.А. Майбуров [1, с. 557-559] отмечает, что к этому вопросу следует подходить как с позиции платежеспособности, так и с позиции выгоды. По мнению автора, эти подходы не способны по отдельности в полной мере раскрыть мотивацию введения и взимания имущественных налогов. Действительно, введение налога на имущество является полноценным эквивалентом тех льгот, которые собственник облагаемых объектов получает в процессе потребления, опосредованного услугами органов местного самоуправления. Сохранение и полноценное использование имущества невозможно без полноценно функционирующих институтов защиты прав собственности, развитой инфраструктуры (водоснабжение, канализация, дорожное строительство и др.), что повышает полезные свойства недвижимости. Все это входит в сферу компетенции муниципалитетов, что требует соответствующей финансовой поддержки.

Обобщение взглядов различных экономистов на природу налогообложения недвижимости в рамках концептуального подхода позволяет сделать вывод о том, что налогообложение недвижимости должно осуществляться через изъятие доходов, возникающих в процессе потребления имущества. Уровень и специфика налогообложения недвижимости должны формироваться с учетом действия ряда факторов, которые в конечном итоге формируют оценочную стоимость с целью взимания налога. К таким факторам относятся индивидуальные особенности земельного участка, его площадь, продуктивность, затраты, необходимые для улучшения потребительских свойств земельного участка, а также возможные выгоды, получаемые от освоения этого земельного участка [2].

В ряде европейских стран (Великобритания, Франция и

др.) сбор налога на имущество основывается на расчете налоговой базы исходя из расчетной стоимости арендных платежей. Следует отметить, что арендная база для взимания налога на недвижимость, основанная на выделении земельных участков и строительной арендной плате, имеет ряд недостатков, возникающих в процессе администрирования. Например, необходим постоянный мониторинг со стороны налоговых органов с целью учета изменений производственной среды в стране или в конкретном регионе, что приводит к увеличению государственных затрат на проведение оценочных работ. Справедливым, по мнению автора, и полностью соответствующим современному состоянию уровня доходов населения в Российской Федерации является мнение Н.И. Тургенева о несправедливости налогообложения жилой недвижимости исходя из физических размеров объекта налогообложения, поскольку площадь объекта недвижимости не всегда свидетельствует о достаточной платежеспособности собственника. Например, при получении недвижимости в порядке наследования или дарения. О благополучии собственника можно судить по времени, необходимому для строительства жилого дома, так как объект недвижимости небольшой площади может быть построен за несколько лет, а его достройка до максимально комфортных условий проживания с полной инфраструктурой может потребовать более длительного времени. Затянувшееся строительство свидетельствует об отсутствии достаточных средств для возведения жилых объектов в разумные сроки. Однако на практике формирование налоговой системы, учитывающей необходимость рассматривать недвижимость как объект, приносящий доход в процессе эксплуатации, и как необходимое условие жизнеобеспечения с сопутствующими эксплуатационными расходами, с другой стороны, невозможно из-за отсутствия эффективных инструментов государственного контроля за соответствием установленного целевого назначения объектов недвижимости их фактическому использованию.

Таким образом, разработка ряда принципов, отвечающих современным социально-экономическим условиям Российской Федерации, позволит заложить концептуальные основы

современной модели налогообложения имущества, полностью уравновешивающей интересы государства и собственников.

Ключевым принципом налогообложения имущества является принцип платежеспособности: высокая дифференциация доходов населения, незначительные темпы роста реальных доходов (за последние пять лет наблюдается снижение реальных доходов населения), высокая долговая нагрузка, в том числе по ипотечным кредитам, обуславливает необходимость дифференцированного подхода к установлению налоговых ставок во избежание чрезмерной налоговой нагрузки. Согласно теории платежеспособности, обоснованной И.А. Майбуровым [3], горизонтальное равенство возможно при налогообложении по единой ставке недвижимости, отнесенной к одному классу. Вертикальное равенство предлагается достичь путем налогообложения недвижимости разных классов по разным ставкам. Действительно, такой подход позволяет в большей степени учитывать платежеспособность, когда она измеряется благосостоянием собственника. Необходимость соблюдения принципа платежеспособности объясняется наличием потенциального дохода от использования недвижимости и необходимостью взимания налога в пользу государства. Учитывая проведенное исследование, автор исходит из того, что действующая система льгот не в полной мере решает проблему снижения налоговой нагрузки на малообеспеченные слои населения.

#### ***Список использованных источников и литературы:***

[1] Налоги и налогообложение / И.А. Майбуров, Е.В. Ядренникова, Е.Б. Мишина [и др.]; под редакцией И.А. Майбурова. 6-е изд. М.: ЮНИТИ-ДАНА, 2017. – 487 с.

[2] Логинова Т.А. Стратегия развития налогообложения недвижимого имущества в Российской Федерации: дис.... канд. экон. наук: 08.00.10 / Логинова Т.А. – М., 2018. – 227 с.

[3] Налоговая политика. Теория и практика / И.А. Майбуров, М.Д. Абрамов, Г.А. Агарков [и др.]; под редакцией И.А. Майбурова. М.: ЮНИТИ-ДАНА, 2017. – 518 с.

© С.Д. Казаченков, 2021



**В.Б. Романенко,**  
*к.ю.н., доцент,*  
*e-mail: r.veronique@mail.ru,*  
*Ростовский институт (филиал)*  
*ВГУЮ (РПА Минюста России),*  
*г. Ростов-на-Дону*

## **ОСОБЕННОСТИ РЕАЛИЗАЦИИ ПРАВА НА ИНТЕРНЕТ В КОНТЕКСТЕ ПРАВ ПЕРВОГО ПОКОЛЕНИЯ**

**Аннотация:** данная статья посвящена проблемам прав человека в цифровую эпоху, в частности акцент делается на особенностях реализации прав первого поколения путем использования информационно-телекоммуникационных технологий, стремительно развивающихся в последнее время.

**Ключевые слова:** права человека, право на Интернет, цифровые права, цифровые технологии.

Стремительное развитие информационно-телекоммуникационных технологий в последние годы привело к тому, что сейчас Интернет перестал быть только средством хранения и распространения информации. Цифровизация затрагивает практически все сферы жизнедеятельности человека, что требует переосмысления многих фундаментальных юридических понятий. Одним из них являются права человека. Сегодня все чаще утверждается, что технологические инновации влекут за собой появление новых цифровых прав человека, которые принципиальным образом отличаются от традиционных и образуют новое поколение прав человека. Наиболее часто среди таких прав называют право на доступ к Интернету, право на защиту персональных данных и право на забвение (право на удаление). Однако, следует различать “право на Интернет” и реализацию прав через интернет.

Прежде всего необходимо ответить на вопрос о том, чем является «право на Интернет», каково его правовое регулирование. Оно не урегулировано такими общепризнанными международными инструментами, как

Всеобщая декларация прав человека, международные пакты и иные документы (время Интернета пришло позже их принятия).

В то же время, говоря о «праве на Интернет» и принципе равенства прав и свобод, нужно учитывать, что это право зависит, кроме всего прочего, и от уровня экономического развития страны в целом, от уровня развития в государстве информационно-коммуникационных технологий, от открытости Интернета, от возможностей самого человека. Таким образом, не всякий человек может реализовать «право на Интернет». А там, где реализация права доступна, государство может ввести ограничения, включая цензуру, или условия для получения какой-либо информации, например только при предоставлении личных сведений, и т.д.

В частности, в Китае новые технологии применяются для обеспечения безопасности интересов собственной страны и ее граждан за счет введения тотального контроля за действиями граждан, формирования своеобразного интернет-паспорта каждого гражданина, установления связи между предоставлением прав и реализацией обязанностей, проявлением политических настроений конкретного лица. Вряд ли можно говорить о сохранении гарантий реализации прав граждан в такой ситуации, скорее, государство серьезно ограничивает реализацию прав человека.

В Египте летом 2018 г. для обеспечения национальной безопасности был принят Закон «О борьбе с киберпреступностью», ужесточающий контроль властей за Интернетом.

В Индии в 2007 г. был принят Акт об информационных технологиях. Была введена частичная цензура. Поводом явились террористические акты в Мумбаи, поэтому ограничения коснулись прежде всего политических и экс-тремистских ресурсов.

Блокируются отдельные сайты и в Пакистане. Поводом здесь обычно служат этносепаратистские материалы. Подчас поводы для введения ограничений дают и иные события. Например, в Японии ограничение было введено после землетрясения и аварии на АЭС «Фукусима», чтобы прекратить распространение информации о последствиях аварии.

Однако, самый первый закон о введении цензуры в Интернете был принят еще в 1995 г. в Южной Корее (особые ограничения касались сочувственных высказываний о Северной Корее). В самой Северной Корее ограничения обеспечиваются прежде всего запретом на беспроводные сети и контролем за самими компьютерами.

В отдельных государствах (Азербайджан, Бразилия, Венесуэла, Индия, Колумбия, Кыргызстан, Ливия, Мексика, Нигерия, Сингапур, Тунис, Украина, Южная Корея и др.) Интернет ограничен частично. В Беларуси, Египте, Иране, Казахстане, Китае, Кубе, России, Турции, ОАЭ и некоторых других странах установлены довольно жесткие ограничения в отношении использования интернет-пространства [1].

Для понимания права на Интернет важно определить его содержание, а также содержание прав, которые реализуются в сети. Впервые международное признание права на доступ к Интернету получило упоминание в Докладе Специального докладчика по вопросу о поощрении и защите права на свободу мнений и их свободное выражение Франка Ла Рю от 16 мая 2011 г. (А/НRC/17/27) [2], который был представлен Совету по правам человека ООН в соответствии с его Резолюцией 7/36 от 28 марта 2008 г. [3], где ему поручалось «продолжать излагать свои мнения о преимуществах и проблемах, обусловленных новыми информационными и коммуникационными технологиями, включая Интернет и мобильную связь». Доклад интересен тем, что в нем представлены и систематизированы различные аспекты обеспечения доступа к Интернету.

Кроме того, Интернет рассматривается в Докладе в качестве «ключевого средства» реализации свободы выражения мнений, гарантированной ст. 19 Всеобщей декларации прав человека [4], которая «была составлена таким образом, чтобы охватить и учесть будущие технологические разработки», в связи с чем «принципы международного права прав человека остаются актуальными и по сей день и одинаково применимыми к новым коммуникационным технологиям, таким как Интернет». Собственно в Докладе речь и идет о мерах, необходимых для реализации свободы выражения и свободы информации в Интернете.

В Докладе выделяются два аспекта доступа к Интернету: свободный доступ к содержащемуся в нем контенту (включая его создание и размещение) и наличие для этого необходимой инфраструктуры и информационно-коммуникационных технологий, таких как кабели, модемы, компьютеры, программное обеспечение и т.п.

Право на доступ к Интернету своими корнями уходит к двум тесно взаимосвязанным правам первого поколения – свободе выражения и праву на информацию, и в общем может рассматриваться как средство их реализации.

В отношении прав первого поколения (свобода контента в Интернете) в Докладе названы следующие негативные обязательства государств: недопустимость произвольного блокирования или фильтрации контента, лишаящего возможности получать и распространять информацию в Интернете, а также лишения доступа к Интернету (отключения от Интернета), в том числе при нарушении прав интеллектуальной собственности; запрет необоснованного нарушения конфиденциальности деятельности в Интернете (в том числе контроль переписки и иных сообщений) и криминализации законного выражения мнений в Интернете (отслеживания лиц, которые конфиденциально ищут, получают и передают информацию через Интернет, их задержание, содержание под стражей, иные формы преследования и запугивания). К числу позитивных обязательств государств, выводимых из содержания Доклада, можно отнести: борьбу с кибератаками, т.е. предоставление защиты от несанкционированного проникновения в учетные записи и компьютерные сети (выявление виновных и привлечение их к ответственности, принятие предупредительных мер); защиту персональных данных; регулирование деятельности частных корпораций – посредников, которые обеспечивают коммуникацию в Интернете (размещение, передачу, индексирование контента и предоставление к нему доступа), в том числе их ответственности за размещение незаконного пользовательского контента.

Однако, по мнению ученых, Доклад не является свидетельством «очевидного международного признания

Интернет-прав», что из него следует необходимость «признания доступа к Интернету в качестве права человека» и что ООН признала «право на доступ к Интернету неотъемлемым правом человека»[5], во-первых, в связи с сугубо рекомендательным характером этого документа, во-вторых, исходя из его содержания, в котором используются весьма осторожные формулировки, не дающие оснований для столь далеко идущих выводов.

Обоснование права на доступ к Интернету остается спорным вопросом и на доктринальном уровне. Ученые отмечают, что доступ к Интернету не может рассматриваться как универсальное естественное право, принадлежащее всем людям в силу их природы. Природа человека не предполагает доступа к Интернету, люди веками жили без него без ущерба для своей природы и, возможно, будут обходиться без него и в будущем, если на смену Интернету придут новые более эффективные технологии [6].

Необходимо учитывать еще один аспект. Доступ к Интернету сам по себе юридической ценности не имеет, он важен как средство реализации других прав и в целом свободы человека – основы всех его естественных прав. Социальные формы и способы бытия человеческой свободы разнообразны и исторически изменчивы. Сегодня они становятся все более технологически оснащенными и технологически зависимыми. Интернет (и необходимость доступа к нему) – одно из проявлений этой тенденции. Притязания на конкретные социально-исторически и культурно (в том числе и технологически) обусловленные способы реализации личной свободы вполне могут квалифицироваться как права человека. Безусловно, осуществление практически всех прав человека возможно (пока еще возможно) и без доступа к Интернету, но гораздо менее эффективно [7].

И все же именно инструментально-технологическое понимание Интернета является основным препятствием к признанию доступа к нему самостоятельным правом человека. Интернет рассматривается как исторически преходящий инструмент реализации различных прав, доступ к которому сам по себе правом быть не может: «...Лошадь, возможно, когда-то

была незаменима для жизни человека, но теперь ей на смену пришли сто лошадей под капотом машины, стоящей в гараже, который, в свою очередь, заменил прежде необходимый сарай»[8]. Однако другим исследователям такая аналогия не кажется корректной: «Возможности, которые предоставляет Интернет, делают его не просто инструментом. Это основополагающая система, которая, скорее, служит дорогой для наших путешествий, чем лошадью, на которой мы едем»[9]. В этом контексте право на доступ к Интернету можно уподобить как свободе передвижения (первое поколение), так и обязательствам государства создавать и поддерживать соответствующую инфраструктуру (второе поколение).

Подводя итог можно сказать, что право на доступ к Интернету в самом общем виде может быть определено как право беспрепятственного подключения к Интернету и осуществления в нем различных видов деятельности. Оно охватывает притязания, которые по своей юридической природе относятся как к первому, так и ко второму поколению прав человека. Притязания в рамках прав первого поколения сводятся к свободе от какого бы то ни было вмешательства со стороны как государства, так и частных лиц в отношении доступа к сети «Интернет» в целом и любым интернет-ресурсам и их использования (получения и распространения информации, установления и поддержания коммуникации и т.п.).

Данные притязания могут рассматриваться как одно из новых проявлений индивидуальной свободы – свободы доступа в виртуальную среду (цифровое пространство) и функционирования в ней. При этом, как уже отмечалось, свобода функционирования в интернет-пространстве не является новым самостоятельным правом человека, а представляет собой реализацию традиционных прав в новых (виртуальных, цифровых) условиях. С юридической точки зрения регулирование их обеспечения и защиты не содержит в себе ничего нового, за исключением («всего лишь») необходимости учитывать технологические ограничения, налагаемые цифровой средой.

В качестве нового права может рассматриваться только право на сам доступ к Интернету. Как право первого поколения

оно предполагает негативные обязательства государства не запрещать и не ограничивать доступ к Интернету (отдельным интернет-ресурсам) и его позитивные обязательства по установлению правового регулирования доступа к Интернету, в том числе его допустимых ограничений, и предоставлению защиты от неправомерных ограничений, в том числе и со стороны частных лиц.

***Список использованных источников и литературы:***

[1] М.С. Саликов, С.Э. Несмеянова “Права и свободы человека в сети интернет: особенности реализации и защиты.”// Российское право: образование, практика, наука. 2019 №1. С.7.

[2] Организация Объединенных Наций. Генеральная Ассамблея. URL: <https://undocs.org/pdf?symbol=ru/A/HRC/17/27> (дата обращения: 21.01.2021).

[3] Совет по правам человека. Резолюция 7/36 от 28 марта 2008 г. Мандат Специального докладчика по вопросу о поощрении и защите права на свободу мнений и их свободное выражение // Организация Объединенных Наций. Совет по правам человека. URL: [http://ap.ohchr.org/documents/R/HRC/resolutions/A\\_HRC\\_RES\\_7\\_36.pdf](http://ap.ohchr.org/documents/R/HRC/resolutions/A_HRC_RES_7_36.pdf) (дата обращения: 21.01.2021).

[4] Всеобщая декларация прав человека. Принята резолюцией 217 А (III) Генеральной Ассамблеи ООН от 10 декабря 1948 г. // Организация Объединенных Наций. URL: [https://www.un.org/ru/documents/decl\\_conv/declarations/declhr.shtml](https://www.un.org/ru/documents/decl_conv/declarations/declhr.shtml) (дата обращения: 21.01.2021).

[5] Талапина Э.В. Права человека в Интернете. С. 44. □

[6] Tomalty J. Is There a Human Right to Internet Access? // *Philosophy Now*. 2017. Vol. 118. P. 6–8.

[7] Н.В. Варламова. Цифровые права – новое поколение прав человека?//Труды института государства им права РАН. 2019. Том 14. №4. С.35.

[8] Cerf V.G. Emergent Properties, Human Rights, and the Internet // *IEEE Internet Computing*. 2012. Vol. 16. Iss. 2. 87.

[9] Sniadecki T.D. A Road Compared to a Horse: An Examination of Internet Access as a Human Right // Grand Valley State University. Honors Projects. 2014. URL: <http://scholarworks.gvsu.edu/honorsprojects/283> (дата обращения:

22.05.2019).

© *В.Б. Романенко, 2021*



*A.Г. Секриеру,*  
*доктарант напр. «Юридических науки»,*  
*e-mail: alexsecrieru@mail.ru,*  
*Universitatea Liberă*  
*Internațională din Moldova (ULIM),*  
*г. Кишинёв, Республика Молдова*

## **RESTRICȚII LEGALE ASUPRA CONȚINUTULUI CONTRACTULUI DE LOCAȚIUNE**

**Introducere:** legiuitorul la încheierea contractelor de locațiune prevede o serie de drepturi și obligații iar abuzul unora dintre ele duce la așa zisele „*restricții legale*» care de facto nu reprezintă altceva decât rezultatul lipsei de atenție sau a lipsei de informare a celor interesați să încheie un astfel de contract

**Cuvinte-cheie:** restricții, rezelierea contractului de locațiune, locatar, locator, rezelierea, încetare, bun imobil.

Prima chestiunea care necesită a fi verificată este a ceea ce *calități locatorului* și anume faptul că cel care ne dă în chirie bunul imobil să fie:

a) *Proprietarul imobilului*, pentru probarea acestui fapt urmează să solicităm de la acesta un extras de la Oficiul Cadastral Teritorial în continuare «ASP» în care este indicat proprietarul sau proprietarii bunului ce urmează să-l închiriați. O normă legală în acest sens o putem găsi în Legea nr.75/2015 în alin. (2) art. 34 unde se menționează că la contract se anexează extrasul din Registrul Bunurilor Imobile, care confirmă dreptul de proprietate al locatorului asupra locuinței care urmează să fie transmisă spre închiriere. Un alt act care poate dovedi această calitate este deținerea unui titlu de proprietate și anume Contractul de vânzare-cumpărare a bunului imobil care este obiectul contractului dvs prin care se atestă faptul că prezumatul proprietar are calitatea de cumpărător în acest contract. În această ordine logică mai putem oferi cu titlu de exemplu contractul de donație, moștenirea etc. Un certificat fiscal emis de Serviciul Fiscal de Stat sau de un organ din subordinea acestuia cum sunt direcțiile de administrare fiscală pot dovedi la fel calitatea proprietarului.

b) *Persoana împuternicită de proprietar*, în acest caz persoana dată va trebui să vă pună la dispoziția dvs o procură sau un alt act juridic care demonstrează faptul că deține dreptul din partea proprietarului de a vă oferi acest spațiu în chirie. Tot aici sunt alte aspecte la care urmează să fim atenți într-u veridicitatea împuternicirilor oferite și anume faptul că în procură să fie indicat un termen de valabilitate deoarece în lipsa acestuia ea are un efect juridic timp de un an de la întocmirea acesteia. În situația când în procură nu este indicată data întocmirii acesteia, ea este nulă. Prin urmare, este foarte important de cunoscut acest moment în vederea evitării deținerii unei procuri nule. [2]

c) *Locatarul*, aici situația este similară unei noi chirii cu condiția ca să existe acordul locatorului la încheierea unui contract de sublocațiune.

În concluzie, acesta este primul lucru care trebuie să-l facem la încheierea unui asemenea contract prin care ne asigurăm că persoana care ne închiriază spațiul este proprietarul imobilului respectiv sau deține acest drept cel puțin, deoarece, de obicei chiriașul nu cere prezentarea unei procuri sau a unui act ce arată că deține titlu de proprietar iar acesta poate fi un prieten al proprietarului care deține cheia și nu are nici un drept să închirieze bunul de unde ulterior apar și problemele.

*Majorarea Chiriei.* Aici atenționez faptul că obiectul abordării va fi spațiul locativ privat, cuantumul chiriei stabilindu-se de către părți prin negocieri unde rolul principal îl are totuși proprietarul deoarece locuințele sociale, căminele și alte tipuri de spațiu locativ special sunt excepții, spre ex., pentru spațiul locativ social, Guvernul poate stabili anumite înlesniri la plata chiriei, luând în considerație faptul că chiriașii acestui spațiu locativ sunt persoanele care fac parte din păturile social-vulnerabile.

Pentru altă categorie de spațiu locativ, azilurile, bunăoară, legea admite posibilitatea folosirii spațiului locativ pe principii gratuite. Astfel, prin majorarea chiriei înțelegem cazul creșterii chiriei prin simpla manifestare de voință a locatorului, indiferent de intervalul de timp.

Potrivit legislației civile, o astfel de modificare a prețului contractului nu poate fi făcută unilateral de către locator, ci doar prin încheierea de acte adiționale, totodată, cuantumul chiriei poate fi

modificat de comun acord al părților sau la cererea uneia dintre părți.

Astfel, refuzul locatarului de a plăti o chirie majorată peste noapte nu constituie o încălcare contractuală și, prin urmare, nu poate fi reziliat contractul. Cel mult ce poate cere locatorul este să ceară părăsirea apartamentului/ spațiului cu respectarea dispozițiilor legale privitoare la denunțarea unilaterală. [3]

Locatarul din contra are dreptu să ceară reducerea chiriei în cazul în care condițiile stipulate în contract, de folosireaa bunului sau starea lui s-a înrăutățit considerabil în virtutea unor circumstanțe independente de voința locatarului.

Orice clauza prin care locatorul își rezervă dreptul de a majora chiria fără acordul locatarului nu produce niciun efect. Posibilitatea recalculării unilaterale chiriei fiind recunoscută doar în funcție de rata inflației.

*Garanția prealabilă.* O alta discuție de interes este aceea a plății garanției prealabile. În primul rând, potrivit normelor legale, este considerată nescrisă (adica nu produce niciun efect, fiind nulă, neputând fi obligat să plătești aceasta suma de bani) orice clauza în temeiul căreia, chiriașul se obligă să recunoască sau să plăteasca în avans, cu titlu de reparații locative, sume stabilite pe baza estimărilor facute exclusiv de locator.

Prin urmare, orice solicitare de această natură din partea locatarului excede cadrului legal, singurele sume de bani pe care acesta este îndreptățit să le primească fiind cele stabilite de comun acord ca preț al contractului (chiria).

Locatorul nu are decât să includă această garanție în chirie (eșalonat), însa orice solicitare de plată prealabilă nu are fundament legal și, dacă s-a semnat contractul, chiar cuprinzând clauza privitoare la garanție, poti refuza plata acesteia.

Locatorul nu are posibilitatea, în cazul în care toate cele de mai sus sunt respectate, să evacueze pe cel ce închiriază din imobil. Odata semnat contractul, acesta nu poate înceta decât în termenii prevăzuți de lege, respectiv denunțarea unilaterala în cazul de față.

Ne putem gândi și la ipoteza în care locatarul semnează contractul și nu vrei să-i platescă garanția, iar el nu vrea să elibereze apartamentul și îți solicită să părăsești imobilul. În aceasta situație, chiar locatarul este îndreptățit să cheme organele abilitate ale statului, dupa o informare prealabilă a locatarului, că refuzul de a

părăsi locuința închiriată constituie contravenție sau infracțiune dacă a cauzat vreo daună considerabilă persoanei, acțiunea încadrându-se în dispoziția normei de samavolnicie.

Totodată, dacă se achită suma în avans, ar trebui să poți face dovada plății, în acest fel, ai ulterior posibilitatea solicitării restituirii acesteia în temeiul unei prevederi speciale din legislația civilă.

În situația în care locatorul obligat prin lege, nu vrea să repare bunul, în acest caz locatarul are posibilitatea fie să înceteze contractul, fie să facă chiar el aceste reparații urmând să ceară ulterior în instanță, atât sumele avansate, cât și dobânzi la acestea (trebuie reținut că mai întâi trebuie notificat locatorul – vom discuta și despre mijloacele de notificare mai jos). [6]

Legea prevede că în caz de urgență, locatarul îl poate înștiința pe locator și după începerea reparațiilor, dobânzile la sumele avansate neputând curge decât de la data înștiințării. Reparațiile privind părțile comune folosite de mai mulți locatari sunt în sarcina proprietarului, dacă nu dovedește că sunt cauzate de unul dintre ei, de membrii familiei acestora sau de sublocatari.

Aici ne propunem să atragem atenția asupra momentului preluării spațiului – este recomandat să încheiem un proces-verbal în care să evaluăm cantitatea și starea bunurilor aflate în imobil. Totodată, recomandabil este și faptul să stabilim cu claritate obligația reparațiilor și situațiile în care acestea se incumbă uneia dintre părți. În ceea ce privește cheltuielile pe care vrea să le facă cu spațiul locatarul, legea le împarte în lucrări adăugate și lucrări autonome.

Primele se împart în necesare (atunci când în lipsa acestora imobilul ar pieri sau s-ar deteriora, de pilda, schimbi o teava), utile (atunci când sporesc valoarea economică a imobilului, cum ar fi schimbarea geamurilor cu unele de calitate superioară) și voluntare (atunci când sunt făcute pentru simpla plăcere a celui care le-a realizat, fără a spori valoarea economică a imobilului).

Lucrările autonome reprezintă construcții, plantații și orice alte lucrări cu caracter de sine stătător realizate asupra imobilului. Legislația noastră spune că locatorul are dreptul de a păstra lucrările adăugate și autonome efectuate asupra bunului pe durata închirierii și nu poate fi obligat la despăgubiri decât dacă locatarul a efectuat lucrările cu acordul prealabil al locatorului.

Dacă lucrările au fost efectuate fără acordul prealabil al locatarului, acesta poate alege să ceară locatarului aducerea bunului în starea inițială, precum și plata de despăgubiri pentru orice pagubă ar fi cauzata bunului de către locatar.

*În cazul vânzării imobilului.* Dispozițiile legale aplicabile prevăd explicit faptul că închirierea încetează în caz de înstrăinare dacă s-a prevăzut expres în contract acest lucru și numai cu respectarea unui termen de doua ori mai mare decât cel care s-ar fi aplicat notificării denunțării contractului.

Dacă acest drept nu s-a prevăzut în contract, locațiunea nu va înceta ci, cumparatorul, noul locatar, va fi obligat să respecte contractul de închiriere pe care l-ai încheiat cu vânzatorul (vechiul locatar), însă numai în anumite condiții:

a) în cazul imobilelor înscrise în Registrul Bunurilor Imobile, dacă locațiunea a fost notată la direcția de administrare fiscală în circumscripția căreia se află imobilul.

b) în cazul imobilelor neînscrise, dacă data certa a locațiunii este anterioară datei certe a înstrăinării;

Dacă locatarul nu a îndeplinit condițiile de opozabilitate prevăzute mai sus, dreptul său izvorât din contractul de închiriere încheiat cu vânzatorul nu va mai fi opozabil dobânditorului și prin urmare, v-a putea fi evacuat (asta în cazul în care locatarul nu se va înțelege cu noul proprietar și nu vei dori să părăsești apartamentul). [6]

Un contract de închiriere personalizat, în care atât proprietarul, cât și chiriașul și-au așternut pe hârtie drepturile și obligațiile, este un punct bun de plecare pentru o colaborare onestă și transparentă între cei doi.. Pentru proprietar, lipsa contractului sau un contract vag și prea sumar este un mare dezavantaj, pentru că pretențiile sale (chiar juste) față de chiriaș nu au pe ce să se bazeze. În schimb, pentru chiriaș, dezavantajul nu este la fel de mare.

El are folosința locuinței, îi este apărută de legi chiar și în lipsa contractului, iar obligațiile sale față de proprietar nu există, atâta timp cât nu sunt scrise. Avantajul autentificării contractului sau înregistrării lui la Serviciul Fiscal de Stat are de-a face cu altceva: executarea silită, în cazul neplății chiriei, de exemplu, se face numai dacă, fără amestecul instanței de judecată – mergi cu contractul la executor și se poate porni executarea contra chiriașului.

Din păcate, el nu folosește și la recuperarea cheltuielilor pe care proprietarul trebuie să le plătească pentru că chiriașul nu a plătit întreținerea.

În linia mari, în lipsa contractului, cel mai dezavantajat e proprietarul, fără discuții care poate fi împărțit în 2 situații: [5]

a) În lipsa unui contract, îi este extrem de dificil proprietarului să intre în locuință dacă chiriașul se opune. În lipsa unui contract, este dificil de dovedit chiria, e dificil de inspectat locuința sau de limitat numărul de persoane care stau efectiv acolo. În lipsa unui contract, este dificil să cunoașteți drepturile, anume care reparații sunt ale proprietarului, care ale chiriașului, cine ce datorii trebuie să plătească privitor la imobil, o strategie de terminare a contractului, eventuale penalități la încheierea în avans etc.

Cu alte cuvinte, lipsa unui contract înseamnă să lăsăm loc doar scenariilor în care lucrurile se rezolvă prin «mica înțelegere». Or, dacă nu există o discuție foarte sinceră și o relație strânsă cu proprietarul, lucrurile se pot termina urât uneori. Un proprietar și un chiriaș responsabili își trasează foarte clar regulile contractului dintre ei. De multe ori, ei se rezumă la contractul gata făcut de agenția imobiliară unde a fost pus anunțul, dar acesta poate să fie exprimat în termeni generali și să cuprindă foarte puține clauze.[4]

Odată intrat în locuință, chiriașul are dreptul neîngrădit să o folosească 100% până la dovada contrară (în instanță), există o prezumție cum că el are dreptul să stea acolo și să se folosească de locuința respectivă așa cum consideră, pe chiriaș nu-l interesează să plătească chiria într-un anumit quantum și la o anumită dată într-atât cât ar trebui să-l intereseze pe proprietar.

b) Suportarea unor sancțiuni pentru neînregistrarea contractului de închiriere a spațiului locativ. Conform prevederilor art. 129 pct. 9) din Codul fiscal, dare de seamă fiscală este orice declarație, informație, calcul, notă informativă, alt document, care sunt prezentate sau trebuie să fie prezentate Serviciului Fiscal de Stat, privind calcularea, achitarea, reținerea impozitelor, taxelor, majorărilor de întârziere (penalităților) și/sau amenzilor ori privind alte fapte ce țin de nașterea, modificarea sau stingerea obligației fiscale.

Respectiv, contractul de locațiune a proprietății imobiliare, care se înregistrează de către contribuabil, persoană fizică la

Serviciul Fiscal de Stat, luând în considerare că duce la nașterea obligației fiscale privind achitarea impozitului pe venit, se califică ca dare de seamă fiscală. Articolul 260 alin. (1) și (2) din Codul fiscal prevede amendă pentru nerespectarea modului de prezentare a dării de seamă fiscale. Persoanele sunt obligate ca, în termen de trei zile de la data încheierii contractului, să înregistreze actul la subdiviziunea SFS, în a cărei rază sunt deservite. Acest impozit se achită lunar, cel târziu la data de două a lunii în curs sau în avans. [7]

Totodată, conform art. 231 alin. (4) din Codul fiscal, se consideră nesemnificativă încălcarea fiscală, dacă suma impozitului sau taxei constituie până la 100 de lei pentru persoanele fizice care nu desfășoară activitate de întreprinzător și până la 1.000 de lei pentru persoanele fizice care desfășoară activitate de întreprinzător și persoanele juridice, inclusiv pentru fiecare perioadă fiscală în parte – în cazul nedeclarării, declarării tardive sau diminuării impozitului sau taxei.

Conform art. 231 alin. (5) din Codul fiscal, se consideră semnificativă încălcarea fiscală care nu cade sub incidența alin. (4). Astfel, în cazul în care contribuabilul persoană fizică, care nu desfășoară activitate de întreprinzător, nu a înregistrat contractul de locațiune a proprietății imobiliare la SFS și nu a achitat impozitul pe venit, acesta va fi sancționat în conformitate cu prevederile art. 260 alin. (1) din Codul fiscal, cu încasarea impozitului pe venit în mărime 10% învepând din ianuarie 2021, (până 31 decembrie 2020 – 7%), (până la 1 ianuarie 2017 – 5%) din darea în locațiune a proprietății imobiliare, cu calcularea majorării de întârziere (penalității), conform prevederilor art. 228 alin. (2) și (3) din Codul fiscal, pentru neachitarea în termenele stabilite a impozitului din darea în locațiune a proprietății imobiliare, conform art. 90<sup>1</sup> alin. (3<sup>4</sup>) din Codul fiscal. Totodată, dacă persoana fizică nu a înregistrat și nu a achitat impozitul pe venit, însă suma impozitului care urma a fi achitată este până la 100 lei lunar, aceasta urmează a fi sancționată cu avertizare, conform prevederilor art. 235 alin. (11) din Codul fiscal, fiind calificată ca încălcare fiscală nesemnificativă.

De aceea, urmează să știm că odată cu adresare către organele abilitate pentru evacuarea chiriașilor din propriul apartament urmează să suportăm automat și sancțiunile aplicate pentru neînregistrarea contractului de locațiune și ne declararea impozitului

pe venit.

Conform informației oferite de Serviciul Fiscal de Stat pe parcursul lunilor ianuarie-noiembrie 2019 au fost înregistrate 12 159 contracte de dare în locațiune/chirie/arendă a bunurilor imobile. Acestea au fost înregistrate la Direcțiile deservire fiscală din teritoriul în care sunt amplasate.

Urmare a transmiterii în locațiune a bunurilor imobile și drept rezultat al înregistrării contractelor de către Serviciul Fiscal de Stat, la buget au fost încasate venituri în sumă de 20,2 milioane lei, depășind veniturile încasate în perioada similară a anului precedent cu 5,6 milioane lei sau o creștere de 38,1%.

Totodată, pe parcursul lunii noiembrie 2019, SFS a continuat acțiunile de conformare și verificare a persoanelor fizice care transmit în locațiune bunuri imobile. Ca rezultat, în perioada ianuarie – noiembrie au fost identificate 4957 persoane fizice ce dau în locațiune/chirie bunuri imobile fără a fi înregistrate conform legislației. Pentru aceeași perioadă, 3890 persoane fizice s-au conformat prevederilor legislației în vigoare și au înregistrat la SFS 12159 contracte de locațiune/chirie.

Totodată, au fost efectuate controale la 622 persoane fizice ce dau în locațiune bunuri imobile fiind calculate suplimentar la buget: plăți de bază – 686,2 mii lei, penalități – 35,4mii lei și amenzi – 101,2 mii lei.

Serviciul Fiscal de Stat recomandă persoanelor care oferă în chirie bunuri imobiliare să se conformeze legislației fiscale și să achite impozitul în mărime de 7% din veniturile obținute. Suma impozitului pe venit se va achita cel târziu la data de 2 a lunii curente sau în avans. În cazul în care contractul a fost încheiat după data de 2 a lunii, termenul de plată în această lună va fi a doua zi din momentul încheierii contractului. Achitarea se va efectua în orice bancă comercială sau oficiu poștal al Republicii Moldova.

Potrivit SFS, cetățenii care dau în chirie bunuri imobiliare sunt obligați să înregistreze contractele de locațiune în termen de trei zile de la data încheierii la subdiviziunea structurală a Serviciului Fiscal de Stat (Direcția deservire fiscală), în raza căreia își au domiciliul de bază. Persoanele fizice care nu își vor onora obligațiile corespunzătoare, riscă amenzi și sancțiuni, în conformitate cu prevederile Codului Fiscal.



**Concluzie.** Astfel, din punct de vedere practic atât la rezilierea contractelor de locațiune, cât și la încetarea lor, există două modalități principale de abordare. Primul mod, este același prin care a fost încheiat, adică prin acordul părților. De asemenea, data expirării contractului constituie, de asemenea, un acord al părților care prevede stingerea relațiilor de locațiune, însă în acest caz aceasta a fost stabilită inițial, și nu pe parcursul derulării contractului. Acordul cu privire la rezilierea contractului de locațiune poate fi încheiat în orice moment al derulării contractului, dacă părțile convin la aceasta. Rezilierea contractului de locațiune printr-un acord al părților constituie unul dintre cele mai frecvente cazuri întâlnite în diferite situații din practică. Însă este dificil de a stabili cu exactitate și din start momentul în care părțile nu vor mai avea necesitatea derulării relațiilor contractuale pornite.

A doua modalitate de rezilierea a contractelor de locațiune și frecvent întâlnit în practica judiciară, este din inițiativa atât a a locatorului cât și a locatarului.

Deseori, această necesitate apare din cauza diverselor motive, ca de exemplu neachitarea plății sau nerespectarea condițiilor contractuale, deși constituie un caz mai puțin dorit însă acesta necesită și este prevăzut de Lege în scopul apărării drepturilor părții prejudiciate.

Deci, o analiză mai explicită a unor cazuri mai specifice de reziliere a contractelor de locațiune ar fi bine-venită de a fi introdusă în cadrul normativ al Republicii Moldova, pentru a evita interpretarea eronată sau exhaustivă a unor prevederi.

### ***Biografie:***

[1] Codul Civil al Republicii Moldova, №1107 –XV din 06. 06. 2002. Republicat În: Monitorul Oficial al Republicii Moldova, 2019, №662-75, cu modificări și completări. [citat 23 noiembrie 2020]. Disponibil: [https://www.legis.md/cautare/getResults?doc\\_id=122982&lang=ro#](https://www.legis.md/cautare/getResults?doc_id=122982&lang=ro#)

[2] Сергеев А., Толстои Ю. Гражданское Право, «ПРОСПЕКТ» Москва. 2000. – С. 612.

[3] Никитюк П.С. Жилищное законодательство Молдавской ССР. Кишинэу, 1986.

[4] Суканов, Е.А. Гражданское право. Издательство

„Волтерс Клувер» Москва, 2000. – С. 496.

[5] Никитюк П.С. Жилищное право. Кишинэу, 1985. – С. 226.

[6] Суканов Е.А. Гражданское право. Издательство «Волтерс Клувер» Москва, 2000. – С. 496.

[7] Zinveliu J. Contractele civile – Instrument de satisfacere a intereselor cetățenilor. Cl-Np: Dacia, 1978. – 234 p.

© *А.Г. Секриеру, 2021*

*А.Б. Хамзина,  
студент кафедры «Право»  
А.К. Хамзина,  
магистрант кафедры «Право»,  
науч. рук.: Жан-Ел Болатович Аманбай,  
магистр юридических наук,  
АО Инновационный Евразийский университет,  
г. Павлодар, Казахстан*

## **ПРАВОВЫЕ ПРОБЛЕМЫ ФОРМИРОВАНИЯ ЗЕЛЕННОЙ ЭКОНОМИКИ В РЕСПУБЛИКЕ КАЗАХСТАН**

**Аннотация:** происходящие в обществе экономические кризисы разрушают окружающую среду, экологию в целом. Для процветания будущих поколений необходимо сохранить экологическую стабильность. Для сохранения экологически стабильного будущего необходим тщательный контроль за состоянием природной среды, нормирование и предотвращение промышленных выбросов, разработка и внедрение безотходных и ресурсосберегающих технологий. Использование человеком природных богатств при полном незнании законов природы часто приводят к тяжелым, непоправимым последствиям.

**Ключевые слова:** экономика природопользования, устойчивое развитие, нормативно-правовая база, экологический кодекс.

**Целью исследования** является изучение необходимости и значения перехода страны к «зеленой» экономике; исследование правовых проблем перехода и совершенствование нормативно-правовой базы перехода к «зеленой» экономике.

### **Материал и методы исследования.**

Материалами исследования являются научные работы ученых, нормативно-правовые документы республики Казахстан; применяются методы анализа и синтеза.

### **Результаты исследования и их обсуждение.**

Прошедшие кризисы экономический, экологический и продовольственный заставили прогрессивное человечество искать новые пути его преодоления. В такой ситуации

необходимо было перейти на путь развития «зеленой» экономики.

Впервые термин «зеленая» экономика был представлен в публикации «Blueprint for a Green economy» (1989г.), которая была посвящена экономическому обоснованию концепции устойчивого развития [1].

Позже о «зеленой» экономике, в 2007 году в своей статье в газете «Вашингтон Пост» Генеральный секретарь Пан Ги Мун отмечал, что «за последнее столетие мы были свидетелями трех экономических преобразований. Сначала произошла промышленная революция, затем – технологическая революция, за которой последовала наша современная эра глобализации. Сейчас мы стоим на пороге новых великих перемен – на пороге эпохи «зеленой экономики» [2].

20-22 июня 2012 года в Рио-де Жанейро проходила конференция ООН по устойчивому развитию «Рио+20». На конференции говорилось, что «зеленая» экономика является одним из инструментов обеспечения устойчивого развития, а не «жестким набором правил», и «каждая страна может выбирать надлежащий подход в соответствии со своими национальными планами, стратегиями и приоритетами устойчивого развития» [3]. «Зеленая» экономика в контексте устойчивого развития и ликвидации нищеты должна повышать способность рационально использовать природные ресурсы с меньшими последствиями для окружающей среды, повышать эффективность использования ресурсов и уменьшать количество отходов.

«Зеленая» экономика является экономикой, которая повышает благосостояние людей и обеспечивает социальную справедливость и, при этом, существенно снижает риски для окружающей среды и ее ухудшение. В самом простом понимании «зеленая» экономика – это экономика с низкими выбросами углеродных соединений, эффективно использующая ресурсы и отвечающая интересам всего общества [4].

Многие ученые считают, что «зеленая» экономика обеспечивает устойчивое развитие страны. Устойчивое развитие предполагает комплексную увязку между собой трех компонентов – экономического, социального и экологического.

«Устойчивое развитие» представляет собой одну из наиболее современных глобальных политико-экономических концепций. У Казахстана, так сложилось исторически, есть огромные экологические проблемы, с которыми другие страны не сталкивались. Общеизвестно, что на протяжении многих десятилетий в Казахстане складывалась преимущественно сырьевая система природопользования с экстремально высокими техногенными нагрузками на окружающую среду. Поэтому кардинального улучшения экологической ситуации пока не произошло, и она по-прежнему характеризуется деградацией природных систем, что ведет к дестабилизации биосферы, утрате ее способности поддерживать качество окружающей среды, необходимое для жизнедеятельности общества. В ближайшее десятилетие Казахстан может столкнуться с последствиями глобальных изменений климата, такими как нехватка воды, засушливость, опустынивание и так далее.

Вопросы устойчивого «зеленого» развития экономики и общества отнесены к вопросам национальной безопасности. Поэтому в принятой Стратегии «Казахстан-2050»: новый политический курс состоявшегося государства» ставятся четкие ориентиры на построение устойчивой и эффективной модели экономики, основанной на переходе страны на «зеленый» путь развития. В Стратегии сформулированы основные направления дальнейшего поступательного развития страны на долгосрочный период, где главной целью республики обозначено создание к 2050 году общества благоденствия на основе сильного государства, развитой экономики и возможностей всеобщего труда. Основное внимание в рамках этой стратегии уделяется трем элементам: промышленности, энергетике и инвестициям. Данная стратегия нацелена на сохранение масштабов производительной экономической деятельности при минимальном использовании энергоресурсов и иных ресурсов; сведение к минимуму давления на окружающую среду всех используемых видов энергии и ресурсов и принятие мер для превращения инвестиций в природоохранную деятельность и движущую силу экономического роста. В соответствии со Стратегией будущее

Казахстана связано с единством, сбалансированностью всех аспектов развития общества. Казахстан – страна, добивающаяся устойчивого экономического роста, благополучия, здоровья и благоприятной окружающей среды для всех своих граждан [5].

Для реализации этой программы Глава Государства Н.А., Назарбаев 30 мая 2013 года утвердил Концепцию по переходу Республики Казахстан к «зеленой экономике».

Основными приоритетными задачами по переходу к «зеленой экономике» являются:

1) повышение эффективности использования ресурсов (водных, земельных, биологических и др.) и управления ими;

2) модернизация существующей и строительство новой инфраструктуры;

3) повышение благополучия населения и качества окружающей среды через рентабельные пути смягчения давления на окружающую среду;

4) повышение национальной безопасности, в том числе водной безопасности [6].

Если остановиться на правовом обеспечении «зеленой» экономики, то во-первых, существуют ряд программных документов, которые регулируют переход к «зеленой» экономике. Это: Программа по развитию агропромышленного комплекса в Республике Казахстан на 2013-2020 годы «Агробизнес-2020», Государственная программа по форсированному индустриально-инновационному развитию Республики Казахстан на 2010 – 2014 годы, Государственная программа развития образования Республики Казахстан на 2011 – 2020 годы программы развития территорий, стратегические планы государственных органов, отраслевая программа «Жасыл даму» на 2010 – 2014 годы и другие. Кроме этого, планируется принятие Государственной программы по управлению водными ресурсами на 2014– 2040 годы.

Во-вторых, главным правовым источником, регулирующим экологические отношения является Конституция Республики Казахстан.

В ней определены основы конституционного строя, права и свободы человека и гражданина, конституционное устройство государства, органы государственной власти, их компетенция и

др. Главное для экологического права то, что в Конституции содержатся основополагающие принципы, определяющие цели, порядок, методы и нормы правового регулирования экологических отношений в Казахстане.

В ст. 1 Конституции РК определено, что человек, его права и свободы являются высшей ценностью. Признание, соблюдение и защита прав и свобод человека и гражданина – обязанность государства. Согласно статьи 31 Конституции Республики Казахстан государство ставит своей целью охрану окружающей среды, благоприятной для жизни и здоровья человека. Соккрытие должностными лицами фактов и обстоятельств, угрожающих жизни и здоровью людей, влечет ответственность в соответствии с законом.

Земля и другие природные ресурсы, как это предусмотрено ст. 6 Конституции, используются и охраняются в Республике Казахстан как основа жизни и деятельности народов, проживающих на соответствующей территории. При этом указанные природные объекты могут находиться в частной и государственной собственности. Владение, пользование и распоряжение землей и другими природными ресурсами осуществляется их собственниками свободно, если это не наносит ущерба окружающей среде и не нарушает прав и законных интересов иных лиц [7].

Таким образом, нормы Конституции устанавливают:

- экологические права и обязанности граждан РК (ст. ст. 31,38);
- право собственности на землю и другие природные ресурсы (ст. ст. 6,26);
- компетенцию государственных органов в сфере природопользования и охраны окружающей природной среды (ст. 66).

В-третьих, Экологический кодекс Республики Казахстан от 9 января 2007 года является основополагающим в системе экологического законодательства. Кодекс действует на всей территории Республики Казахстан. В нем систематизированы нормы, касающиеся:

- прав граждан на здоровую и благоприятную окружающую природную среду;

- экономического механизма охраны окружающей среды;
- нормирования качества окружающей среды;
- государственной экологической экспертизы;
- экологических требований при проектировании, строительстве, реконструкции, вводе в эксплуатацию предприятий, сооружений и иных объектов;
- чрезвычайных экологических ситуаций;
- особо охраняемых природных территорий и объектов;
- экологического контроля;
- экологического воспитания, образования и др [8].

В-четвертых, для реализации положений концепции по переходу к «зеленой» экономике предусматривается принятие Закона о внесении изменений и дополнений в некоторые законодательные акты по вопросам перехода к «зеленой» экономике.

Целью законопроекта является:

- повышение эффективности использования ресурсов (водных, земельных, биологических и др.) и управления ими;
- модернизация существующей и строительство новой инфраструктуры на основе новых ресурсосберегающих технологий;
- повышение благополучия населения и качества окружающей среды через рентабельные пути смягчения давления на окружающую среду;
- повышение национальной безопасности, в том числе водной безопасности.

Законопроект предусматривает внесение изменений и дополнений по вопросам совершенствования системы управления отходами, улучшения качества воздуха, использования и воспроизводства водных, биологических ресурсов.

В-пятых, всего предполагается внести изменения и дополнения в более чем 20 законодательных актов.

Так, в Экологический кодекс предлагаются включить нормы по развитию рынка вторичных ресурсов, созданию интегрированной системы управления отходами, а также требования по отдельному сбору отходов, расширенной ответственности производителя на каждой стадии жизненного



цикла отходов.

В Водный кодекс предусматривается внесение изменения по системе управления водными ресурсами, которая может обеспечить повышения эффективности использования водных ресурсов. Для достижения намеченных целей предусматривается создание национальной водохозяйственной компании, которая обеспечивала бы соответствие наличия водных ресурсов и водозабора национальным приоритетам, транспортировку воды между бассейнами рек, местное распределение воды конечным потребителям, включая ирригационные активы.

В Лесном кодексе и Законе «Об особо охраняемых природных территориях» будут уточнены нормы по переводу земель особо охраняемых природных территорий и лесного фонда в земли других категорий, предусмотрены нормы по созданию биосферных и трансграничных резерватов.

В принятый Закон «О поддержке использования ВИЭ» будут внесены изменения по уточнению механизма обеспечения устойчивости Расчетно-финансового центра, лимиты на каждый вид ВИЭ, расширение групп индивидуальных потребителей, кому будет оказываться адресная помощь при приобретении установок ВИЭ.

В Законе «Об охране, воспроизводстве и использовании животного мира» создаются предпосылки для ведения фермерского хозяйства и дичеразведения, развития товарного рыбоводства.

#### **Выводы и заключение.**

Итак, исследовав проблему правового перехода страны к «зеленой» экономике мы пришли к следующему выводу:

Первое, исследования правовых основ перехода к «зеленой» экономике указывают на актуальность и приоритетность этой проблемы во всем мире. Вместе с этим, «зеленая» экономика содействует, проводимой в стране реформе.

Второе, «зеленая» экономика предполагает устойчивое развитие государства, которое повышает благосостояние людей и общества в целом. Кроме того, устойчивое развитие предполагает комплексные меры по защите и рациональному

использованию всех компонентов биосферы, сохранения биоразнообразия.

Третье, «зеленая» экономика будет развивать альтернативные и возобновляемые источники энергии и тем самым приведет к энергоэффективности и сократит потребности в производстве электроэнергии.

Четвертое, «зеленая» экономика обеспечивает национальную, в том числе водную и продовольственную безопасность.

Пятое, одним из направлений государственной политики Республики Казахстан является развитие объектов малой гидроэнергетики, поэтому как и многие казахстанские ученые (С. Бекишева, А. Мукашева) мы считаем, что необходимо законодательное закрепление понятия «малая гидроэлектростанция» в Водном, Экологическом кодексах.

Шестое, необходимо продолжать работу по совершенствованию нормативно-правовой базы по этой проблеме, в частности предлагается принять Закон РК «О гидроэнергетике в РК» и Закон РК «О твердых бытовых отходах».

### ***Список использованных источников и литературы:***

[1] Послание Президента Республики Казахстан – лидера нации Н.А. Назарбаева народу Казахстана стратегия «Казахстан-2050».

[2] Навстречу «зеленой» экономике: пути к устойчивому развитию и искоренению бедности – обобщающий доклад для представителей властных структур. ЮНЕП, 2011.

[3] Концепция по переходу Республики Казахстан к «зеленой экономике», Астана, 2013.

[4] Мониторинг и нормирование выбросов и сбросов загрязняющих веществ / Экодело [http://ecodelo.org/razdel\\_ekobiblioteki/2\\_monitoring\\_i\\_normirovanie\\_vybrosov\\_i\\_sbrosov\\_zagryaznyayushchikh\\_veshchestv](http://ecodelo.org/razdel_ekobiblioteki/2_monitoring_i_normirovanie_vybrosov_i_sbrosov_zagryaznyayushchikh_veshchestv)

[5] Результаты и рекомендации по теме: «Исследование и разработка научно-методической основы построения системы оперативного экологического мониторинга атмосферного воздуха (на примере г. Темиртау и г. Усть-Каменогорск)»

выполненной в РГП «КазНИИЭЖ» в рамках Программы 003  
МООС РК договор №05-03-220 от 13.09.2011 г.

[6] URL: <http://www.natural-sciences.ru/ru/article/view?id=34587> (дата обращения: 04.03.2020).

© *А.Б. Хамзина, А.К. Хамзина, 2021*

*А.М. Чихрадзе,  
ст. преп.,  
ГОУ ВПО «Донецкий  
национальный университет»,  
г. Донецк*

## **СОВЕРШЕНСТВОВАНИЕ СИСТЕМЫ ПРИВИЛЕГИРОВАННЫХ СОСТАВОВ УБИЙСТВ С УЧЕТОМ ПРИЗНАКОВ, ХАРАКТЕРИЗУЮЩИХ ЛИЧНОСТЬ ВИНОВНОГО (СОСТОЯНИЯ ХРОНИЧЕСКОЙ БОЛЕЗНИ)**

**Аннотация:** данная статья посвящена исследованию направлений расширения перечня привилегированных составов убийств, с учетом некоторых характеристик личности виновного лица (состояния хронической болезни), основываясь на положениях медицины и юриспруденции о значении указанного явления в уголовном праве, а также данных современной правоприменительной практики.

**Ключевые слова:** состояние виновного лица, смягчение уголовной ответственности, привилегированный состав убийства, хроническая (неизлечимая либо смертельная) болезнь.

Состояние субъекта в момент совершения преступления законодатель признает обстоятельством, которое влияет как на дифференциацию оснований уголовной ответственности, так и на дальнейшие процессы назначения наказания и его отбывание. При этом, как отмечает И.М. Мухачева, в уголовно-правовой доктрине отсутствует единообразие в трактовке понятия состояния лица, совершившего преступление. Уголовный закон не называет эти состояния, а только учитывает их, указывая на их юридическое значение и содержание в Общей части УК РФ (ст. 21, ст. 22, ст. 23, ч. 2 ст. 28, п. «б», «в»). Также уголовный закон определяет подобные состояния как конструктивные признаки некоторых привилегированных составов убийств (ст. 106, 107 УК РФ). В уголовно-правовой науке к юридически значимым состояниям авторы относят аффект, опьянение, состояние матери при совершении ею убийства новорожденного

ребенка, несовершеннолетие, беременность [2, с. 116].

Указанные состояния виновного лица различны по своему социальному и психофизиологическому содержанию, тем не менее, их необходимо учитывать при привлечении лица к уголовной ответственности и назначения ему наказания. Состояние виновного в момент совершения преступления хотя и не всегда влияет на снижение степени общественной опасности уголовно-наказуемого деяния, однако оно отражает такие свойства его личности, которые позволяют говорить об особенностях ее физиологического либо психологического состояния либо проявления поведения личности, что снижает или, наоборот, повышает степень общественной опасности именно лица. А его характеристики имеют существенное значение для правоприменителя при избрании надлежащей меры уголовно-правовой репрессии и достижения целей наказания (ч.3 ст. 60 УК РФ). Именно поэтому нельзя не согласиться с Е.П. Ильиным о необходимости системного подхода к изучению состояния человека [1, с. 11], поскольку в указанных состояниях, имеющих уголовно-правовое значение, важен не только психический и физиологический, но и поведенческий уровень. Таким образом, рассуждая о состоянии субъекта для уголовно-правовой науки и практики, имеют юридическое значение исключительно такие его состояния, которые непосредственно оказывают влияние на его поведение. При чем, возникновение и течение указанных состояний может быть как непосредственно связано с обстановкой совершения преступления, как, например состояние сильного душевного волнения в случае квалификации убийства по ст. 107 УК РФ, так и существовать вне зависимости от него, однако оказывать существенное влияние на лицо и его поведение.

Таким состоянием и обстоятельством, смягчающим вину, не предусмотренным уголовным законом, правоприменительная практика выделяет наличие болезни виновного лица. Анализ приговоров вынесенных судами первой инстанции показал, что указанное состояние виновного лица (а в некоторых случаях и его близких родственников) суды учитывают как значительно снижающее степень общественной опасности от 6 до 10% случаях [3, с. 132; 4, с. 142]. Отличительной особенностью

исследуемых нами приговоров является то, что в них, как правило, информация о конкретном заболевании виновного лица скрыта. Примером может послужить приговор Волгодонского районного суда Ростовской области №1-99/2020 от 27 февраля 2020 г. по делу №1-99/2020, в котором в качестве смягчающего вину обстоятельства суд указал «неудовлетворительное состояние здоровья виновного». Некоторые суды учитывают и состояние здоровья близких родственников виновного лица, как, например Усть-Донецкий районный суд Ростовской области, который в приговоре №1-277/2019 1-32/2020 от 26 февраля 2020 г. по делу №1-277/2019 в качестве смягчающего вину обстоятельства определил «состояние здоровья матери подсудимого» без каких-либо конкретных разъяснений. Стоит отметить, что такая практика является спорной, поскольку необоснованно сужает границы уголовно-правового регулирования этого вопроса и расширяет границы судейского усмотрения. Суды, учитывая состояние виновного лица (его заболевание) при постановлении приговора должны разъяснять почему они принимают его во внимание, а также мотивы принятия того или иного решения на основании учета подобного рода состояния виновного лица.

Положительным примером в этом случае выступает приговор №1-152/2015 от 10 сентября 2015 г. по делу №1-152/2015 Чишминского районного суда (Республика Башкортостан), в котором при характеристике личности виновной Васевой В.И. в совершении преступления, предусмотренного ч. 1 ст. 105 УК РФ, определил состояние ее здоровья как смягчающее наказание обстоятельство. Ссылаясь на медицинскую документацию, суд точно указал хронические заболевания виновной, что в совокупности с положительным постпреступным поведением предоставило суду основание назначить виновной более мягкое наказание, чем предусмотрено в законе – 4 года лишения свободы. Таким образом, хотя уголовный закон, учитывая состояние виновного лица в совершении общественно-опасного деяния, в том числе и убийства, как правило, в первую указывает его на психическое состояние, правоприменительная практика, индивидуализируя наказание, учитывает и состояние физиологического здоровья

виновного лица как основание, существенно снижающее степень его общественной опасности.

Указание конкретных состояний виновных в приговорах судов представляет собой необходимую эмпирическую базу при изучении вопроса, может ли наличие каких-либо (и каких именно?) болезней быть привилегирующим признаком состава преступления, например убийства. Ведь правоприменительная практика показывает, что может, поскольку суды, назначая наказание виновным лицам за совершение убийства снижают размер наказания не только в рамках санкции ч.1 ст. 105 УК РФ, а и используют возможности применения ст. 64 УК РФ.

Термин «болезнь» как социальное явление является объектом изучения не только медицинских наук, а также и юриспруденции (в первую очередь медицинского права), представляя собой юридический факт, свидетельствующий о возникновении, изменении и прекращении правоотношений. С точки зрения уголовного права, болезнь, которая оказывает существенное влияние на физиологическое состояние виновного лица, является таким юридическим фактом, который свидетельствует о снижении степени общественной опасности его личности. Она также выступает в качестве смягчающего вину обстоятельства, позволяя суду смягчить наказание за любые преступления, предусмотренные УК РФ, в том числе и за убийство. Рассматривая наличие болезни у виновного лица как основание привилегизации (а не смягчения наказания в смысле ст. 61 УК РФ), и исследуя причины существенного снижения степени общественной опасности личности необходимо рассматривать болезнь виновного с позиции двух критериев: медицинского и юридического.

Под медицинским критерием в данном случае следует понимать наличие документально подтвержденной болезни у виновного лица, которая носит хронический (неизлечимый, летальный) характер. Данный вывод следует, во-первых, из анализа судебной практики, а во-вторых, из анализа нормативного материала об учете заболеваний при избрании мер уголовно-правового воздействия (например, Перечень заболеваний, препятствующих отбыванию наказания, утвержденный постановлением Правительства Российской

Федерации от 6 февраля 2004 г. N 54). В медицине под хроническими болезнями понимают длительные, иногда продолжающиеся на протяжении всей жизни, заболевания, которые требуют определенных ограничений, а при тяжелых формах хронических болезней необходим и постельный режим (например, при рассеянном склерозе), а также тяжелые заболевания со смертельным исходом (например, злокачественные опухоли). Стоит отметить, что наличие хронической (неизлечимой либо смертельной) болезни у лица всегда воздействует поведенческие проявления его личности. Эти изменения обусловлены физиологией, т.е. несмотря на то, что заболевания являются «соматическими», все же они сопровождаются определенными изменениями в психике.

Тем не менее, несмотря на то, что наличие хронической болезни может оказывать такое существенное влияние на поведение виновного лица, на сегодняшний день суд может не принимать этот факт во внимание, назначая наказание. Указанный вывод следует, во-первых, из положений уголовного закона. Так, признание хронического заболевания в качестве смягчающего вину обстоятельства является правом, а не обязанностью суда на основании ч.2 ст. 61 УК РФ. Во-вторых, судебная практика также акцентирует внимание на том, что признание наличия такого заболевания как смягчающего обстоятельства должно осуществляться в совокупности с иными обстоятельствами дела [5].

Более обоснованное представляется позиция тех практиков, которые признают наличие хронического заболевания в качестве смягчающего вину обстоятельства, поскольку это является практическим проявлением уголовно-правовых принципов, предусмотренных ст. 6 и 7 УК РФ. Кроме того, представляется целесообразным учитывать наличие подобного состояния виновного лица на момент совершения преступления именно на стадии дифференциации уголовной ответственности, предусмотрев в качестве принципиального нового привилегированного состава убийства, убийство, совершенное лицом, страдающим хронической болезнью (неизлечимой либо смертельной). Как средство индивидуализации наказания состояние хронической болезни



необходимо учитывать, когда оно выявлено уже после совершения общественно-опасного деяния, например, во время отбывания наказания.

Указанное предложение можно аргументировать следующим:

1. Игнорирование наличия у виновного лица наличия хронического (неизлечимого, иногда смертельного) заболевания как основания, смягчающего уголовную ответственность и наказание противоречит фундаментальным уголовно-правовым принципам, в частности принципу справедливости и гуманности. Так, согласно уголовно-правовым предписаниям, при назначении наказания либо определения необходимости применения иных мер уголовно-правового характера в равной степени учитываются характер и степень общественной опасности преступления, обстоятельства его совершения и личность виновного. Если говорить об убийстве, то не вызывает сомнений тот факт, что это преступление характеризуется исключительно высокой степенью общественной опасности, поскольку наиболее строгие меры уголовно-правового воздействия на виновного предусмотрены именно за совершение указанного вида преступления. Тем не менее, исходя из грамматического толкования ст. 6 и 7 УК РФ наравне с фактором общественной опасности деяния, учитываются и характеристики личности виновного лица. Таким образом, существенное уголовно-правовое значение приобретает состояние лица (в данном случае наличие у него хронической болезни), что дает возможность дифференцировать и «расслаивать» основания уголовной ответственности, в том числе и за убийство.

Игнорирование подобного состояния лица на этапе дифференциации уголовной ответственности противоречит принципу гуманизма, закрепленному в ст. 7 УК РФ в той части, что уголовное законодательство РФ должно обеспечить безопасность человека. Так, назначение лицу наказания в виде лишения свободы при наличии, например, одного из социально значимых заболеваний (ВИЧ-инфекция, туберкулез) ставит в опасность не только жизнь виновного лица, поскольку ему нужны особые условия содержания, питания, лечения, но и лиц,

которые его окружают и контактируют с ним. Кроме того, игнорирование наличия у виновного лица хронической болезни, в силу отсутствия указанных выше особых условий, может повлечь физические страдания либо смерть виновного. В таком случае ставится под сомнение справедливость и достаточность назначенного наказания, и его основная цель: кара или все же исправление осужденного и предупреждение совершения им новых преступлений.

2. Смягчение уголовной ответственности за совершение преступления (убийства) вследствие наличия у виновного хронической болезни обусловлено физиологическими причинами. Так, сама хроническая болезнь может изменять процессы нормальной жизнедеятельности организма, которые не зависят от воли человека. Это всегда (в силу физиологии) влечет за собой изменение поведенческих форм проявления личности, например, проявляется повышенная раздражительность, перепады настроения, агрессия, причины которых, как отмечалось, кроются в том, что человеческий организм, представляя собой единую систему, попросту не может «работать» в нормальном режиме вследствие существенного поражения какой-либо его части. Стоит отметить, что не только наличие подобного рода заболеваний влечет указанные выше последствия, но и препараты, которые необходимо принимать, могут вызывать подобные негативные реакции организма. Например, особенностью лечения рассеянного склероза является то, что лицу, кроме сочетания различных противовоспалительных и иммуномодулирующих препаратов, назначается также обширный перечень витаминов для поддержания его иммунитета, которые, в своем сочетании, а также взаимодействуя с особенностями течения психических процессов конкретной личности, могут вызывать приступы необоснованной агрессии.

3. Исследование судебной практики показало, что суды, учитывая состояние болезни виновного лица, совершившего умышленное убийство, не только значительно смягчают назначенное наказание, но и назначают его ниже низшего предела, установленного в санкции ч.1 ст. 105 УК РФ. Стоит отметить, что судебные решения не всегда раскрывают на

основании какого именно заболевания они смягчают ответственность лица. Однако изученные нами судебные решения позволили сделать вывод о том, что это хронические (неизлечимые) заболевания и инвалидность как виновного лица, так и его близких родственников. Тем не менее, полагаем, что «переводить» из смягчающего вину обстоятельства в привилегирующий признак состава убийства, тем самым расширяя перечень привилегированных составов убийств, целесообразно наличие исключительно у виновного лица хронической (неизлечимой либо смертельной) болезни, основываясь на медицинском и юридическом критериях их учета: болезнь должна оказывать деструктивное влияние на лицо и его поведение, однако при этом оно может осознавать свои действия и руководить ими. Кроме этого, указанному лицу требуется особые условия содержания (ухода), питания и лечения.

#### ***Список использованных источников и литературы***

[1] Ильин Е.П. Психофизиология состояний человека. – СПб.: Питер, 2005. – 412 с.

[2] Мухачева И.М. Понятие и виды психофизиологического состояния лица, совершившего преступление // Актуальные проблемы российского права. – 2017. – №7 (80). – С. 115-121.

[3] Воронин В.Н. Индивидуализация наказания: понятие, критерии, значение: дис. ... канд. юрид. наук: 12.00.08 – уголовное право и криминология; уголовно-исполнительное право / Воронин В.Н. – Москва, 2015. – 252 с.

[4] Мингалимова, М.Ф. Назначение наказания с учетом смягчающих обстоятельств: дис. ... канд. юрид. наук: 12.00.08 – уголовное право и криминология; уголовно-исполнительное право / Мингалимова М.Ф. – Москва, 2019. – 254 с.

[5] Апелляционное определение Верховного Суда РФ от 01.11.2016 №127 – АПУ16-14. URL: <https://legalacts.ru/sud/apelliationnoe-opredelenie-verkhovnogo-suda-rf-ot-11112016-n-127-aru16-16/> (дата обращения: 16.10.2020).

© А.М. Чухрадзе, 2021

## **ПЕДАГОГИЧЕСКИЕ НАУКИ**

**А.О. Алдабергенова,**  
п.ғ.к., қауымдастырылған  
профессор (доцент) м.а.,  
e-mail: [aigul\\_ao@mail.ru](mailto:aigul_ao@mail.ru),

**И.Ж. Есенгабылов,**  
п.ғ.к., аға оқытушы,  
e-mail: [ilias\\_e@mail.ru](mailto:ilias_e@mail.ru),

**АМ. Атымтаева,**  
«Информатика» мамандығының  
I курс магистранты  
e-mail: [atymtaeva\\_a@zhgu.kz](mailto:atymtaeva_a@zhgu.kz),

**I. Жансүгіров атындағы**  
**Жетісу университеті,**  
Талдықорған қ. – сы.

### **АШЫҚ БІЛІМ БЕРУ ЖҮЙЕСІНІҢ ЕРЕКШЕЛІКТЕРІ**

**Аннотация:** мақалада ашық білім беру жүйесінің ерекшеліктері қарастырылған. Ашық білім беру тұжырымдамасын қарастыруға, оның күшті және әлсіз жақтарын көрсетуге үлкен көңіл бөлінеді. Қолданыстағы білім беру жүйелері, олардың тиімділігі, одан әрі даму перспективалары талданады.

**Кілттік сөздер:** ашық білім беру, ашық платформа, желілік оқыту, онлайн курстар, электронды оқыту.

Ашық бастамалар – мейлі ол ғылымға ашық жол болсын, ашық үкімет болсын немесе ашық білім беру ресурстары болсын, қазіргі таңда бұл ақпараттық ғасырдың сұранысы мен міндеті болып отыр. Ақпаратты тарату еркіндігі, сапалы контент құру және интернет ресурстарын қоғамдық игілікке бағыттау әрқайсымыздың міндетіміз. Қазақстан Республикасында білім беруді және ғылымды дамытудың 2020–2025 жылдарға арналған мемлекеттік бағдарламасында «...білім беру ұйымдарында IT-инфрақұрылымды, цифрлық білім беру ресурстарын, ашық онлайн-курстардың желілері мен платформаларын дамыту,

мемлекеттік көрсетілетін қызметтерді автоматтандыру қажет», - деп айтылған болатын [1]. Осыған орай, Қазақстан алдағы жылдары ғылыми-технологиялық артта қалушылықтың алдын алу, ақпараттық кедергілерді еңсеру мақсатында білім беру саласында үлкен қадам жасауы керек.

Еңбек нарығын, ақпараттық-коммуникациялық жүйелерін дамыту бағытында ашық білім беру – бұл кәсіптік оқыту, қайта даярлау, біліктілігін арттыру, оқуда немесе жұмыста ұзақ үзілістен кейін кәсіби білім, білік және дағдыларды қалпына келтірудің экономикалық, тұтас, жеке бағытталған басым құралы болып табылады.

Қашықтықтан оқыту және ашық оқыту ұғымдарын шатастыруға болмайды. Ашық оқыту – қашықтықтан оқытудың бір түрі. Әрине, бұл екеуі мүлдем басқа екі тәсіл дегенді білдірмейді, керісінше, қашықтықтан оқыту ашық оқытумен тығыз байланысты екенін ескеру қажет.

Әрине, қашықтықтан оқытудың барлық жүйелерін ашық деп санауға болмайды, қашықтықтан оқытуды ашық жүйе деп қарастыру үшін, ол бірқатар қасиеттерге ие болу керек. Тек келесі шарттарға жауап беретін жүйелерді ашық қашықтықтан оқыту жүйесі деп санауға болады:

–Кез-келген уақытта, кез-келген деңгейдегі кәсіби оқуға қол жетімділікті қамтамасыз ету;

–Білім алушылар таңдаған және олардың белгілі бір оқу кезеңіндегі білім, білік және дағды деңгейіне сәйкес келетін ұйымдастырудың формалары мен әдістерін қолдану;

–Білім алушылардың өздеріне ыңғайлы оқу уақыты мен орнын таңдауға, өздері үшін ең қолайлы оқу режимін орнатуға мүмкіндік беру;

–Білім алушылардың өзіндік танымдық белсенділік деңгейін және кәсіптік оқытуды ұйымдастырудағы өзгерістерді бағалауда нақты құқықтар беру [2].

Ашық оқыту жүйесі – білім алушыларға: жоқ, болмайды, жасай алмаймыз, оған тыйым салынады және т.с.с. ешқашан айтпайды. Білім алушылар ұсынған кез келген шарт қабылданады. Ашық оқыту технологиясының басты қағидасы – білім беру процесін жүзеге асыруда білімгерлерге барынша қолайлы жағдайлар жасау.

Ашық білім беру платформалары Еуропа елдерінде өз танымалдылығын шамамен 2012 жылдан бастап тапты. Алғашқы ашық білім беру жүйелері Coursera, OpenEdx және т.б дүниежүзілік платформалар негізінде жұмыс істей бастады. Ашық жүйелердің айрықша ерекшелігі – кез-келген уақытта және кез келген жерден ақысыз оқуға қабілеттілігі. Қолданушы жүйесіне және жұмысына арнайы талаптар болған жоқ. Соңғы жылдары жаппай ашық онлайн курстардың көптеген жүйелері іске қосылды және олар жеткілікті сапалы контентпен белсенді түрде толтырылып келе жатыр. Ағылшын тілін білмейтін көптеген қазақстандық студенттер өздерінің кәсіби деңгейлерін жоғарылату мақсатында көбінесе орыс тіліндегі онлайн курстарын пайдаланады.

Желілік білім беруді дамытуға Қазақстан Республикасы Білім және ғылым министрлігінің екі нормативтік құжатын қабылдауы үлкен үлес қосты: ересектердің формальды емес білім беру арқылы бейресми білім беретін ұйымдардан алған білім беру нәтижелерін тану ережелері; Бейресми білім беретін ұйымдарды тану ережелері және бейресми білім беретін ұйымдар тізімін қалыптастыру [3,4].

Қазақстан Республикасының «Білім туралы Заңында» ұзақ уақыттан бері қашықтықтан оқыту білім берудің басқа түрлерімен қатар қарастырылып келеді. Солай болса да, соңғы жылдары ғана ашық білім беруге көп көңіл бөліне бастағанын атап өтуге болады. Қазіргі таңда біздің республикамыздың көптеген жетекші университеттері өз қабырғаларында қашықтықтан оқытуды дамытуға көңіл бөліп отыр.

Ұлттық ашық білім беру платформасын Қазақстанның жетекші университеттері құрды. Ол ашық білім беруді жоғары білім беру жүйесінде білімнің қол жетімділігі мен сапасына ықпал ететін жаңа элемент ретінде қалыптастырып, дамытады. «Ашық білім беру платформасы» Қазақстанның жоғары оқу орындарында оқитын студенттерге бакалавриаттың базалық пәндері бойынша онлайн курстарын ұсынады. Қазіргі уақытта платформада 100-ге жуық курс бар, оның шамамен 40-ы қазақ тілінде.

Сонымен қатар, Әл-Фараби атындағы ҚазҰУ 2014 жылы OpenEdx платформасында жаппай ашық онлайн курстар

жүйесін іске қосты. Жүйе жоғарғы деңгейде басқаруға бейімделгендіктен қолданушыларға жүйені толық пайдалануға мүмкіндік бермеді.

Келесі үлкен қадам OPENU.KZ «Қазақстанның ашық университеті» ұйымдастырылуы болды. Қазақстанның Ашық Университеті – бұл елдің жетекші университеттері мен оқытушыларының онлайн-курстарына барлығына шектеусіз, ақысыз қол жеткізуге мүмкіндік беретін білім беру алаңы. Жобаның мақсаты ақша табу емес, керісінше, жоғары сапалы ақысыз онлайн курстарын ұсыну арқылы халықтың интеллектуалды деңгейін көтеру және цифрлық технологияларды қолдана отырып, барлығына онлайн білім беру мүмкіндігін қол жетімді жасау.

Сол сияқты Ресейдің Stepik ашық платформасы қазіргі кезде Қазақстан жерінде кең қолданыс тауып отыр. «Степик» басқа платформалар сияқты болмауы мүмкін, бірақ ол тек ғалымдармен ғана емес, сонымен бірге практикалық мамандармен де ынтымақтастықта: мысалы, сіз платформадан Yandex қызметкерлерінің дәрісін таба аласыз. Сонымен қатар бұл жерде әр түрлі пәндер бойынша тапсырмалар базасы өте көп. Stepik.org білім беру ресурсының сайтында ақысыз әр түрлі курстар бар: көбінесе ресурс математиканың барлық түрлеріне бағытталған, сонымен қатар, компьютерлік жүйелермен жұмыс, бағдарламалау, цитология, генетика, т.с.с.

Тағы да тоқталып кететін ашық онлайн оқыту платформасы Coursera, ол ең алдымен, кәсіби шеберліктерін өз бетінше жетілдіргісі келетіндерге, белгілі бір білім саласы туралы түсініктерін кеңейтіп, байыпты жұмыс берушілер алдында тартымдылығын арттырғысы келетіндерге бағытталған. Сондықтан, егер қолданушы курсты аяқтағаны туралы куәлік алғысы келсе, бірнеше ай бойы үй тапсырмасын орындап, эссе жазып, пікірталастарға қатысуы керек. Сонымен қатар, мұнда жеңіл-желпі хоббидің үлкен базасын табуға болады – комикстер, скандинавиялық телехикаялар, т.б. Батыс елдерінде Coursera-да өткен курстардың сертификаттары жұмысқа орналасу кезінде қосымша білім ретінде есептеледі. Бұл тәжірибе біздің елімізде әлі кең тарала қойған жоқ, бірақ бұл жақын болашақтың ісі деп ойлаймыз.

Барлық ашық білім беру платформалары қолданушың өздігінше білім алуына деген ынтасын арттырады, заманауи ақпараттық мәдениетін дамытады. Платформаны дербестендірілген білім беру құралы ретінде пайдалану, аралас оқыту, дәстүрлі оқытуға қарағанда оқушыларға жеке тәсіл беруге мүмкіндік береді.

Пандемия жағдайында 2020 жылдың мамыр, сәуір айларында Қазақстанның көптеген оқу орындары қашықтықтан оқыту технологияларын қолдану арқылы оқытуға көшті. Бұған ешкім дайын болған жоқ еді: интернет-платформалар да, оқытушылар да, білімгерлер де. Әрине, жағдай жағымсыз, бірақ әр жаман нәрсенің жақсы жағы бар дегендей, оқшаулауда болу – бұл қайғыруға себеп емес, бұл жаңа білім алып, жаңа нәрсе көру және біліктілік арттырудың мүмкіндігі. Міне, осы жағдайда бізге ашық білім беру жүйелері көмекке келері сөзсіз.

### ***Пайдаланылған дереккөздер мен әдебиеттер тізімі:***

[1] Қазақстан Республикасында білім беруді және ғылымды дамытудың 2020–2025 жылдарға арналған мемлекеттік бағдарламасын бекіту туралы Қазақстан Республикасы Үкіметінің 2019 жылғы 27 желтоқсандағы №988 қаулысы

[2] Қашықтықтан білім беру технологияларындағы оқу процесін ұйымдастыру ережелері. Қазақстан Республикасы Білім және ғылым министрінің 2019 жылғы 5 маусымдағы №259 бұйрығы.

[3] Ресми емес білім беретін ұйымдардың тізіміне енгізілген ұйымдар ұсынатын формальды емес оқыту арқылы ересектер алған оқыту нәтижелерін тану ережелері (Қазақстан Республикасы Білім және ғылым министрінің 2018 жылғы 28 қыркүйектегі №508 бұйрығы)

[4] Ресми емес білім беретін ұйымдарды тану және бейресми білім беретін ұйымдардың тізімін қалыптастыру ережелері (Қазақстан Республикасы Білім және ғылым министрінің 2018 жылғы 4 қазандағы №537 бұйрығы).

© А.О. Алдабергенова, И.Ж. Есенгабылов,  
А.М. Атымтаева, 2021



*А.А. Белянский,  
преподаватель иностранного языка  
e-mail: a-a-b98@mail.ru,  
ГБУ ПОО «АБМК»,  
г. Астрахань*

## **ОСОБЕННОСТИ ИНКЛЮЗИВНОГО ОБРАЗОВАНИЯ В ПЕДАГОГИЧЕСКОМ ПРОЦЕССЕ**

**Аннотация:** данная статья посвящена инклюзивному образованию в процессе обучения.

**Ключевые слова:** инклюзивное образование, педагогический процесс, люди с ограниченными возможностями здоровья.

Получение образования в России для инвалидов имеет свои определенные особенности. Все большее значение в настоящее время приобретает интеграция людей с ограниченными возможностями здоровья, что во многом обусловлено недопустимостью разделения общества по каким-либо признакам.

Инклюзивное образование стремится развивать методологию, направленную на студентов и признающую, что все обучающиеся – индивидуумы с различными задатками и потребностями в обучении. Инклюзивное образование разрабатывает подход к преподаванию и обучению, который будет более гибким для удовлетворения различных потребностей в обучении. Если преподавание и обучение станут эффективными в результате изменений, которые внедряет инклюзивное образование, тогда выиграют все обучающиеся. [1]

Внедрение инклюзивного образования сталкивается не только с трудностями организации так называемой «безбарьерной среды» (пандусов, одноэтажного дизайна школы, введения в штаты сурдопереводчиков, переоборудования мест общего пользования и т.п.), но и с препятствиями социального свойства, заключающимися в распространенных стереотипах и предрассудках, в том числе, в готовности или отказе учителей,

школьников и их родителей принять рассматриваемую форму образования. [3]

Педагогический процесс в условиях инклюзивного образования выстраивается с включением в структуру целей воспитания и обучения, обеспечения реализации права детей с ограниченными возможностями здоровья на образование. [2]

На сегодняшний день инклюзивное образование на территории Р.Ф. регулируется Конституцией Р.Ф., федеральным законом «Об образовании», федеральным законом «О социальной защите инвалидов в Р.Ф.», а также Конвенцией о правах ребенка и Европейской конвенции о защите прав человека и основных свобод. [4]

К слабой стороне инклюзивного образования в нашей стране можно отнести:

1. Не полностью сформированную нормативную правовую базу инклюзивного профессионального образования в субъектах РФ;

2. Отсутствие материально-технической базы для внедрения инклюзии в ряде образовательных учреждений;

3. Отсутствие подготовленных педагогов, психологов и других специалистов, необходимых детям с особыми потребностями;

4. Стандартная программа обучения не подходит некоторым детям с особыми потребностями, поэтому требует доработки и модернизации;

5. Неприветливое, а часто и враждебное отношение к инвалидам со стороны здоровых детей и их родителей.

К сильной стороне инклюзивного образования в нашей стране соответственно можно отнести:

1. Взаимодействие с широким кругом людей, в том числе с теми, у кого нет ограничений по состоянию здоровья, то есть обычными людьми. До появления инклюзивного образования возможность такого общения у людей с особыми потребностями практически отсутствовала. У большей части людей с различными отклонениями круг общения был ограничен ближайшими родственниками и другими посетителями центров реабилитации.

2. Возможность интеграции в общество наравне с

другими детьми. Люди с особыми потребностями так же могут посещать культурные мероприятия, например, выставки, музеи, представления в театре.

3. Получение коррекционного, психологического, социального сопровождения в период обучения и дальнейшей жизни. Такое сопровождение предоставляют преподаватели, специально обученные для преподавания по инклюзивному типу.

4. Развитие навыков коммуникации и социализации. Взаимодействие с обществом происходит с помощью посредника между человеком с особыми потребностями и людьми, не имеющих таковых.

Развитие инклюзивного образования в России происходит так стремительно, что в результате изменяются и условия обучения, и образовательная среда в образовательных учреждениях так, чтобы любой человек с любыми отличиями в здоровье или развитии смог обучаться вместе с другими людьми. [5]

Сегодня необходимо совершенствовать инклюзивное образование и обязательно в будущем уделять большее внимание вопросам инклюзивного образования в нашей стране. Стоит отметить, что гарантом успешной социальной адаптации людей с ограниченными возможностями здоровья может стать только тесное сотрудничество как в сферах образования, так и здравоохранения и социального обеспечения. В заключении приходим к выводу, что дальнейшее развитие инклюзивных подходов поможет поддержать студентов с ограниченными возможностями здоровья в процессе обучения и достижении успеха, что даст им шансы и возможности для лучшей жизни.

### ***Список использованных источников и литературы:***

[1] Булавко, О.В. Инклюзивное образование в условиях современной образовательной организации СПО / О.В. Булавко, М.В. Иваницкая, Н.П. Мурий. – Текст: непосредственный // Актуальные задачи педагогики: материалы VII Междунар. науч. конф. (г. Чита, апрель 2016 г.). – Чита: Издательство Молодой ученый, 2016. – С. 123-125. – URL: <https://moluch.ru/conf/ped/archive/189/10065/> (дата обращения: 10.02.2021).

[2] Гречишкина О.С. Инклюзивное обучение и воспитание: проблемы, методы, условия. [электронный ресурс] // infourok.ru: Инфоурок: 2021 – Электрон. данные. URL: <https://infourok.ru/statya-inklyuzivnoe-obuchenie-i-vospitanie-problemy-metody-usloviya-4113811.html> (дата обращения 9.02.2021г.). – Заглавие с экрана.

[3] Лепадату Л.А. Инклюзивное образование в России. [электронный ресурс] // nsportal.ru: Виртуальный университет социальной сети: 2021 – Электрон. данные. URL: <https://nsportal.ru/nachalnaya-shkola/dlya-kompleksov-detskii-sad-nachalnaya-shkola/2014/11/03/inklyuzivnoe-obrazovanie> (дата обращения 9.02.2021г.). – Заглавие с экрана.

[4] Пугачев, А.С. Инклюзивное образование / А.С. Пугачев. – Текст: непосредственный // Молодой ученый. – 2012. – №10 (45). – С. 374-377. – URL: <https://moluch.ru/archive/45/5498/> (дата обращения: 10.02.2021).

[5] Цыренов В. Ц. Социализация и инкультурация детей с ограниченными возможностями здоровья в общеобразовательных организациях разных типов и видов [Электронный ресурс]: автореф. дис. ... д-ра пед. наук. – М., 2015. – 43 с. – Режим доступа: [http://www.mpsu.ru/sites/default/files/u903/diss/cyrenov/autoref\\_cyrenov.pdf](http://www.mpsu.ru/sites/default/files/u903/diss/cyrenov/autoref_cyrenov.pdf) (дата обращения: 12.10.2017)

© А.А. Белянский, 2021

*Т.В. Диль-Илларионова,  
к.п.н., доц.,  
заведующий кафедрой  
дошкольного и начального образования,  
e-mail: saxenadil@mail.ru,  
Орский гуманитарно-технологический  
институт (филиал) ОГУ,  
г. Орск*

## **ОСОБЕННОСТИ ПОНИМАНИЯ СМЫСЛОВОЙ СТОРОНЫ РЕЧИ ДЕТЬМИ ДОШКОЛЬНОГО ВОЗРАСТА**

**Аннотация:** в статье раскрываются некоторые аспекты проблемы понимания смысловой стороны речи у детей дошкольного возраста; представлены результаты опытно-экспериментального решения вопроса формирования лексической стороны речи у старших дошкольников.

**Ключевые слова:** развитие речи, смысловая сторона речи, дошкольное образование.

Словарная работа является одной из главных задач в обучении детей дошкольного возраста родному языку. Как показывают исследования педагогов и психологов, к старшему дошкольному возрасту у детей складываются почти полностью семантические отношения, на которых базируется дальнейшее развитие словаря: дети ориентируются на смысловую сторону слова, объясняют смысл слова с помощью текста, предложений, словосочетаний, прибегая к личному опыту [1,2].

Опытно-экспериментальная работа включала три этапа: констатирующий, формирующий и контрольный этапы.

На констатирующем этапе было предпринято комплексное изучение уровня сформированности смысловой стороны речи у дошкольников. Для выявления понимания старшими дошкольниками смысла слова, на констатирующем этапе, мы предлагали разные задания, требующие от детей проявления речевой активности, направленные на развитие произвольности речи, а именно:

– составление предложения с многозначными словами.

- подбор синонимов к словосочетаниям.
- подбор антонимов к изолированным словам разных частей речи;
- подбор синонимов и антонимов к определенным речевым ситуациям.
- оценка словосочетаний и предложений по смыслу;
- определение значения слова;
- придумывание небольшого рассказа с антонимами и синонимами.

Анализ ответов детей показал, что старшие дошкольники имеют ориентировку на смысловую сторону слова. Однако не все могут правильно подобрать слова с противоположными значениями и придумывают с этими словами рассказ. Для детей с высоким уровнем владения семантическими отношениями слов (10%) характерно соблюдение основных законов синтагматики при построении связного высказывания, использование разнообразных семантических отношений. Дети хорошо ориентируются в значении слов-стимулов, дают, в основном, на них адекватные парадигматические реакции.

Дети среднего уровня (40%) ориентируются в смысловой, содержательной стороне слова, однако рассказы детей не имеют определенной структуры, лексически бедны, содержат не большое количество распространенных предложений, речь детей прерывистая, нет плавности изложения. В своих монологических высказываниях дети редко используют семантические отношения слов: синонимы, антонимы, многозначные слова.

Для детей низкого уровня (50%) характерно наличие трудностей в толковании значения словосочетания в целом, в подборе синонимов, как к изолированным словам, так и к словосочетаниям. Дети плохо ориентируются в смысловой стороне слова, испытывая затруднения в использовании их в определенной синтаксической конструкции.

Связные рассказы детей состоят, в основном, из назывных нераспространенных предложений. Структура и логика изложения нарушена: нет завязки, кульминации или развязки. Отсутствует гладкость, плавность изложения задуманного.

Таким образом, можно выделить наиболее характерные

причины имеющих у детей затруднений при построении связного монологического высказывания: 1) дети обращают внимание на несущественные признаки слова, на факты, которые связаны с их личным опытом; 2) дети затрудняются включать в свою речевую деятельность семантические отношения между словами.

Формирование ориентировки в содержательной стороне слова у детей седьмого года жизни проходило в следующей последовательности: вначале проводилась работа по обогащению пассивного словаря детей семантическими отношениями (синонимия, антонимия, полисемия), далее, сложившиеся в языковом сознании семантические отношения, включали в определенные синтаксические конструкции (словосочетания, предложения). Заключительный этап работы по формированию ориентировки в семантике слова заключался в создании проблемных ситуаций, решение которых заставляло детей использовать лексическое разнообразие и богатство словаря при конструировании связного высказывания [3].

В своей работе мы использовали специальные лексические упражнения (продолжительностью 7-10 минут) на занятиях по развитию речи и ознакомлению с окружающим и в свободное от занятий время. Кроме упражнений с детьми проводились и дидактические игры. Они составлены по принципу от простого к сложному.

В процессе экспериментального обучения на первом этапе мы стремились привлечь внимание ребенка к точности словоупотребления в литературном произведении, учить замечать необычные языковые характеристики персонажей и их действий, сопоставлять смысловые оттенки слов. На этом этапе мы использовали упражнения на подбор сравнений. Параллельно с работой над многозначными словами велась работа по систематизации и углублению знаний о синонимических и антонимических отношениях.

На втором этапе детей учили включать семантические единицы и отношения в определенную синтаксическую конструкцию (словосочетание, предложение), параллельно велась работа по закреплению знаний детей, полученных на первом этапе экспериментального обучения. Систематизация

знаний осуществлялась с помощью дидактических словесных игр, индивидуальных бесед в утренний отрезок времени, на прогулках, во вторую половину дня. Были использованы игры: «Помоги Петрушке закончить предложение», «Я начну, а ты продолжи», «От каждого по словечку», «Найди нужное слово», «Назови пару», «Наоборот», «Найди противоположное по смыслу слово», «Найди другое слово» и др.

На третьем этапе основное внимание уделяли рассказыванию, переносу в свои сочинения слов с различными смысловыми оттенками, отражающими эмоциональное состояние, настроение, чувства героев, характеристику предметов и явлений, наиболее точных и образно отражающих необходимое состояние. Детей учили отбирать слова разных частей речи (с прямым и переносным смыслом) при составлении самостоятельного связного высказывания.

На контрольном этапе была выявлена положительная динамика уровня сформированности смысловой стороны речи у старших дошкольников. 30% детей показали высокий уровень сформированности смысловой стороны речи, 70% – средний. Низкий уровень зафиксирован не был.

#### ***Список использованных источников и литературы:***

[1] Алексеева М.М., Яшина В.И. Методика развития речи и обучения родному языку дошкольников: учеб. пособие для студ. высших и сред. пед. учеб. Заведений. – М.: Издательский центр «Академия», 2014. – 400 с.

[2] Сохин Ф.А. Осознание речи дошкольниками: учеб. – метод. пособие / Ф. А. Сохин; Рос. акад. образования, Моск. психол. – соц. ин-т. – 2-е изд. – М.: Изд-во Моск. психол. – соц. ин-та; Воронеж: МОДЭК, 2005. – 223 с.: ISBN 5-89502-754-7.

[3] Ушакова О.С. Диагностика речевого развития дошкольников (3-7 лет): Учеб. – метод. пособие для воспитателей дошк. образоват. учреждений / О.С. Ушакова, Е.М. Струнина. – М.: ВЛАДОС, 2004. – 287 с. – ISBN 5-691-00871-4.

© Т.В. Диль-Илларионова, 2021



*Ю.Н. Козлова,*  
заместитель директора по ВР,  
e-mail: *yuliya-batyukova@yandex.ru,*  
*А.М. Козлов,*  
старший тренер по футболу СШ «Лада»,  
г. Димитровград

## **ЭМОЦИОНАЛЬНЫЙ ИНТЕЛЛЕКТ ПОДРОСТКОВ С ПРИЗНАКАМИ ФИЗИЧЕСКОЙ ОДАРЕННОСТИ**

**Аннотация:** в данной статье рассмотрены научные подходы к определению понятия эмоциональный интеллект, социальный интеллект; раскрыто значение развития эмоционального интеллекта у старших подростков с признаками социальной одаренности; определены педагогические условия как фактора проявления социальной одаренности старших подростков.

**Ключевые слова:** эмоциональный интеллект, социальная одаренность, одарённость, педагогические условия, развитие, старшие подростки.

*Способности существуют только в движении,  
в развитии. С.Н. Лейтес*

Признавая значимость фактора физической одаренности, не следует преуменьшать роль эмоционального интеллекта. Эмоциональное состояние, в частности особенности управления и понимания своих эмоций, играют важную роль во всех видах спорта, где важны настойчивость и стрессоустойчивость.

Именно то, как подросток с признаками физической одаренности умеет справляться со стрессовыми ситуациями, вносит ключевые результаты эффективности в спортивной деятельности.

Развитие эмоционального интеллекта, имеет в целом определенные причины и даже является результатом прямых педагогических воздействий. Но и в этом случае, можно ли недооценивать врожденные предпосылки формирования высокого уровня эмоционального интеллекта.

Эмоциональное обучение имеет большое значение в жизни, можно обучать и воспитывать в школах так, чтобы ученики повышали свою способность интегрировать мышление, эмоции и поведение таким образом, чтобы это приводило к положительным школьным и жизненным результатам [1].

Дополнительные исследования также показывают, что эмоциональный интеллект тесно связан с поведением, здоровьем и успехом в жизни. Многие известные педагоги и психологи согласны, что эмоциональный интеллект – это самостоятельный феномен.

Но также его можно и необходимо рассматривать как инструментальный в работе с подростками с признаками физической одаренности. И, следовательно, возникает самостоятельный вопрос о развитии эмоционального интеллекта и связи этого развития с успешной спортивной деятельностью.

Не следует недооценивать роль эмоционального интеллекта в развитии физической одаренности, замечено, что дети с чрезмерным для своего возраста развитием, нередко переоценивают свои возможности и быстро исчерпывают себя. А именно эмоциональный интеллект дает ресурсы для поддержания психологического равновесия, стрессоустойчивости. Подростки с признаками физической одаренности нуждаются в погружении в среду, где созданы условия для развития эмоционального интеллекта. Проблема спортивных способностей требует осторожного подхода к работе с одаренностью, диктует целесообразность всестороннего развития физических и психических свойств юного спортсмена.

Актуальность рассмотрения развития эмоционального интеллекта подростков с признаками физической одаренности определяется тем, что психические качества, в основе которых лежит система процессов, определяющая возможность в кратчайшие сроки воспринимать возникающие ситуации, принимать и реализовывать творческие решения. В связи, с чем в образовательной деятельности требуются дополнительные педагогические условия в изучении эмоциональной и умственной сферы подростка с признаками физической одаренности.

Эмоциональный интеллект становится одним из важнейших факторов для поддержания положительного поведения и высоких результатов в достижении спортивного успеха.

Все чаще образовательные организации обращаются к эмоциональному интеллекту для улучшения результатов как академических, так и социальных показателей учеников. Чем же вызван этот интерес? Является ли эмоциональный интеллект просто увлечением, или же наука сможет предложить новый взгляд и новые инструменты, которые действительно дают результаты. И если это действительно так, то как педагогу найти правильный инструментарий.

Исследования, эмоционального интеллекта, проверенные временем, дают сделать следующий вывод: растут научные обоснования о том, что профилактика и программирование развития эмоционального интеллекта у учеников может положительно влиять на их здоровье и успеваемость.

Поэтому определение «эмоциональный интеллект» простое и прямое. Эмоциональный интеллект – это способность думать и чувствовать одновременно, чтобы принимать оптимальные решения.

Исследователи однажды сказали – эмоции мешают думать, но в последние десятилетия они пришли к выводу, что эмоции на самом деле имеют решающее значение для мышления. Эмоциональный интеллект, это то, как эмоции и ум будут взаимодействовать друг с другом для принятия оптимального решения.

В образовательных учреждениях, как правило, считают, что одаренные дети не нуждаются в поддержке, поскольку достаточно талантливы, чтобы самим управлять собой. Такое мнение, безусловно, не поддерживается теми образовательными учреждениями, где широко рассматривается проблема педагогического сопровождения детей с признаками одаренности. И слова Л. Холлингворт отражают суть этой проблемы «человек, восприятие которого хронически опережает его возможности, всегда находится под стрессом».

Потребность подростков в усиленной деятельности в определенной сфере знаний можно рассматривать как фактор

одаренности, от самих способностей и от того, как ребенок эмоционально принимает свои способности и зависит успешность любой деятельности.

Подростковый возраст одновременно плодотворная и проблемная пора для развития эмоционального интеллекта.

Эмоциональное самосознание также может помочь предсказать эмоции при различных обстоятельствах и владеть своим поведением. Кроме того, способность точно оценивать эмоции других людей может быть использована для подхода, который педагог может проявить в определенных

Использование эмоций, подразумевает под собой состояние эффективно использовать и генерировать свое собственное эмоциональное состояние, чтобы установить соответствующие эмоциональные условия для различных видов мышления. Эффективность педагога зависит от способности распознавать, какие эмоции лучше всего подходят в той или иной ситуации для облегчения мышления и поведения, а также для создания оптимальных эмоциональных состояний.

Управление эмоциями – способность управлять своими и чужими эмоциями является ценным навыком для юных спортсменов. В зависимости от ситуации, огородить себя от собственных и чужих эмоций. Независимо от того, часто ли осуществляется стратегия эмоционального управления, она является бесценным подходом к эффективному управлению в коллективе, снижению стресса, и общему качеству спортивных достижений.

Основной задачей педагогического сопровождения подростков с признаками физической одаренности, разумно считать следующее: дать знания эмоционального обучения. Ведь эмоциональные навыки связаны с успехом в спортивной сфере.

Считаем, что заявленные выше позиции, а также опыт наблюдения за успешными эмоционально одаренными спортсменами и дальнейшее изучение данной проблемы, необходимо как в теоретических, так и в практических целях, для расширения возможностей активного влияния на формирование эмоционального интеллекта.

**Список использованных источников и литературы:**

[1] Gross M. U. M. Social and emotional issues for exceptionally intellectually gifted students/Ed. By M. Neihart, S.M. Reis, N.M. Robinson, S.M. Moon. Washington: Prufrock Press, Inc., 2002.

[2] Карпов, А.В., Петровская, А.С. Проблема эмоционального интеллекта в парадигме современного метакогнитивизма / А.В. Карпов, А.С. Петровская // [Электронный ресурс] // [www.drupal.psychosfera.ru](http://www.drupal.psychosfera.ru)

[3] Робертс, Р.Д., Мэттьюс, Дж., Зайднер, М., Люсин, Д.В. Эмоциональный интеллект: проблемы теории, измерения и применения на практике / Р.Д. Робертс, Дж. Мэттьюс, М. Зайднер, Д.В. Люсин // Психология. Журнал Высшей школы экономики. – т. 1. – №4. – 2004.

[4] Панченко, Т. Эмоциональный интеллект / Т. Панченко // [Электронный ресурс] // <https://psychologytoday.ru/public/emotsionalnyu-intellekt/>

© Ю.Н. Козлова, А.М. Козлов, 2021

**G.A. Koloskova,**  
*2nd year student of the master's  
program of the faculty  
of Humanities and education,*  
**I.M. Lyamina,**  
*senior teacher of foreign languages  
at the «Lingva-MSHA Linguistic  
educational center»,  
Russische Staatliche Agraruniversität –  
Timirjasew-Akademie,  
Moscow, Russian Federation*

## **DIGITAL INEQUALITY IN THE EDUCATIONAL PROCESS**

**Abstract:** the article deals with the issues of digital inequality in the context of digital transformation of education.

**Keywords:** digital education, digital inequality, digital competencies.

Russian society has entered a period of dynamic introduction of digital technologies in all spheres of life; in these conditions, information and digital activity has turned from elements of professional, educational, and leisure activities into a criterion for determining the place of each citizen on the scale of digital resources development [1].

The education system is one of the most conservative social institutions, which is due to the natural traditionalism of the society itself. On the one hand, these qualities allow the system and society to maintain internal integrity, to ensure a reliable transfer of traditional values, on the other hand, it is conservatism that prevents the education system from flexibly responding to the demands of the economy, the key to the effectiveness of which is laid in innovation, that is, in constant renewal.

Today, humanity is happy to enjoy the fruits of progress, information accessibility, digital services and services, unlimited communication capabilities, while experiencing obvious anxiety at the sight of the changes that the global digital transformation brings with it, demanding to limit its spread, but also taking any initiative of

regulators with hostility. Nevertheless, such a reaction of society to the global changes taking place in all spheres of life is natural and, moreover, the only possible one. However, the widespread adoption of digital educational tools is exactly the same natural process. The new world poses new challenges to society and the state and requires adequate responses.

Does this mean that it will replace the tablet or smartphone? Not at all. Just as the advent of the digital diary did not eliminate the need to check it, and electronic blackboards to write on them. The introduction of digital educational tools in universities and colleges also does not imply the abolition of traditional classes in classrooms or laboratories. To date, we are only talking about the inclusion of elements of online learning, e-courses, simulators, etc. in educational programs. It is based on the principle of mixed learning: modern technologies allow to increase the effectiveness of teaching due to greater visualization of the material, help to develop the personal qualities of students, the ability to plan, self-discipline, and a sense of responsibility. At the same time, students from the most remote regions get access to online courses that are prepared and accompanied by professors from leading universities in the country, and teachers have the opportunity to constantly update the content of lectures [2].

In a historically short period spanning, in fact, only two centuries, the world has experienced three industrial revolutions, each time facing an acute shortage of personnel. No matter what kind of specialists we were talking about—engineers, power engineers or programmers: each new round of technological progress required a quick and effective response from the education system. Today, the world is on the threshold of the fourth «digital» revolution, which means that there is a need to introduce new digital educational technologies.

In the context of the mass transition to distance learning formats, educational inequality is growing.

Distance learning contributes to the stratification of students. The transition to online brings a disproportionate benefit to the students with initially more favorable position. Stratification can be observed, for example,

– according to the financial capabilities of families (wealthy /

poor),

- on a territorial basis (living in the city / in the countryside),
- by academic performance (with good indicators / underachievers),
- by experience (already studied remotely / did not have such practice).

The new training format has its pros and cons. Let's look at them in more detail.

The advantages of digital transformation of education are:

- ability to learn from anywhere in the world;
- combine work and study;
- individual schedule of classes;
- save on transportation and rental housing for students from other cities;
- the opportunity to study in prestigious foreign universities without leaving the country.

At the moment, there are few education systems in the world that have good technical support to make a quick transition to online learning.

Switching to «remote» requires a lot of money. It is necessary not only to create an infrastructure, but also to provide support for teachers, provide high-quality and up-to-date digital educational materials, develop students' skills in the effective use of technologies for teaching, and implement auxiliary systems for managing the educational process and information [3].

For most students, «distance learning» will create difficulties and bring less benefit than the traditional learning format, especially for students in poor areas who do not have computers and Internet access.

At first, students will show weaker results, which is explained by the lack of experience in learning in the new format, the difficulties of creating favorable conditions for learning at home, and the lack of motivation.

Lack of computers in low-income families. The situation in which not the most well-off families with two or three children find themselves requires decisive state intervention. If parents are also on the «remote», then the task of providing students with laptops or at least tablets is key for the organization of distance learning.



It is impossible not to mention another factor of growing inequality of educational opportunities – the lack of high-quality Internet access in many localities of the country. But even in those regions where there is no such problem, not all families can afford the services of a provider that provides a high-speed channel and uninterrupted service.

«Digital inequality» is a problem not only and not so much for individuals, but for entire countries and regions. In the foreseeable future, instead of talking about a «poor country», politicians will talk about «countries with a lack of knowledge». States will be forced to prioritize the improvement of the level of education and professional qualifications of their citizens, because today competitiveness is determined to a decisive extent by the availability of highly qualified human resources. Those countries that fail to raise the level of scientific development and make full use of the treasure trove of knowledge will inevitably lag behind their neighbors. As a result, the world will further increase the economic and social inequality of nations.

The benefits of the information technology revolution can be listed for a very long time. Every day there are new directions of using the Internet to solve a variety of problems. It is important to understand the following. Before our eyes, a new society is emerging, consisting of two classes: a class of well-educated people with access to a wide variety of knowledge, creating and consuming new goods and services, and a class of low-skilled, poorly educated and low-income people. As evidenced by the historical experience of mankind, such a confrontation very often ends in bloody revolutions. That is why developed countries are trying to find a solution to the problem of» digital inequality « both for their citizens and for residents of countries at lower stages of technological development.

Information educational resources in the context of the formation and development of the digital educational space become an integral element of educational technologies and provide an increase in the availability and quality of education, overcoming the inequality of access to quality education, represent the interests of various educational subjects, and also offer the possibility of choosing educational trajectories [2].

The coronavirus pandemic has affected all spheres of public

life without exception. The forced suspension of a number of production facilities, a significant decline in business and investment activity, the termination of international communication and face-to-face international contacts demonstrated the seriousness of the current situation [3].

The education sector was one of the first to feel the impact of the coronavirus epidemic and responded to the restrictions imposed by transferring all educational activities to remote mode [3].

The importance of the digital educational space as a multitasking reality in the near future, in connection with the development of digital technologies and the objectives of the adopted program «Digital Economy of the Russian Federation» (2017), will increase [2].

For today's students, an individual educational trajectory is important, so a personal approach is widely developed. After the pandemic, teachers are even more actively mastering new tools, and the role of the teacher in the educational process is being transformed: the importance of the teacher as a mentor, his ability to motivate students, teach them to work with information, and search for and find new solutions increases.

Thus, today, as a result of the growing digital transformation of educational processes, mixed learning and on-demand learning are becoming popular to preserve the quality of education.

***The list of used sources and literature:***

[1] Mikidenko N. L., Storozheva S. P. Digital educational space: problems and practices of application of information educational resources Professional education in the modern world. 2020. T. 10. №1. – C. 3418-3427.

[2] Shinyaeva O.V., Poletaeva O.V., Slepova O.M. Information and digital inequality: the search for effective practices of population adaptation Monitoring of public opinion: economic and social changes. 2019. №4 (152). – C. 68-85.

[3] Shtykhno D.A., Konstantinova L.V., Gagiev N.N. Transition of universities to remote mode during the pandemic: problems and possible risks Open education. 2020. T. 24. №5. – C. 72-81.

© G.A. Koloskova, I.M. Lyamina, 2021

*Н.Н. Коровина,  
зам.директора по УПР,  
КАТК,  
З.Н. Нурлигенова,  
м.п.н., ст. преп.,  
e-mail: sauresch\_nur@mail.ru,  
КарТУ,  
г. Караганда, Российская Федерация*

## **ПРОБЛЕМА ПОДГОТОВКИ ВЫСОКОКВАЛИФИЦИРОВАННЫХ СПЕЦИАЛИСТОВ В УСЛОВИЯХ СОЦИАЛЬНОГО ПАРТНЕРСТВА (НА ПРИМЕРЕ КАРАГАНДИНСКОГО АГРОТЕХНИЧЕСКОГО КОЛЛЕДЖА)**

**Аннотация:** в статье рассматриваются проблема подготовки высококвалифицированных специалистов в условиях социального партнерства: на примере Карагандинского агротехнического колледжа. Особое внимание уделяется эффективному диалогу между профессиональным образованием и предприятиями-работодателями.

**Ключевые слова:** высококвалифицированные специалисты, предприятия-работодатели, социальное партнерство, Карагандинский агротехнический колледж.

Новые условия ставят перед системой ТиПо (технического и профессионального образования) новые приоритеты и задачи. В качестве ключевой выдвигается задача подготовки специалистов обладающих ключевыми и профессиональными компетенциями. В условиях реализации компетентного подхода качество современного среднего профессионального образования определяется способностью молодого специалиста легко адаптироваться в современных рыночных условиях развития экономики региона, выявлять связи между знаниями и реальными ситуациями; применять усвоенные знания адекватно решаемым профессиональным проблемам, а также овладением профессиональных компетенций и элементами трудовых функций.

Социальное партнерство в системе профессионального образования – это важный элемент в формировании современного подхода к профессиональному образованию, показатель реальной заинтересованности в его дальнейшем развитии. Как известно, социальное партнерство – это емкое и многозначное понятие: партнеры – это не просто участники совместной деятельности, связанные каким-либо соглашением, а, прежде всего стороны, строящие отношения между собой в соответствии с развивающимися отношениями в обществе. Под социальным партнерством в профессиональном образовании мы понимаем особый тип взаимодействия образовательных учреждения с субъектами и институтами рынка труда, государственными и местными органами власти, общественными организациями, нацеленный на согласование и реализацию интересов всех участников этого процесса. Главными социальными партнерами остаются работодатели – основной клиент для средних профессиональных учебных заведений. Следует отметить, что социальное партнерство открывают для колледжа дополнительные возможности:

- постоянный доступ к информации о рынке труда, что позволяет уточнить структуру специальностей и профессий, объем подготовки кадров;

- учет требований работодателей по содержанию подготовки специалистов путем совместной разработки учебных программ и планов;

- организация практики студентов на оборудовании, задействованном в секторе сферы услуг;

- систематическая стажировка мастеров производственного обучения колледжа на предприятиях для ознакомления с новейшим оборудованием;

- оценка качества подготовки специалистов независимыми экспертами;

- целевая подготовка специалистов для конкретного предприятия и др.

В связи с этим, целью любого предприятия наряду с получением прибыли является развитие кадрового потенциала, а целью учебного заведения – подготовка востребованных специалистов.

В настоящее время в Карагандинском агротехническом колледже проделана определенная работа:

- заключены договора по закреплению баз производственных (профессиональных) практик;

- представители базовых предприятий проводят не только профессиональные экскурсии, но и мастер-классы со студентами колледжа, раскрывая секреты профессионального мастерства, готовы предоставить возможность знакомиться с новейшим производственным оборудованием, передовыми производственными технологиями;

- многие работники предприятий являются наставниками при прохождении практики обучающимися колледжа;

- получены отзывы работодателей о качестве выпускников по обучаемым специальностям;

- выпускникам, положительно зарекомендовавшим себя во время прохождения практики, предоставляются рабочие места;

- работодатели активно участвуют в квалификационных экзаменах колледжа, а также входят в состав квалификационной комиссии, осуществляющих итоговую аттестацию выпускников.

Тем не менее, в современных условиях необходимо совершенствовать систему образовательной деятельности, ориентируя ее, прежде всего, на рынок труда. Образование, как мы понимаем сегодня, предназначено служить условием утверждения нового образа жизни, – как общечеловеческого, так и индивидуального.

Общеизвестно, что дуальная система обучения – одна из самых эффективных форм подготовки профессионально-технических кадров в мире. Ее особенность заключается в том, что обучение проводится большей частью не в учебном заведении, а на предприятии. Дуальная система предоставляет прекрасные возможности для управления собственной карьерой. Уровень обучения в ее рамках постоянно повышается. Ни одно образование не способно дать такое знание производства изнутри, как дуальное обучение, что делает его важной ступенькой на пути к успешной карьере. Образовательное учреждение (колледж) и работодатели являются звеньями одной цепи.

Для развития Карагандинского агротехнического колледжа проблема социального партнерства приобретает актуальность, так как нам важно создать эффективный диалог между профессиональным образованием и предприятиями-работодателями. Подготовка современного специалиста невозможна в отрыве от реального производства, без обеспечения возможности знакомиться и начинать осваивать то оборудование и технологии, с которыми они встретятся, придя на предприятие по окончании образовательного учреждения.

Взаимодействие колледжа с предприятием предполагает совмещение теоретической и практической подготовки, при котором в колледже обучающийся овладевает основами профессиональной деятельности, а практическая часть подготовки проходит непосредственно на рабочем месте, на базе предприятий и включает в себя три основных компонента: 1) учебную практику (практические и лабораторные занятия); 2) производственную практику; 3) внеаудиторную работу.

Заклучив с учебным заведением соглашение, предприятие дает возможность обучающимся в Карагандинском агротехническом колледже приобрести практический навык по работам. При добросовестном отношении к производственной практике обучающимся работодатель платит заработок, а иногда и премию, что стимулирует ребят к более серьезной подготовке и на теоретических занятиях специальной подготовки.

Таким образом, эффективность взаимодействия колледжа и работодателей в интересах повышения качества подготовки профессиональных кадров значительно возрастет, если удастся осуществить перевод своих стратегических партнеров-работодателей из позиции сторонних наблюдателей и пассивных потребителей образовательных услуг в позицию заинтересованных участников образовательных и инновационных процессов, всемерно содействующих овладению обучающимися комплексом профессиональных компетенций, отвечающих требованиям современного рынка труда.

*© Н.Н. Коровина, З.Н. Нурлигенова, 2021*

*Е.С. Оксененко,  
учитель биологии и химии,  
e-mail: [oksenenko\\_94@mail.ru](mailto:oksenenko_94@mail.ru),  
Л.А. Мишина,  
учитель биологии и химии,  
e-mail: [mishinala9@rambler.ru](mailto:mishinala9@rambler.ru),  
О.Ф. Сошенко,  
учитель биологии,  
e-mail: [ofsosh@mail.ru](mailto:ofsosh@mail.ru),  
МБОУ СОШ №45 г. Белгорода,  
г. Белгород,*

## **МЕЖПРЕДМЕТНАЯ ИНТЕГРАЦИЯ НА УРОКАХ ХИМИИ КАК СРЕДСТВО ФОРМИРОВАНИЯ ПОЗНАВАТЕЛЬНЫХ УЧЕБНЫХ ДЕЙСТВИЙ У ДЕТЕЙ СТАРШЕГО ШКОЛЬНОГО ВОЗРАСТА**

**Аннотация:** статья посвящена актуальной и недостаточно разработанной в методике преподавания химии проблеме межпредметной интеграции химии и предметов естественнонаучного цикла в средней школе.

**Ключевые слова:** методика преподавания химии, межпредметные связи, интегрированные уроки, познавательные учебные действия, интеграция в естественных науках.

Целостная картина мира неизбежна без процесса интеграции со смежными с ней науками. В направлении интегративного обучения химии используем в практике идеи Н.Е. Кузнецовой, Н.М. Максимовой, которые помогают решать задачи личностного развития школьников через решение учебных задач проблемного, проектного и исследовательского характера [1].

Использование данных технологий способствует проведению интегрированных уроков. Каждая из названных технологий может быть рассмотрена с помощью используемых для их реализации методов и форм организации деятельности. Процесс интеграции имеет свои особенности – это, прежде всего конструирование интегративного содержания нескольких

учебных дисциплин, в результате которых могут быть получены новые знания теоретического и прикладного характера, которые невозможно получить средствами одного предмета [2].

Наша деятельность носит инновационный характер, так как по результатам исследования данной темы попробуем проанализировать наиболее оптимальные уровни интеграции химии с другими предметами. Формы, методы и приемы интеграционного подхода в обучении, и комплексное применение их с целью повышения уровня сформированности познавательных учебных действий у старшекласников.

Основной формой обучения в средней школе является урок. Согласно концепции М.И. Махмутова: «урок – это динамичная, вариативная форма организации процесса целенаправленного взаимодействия определенного состава учителей и учащихся, включающая содержание, формы, методы и средства обучения».

Через урок попробуем сформировать надлежащие условия для продуктивной познавательной, мыслительной деятельности школьников с учетом их наклонностей и потребностей, а раскрытие сущности интеграционного обучения как элемента передовой педагогической практики.

В содержании учебных дисциплин нами были выделены базовая часть, которая присуща только одному предмету (химии) и интегрированную часть, которая может быть структурным элементом любой дисциплины (история, экология, география и т.д.) – это первый уровень интеграции. Ведущие идеи и понятия придают изучаемому материалу внутреннее единство, целостность, выполняют функции системообразующих связей в содержании учебных предметов. Ведущие идеи как бы «сшивают» узлы знаний в единую систему. Тематическое согласование содержания различных дисциплин позволяет избежать необходимости постоянной перестройки мышления обучающихся. Это позитивные факторы, влияющие на старшекласников, которые в традиционном обучении использовались недостаточно [1].

Проблема интегрированного содержания обучения имеет свои трудности:

1. в химии не так много тем для интеграционного



обучения. Поиск интеграционного сближения – очень захватывающий процесс, как для педагога, так и обучающегося;

2. изложение материала, включающего межпредметную интеграцию. Изложение материала должно быть интересным, понятным, учитывающим возрастные особенности школьников.

Второй уровень интеграции более сложный. Он представляет собой дидактический синтез, который осуществляется как на уровне содержания, так и на уровне приёмов, методов, форм проведения учебных занятий. Процессуальная интеграция осуществляется посредством различных способов деятельности: алгоритмизации, анализа, синтеза, абстрагирования, систематизации, обобщения, которые обеспечивают проблематизацию, уплотнение учебного материала, а также являются оптимальными способами его подачи.

Второй уровень интеграции может осуществляться при использовании разных организационных форм занятий: интегрированный урок, практическое занятие, урок диалог и т.д. Из практики такие уроки могут вести два педагога-предметника (бинарные уроки), что значительно повышает их содержательный и операционный уровень. Но какая бы форма урока ни была выбрана, он должен иметь стройную методическую концепцию, а все его блоки должны связываться между собой общими проблемами, идеями, темами.

По своей структуре такие уроки значительно сложнее уроков первого уровня интеграции, так как требуют более высокого уровня синтеза. Тематическое содержание разных предметов, создают целостное представление о явлениях и процессах и объектах изучения. Из опыта, считаем, что данный тип интеграции особенно эффективен на вводных и заключительных уроках. Из практики: урок химии и технологии «Использование строительных материалов в декорировании предметов интерьера», в ходе которого школьники не только изучили отделочные и связующие строительные материалы, но и практически отработали приемы техники работы с гипсом, техники мозаики, познакомились с нанесением дополнительных элементов отделки: бусин, бисера, гальки и т.д.

При подготовке урока предполагалось провести

детальную проработку всех единиц учебного материала, входящих в данную тему, так как уроки технологии в отличие от химии в большей степени носят практический характер. Деятельность педагогов была направлена на усиление логического мышления и пространственных представлений, что способствовало формированию у школьников различных умственных приемов и приемов практической деятельности.

Более сложный этап в практике – это интеграция трёх дисциплин: химии, биологии и английского языка. Данный урок по теме «...в стране Химических элементов» проводился тремя педагогами. Урок способствовал систематизации знаний Периодической системы Д.И. Менделеева и формированию навыков говорения на русском и английском языках. Он также способствовал развитию мыслительных операций, развитию исследовательской культуры личности школьника. Школьниками на секции УНО закладывались опыты по исследованию содержания химических элементов в воде и почве, а результаты исследований демонстрировались на уроке.

Содержание химии в качестве интеграционной части бинарного урока в практике использовалось при проведении урока географии по теме: «Охрана окружающей среды».

В практике нашей работы были представлены два уровня интеграции. Все уровни межпредметной интеграции на уроках химии способствуют формированию познавательных учебных действий у старшеклассников, а также преодолению фрагментарности знаний, формированию системности и целостности в знаниях, навыках практической деятельности.

Несмотря на все преимущества интегрированных уроков, как показали результаты анкетирования учителей школы, лишь 32% учителей регулярно используют межпредметное интегрирование, но большинство учителей не имеют педагогического опыта проведения интегрированных уроков. Трудности в практическом осуществлении межпредметной интеграции коллеги называют причины объективного характера: недостаточность методических рекомендаций, координации деятельности учителей-предметников, отсутствие координации государственных программ. Трудности субъективного характера: неосведомленность в содержании программ по

смежным предметам, отсутствие опыта в реализации связей между предметами, нехватка времени.

Межпредметные связи могут эффективно использоваться при подготовке школьников к ЕГЭ, так как КИМы по химии могут включать задания: биохимического характера, знания молекулярной физики, химической кинетики.

***Список использованных источников и литературы:***

[1] Аршанский Е.Я. Методика обучения химии в классах гуманитарного профиля. – М.: Вентана-Граф, 2005.

[2] Кузнецова Н.Е. Обучение химии на основе межпредметной интеграции: 8-9 кл.: Учеб.-метод. пособие. – М.: Вентана-Граф, 2004.

© *Е.С. Оксененко, Л.А. Мишина, О.Ф. Сошенко, 2021*

*М.Э. Усенова,  
докторант PhD 3 курса  
спец. «Дефектология»,  
e-mail: [ibragimova1110@mail.ru](mailto:ibragimova1110@mail.ru),  
науч. рук.: **Н.Б. Жиенбаева**,  
д.психол.н.,проф.,  
Казахский национальный педагогический  
университет имени Абая,  
г. Алматы, Казахстан*

## **ВЗАИМОСВЯЗЬ СОЦИАЛЬНОЙ АКТИВНОСТИ С УРОВНЕМ УМСТВЕННОГО И РЕЧЕВОГО РАЗВИТИЯ МЛАДШИХ ШКОЛЬНИКОВ С НАРУШЕНИЯМИ СЛУХА**

**Аннотация:** в данной статье говорится о взаимосвязи социальной активности с уровнем умственного и речевого развития младших школьников с нарушениями слуха. Кроме того содержится материал по научно-теоретическому и практическому исследованию проблемы речевого развития слабослышащих младших школьников в разных условиях обучения. Также делается акцент на том, что проблема развития социальной активности и развития речи младших школьников с нарушенным слухом определена сложнейшей задачей современной начальной школы. Автор указывает на то, что для обеспечения социальной активности неслышащих детей необходима тесная взаимосвязь педагогов с семьей. Родители активно вовлекаются в воспитательно-образовательный процесс. Решение данной проблемы представлено чрезвычайно актуальной для развития системы специального образования.

**Ключевые слова:** социальная активность, нарушение слуха, младший школьник, развитие речи, социализация, современное образование.

Важнейшей целью современного отечественного образования и одной из приоритетных задач общества и государства является становление и развитие социально активного, инициативного и социально ответственного гражданина Республики Казахстан.

В ГОСО общего среднего образования говорится о том, что именно такой «социальный заказ» стоит перед образовательным учреждением, и что именно такая личность будет востребована современным обществом, и успешно социализируется.

На современном этапе развития общества и образования одной из центральных научно-практических проблем, привлекающих внимание многих ученых (Л.С. Выготский, А.Г. Зикеев, С.А. Зыков, М.Л. Никитина, Р.М. Боскис, Л.П. Назарова, Т.В. Розанова, В. Вейс и т.д.), является проблема речевого развития детей с нарушенным слухом.

В научных исследованиях выше названных ученых подчеркивается роль активизации речевой деятельности для гармоничного психофизического и личностного развития детей с нарушенным слухом, их успешного обучения в школе и дальнейшей социализации в обществе.

Но нельзя забывать, личность школьника с нарушениями слуха развивается своеобразно и постоянно нуждаются в специальной психолого-педагогической и социальной поддержке. Усвоение человеком социального опыта происходит и в процессе образования и в семье, и посредством вхождения в социальную среду, установления социальных связей, принятия ценностей различных социальных групп и общества в целом, активного воспроизводства системы общественных отношений [1].

Социальная активность личности – это процесс развития и самореализация человека на протяжении всей жизни в процессе усвоения социального опыта, приобщения его к общественным отношениям. В процессе развития социальной активности – личность приобретает качества, необходимые для жизни в обществе, усваивает определённые ценности и формы поведения.

По установившемуся мнению дети с нарушениями слуха на протяжении многих лет рассматриваются как автономная социальная группа, имеющая свои особые социокультурные отличия и требующая особых условий организации жизнедеятельности. Большинство детей с нарушениями слуха, независимо от возраста, воспитываются в основном в закрытых

образовательных учреждениях (ясли, детские сады, школы-интернаты).

Одной из важнейших социальных функций коррекционной школы является социальная адаптация детей с ограниченными возможностями в развитии. Социальная адаптация означает активное приспособление детей с ограниченными возможностями к условиям социальной среды путем усвоения и восприятия ценностей, правил и норм поведения, принятых в обществе, и трудовой подготовки в процессе целенаправленной социальной и медико-педагогической коррекционной поддержки.

Все усилия педагогического коллектива должны быть направлены на то, чтобы каждый воспитанник был востребован в современном обществе. А будет он востребован тогда, когда осознает смысл своей жизни, когда в руках у него будет профессия и он будет уверен, что нужен обществу.

Коррекционная направленность обучения и воспитания предусматривает своеобразие организации учебно-воспитательного процесса: реализацию специфических принципов обучения, особым образом подобранное содержание работы.

Непременным условием развития социальной активности глухого школьника, является его культурная самоактуализация, его активная работа над своим социальным совершенствованием.

У детей с нарушением слуха, в данном процессе необходимо формировать целый ряд личностных особенностей:

- творческую и познавательную активность личности, высокий уровень саморегуляции (сюда включаются навыки организации межличностных контактов);

- набор интеллектуально-личностных характеристик, которые свидетельствуют об эрудиции, культуре личности, критичности ума и др., перцептивные свойства личности, которые определяют способность адекватно воспринимать и оценивать участников совместной деятельности;

- навыки общения, потребность в нем;

- адекватную самооценку и уровень притязаний.

Задачи, которые стоят перед работой педагогического

коллектива исходя из цели работы по социализации воспитанников:

- Развитие творческих возможностей.
- Пробуждение социальной активности, деятельности ребёнка, который традиционно воспринимался обществом, как больной, нуждающийся в милосердном отношении людей.
- Воспитание чувства собственного достоинства.
- Стремление к самоопределению.
- Формирование способности к выбору жизненной позиции, а не довольствование ролью пассивных потребителей льгот и привилегий, стремление к активному участию в преобразованиях, направленных на улучшение жизни общества [1].

Умственное и речевое развитие играет огромную роль в становлении личности, являясь одним из главных факторов его психического развития. Система формирования речевого развития у неслышащих детей – один из важных факторов полноценного развития личности, влияющий на возможность более свободно осуществлять выбор учебного заведения для профессионального обучения, способствующий успешному трудоустройству, карьере, социальной адаптации.

Оптимизация речевого развития слабослышащих младших школьников определена сложнейшей задачей начальной школы (Р.М. Боскис, М.И. Никитина, Л.Л. Назарова, Л.И. Тигранова, К. Леймитц и др.) [1,2,3]. Она чрезвычайно актуальна в связи с интеграционными процессами, происходящими в обществе, в целом, в системе специального образования.

Очень эффективными способами формирования речевых умений и навыков грамотного речевого поведения становятся составление и отображение ситуаций общения через задания, включающие в себя моделирование конфликтных ситуаций речевого общения, дидактические и сюжетно-ролевые игры. Для развития разговорной речи применяются и другие вспомогательные направления. К ним принадлежат следующие: работа с закрытой картинкой, «разговор о просмотренном кино или мультфильме, обсуждение вопросов по прочитанному рассказу, рассказы об интересных событиях, о проведенной работе, о прошедшем выходном дне и празднике.

Дети с нарушением слуха менее адаптированы в обществе, чем их слышащие сверстники. Из-за того, что окружающие иначе относятся к детям с нарушением слуха, чем к слышащим, у них возникают и закрепляются специфические черты личности. Ребенок с нарушением слуха замечает неодинаковое отношение к нему и к слышащим: с одной стороны он чувствует по отношению к себе любовь, жалость, сострадание (в результате чего нередко возникают эгоцентрические черты), с другой – испытывает исключительность своего положения и у него порой начинает складываться мнение, что он является обузой. Представление детей с нарушением слуха о самих себе часто бывают неточными, для них характерны преувеличенные представления о своих способностях и, об оценке их другими людьми.

У детей с нарушением слуха со средним уровнем интеллектуального развития отмечаются в основном завышенные самооценки. У детей с нарушением слуха с высоким интеллектуальным уровнем наблюдаются в основном адекватные самооценки, то есть они в целом соответствуют по уровню развития личности нормально развивающимся детям того же возраста.

Выдающиеся психологи Л.С. Выготский, С.Л. Рубинштейн, П.Я. Гальперин в качестве доминирующей стороны в развитии личности называют социальный опыт в виденакопления материальных и духовных ценностей, которые усваиваются ребенком на протяжении всего детства. В процессе усвоения этого опыта происходит не только приобретение детьми отдельных знаний и умений, но осуществляется развитие их способностей, формирование личности [3,4].

В процессах социализации определяющее значение имеют опыт ранних этапов онтогенеза, связанный с формированием психических функций и первоначальных форм социального поведения; передача социального опыта через систему обучения и воспитания; и, наконец, взаимное влияние людей в процессе общения и совместной деятельности. В процессе социализации человек формируется как член общества, к которому он принадлежит.

Дефект глухоты и тугоухости в обществе – проблема



социальная. Л.С. Выготский назвал дефект – «социальным вывихом»[4]. Это основная причина детской дефективности: «Физический дефект вызывает как бы социальный вывих, совершенно аналогично телесному вывиху, когда повреждённый член – рука или нога – выходят из сустава, когда грубо разрываются обычные связи и сочленения и функционирование органа сопровождается болью и воспалительными процессами.

Основная проблема социализации это отклонения от нормального становления личности детей с нарушением слуха. Это проявляется в эмоционально-волевой сфере, нарушении социального взаимодействия, неуверенности в себе, снижении самоорганизованности и целеустремленности, что приводит к значительному ослаблению «силы личности» [5].

Социальное развитие – это процесс, во время которого ребенок усваивает ценности, традиции, культуру общества, в котором ему предстоит жить, играть, общаться со взрослыми и сверстниками. Он учится жить рядом с другими, учитывая их интересы, правила и нормы поведения в обществе, то есть становится социально компетентным. Нарушение слуха, значительно осложняет социализацию глухих и слабослышащих детей, что в первую очередь связано с отсутствием или резким недоразвитием речи, и как следствие, нарушением социальных контактов ребенка с окружающим миром.

В связи с этим главной проблемой ребёнка с ограниченными возможностями здоровья (ОВЗ) является нарушение его связи с миром, ограниченная мобильность, бедность контактов со сверстниками и взрослыми, ограниченное общение с природой, недоступность ряда культурных ценностей, а иногда и элементарного образования. Роль образовательного учреждения в социализации детей с ОВЗ в современном обществе имеет большое значение. В связи с этим необходимо усовершенствовать технологии и содержание обучения и воспитания детей с ОВЗ, ставить цели и задачи, содержание и технологии обучения и воспитания детей [6].

Цель работы образовательного учреждения в целом и каждого педагога в частности – содействие в улучшении качества жизни ребенка, имеющего недостатки слуха, защита и

представление его интересов в различных кругах, создание условий для выравнивания возможностей детей и подростков, что отличает их интеграцию в общество и создает предпосылки для независимой жизни.

Для успешной социализации особенно важен этап детства, в котором закладывается фундамент адаптации. Ребёнок знакомится с правилами поведения, обычаями, манерами, усваивает язык окружающих его людей, т.е. овладевает человеческой культурой в широком смысле этого слова. Дети с нарушением слуха – совершенно обычные дети. Они так же любят бегать, играть, танцевать, веселиться и шалить, экспериментируют с разными предметами, строят, лепят и рисуют. Усилия воспитателей, педагогов, психолога должны быть направлены на то, чтобы обогатить социальный опыт ребенка на всех этапах воспитательно-образовательного процесса, развить эмоциональную сферу, обучить основным приемам продуктивного взаимодействия со взрослыми и детьми, расширить представления детей с нарушением слуха об окружающем мире[6]. Для обеспечения социализации незлышащих детей необходима тесная взаимосвязь педагогов с семьей. Родители активно вовлекаются в воспитательно-образовательный процесс, учатся соблюдать единые с педагогами требования к воспитанию ребенка в семье. Необходимо специально создавать пространство доброжелательного отношения к ребёнку.

Родителям нужно воспитывать в ребёнке такие качества, как доброжелательность, готовность помочь другим людям, внимательность к окружающим. От этих свойств характера во многом зависит его успешная адаптация в социуме. Ребёнок с нарушенным слухом обязательно должен принимать самое активное участие в концертах для родителей, праздничных утренниках и прочих подобных мероприятиях. Он может читать стихотворения, танцевать, играть на каком-нибудь музыкальном инструменте. Это тоже важный шаг в социализации детей с нарушением слуха – публичность учит их преодолевать стеснительность и страх перед большой аудиторией. Очень полезны для социализации детей с потерей слуха экскурсии и походы, в которых участвуют семейные знакомые и товарищи

ребенка. В этих условиях он учится действовать в группе, в команде; учится подчинять свои интересы и желания желаниям и интересам других.

Таким образом, для развития социальной активности с уровнем умственного и речевого развития младших школьников с нарушениями слуха необходима интеграция таких детей в общество, чтобы они могли приобрести и усвоить определённые ценности и общепринятые нормы поведения необходимые для жизни в обществе. Одним из условий успешной социализации детей с ограниченными возможностями является подготовка их к самостоятельной жизни, поддержка и оказание им помощи при вступлении во «взрослую жизнь», для чего прежде всего необходимо создать педагогические условия в семье и образовательных учреждениях для социальной адаптации детей. Вместе с тем следует учитывать то, что развитие личности и познавательной деятельности детей с нарушением слуха отличается от развития слышащих детей и имеют свои психологические особенности, которые так же необходимо учитывать при социальной интеграции их в общество.

#### ***Список использованных источников и литературы:***

[1] <https://nsportal.ru> > vuz > osobennosti-lichnosti-detey-s-narusheniem-slukha.

[2] Боскис Р.М. Учителю о детях с нарушениями слуха// Книга для учителя. – 2-е изд., испр. – М.: Просвещение, 1988. – 128 с.

[3] Тигранова Л.И. Умственное развитие слабослышащих детей (Младший школьный возраст). М., 1978. – 96 с.

[4] Выготский Л.С. К психологии и педагогике детской дефективности. Проблемы дефектологии. – М.,1995. – С.37-38.

[5] Зыкова М.А. Активизация речевого общения глухих школьников младших классов в совместной деятельности// Автор, дисс. канд. пед. наук. – М., 2000. – 16 с.

[6] Чичкова Т.И. Социализация детей с нарушением слуха в современном обществе // Молодой ученый. – 2016. – №26 – С.705-708. URL: <https://moluch.ru/archive/130/36053>

© М.Э. Усенова, 2021

## **ИСКУССТВОВЕДЕНИЕ**

**В.С. Баландин,**  
студент 1 курса напр. «Агрономия»,  
e-mail: [balandin-vitalik@mail.ru](mailto:balandin-vitalik@mail.ru),

**А.А. Недогонов,**  
студент 1 курса напр. «Агрономия»,  
e-mail: [nedlesha@gmail.com](mailto:nedlesha@gmail.com),

**Е.С. Кобыльченко,**  
студентка 1 курса напр. «Агрономия»,  
e-mail: [katushka584@gmail.com](mailto:katushka584@gmail.com),  
КубГАУ им. И.Т. Трубилина,  
г. Краснодар

### **РОЛЬ МУЗЫКИ В СОЦИАЛИЗАЦИИ СОВРЕМЕННОЙ МОЛОДЕЖИ**

**Аннотация:** музыка является важным элементом коммуникации для современной молодежи. Она влияет не только на эмоциональное состояние человека, но и может определять принадлежность к какой-либо социальной группе, формировать взгляды и ценности личности, оказывать действие на ментальное и физическое здоровье.

**Ключевые слова:** влияние музыки, музыка и подростки, польза и вред музыки.

Всю нашу жизнь нас сопровождает и окружает музыка. Даже не имея никаких музыкальных предпочтений и любимого плейлиста, мы слышим музыку повсюду: по телевизору, радио, в любимом кафе или парке. При этом невозможно не испытывать никаких эмоций, слыша различные музыкальные композиции: различна только степень их влияния на человека.

Музыка и эмоции тесно связаны. Есть музыка для каждого состояния, которое испытывает человек – от гнева и печали до любви и счастья. А подростки, которые обычно каждый день испытывают широкий спектр эмоций, видят в музыке способ выразить эти эмоции и справиться с ними.

Исследователи характеризуют молодежную культуру как

воплощение ценностей, которые находятся в конфликте с ценностями взрослого мира. Эти представления привели многих взрослых к убеждению, что подростки придерживаются иных ценностей, чем старшие поколения, и воспринимают молодежную культуру как посягательство на мораль современного общества. Несмотря на взгляды многих взрослых, среди исследователей нет единого мнения о том, придерживаются ли молодежные субкультуры иных убеждений, чем взрослые.

Недавние исследования показывают, что музыка влияет не только на настроение человека. Она также может изменить его восприятие окружающего мира. Исследование, проведенное в Университете Гронингена, показало, что определенная музыка влияла на то, что видели испытуемые – при прослушивании лиричной музыки одна группа испытуемых видела грустные выражения лица на фотографиях, при прослушивании энергичной музыки другая группа видела счастливые лица на той же самой фотографии. Таким образом, музыка, которую мы слушаем, может влиять на наше восприятие окружающих.

Прослушивание определенных жанров и текстов песен, а также просмотр музыкальных клипов влияли на развитие убеждений у подростков в создании отрицательных и неправильных стереотипов, что заставляло их уделять повышенное внимание внешности и расточительному образу жизни. Хотя музыка, которую они слушают, не обязательно заставит их думать или действовать определенным образом, она может оказать сильное влияние на их эмоции, восприятие и поведение как положительное, так и отрицательное.

Для большинства подростков музыка служит спасением. Они находят песни с конкретными текстами, которые помогают им распознавать, принимать, понимать и выражать определенные эмоции, о которых они не могут или не хотят говорить со своими близкими. Музыка также может быть их способом налаживания контактов с кем-то, кто чувствует то же, что и они. Это также может быть средством самовыражения, особенно если они пишут или играют свои собственные песни на музыкальных инструментах.

Подростки находятся в том возрасте, когда на них очень

легко повлиять. Таким образом, несмотря на то, что прослушивание рэп- или рок-музыки не обязательно воспитает отрицательные черты характера, оно может лишь спровоцировать девиантное поведение, которое уже может привести к негативным или позитивным последствиям.

Музыка влияет на социальное поведение подростков. Она может вызывать или поддерживать антисоциальное поведение, но также может помочь подростку быть более уверенным в общении с людьми своего возраста.

Несмотря на всеобщие стереотипы о том, что такие жанры как рок, тяжелый металл и панк могут привести к употреблению наркотиков и неконтролируемой агрессии, такая музыка как в подростковом, так и в более зрелом возрасте, способна помочь человеку прожить негативные эмоции, взбодрить ум и тело, отвлечься от проблем и получить заряд бодрости. Музыка является лишь средством выражения эмоций и никак не может быть связана с пагубными зависимостями. Человек принимает решение следовать вредным привычкам под влияние окружения или из личных побуждений, вне зависимости от того, каким жанром музыки он увлекается.

Именно из-за того, что подростковая психика нестабильная и очень гибкая, на нее крайне просто повлиять. И главным инструментом влияния на нее является общение. Именно то, в каком окружении находится человек, является главным фактором, определяющим модель его поведения.

Интересным фактом является то, что многие преступники, убийцы и насильники имели предпочтения к симфонической классической музыке или же не имели никаких предпочтений в музыке, ограничив себя от ее прослушивания. Следовательно, антиморальные и антисоциальные поступки берут начало не от выбранного человеком жанра музыки, а от состояния его психики и образа жизни.

Человек в праве выбирать самостоятельно, какую музыку ему слушать. Но в детстве мы не способны глубоко анализировать тексты песен и понимать смысл, который вложил в нее артист. Главная миссия родителей – это окружить ребенка любовью и положительными эмоциями, привить те качества, которые помогут ему во взрослой жизни, развить или открыть

определенные грани личности или таланты. Музыка может быть полезным инструментом в этом. Это не обязательно прослушивание классической музыки или оперы – достаточно лишь определить, какая музыка доставляет ребенку радость и заставляет испытывать положительные эмоции. При этом, обучение ребенка в музыкальной школе может быть крайне полезным, так как это помогает не только социализации его как личности, но и стимулирует умственную деятельность, формирует усидчивость и целеустремленность, что не мало важно для жизни человека в обществе.

Таким образом, важно понимать то, что нет плохой музыки – это лишь вопрос вкуса человека. Необходимо слушать такую музыку, которая заставляет жить, видеть красоту жизни и людей, оберегает от стресса и помогает бороться с негативом и напряжением, заставляет двигаться дальше, придает уверенности, приводит к гармонии и умиротворению. Главное – получать наслаждение от прослушивания, а не искать причины выбора той или иной песни.

#### ***Список использованных источников и литературы:***

[1] Друзенко, А. Как нам работается, или о настроении / Братухина, О.Д. Музыка и духовный мир подростка / О.Д. Братухина, А.В. Цветкова // Грани познания. – 2014. – №2. – С. 24-27.

[2] Русяева Т.А. Музыка в системе ценностей подростков // Теория и практика общественного развития. – 2013. – №12. – С. 95-111.

[3] Шувалова Е.А. Влияние музыки на организм человека (пифагорейская теория музыки и цвета) // БМИК. – 2016. – №5. – С. 63-78.

© В.С. Баландин, А.А. Недогонов, Е.С. Кобыльченко, 2021

*А.В. Грешникова,  
к.ф.н., доц.,  
ОГИК,  
г. Орёл*

## **МЕТОДЫ АНАЛИЗА ФОРТЕПИАННОЙ ИСПОЛНИТЕЛЬСКОЙ ИНТЕРПРЕТАЦИИ**

**Аннотация:** статья посвящена рассмотрению основных методов фортепианной исполнительской интерпретации. Исследование способов ее осуществления позволяет выявить общие закономерности исполнения. Множество элементов, которые включает в себя фортепианная интерпретация, делают ее жизнеспособной и художественно правдивой.

**Ключевые слова:** музыкальное произведение, фортепианная интерпретация, звук, исполнитель.

Исполнительская интерпретация вне зависимости от стиля или эпохи исполняемого произведения имеет общие универсальные законы истолкования музыкального текста, его произнесения и публичного исполнения.

Для исполнителя фортепианная интерпретация сводится к трём основным аспектам: художественному образу, технике игры (художественному методу) и художественному стилю. Функциональные особенности единства вышеназванных аспектов позволяют выявить общие закономерности исполнения.

Художественный образ определяет внутреннюю сущность звучащего произведения. Стиль устанавливает внешнюю выраженность, характер и особенности художественного образа. Техника игры (художественный метод) это художественно-технический инструмент интерпретации. Если понятие «технический» включает в себя музыкальный текст, различные способы произнесения звука и приемы интонирования, организацию звуковой перспективы и метроритмической структуры, то понятие «художественный» ориентируется на особенности музыкального стиля.

Фортепианная интерпретация включает в себя множество



элементов, которые в разных взаимных связях представляют целостное единство музыкального исполнения. В музыкальном исполнении неожиданным образом соединяются противоречивые и на первый взгляд несовместимые вещи – тембр инструмента и работа исполнителя с воображаемыми тембрами; нотный текст и его интерпретация, обнаруживающая в произведении многое, чего нет в тексте. Эта противоречивость и разная природа этих элементов, делают интерпретацию жизнеспособной и художественно правдивой.

Музыкальное произведение в процессе интерпретации проявляет себя подобно живому организму. Нотный текст перестает быть замкнутой системой знаков и показывает свою открытость к интерпретации музыканта и его слушателя.

Эстрадное исполнение для солиста интерпретатора – это алтарь, каждый выход на нее – «священная жертва».

«То, что я вижу, когда смотрю на играющего, должно помогать моему слуховому впечатлению, а не мешать ему. Нужно играть так, что, если бы исполнитель был отделен от слушателей звуконепроницаемой прозрачной перегородкой, они могли бы по его движениям догадаться о характере исполняемой им музыки» [3].

Мысль о слуховом контроле как основе всего в исполнительстве проходит красной нитью в повседневной практике каждого исполнителя. Чуткая реакция слуха на реальное, а не воображаемое звучание сказывается в приучивании слушать себя на всех стадиях работы. Без этого невозможно добиться качественной техники, постижение которой является не механическими упражнениями, а сложным процессом, сочетающим моторно-двигательную работу с глубоко осмысленным слуховым анализом. Ведь формирование технической сноровки, требующее повседневного настойчивого труда, не ограничивается скоростью и ловкостью, чистотой и точностью нажатия клавиш. Техническое мастерство измеряется не столько беглостью, сколько соответствием между «хочу» и «могу». «Услышать себя мало, – подчеркивал в таких случаях Б. Асафьев, – надо уметь в найденном убедить других – вот и путь техники!» [1]

Краеугольным камнем в постижении реализации

авторского замысла является интонация.

Тонкое интонирование музыки придает ее звучанию глубину, правдивость высказывания, выпуклую выразительность и свидетельствует об уровне культуры и зрелости исполнителя.

Интерпретатор, обладающий всеми перечисленными качествами, способен уловить малейшие внутренние тяготения, скрытые в графике мелодии. В первую очередь находит опорные точки в каждом мотиве и общую кульминацию темы, а уж затем определяет взаимосвязь отдельных мотивов внутри нее, их динамическое отличие, степень экспрессии. Музыкальная речь всегда сравнивается с разговорной – в ней многое также зависит от изменения характера и силы звука, от взятия дыхания, цезур, от выявления ударных слогов, кульминационных пунктов внутри отрезков мелодии и построения в целом. Все многообразие чувств и мыслей в музыке передается через определенную интонацию, которая способна вызвать различные эмоциональные состояния и иметь свое логическое назначение – вопросительное, ответное, утверждающее.

Поскольку интонирование сопоставимо с расстановкой ударений в словах и нахождением смыслового акцента предложения, то фразировка – с синтаксической структурой. Здесь роль знаков препинания выполняют цезуры, дыхание; они, как запятые внутри предложения, не должны дробить музыкальную мысль. Последняя может заключаться точкой, многоточием, восклицательным и вопросительным знаками.

Параллельно с этим ставятся и другие задачи – уточнение содержания каждой фразы, какое звучание больше соответствует смысловому завершению формы, ее раздела. В представлении исполнителя должны возникнуть ассоциации с их высотным, интервальным построением, ритмическим рисунком, темброво-регистровыми красками. Самое серьезное внимание уделяется чувству целого в музыке. Слияние отдельных фраз в нечто единое, глубоко продуманное, точно отражающее авторский замысел, создание сквозного развития, широкой линии дыхания. ТО есть никаких швов, неоправданных разрывов формы просто не допускается.

Произведение лишь тогда естественно «задышит» под руками исполнителя, когда все в нем будет согласовано между собой, когда одно проистечет из другого.

Вслушивание в нотный текст по горизонтали, т.е. тренировкой, по выражению К. Игумнова, «горизонтального мышления», отказом от «фразировочного крохоборничества»[4]. Необходимо стремиться иметь в виду весь предыдущий и последующий материал. Не следует в ущерб охвату целого слишком увлекаться деталями, отдельными, особо выразительными эпизодами, собственными удачными находками в артикуляции, выпячивая их. Стихийность, неподконтрольная эмоциональность играющего тоже не способствует композиционному единству. Само же дыхание надо распределять так, чтобы его хватало до конца законченной мысли, умело сменяя его при длительном повествовании. Не забывать, что «музыка – искусство интонируемого смысла» [2].

Интонационная выразительность, равно как и цельность исполнения, неотделимы от верного ощущения времени. Без этого невозможно ни установить основной темп (с вероятной мерой отклонения от него), ни добиться непрерывности движения и слияния небольших волн в генеральную кульминацию. Например, в полифонии большей отчетливости и ясности темы способствует дыхание перед каждым новым вступлением. Его продолжительность находится в прямой связи со скоростью исполнения. Чем медленнее темп, тем спокойнее дыхание, размереннее движение руки, его выражающее; тем темп подвижнее, тем короче дыхание, лаконичнее движение руки. Всякое несоответствие дыхания темпу влечет за собой его нарушение и лишает голосоведение рельефности.

Подобно умной фразировке, владение временем – вопрос не только вкуса, но и интеллекта, эрудиции интерпретатора. Именно в значительной степени определяется его дарование. Разве мало мы слышим с самых престижных подмостков грамотные, осмысленные, однако вовсе не трогающие душу интерпретации? Словно окропив произведение мертвой водой из русских народных сказок, их создатель не смог раздобыть воды живой (или забыл о ней). Так где же тот самый животворный источник? Это и есть темпо-ритмическое чутье,

воскрешающее сухие звуки, позволяющее в рамках метричности добиваться свободы движения, в размерности осязать гибкость. Вдохновенный стилист будет строго придерживаться авторских указаний, которыми сказано очень много. Надо лишь их точно выполнять, открывая за скупыми рамками богатый образный мир. Сонет В. Шекспира: «Глазами слышать – тонкий дар любви». К музыке он ведь тоже имеет отношение.

Сознательный поиск выразительности ритма – необходимое условие верной интерпретации, поскольку определенным темпам соответствуют определенные образные категории, и важно ощущать их внутреннюю связь с содержанием музыки. Даже на стадии разбора, в самом начале этого пути, интерпретатор должен осмыслить, представить темп исполнения, так как от этого зависит характер фразировки, штрихов, качества звука, педализация. И в дальнейшем выработка настоящего исполнительского темпа достигается не только суммой технологических приемов, но прежде всего углублением музыкальных представлений пианиста, его приближением к художественной сути произведения. Без достаточного самоограничения нельзя добиться ритмической свободы. Небрежное отношение к ритму приводит к сумбурности и расплывчатости в игре, к искажению смысла музыки, нарушению ее характера.

Rubato является для любого исполнителя одним из самых сложных моментов, тесно связанных с его артистизмом, общей культурой. Поэтому следует добиваться тончайших, прочувствованных отклонений в ритме, обращение к rubato должно быть не сразу, а только тогда, когда выяснена строгая организующая сила метра в произведении.

Артура Шнабеля однажды спросили, к какой из двух фортепианных школ он принадлежит – к той, где играют ритмично, или к другой, которая учит играть, как чувствуешь. Австрийский виртуоз с присущей ему тонкой иронией ответил: «А почему бы не чувствовать ритмично?» [6]

Самое пристальное внимание уделяется звуку – одному из самых главных выразительных средств. Забота о нем, о расширении тембровой палитры идет через сознание бесконечного множества ее оттенков и градаций. Приемов

звукоизвлечения можно подобрать ровно столько, сколько существует разнообразных красок. Потому-то работа должна быть направлена от звука к технике, но никак не наоборот. Все здесь опять-таки упирается в слух, в умение хорошо слушать себя. Исполнитель, наделенный чутким, неравнодушным ухом, никогда не позволит себе взять серый, бестелесный тон. Конечно, здесь играет роль установления связи между определенным прикосновением к клавише и его звуковым эквивалентом. Прикосновением, непременно активным, сосредоточенным. Надо слушать также продолжение и затухание звука – вибрацию самой струны, какой быстротечной она не являлась бы. Чем шире образный, интеллектуальный мир артиста, чем ярче его фантазия и целенаправленное внимание, тем богаче и разнообразнее музыкальные краски.

Преодолевая молоточковую природу инструмента, на рояле надо петь, а не выстукивать, не забывать ни на секунду о красивом туше, особенно у романтиков. Даже в произведениях таких ритмически обостренных авторов, как С. Прокофьев, Б. Барток или Р. Щедрин, звук должен быть в меру весомым, сочным, без потери своей искристости. Интерпретатор должен обращать внимание на певучесть и гибкость звучания, уметь градировать тонкие нюансы, сохраняя при этом достаточную ясность звука, владеть в любой динамике различной интенсивностью наполнения звука, которая в свою очередь определяется и характером, и стилевыми особенностями музыки. Например, колористичность, ощущение звуковой перспективы в многослойной фактуре в сочетании с тонкой педализацией, особый прием звукоизвлечения легким отталкиванием от клавиатуры, окутывание мелодии «звуковыми туманностями» – все это должно вызвать к жизни зрительные и чувственные ассоциации в пьесах импрессионистов. В транскрипциях из И.С. Баха уместно подражание органу с его протяженностью, глубиной, вязкостью, гулкостью в нижних регистрах, инструментальной ясностью в высоких регистрах. В произведениях симфонистов – оркестровым краскам, что предполагает их знание, слышание – с одной стороны, наличие определенного плана инструментовки и владения тембровой палитрой – с другой. На материале сонат Л. Бетховена

приобретается умение мыслить в так называемом дирижерском ракурсе, улавливая на фортепианной клавиатуре точное звуковое соотношение различных групп инструментов, по возможности интонационно имитируя то струнные, то духовые, то гулкие литавры. Невольно вспоминается выражение Г. Нейгауза: «Пианист и рояль – это почти дирижер и оркестр»[5].

Таким образом, исполнительская интерпретация произведений включает в себя погружение в культурную атмосферу эпохи композитора. Наиболее выразительные содержательные моменты музыкального текста становятся отправными точками для изучения каждого произведения. Это определения жанра, свойств музыкальной фактуры, ярких черт музыкальной образности, выраженные различными средствами музыкальной выразительности. Музыкальное произведение становится для исполнителя актуальным настоящим. Наследуя художественные достижения прошлых веков, оно во многом устремлено в будущее. Понимание всего комплекса художественной выразительности произведения приводит к единству звуковой образности и исторического стиля, художественной техники пианиста и определяет главный итог работы музыканта-исполнителя – стилистически верную интерпретацию.

Фортепианная интерпретация обогащается новыми формами публичного выступления: концерты на открытом воздухе, студийных записей. Звукозапись является масштабной отраслью современной культуры. Фортепианный репертуар, созданный в течение веков, запечатлён на различных электронных носителях и представляет внушительное число студийных и концертных интерпретаций.

Во взаимодействии концертной практики, конкурсной и фестивальной жизни, музыкант-исполнитель стремится объединить в интерпретируемом произведении и голос веков, и звучание современности, свою артистическую направленность с чутким вниманием слушателя.

Интерес к фортепианному исполнительскому искусству не угасает. Исполнительская интерпретация фортепианных произведений, методы ее осуществления, а также эстетические приоритеты и ценностные ориентиры показывают

жизнестойкость, способность ассимилироваться в постоянно изменяющихся культурных условиях.

***Список использованных источников и литературы:***

[1] Асафьев Б.В. Избр. труды. – М.: Изд-во Акад. наук СССР, 1952. Т. 1. – С. 301.

[2] Асафьев Б.В. Музыкальная форма как процесс. – 2-е изд. – Л.: Музгиз, 1971. – С. 344.

[3] В классе А.Б. Гольденвейзера. – М.: Музыка, 1986. – С. 39.

[4] Мильштейн Я.И., Игумнов К.Н. Вопросы фортепианной педагогики. // Вопросы фортепианного исполнительства. Вып.1. – М.: Музыка, 1965. – С. 57.

[5] Нейгауз Г.Г. Размышления, воспоминания, дневники. – М.: Советский композитор, 1983. – С. 162.

[6] Шнабель А. Моя жизнь и музыка. // Исполнительское искусство зарубежных стран. Вып.3. – М., 1967. – С.158.

© А.В. Грешикова, 2021

*А.В. Макина,  
канд. иск., доц.,  
ПГИК,  
г. Пермь*

## **МУЗЫКАЛЬНО-ХУДОЖЕСТВЕННОЕ МИРОВОЗЗРЕНИЕ Г.В. СВИРИДОВА**

**Аннотация:** в статье раскрывается музыкально-творческое мышление Г.В. Свиридова, своеобразие которого выражается в ярко национальном, глубоко русском складе его натуры, приверженности композитора к народным музыкальным традициям, а также к активному продвижению в своем творчестве духовной темы.

**Ключевые слова:** Г.В. Свиридов, русская духовная культура, национальная основа музыки, «свиридовская простота».

Рубеж XX – начала XXI в. связан со значительными трансформациями в русской национальной мысли, а также музыкальной традиции. Во многих отношениях русское национальное искусство, опирающееся на фольклорные традиции, находится на перепутье. Именно поэтому важно упомянуть вклад Георгия Васильевича Свиридова (1915-1998), русского и советского композитора, заложившего основу для возрождения русской духовной традиции в период кардинальных историко-культурных смен и столкновений. В 2020 году отмечалось 105 лет со дня рождения великого отечественного композитора XX века, лауреата Государственных премий СССР, Народного артиста СССР, новатора в области хорового письма.

Творческая биография и деятельность Г.В. Свиридова связана с тем этапом развития России, когда действительно русских национальных мыслителей, как таковых, не было, поскольку в условиях смены советского политического режима на российское значительный провал обнаруживался во многих сферах, и в первую очередь в русской национальной мысли, как отмечает М.С. Жиров [6].



Позиции советских мыслителей в отношении формы и содержания национальной культуры были недостаточно глубокими, обусловленными только требованиями того времени, в котором они жили, когда любые русские культурные и духовные традиции, существовавшие в России до возникновения СССР, полностью отвергались. Видение же данного композитора было иным, обращенным не столько на XX столетие, но и гораздо дальше: во фольклористику, древнее русское государство, Российскую империю.

Такие явления как модернизм, антитрадиция, презрение к преемственности в искусстве и культуре – все это понималось Г.В. Свиридовым как «путь к гибели русского народа» [1]. Отказ от народных корней, в особенности, в музыкальной культуре, был синонимом разложения, агрессии, наглости, бездушия, бездуховности. Те же проявления современной культуры, которые получали освещение в актуальном для Г.В. Свиридова искусстве, были явлениями временными, которые не были «созданы для вечности». Современная музыка, лишенная преемственности с масштабным пластом народной фольклорной традиции, не была нацелена на создание «бессмертных ценностей», но «унижала, оплевывала созданное великое... душила в колыбели живые творческие чувства, любые проявления человечности и национального характера» [1]. Основной целью музыки, лишенной значимого традиционного начала, было разрушение у современников чувства родства со своим прошлым, ощущения истории, осознания взаимосвязи между прошлым и будущим. Можно сделать вывод, что истинная музыка, по Г.В. Свиридову, это музыка, в которой заложено народное начало, фольклорные традиции, в которой современный человек приближается к общечеловеческим ценностям, миропониманию, мировоззрению, которые были понятны и значимы для русского человека всегда.

Талант Г.В. Свиридова наиболее полно и ярко проявился в области вокальной музыки (и в этом тоже сказалась особенность его русского дарования), сначала в камерной (романсе, песне, монологе), а позже, на рубеже 40-50-х годов и далее, – в вокально-симфонических жанрах (оратории, кантате). Разнообразные по жанру музыкальные произведения Г.В.

Свиридова всегда находили отклик в сердцах массового слушателя. Необходимо отметить, что творческое наследие композитора наделено своеобразным миром, интонациями, которые близки и понятны русскому слушателю, простотой мелодии, благодаря которой многие произведения композитора запоминаются уже после первого прослушивания.

Однако не следует считать, что музыка Г.В. Свиридова проста потому, что является неискусной. Простота музыкальной формы, ее доступность и понятность – это результат длительного постижения всей сложной структуры музыки, творчества, гения, которые формировались на протяжении всей жизни композитора. Именно подобная простота с учетом сложных изысканий автора в момент ее создания и выделяет творчество композитора, делает его феноменальным, непостижимым, как считает О.В. Соколов [5].

Лирический герой произведений Г.В. Свиридова – это, в первую очередь, поэт и гражданин, патриот, который понимает и ценит, любит Родину, наслаждается ее природой. Такие категории как патриотизм и гражданственность для него не являются пустыми фразами, он действительно берет из них силу, они наделяют его такими возможностями, благодаря которым он может преодолеть любые препятствия. Все его действия подчинены интересам Родины, народа, русской культуре, традициям, и это отличает художественную силу произведений Г.В. Свиридова, как считает Б. Чайковский [2]. Все чувства лирического героя не поверхностны, а глубоки, целомудренны, задушевные, поэтому близки русскоязычному слушателю.

Особое место в творчестве Г.В. Свиридова занимает система образов русской природы. При этом они выражаются либо в ярких, сочных красках, которые будто бы были созданы крупными мазками (например, как в произведении «Поэма памяти Сергея Есенина»), либо в нежных, словно размытых, «акварельных» красках (как в произведениях «Осенью», «Эти бедные селенья» на стихи Ф.И. Тютчева). Все произведения реализуют единую тему, с любовью выражающую уважение и восхищение родным краем. Тема природы непосредственно связана с мироощущением также и лирического героя Г.В.

Свиридова. В произведениях, посвященных природе, эта тема наделена одушевлением, таинственностью, непостижимостью. Подобное обостренное восприятие темы природы выражает внутреннюю натуру лирического героя, демонстрирует его душевную тонкость и поэтическую чуткость.

Тема Родины и России близка большинству произведений Г.В. Свиридова вне зависимости от жанра. Как монументально-героическая «Патетическая оратория», так и лирико-эпическая «Поэма памяти Сергея Есенина», как вокальные циклы, положенные на стихи А.С. Пушкина, С.А. Есенина, А.А. Блока, так и другие жанры выражают тему Родины. Однако вне зависимости от того, чьи стихи легли в основу произведений, песен, хоров Г.В. Свиридова, все они реализуются в его творчестве с особенным и оригинальным своеобразием [см. об этом: 3].

Творчество Г.В. Свиридова нацелено на то, чтобы выразить в воображении слушателя наиболее значимые события, характерные для истории России, а также и для современного общества. В частности, этой цели подчинено изображение Куликовской битвы в «Песне о России» (на стихи А.А. Блока), революционных событий в «Поэме памяти Сергея Есенина», в «Патетической оратории», положенной на стихи В.В. Маяковского.

Однако творчество Г.В. Свиридова подчинено изображению не только эпохальных событий, но сосредоточено также и на репрезентации повседневной, обыденной жизни людей. Восходя по линии социальных обобщений, композитор, как отмечает А. Белоненко, «создает не только многоплановые образы, но также вырабатывает и отдельные судьбы, подчас трагические» [4]. Тема народа, народности, духовности простого русского народа также значима для творчества Г.В. Свиридова. При том она представлена следующими характерными чертами, сформулированными А. Висковым [7]:

- репрезентация особенного жизненного уклада («Поэма памяти Сергея Есенина», кантата «Деревянная Русь»);
- представление особых верований и обрядов (цикл «Курские песни», Весенняя кантата);
- демонстрация высокого уровня нравственности,

высокого этического начала, которое и позволило русскому человеку выжить, сохранить собственную самобытность (Три хора из музыки к драме А.К. Толстого «Царь Федор Иоаннович», Концерт памяти А.А. Юрлова);

– изображение реальной жизни, которая не прерывается на протяжении нескольких столетий и тысячелетий вне зависимости от того, какие события происходят (кантата «Ода Ленину», Патетическая оратория, сюита «Время, вперёд!»).

По словам К. Птицы, подлинно русское дарование Г.В. Свиридова органично связано с истоками национально-хоровой культуры, но при этом оно глубоко самобытно и ново. Новаторство композитора заключается в той высшей «драгоценной» простоте (термин В. Цендровского), за которой стоит глубина содержания, ясность мысли и совершенное мастерство. При кажущейся простоте и традиционности музыкальный язык Г.В. Свиридова отмечен оригинальными интонационно-ладовыми и гармоническими находками, по-новому освещающими народно-песенные интонации.

#### ***Список использованных источников и литературы:***

[1] Свиридов Г.В. Музыка как судьба. – М.: Молодая Гвардия, 2002. – С. 68, 80.

[2] Чайковский Б. Книга о Свиридове. – М.: Музыка, 2013. – С. 54.

[3] Антология русской и западноевропейской музыки XII–XX веков: фонохрестоматия. – М.: Доминанта, 2003. – С. 56.

[4] Белоненко А. Метаморфоз традиций // Книга о Свиридове / сост. А. Золотов. – М.: Искусство, 2013. – С. 73.

[5] Соколов О.В. Из Болдинских чтений: сб. ст. – Нижний Новгород: Изд-во Нижегородской консерватории, 2018. – С. 82.

[6] Жиров М.С., Кинаш Л.А. Православное мирозерцание духовной музыки Г.В. Свиридова // Научные ведомости Белгородского государственного университета. – 2015. – №2. – С. 82.

[7] Висков А. «Любовь святая» (Свиридов, Юрлов и «юрловцы») // Музыкальная жизнь. – 2011. – №5. – С. 59.

© А.В. Макина, 2021

## **ПСИХОЛОГИЧЕСКИЕ НАУКИ**

**В.С. Баландин,**  
студент 1 курса напр. «Агрономия»,  
e-mail: [balandin-vitalik@mail.ru](mailto:balandin-vitalik@mail.ru),

**А.А. Недогонов,**  
студент 1 курса напр. «Агрономия»,  
e-mail: [nedlesha@gmail.com](mailto:nedlesha@gmail.com),

**Е.С. Кобыльченко,**  
студентка 1 курса напр. «Агрономия»,  
e-mail: [katushka584@gmail.com](mailto:katushka584@gmail.com),  
КубГАУ им. И.Т. Трубилина,  
г. Краснодар

### **АУТОАГРЕССИЯ КАК ФОРМА САМОРАЗРУШАЮЩЕГО ПОВЕДЕНИЯ: ПРИЧИНЫ И ПУТИ ЛЕЧЕНИЯ**

**Аннотация:** аутоагрессия является формой девиантного поведения человека, и является одной из причин появления психических заболеваний у подростков и взрослых. В статье рассматриваются причины появления аутоагрессии, опасность для человека и окружающих, особенности проявлению ее у подростков и пути выхода из деструктивного состояния.

**Ключевые слова:** аутоагрессивное поведение, причины аутоагрессивного поведения, аутоагрессия у подростков, профилактика и лечения аутоагрессивного поведения.

Сегодня девиантное поведение – отклонение в поведении от общепринятых норм – приобрело массовый характер как среди подростков, так и среди взрослого населения.

Говоря об общем определении, то под аутоагрессией понимают причинение субъекта вреда самому себе в физической, психологической или социальной форме. Эта проблема актуальна как для педагогов, так и для всей общественности в целом, ведь «количество жертв, составляющих аутоагрессивность в последние ста лет превышает количества погибших во всех войнах за всю историю человечества». [3]

В основе данного поведения часто скрыто чувство ненависти, гнева и нелюбви к себе, что и является провоцирующим фактором самодеструктивного поведения. При этом, сам факт недовольства по отношению к себе не является отрицательным фактором, напротив, чувство вины побуждает человека начать анализировать свои действия. Сигналом же начала деструктивного поведения является проявление аутоагрессии как привычной реакции на ситуации, где человек не может достичь желаемого и причиной этому считает себя.

В психоанализе аутоагрессию считают защитным механизмом психики человека, то есть, если человек в определенной ситуации не может направить агрессивный импульс на внешний объект, он направляет этот импульс на себя.

Причинами этому может послужить следующее:

1. Страх потери – объект, из-за которого возникла вспышка гнева, является значимым для человека и боязнь потерять его одобрение перенаправляет агрессию обратно.

2. Осуждение общества – неодобрение подобного выражения гнева окружающими, зачастую это можно наблюдать у подростков, когда данное поведение вызывает насмешки сверстников или же неодобрение со стороны близких родственников и семьи.

3. Отсутствие объекта гнева – потеря важного человека в жизни может вызвать чувство несправедливости и ненависти по отношению к нему, но так как этот объект исчез, то все возникающие негативные эмоции и сопутствующее чувство вины человек направляет на себя.

4. Завышенные требования – страх неудачи, боязнь не оправдать надежды близких приводит к заниженной самооценке и неоправданному чувству вины по отношению к себе.

5. Недостаток внимания – так как аутоагрессия является отклонением от общепринятых в обществе норм поведения, то, таким образом, с его помощью человек может обратить на себя внимание для достижения желаемого результата.

6. Психологические особенности человека – замкнутость, неустойчивый эмоциональный фон, чувствительность к смене эмоционального состояния других, частые сильные

переживания, особенности характера и т.д.

Кроме вышеперечисленного часто аутоагрессивное поведение могут вызывать травмы из прошлого, такие как физическое или сексуальное насилие, случаи домашнего насилия в семье, которые провоцируют определенные смещения в психике. То есть, человек считает случившееся заслуженным и принимает чувство вины на себя, в последствие, наказывая себя за произошедшее.

В психофизиологии существует два понятия: аутоагрессия (агрессия, направленная на себя) и гетероагрессия (агрессия, направленная во вне). При изучении данных понятий можно проследить зависимость между направленностью агрессии и особенностями нервной системы. Так, люди с меланхоличным типом личности более сильно подвержены аутоагрессивному поведению, так как более чувствительны в проявлении эмоций и зависимы от эмоционального состояния окружающих. При этом, для холериков более привычным является перенос своих эмоций во вне, то есть на окружающих их людей.

Особенно остро проблема саморазрушающего аутоагрессивного поведения стоит в подростковый период. Именно в этом возрасте из-за физиологических и психологических изменений ребенок нестабилен эмоционально, и, следовательно, излишняя авторитарность и запреты со стороны родителей и общества являются прямой провокацией к проявлению аутоагрессии.

Важно понимать, что не всегда можно самостоятельно контролировать и, своевременно, выявить и подавить самодеструктивное поведение. Зачастую, длительное пребывание в состоянии аутоагрессии может привести к более серьезным последствиям, таким как саморанение или попытки суицида, и будет требовать вмешательства психолога или психиатра с дальнейшим медикаментозным лечением. Поэтому важно вовремя обозначить корень проблемы и приступить к ее решению: самостоятельно или обратиться к специалисту.

Для самостоятельной проработки проблемы необходимо понимать, что такие эмоции как гнев, ненависть и агрессия человеку необходимо выражать. При этом важно найти

подходящий способ. Самым эффективным является творчество – это может быть рисование, танцы, прикладное искусство, пение и т.д. Человек может буквально нарисовать свой гнев на бумаге, увидеть в зеркале, услышать его на записи, тем самым дав своим эмоциям выход. Многие исследования показали, что именно такой способ профилактики аутоагрессии более эффективен, так как физическое проявление негативных эмоций – битье посуды, различные виды борьбы, экстремальные виды спорта – только сильнее провоцирует свободный выброс гнева, а именно гетероагрессию, что может привести к выработке привычки выражать свои эмоции таким образом, что опасно не только для самого человека, но и для окружающих.

Важно понимать, что все эмоции человека, даже такие как гнев и агрессия, имеют право на существование, ведь плохих эмоций и чувств нет. Необходимо лишь правильно подобрать способ выражения этих эмоций. В противном случае, подавление этих эмоций приводит к их накоплению и находит выражение либо на других людях, более слабых, либо провоцируют стрессы, замкнутость и заниженную самооценку, что приводит к саморазрушению.

#### ***Список использованных источников и литературы:***

[1] Менделевич В.Д. Психология девиантного поведения. Учебное пособие. – СПб.: Речь, 2005. – 445 с.

[2] Яковлев. Б.П., Литовченко, О.Г. Аутоагрессивные тенденции современных подростков // Фундаментальные исследования. – 2004. – №3. – С. 92-94.

[3] Лаврова Е. Синдром саморазрушения [Электронный ресурс]. – [Режим доступа]: <https://the-challenger.ru/soznanie/emotionalnoe-zdorove/sindrom-samorazrusheniya-pochemu-my-sebya-ne-lyubim/>

© В.С. Баландин, А.А. Недогонов, Е.С. Кобыльченко, 2021



## СОЦИОЛОГИЧЕСКИЕ НАУКИ

**В.С. Баландин,**  
студент 1 курса напр. «Агрономия»,  
e-mail: [balandin-vitalik@mail.ru](mailto:balandin-vitalik@mail.ru),

**П.С. Кожемякина,**  
студентка 4 курса напр. «Зоотехния»,  
e-mail: [kozhpinka@mail.ru](mailto:kozhpinka@mail.ru),

**Е.С. Кобыльченко,**  
студентка 1 курса напр. «Агрономия»,  
e-mail: [katushka584@gmail.com](mailto:katushka584@gmail.com),  
КубГАУ им. И.Т. Трубилина,  
г. Краснодар

### ПРОБЛЕМА СТРЕССА В СОВРЕМЕННОМ ОБЩЕСТВЕ И ПУТИ ЕГО ПРЕОДОЛЕНИЯ

**Аннотация:** стресс является частью жизни современного человека. При этом многие ошибочно приравнивают раздраженность и нервозность к стрессу. В данной статье освещено понятие стресса, его типы и виды, и пути преодоления стрессовых ситуаций.

**Ключевые слова:** понятие стресса, дистресс, биологический стресс, проблема стресса, преодоление стресса.

Канадский эндокринолог Ганс Селье говорил, что «даже в состоянии полного расслабления спящий испытывает стресс...Полная свобода от стресса означает смерть». И мы должны согласиться с этим высказыванием, так как стресс является неотъемлемой частью жизни человека. Ведь стресс – это реакция организма особого напряжения на каждое требование среды, которое человек не в силах контролировать.

Стресс является наиболее распространенной причиной страданий, душевного неблагополучия и неудач любого человека, ведь нервы, постоянная спешка и бурные эмоции – это неотъемлемая часть жизни современного общества. Ганс Селье подчеркивал, что не надо этого бояться, стресс является обязательным компонентом жизни человека. Он может как

снижать, так и повышать устойчивость организма. Стресс проявляется и в любви, и в творчестве, безусловно, приносящих удовольствие и защищающих от ударов жизни. Радость, конечно, в исключительных случаях, приводит к трагическим последствиям, в большинстве же случаев она стимулирует к жизни.

В широком понятии термин «стресс» обозначается как неспецифическая (общая) реакция организма на воздействие (физическое или психологическое), нарушающее его гомеостаз, а также соответствующее состояние нервной системы организма (или организма в целом). По типу воздействия стресс бывает системным и психическим. Системный стресс отражает ответную реакцию организма на травмы, воспаление, инфекции и проч. Психический стресс сначала вызывает изменения в психоэмоциональной сфере, а затем проявляется на биологическом уровне.

Кроме этого, стресс бывает эмоционально положительным и отрицательным. Положительные стрессы, то есть те события, которые приносят человеку радость, но сопровождаются сильными эмоциональными переживаниями. В таких ситуациях организм сам регулирует работу всех жизненно важных органов и продолжает функционировать в нормальном режиме после эмоционального взрыва. Такое нервное напряжение даже полезно, потому что мобилизует умственные и физические возможности, повышает самооценку и уверенность в себе.

Отрицательные же стрессы бывают кратковременными, то есть те, которые происходят внезапно и так же быстро проходят, к ним можно отнести испуг от собаки, грома и тому подобное. Самым опасным считается длительный отрицательный стресс, его еще называют дистрессом. Такой стресс возникает в результате затяжных конфликтных ситуаций, когда отрицательные эмоции переходят в форму «застойного» возбуждения структур мозга и нарушаются основные биоритмы организма: сон, и гормональные функции, механизм саморегулирования отдельных наиболее ослабленных функциональных систем организма.

В результате длительных стрессов развиваются неврозы, психозы, алкоголизм, нарушения сердечной деятельности,

артериальная гипертензия, язвенные поражения желудочно-кишечного тракта. Эти тяжелые последствия усугубляются, если существует склонность к злоупотреблению курением и алкоголем. Возможны даже такие критические исходы, как инфаркт миокарда и инсульт.

Ганс Селье считается родоначальником теории биологического стресса. Модель общего адаптационного синдрома Ганса Селье представляет четкое биологическое объяснение того, как организм реагирует и приспосабливается к стрессу. В своей книге «Стресс без дистресса» Ганс Селье рассматривал стресс как физиологическую реакцию на физические, химические и органические факторы. Ученый доказал, что все биологические организмы имеют врожденные механизмы поддержания состояния внутреннего баланса или равновесия функционирования своих систем. Организм реагирует на любой стрессор, приятный или неприятный, неспецифическим физиологическим возбуждением. Эта реакция является защитно-приспособительной. Развитие стресса и приспособление к нему проходит несколько стадий.

При этом, организм имеет ограниченные резервы адаптационных возможностей по предупреждению и купированию стресса – их истощение может привести к заболеванию и смерти. Ганс Селье обобщил все результаты своих исследований и пришел к выводу, что развитие стрессовой ситуации проходит три стадии, который он назвал общим адаптационным синдромом. Первая – это стадия тревоги, когда мозг посылает сигнал бедствия в гипоталамус и запускает выброс адреналина. На второй стадии – стадии сопротивления – организм пытается сопротивляться изменениям, произошедшим на стадии тревоги, и вернуться в норму. В итоге, на третьей стадии – истощение – организм теряет адаптационную способность бороться со стрессом и сохраняет его на длительное время, что приводит к эмоциональным перегрузкам и проблемам со здоровьем.

Самый главный вопрос, который задает себе современный человек: как же бороться и сопротивляться каждодневному стрессу? Кроме базовых советов в профилактике и борьбе со стрессом, таких как здоровый сон, спорт, сбалансированное

питание, активный отдых, есть и те, которые распространены не так широко, но не менее эффективны. Самым дешевым и доступным методом в борьбе со стрессом является, как ни странно, общение. Многие во время стресса привыкли переживать проблемы в одиночестве, при этом загонять свой организм в состояние длительного стресса. Напротив, нельзя допускать уединения с проблемой и лишать себя дружеской поддержки. Необходимо проговаривать свои проблемы, общаясь со своими близкими, друзьями, знакомыми будь то в реальной жизни или социальных сетях. Также способом борьбы со стрессом считается ароматерапия. Подобранный для себя запах можно стимулировать умственную деятельность, снизить напряжение и раздраженность.

Пионером метода, получившего названия «аниматерапия», является нью-йоркский врач Б.Левинсон, который открыл метод лечения с помощью животных. Он взял себе в помощники кошку, а потом поместил в приемной аквариум с яркими тропическими рыбками. Доказано, что биоэнергетика некоторых животных может оказывать положительное влияние на больные органы человека. Четвероногий друг может спасти от гиподинамии, а сеансы соловьиных трелей используются при лечении болезней сердца.

Таким образом, всегда необходимо помнить, что никто кроме нас самих не может ничего изменить в нашей жизни, поэтому каждый раз, когда мы тратим энергию на борьбу со стрессом, мы упускаем возможность сделать себя счастливее.

#### ***Список использованных источников и литературы:***

[1] Психология стресса и методы его профилактики: учебно-методическое пособие / Авт. – сост. – ст. преп. В.Р. Бильданова, доц. Г.К. Бисерова, доц. Г.Р. Шагивалеева. – Елабуга: Издательство ЕИ КФУ, 2015. – 142 с.

[2] Селье Г. Стресс без дистресса. М., Прогресс, 1979. – 80 с.

[3] Щербатых Ю.В. Психология стресса и методы коррекции. – СПб.: Питер, 2006. – 256 с.

© В.С. Баландин, П.С. Кожемякина, Е.С. Кобыльченко, 2021

## ПОЛИТОЛОГИЯ

*В.С. Баландин,*  
студент 1 курса напр. «Агрономия»,  
e-mail: [balandin-vitalik@mail.ru](mailto:balandin-vitalik@mail.ru),

*П.С. Кожемякина,*  
студентка 4 курса напр. «Зоотехния»,  
e-mail: [kozhpolinka@mail.ru](mailto:kozhpolinka@mail.ru),

*Е.С. Кобыльченко,*  
студентка 1 курса напр. «Агрономия»,  
e-mail: [katushka584@gmail.com](mailto:katushka584@gmail.com),  
КубГАУ им. И.Т. Трубилина,  
г. Краснодар

### ПОЛИТИЧЕСКАЯ ЭЛИТА: СОЦИОЛОГИЧЕСКИЙ ДИСКУРС

**Аннотация:** данная статья посвящена процессу формирования института политической элиты в России, его становлению и развитию на разных этапах русской истории, а также современному положению и значению.

**Ключевые слова:** элита, политика, элитарность, власть.

Отказавшись от советских принципов формирования, политическая элита стремится активно применять на практике западные схемы элитообразования, но они во многом оказываются чуждыми российской действительности. Эта неопределенность в конечном итоге деформирует преобразования, осуществляемые в политической и социально-экономической сфере.

Как и большинство стратификационных образов, элиту можно считать порождением индустриальной цивилизации, когда общество, пережив радикальную трансформацию под влиянием технических преобразований, проблематизируется через осознание временных горизонтов коллективной и индивидуальной жизни [1, 2]. Социологический дискурс выступает здесь как результат всевозможных атрибутов, перечень которых удивительно согласуется с набором

изначально нереализуемых требований и недостижимых идеалов.

Рассмотрим процесс формирования социального портрета российской элиты в состоянии уже рыночной экономики. Очевидно, что элита оказывает огромное влияние на развитие той или иной общественной формации, поэтому представляется не только интересным, но и необходимым исследование структуры этого слоя, основных поведенческих типов его представителей, предпосылок формирования и движение как внутри, так и общение с внешней средой.

Власть и собственность, не могут друг без друга, это очевидно из истории. Как правило, власть всегда тесно связана с собственностью. Если собственность представляет собой право распоряжаться принадлежащими собственнику предметами, то власть – это способность и возможность оказывать решающее воздействие на практическую деятельность других людей. Тот, кто обладает властью, может в конечном итоге распоряжаться собственностью, в том числе и чужой. К сожалению необходимо отметить, что эта деятельность широко практикуется в России: как показывают исследования, большинство людей, имеющих непосредственное отношение к власти, либо занимается бизнесом, либо взимают с него обильную дань, которая часто становится основным источником их дохода.

Таким образом, в состав отечественной правящей элиты входят два подкласса: 1) политики, занимающие места в высших и средних эшелонах власти на двух ее уровнях: федеральном и региональном; 2) субъекты экономики: собственники, совладельцы, руководители, члены правлений и другие ответственные работники новых крупных экономических организаций. Эти два подкласса часто пересекаются, а если существуют «чистые» представители первого, то только официально. Власть в регионе воплощена в губернаторе, администрации региона, региональных отделениях федеральных структур, представителях Президента, партиях и массовых общественных движениях; представители этих органов могут быть отнесены к местной элите. К руководителю региона и его ближайшему окружению, составляющим ядро власти, примыкает верхушка местной бюрократической элиты –

руководители исполнительной власти. Последняя образована по-разному: в большинстве – это областная или губернская администрация, в иных – преобразована в правительство. Руководители региональных исполнительных структур власти выполняют не столько политические, сколько административные и организационные функции. Особую группу бюрократической элиты в регионе составляют представители региональных отделений федеральных структур: Министерства обороны, внутренних дел, службы безопасности, налоговой инспекции, налоговой полиции и т.д.

Для России важно сформировать общественное мнение таким образом, чтобы политическая элита сама начала ограничивать себя в ряде привилегий, которые с моральной точки зрения выглядят явно несоразмерными на фоне большинства населения. Для современного российского государства все острее встает проблема становления квалифицированной, высокопрофессиональной политической элиты, которой могло бы доверять население. Такую элиту необходимо создавать, прилагая значительные усилия для того, чтобы с помощью демократических и юридических норм и механизмов, в том числе и посредством законных и обоснованных привилегий, проводить своеобразную «селекцию» новых политиков, имеющих государственное мышление и способных взять персональную ответственность за преобразования в стране.

Так, например, в настоящее время в российских регионах сформированы и действуют четкие схемы формирования и обновления политической элиты, представленные в виде селективных (назначение, призвание на должность), элективных (избирательная система, выборы), а также конкурентных внутриэлитных механизмов. В сложившихся условиях закономерны многие тенденции, которые активно проявляются и в настоящее время. Суть их заключается в попытке создания на региональном уровне альтернативных губернатору центров политического влияния. В этом отношении, прежде всего, речь идет о целенаправленном усилении политических партий и представительных структур в рамках регионального политического пространства.

В результате, для демократического государства первостепенную значимость имеет не борьба с элитарностью, а решение проблемы формирования наиболее квалифицированной, результативной и полезной для общества политической элиты, своевременного ее качественного обновления, предотвращения тенденции отчуждения от народа и превращения в замкнутую господствующую привилегированную касту. Иными словами, речь идет о необходимости создания соответствующих институтов, которые обеспечивали бы эффективность политической элиты и ее подконтрольность обществу.

***Список использованных источников и литературы:***

[1] Хатунцев И.В., Трусова А.С. Основные штрихи к социологическому портрету современной политической элиты// Государство, власть, общество: от истории к современности: сб. науч. ст. – Вып. 1. – Мичуринск: Изд-во Мичуринского ГАУ. – С.106-108;

[2] Эйдзен Н.А., Трусова А.С. К проблемам формирования региональной политической элиты// Государство, власть, общество: от истории к современности: сб. науч. ст. – Вып. 1. – Мичуринск: Изд-во Мичуринского ГАУ. – С.121-122.

© В.С. Баландин, П.С. Кожемякина, Е.С. Кобыльченко, 2021



## **КУЛЬТУРОЛОГИЯ**

**В.С. Баландин,**

*студент 1 курса напр. «Агрономия»,*

*e-mail: balandin-vitalik@mail.ru,*

**П.С. Кожемякина,**

*студентка 4 курса напр. «Зоотехния»,*

*e-mail: kozhpolinka@mail.ru,*

**Е.С. Кобыльченко,**

*студентка 1 курса напр. «Агрономия»,*

*e-mail: katushka584@gmail.com,*

*КубГАУ им. И.Т. Трубилина,*

*г. Краснодар*

### **ТАИНСТВО БРАКА В ПРАВОСЛАВНОМ ХРИСТИАНСТВЕ**

**Аннотация:** в данной статье представлена информация о таинстве священного союза в православном христианстве и особенностях его проведения.

**Ключевые слова:** брак, семья, таинство, священный союз, благословление.

Брак, как и все другие таинства, является священным сокровением. С самого начала желаемый союз был создан Богом. Господь благословил будущий союз Своим присутствием в Кане Галилейской, где он определил самую суть брака. В Таинстве Брака святость соединяет два отдельных человека в единое святое начало. Люди объединяются во имя чистой и искренней любви. Их соединение является уникальным и неповторимым союзом, созданным Богом. Святой Дух является покровителем и защитником Брака, который создает православную семью и направляет ее на путь истинный. Главная цель брака – это вовсе не продолжение родства и ведение домашнего хозяйства! Это особая семья, которая создана для того, чтобы духовно обогащаться и найти совместный уют в семейной жизни. Церковь дает добро на совместный быт и рождение детей. Верность – это то, что обещают молодые в

Святом месте. И эта верность выражается не только по отношению друг к другу, но и в отношении к Богу. Православная христианская семья никогда не должна забывать о Боге и как можно чаще отмаливать свои грехи и благодарить Бога за свою благодать.

#### 1. Сокровенная подготовка к Святому Таинству.

Две иконы – Спасителя и Божией Матери напутствуют счастье, здоровье и уют христианской православной паре. Их необходимо взять собой на Таинство. В наш период возвращается давняя традиция, как венчальные образы Святых преподносятся в качестве священного дара от родителей к детям. Жених и невеста обязаны приобрести кольца, которые являются символом постоянности, неугасимости и нетленности семейной жизни. « Брак является Таинством уже потому, что он превышает границы нашего разума, ибо в нем два становятся одним». (Иоанн Златоуст).

Следует купить золотое и серебряное кольцо, так как первое воплощает в себе Солнце, свет которого изливается на мужчину, а второе – величие Луны, меньшего озарения, которое отражается солнечной яркостью для женщины. В настоящий период эта традиция утеряна и обе половинки могут носить золотые венчальные символы.

Непременным условием для воплощения в жизнь венчания является говение. Это означает, что молодым обязательно следует исповедоваться и причаститься. А поможет им в этом Пост и Молитва, которые будут им сопутствовать в течение всей их счастливой, преданной Богу жизни.

#### 2. Наставления молодой паре.

Чтобы венчание стало подлинным праздником, запоминающимся на всю жизнь, необходимо заранее позаботиться об этом.

В первую очередь, согласовать место и время совершения Таинства. Во многих Храмах существует предварительная запись, когда указывается не только день, но и время совершения Таинства. Сделать это может любой родственник.

1) В современной Церкви необходимым условием является присутствие свидетельства о браке в государственных учреждениях, которое необходимо принести с собой на

венчание.

2) В былые времена процесс венчания происходил прямо на служении Богу. Сейчас этот факт ушел в историю. По-прежнему значительным осталось обоюдное исповедование и причащение, которые необходимо провести за один или два дня до совершения Священного Таинства. В том случае, если мужчина и женщина уже живут гражданской брачной жизнью, то за некоторое время им следует воздержаться от половых отношений.

3) За небольшой период времени до Венчания отдают кольца священнику, который и будет проводить обряд, для того, чтобы он возложил их на Святой Престол.

4) Необходимо взять светлое (желательно белое) полотно, на котором молодые будут преклонять колени перед Богом.

5) Невеста должна помнить о головном уборе, например, шляпа, фата, платок или шарф.

6) Супруги должны надеть крестики на шею.

3. Поучения свидетелям.

В России до революции, считалось обязательным присутствие восприемников на процессе Венчания. Это люди, которые засвидетельствуют союз невесты и жениха своим присутствием. Прежде всего, они должны расписаться в метрической книге, тем самым, подтвердив свое нахождение на церемонии. На протяжении всей церемонии они должны держать венцы над головами священной пары. На данный момент для того, чтобы свидетелям разрешили держать венцы, спрашивается мнение священника и венчающихся. Восприемники обязательно должны быть верующими и почитать Церковь, так как их молитвы должны быть обращены к Богу за просьбой счастья и благодати для молодых. Ранее считалось, что свидетели должны быть опытными людьми в создании семейного блага, так как они духовно управляют новым союзом жениха и невесты.

4. Возраст, подходящий для Венчания.

Церковь никогда не препятствует созданию брака, даже если супруги находятся в преклонных годах. Считается, что те пары, которые проходят данное Таинство в старшем возрасте, преподносят священный союз превыше всего и действительно

понимают самую суть супружеской жизни. Эти люди с умом приходят в Церковь для того, чтобы в будущем посвятить свою семейную жизнь богослужению и вознесению Церкви.

***Список использованных источников и литературы:***

- [1] Православие. Полная энциклопедия. – СПб.: ИГ «Весь», 2008. – 448 с.
- [2] Ветхий завет. Бытие (Быт). – М.: Директ-Медиа, 2006. – 205 с.

© *В.С. Баландин, П.С. Кожемякина, Е.С. Кобыльченко, 2021*

*С.А. Луцык,  
студент 1 курса магистратуры  
напр. «Управление экологическими  
рисками в Арутике»,  
e-mail: sergeylucyk@gmail.com,  
науч. рук.: И.А. Потапов,  
доц.,  
САФУ имени М.В. Ломоносова,  
г. Архангельск*

## **ГИДРОЛОГИЧЕСКИЕ ОСОБЕННОСТИ РЕКИ ПИНЕГИ ДЛЯ РЕКРЕАЦИОННЫХ ЦЕЛЕЙ**

**Аннотация:** статья посвящена анализу гидрологических условий реки Пинеги Пинежского района Архангельской области. Использована методика определения гидрологических условий с точки зрения пляжно-купального отдыха. Проанализированы основные характеристики реки Пинеги.

**Ключевые слова:** Пинежский район, река Пинега, гидрологические особенности, пляжно-купальный отдых,

Пинежский район находится на востоке Архангельской области. Большая его часть лежит на Двинско-Мезенском водоразделе в среднем и верхнем течении реки Пинега, правого притока Северной Двины.

Водный режим Пинеги характеризуется быстрым подъёмом расходов воды в период весеннего половодья при снеготаянии и медленным спадом, сопровождаемым дождевыми паводками. Пик половодья наблюдается во второй декаде мая. В период дождевых паводков уровни воды поднимаются на 1 м. Среднеголетний расход воды реки 430 м<sup>3</sup>/с (объём стока 13,571 км<sup>3</sup>/год), максимальный – более 3000 м<sup>3</sup>/с [1].

Лёд на реке появляется в третьей декаде октября, следующие две-три недели идет ледоход. В начале ноября устанавливается ледостав, продолжительность которого составляет 180 дней. К концу зимы толщина льда достигает 100

см. В конце апреля – начале мая река вскрывается, начинается весенний ледоход. В период весеннего ледохода на участках разветвлений ниже пос. Пинега образуются заторы льда, вызывающие резкие подъёмы уровня воды на 1–3 м. После заторов на берегах остаются навалы льда. В районе поселка Пинега для улучшения условий прохождения весеннего ледохода и защиты посёлка были построены «ледорезы». В первой декаде мая река очищается ото льда.

По химическому составу речная вода относится к гидрокарбонатному классу и кальциевой группе. Минерализация воды увеличивается до 320 мг/л зимой и уменьшается до 70 мг/л в период весеннего половодья. Мутность речных вод не превышает 50 г/м<sup>3</sup>. Категория качества воды в реке – умеренно загрязнённая [1,3].

Природные минеральные воды района в северной его части имеют преимущественно сульфатный, кальциевый и магниевый-кальциевый состав с минерализацией – 1,2-1,4 г/ л. Для водоснабжения воды не пригодны, но могут представлять практический интерес для использования их в лечебных целях, так как по химическому составу и величине минерализации они являются питьевыми минеральными водами [1,3].

Для оценки реки Пинеги с точки зрения пляжно-купального отдыха были рассмотрены среднедекадные июльские значения температуры воды с 2008 по 2017 гг. Были использованы данные гидропостов в следующих населенных пунктах: Засурье, Усть-Покшеньга, Кулогоры. Засурье находится в 2 км ниже по течению Пинеги относительно Суры, Усть-Покшеньга примерно в 10 км ниже Карпогор, а Кулогоры в 5 км ниже поселка Пинега. Тем самым, данные гидропостов можно использовать для описания пляжно-купального отдыха Верхнего, Среднего и Нижнего Пинежья. Подекадные значения температуры воды за июль 2008-2017гг. отображены на рисунках 1, 2 и 3.

Температура воды в Засурье по декадам в июле,  
С



Рисунок 1 – Значения температуры воды в Засурье [2]

На представленном рисунке 1 показаны среднедекадные значения температуры воды за июль по данным гидропоста в Засурье за 2008-2017гг. Наибольшие средние температуры воды характерны для второй декады июля (18,9°C), а наименьшие для первой (17,8°C). Повторяемость благоприятных температур воды для пляжно-купального отдыха (выше 17°C) составляет 73%.

Температура воды в Усть-Покшеньге по декадам  
в июле, С

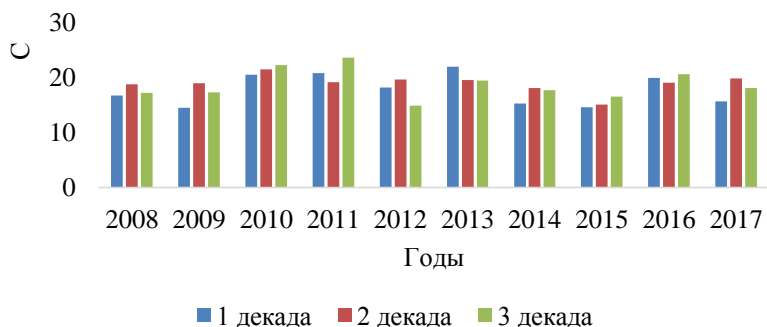

Рисунок 2 – Значения температуры воды в Усть-Покшеньге

На представленном рисунке 2 показаны среднедекадные значения температуры воды за июль по данным гидропоста в Усть-Покшеньге за 2008-2017гг. Наибольшие средние температуры воды характерны для второй декады июля (17,3°C), а наименьшие для первой (15,9°C). Повторяемость благоприятных температур воды для пляжно-купального отдыха (выше 17°C) составляет 53%.

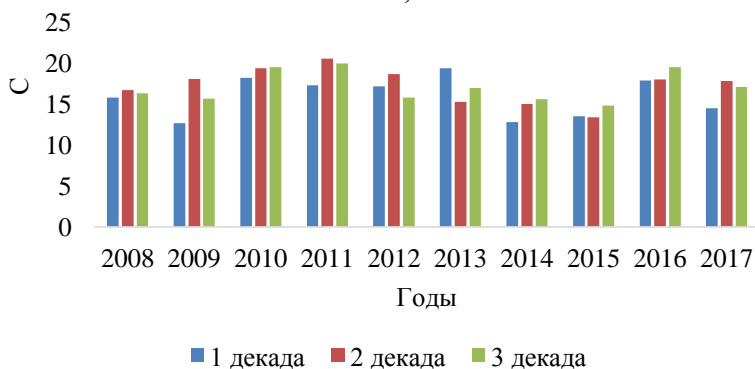

Рисунок 3 – Значения температуры воды в Кулогорах [2]

На представленном рисунке 3 показаны среднедекадные значения температуры воды за июль по данным гидропоста в Кулогорах за 2008-2017гг. Наибольшие средние температуры воды характерны для второй декады июля (19,6°C), а наименьшие для первой (17,1°C). Повторяемость благоприятных температур воды для пляжно-купального отдыха (выше 17°C) составляет 73%.

При оценке температур воды по данным гидропостов видим, что наименьшие значения и повторяемость благоприятных температур характерны для Усть-Покшеньги (Среднее Пинежье), а наибольшие для Кулогор (Нижнее Пинежье) при одинаковой с гидропостом в Засурье (Верхнее Пинежье) повторяемостью благоприятных температур.

Берега реки Пинеги на большем ее протяжении

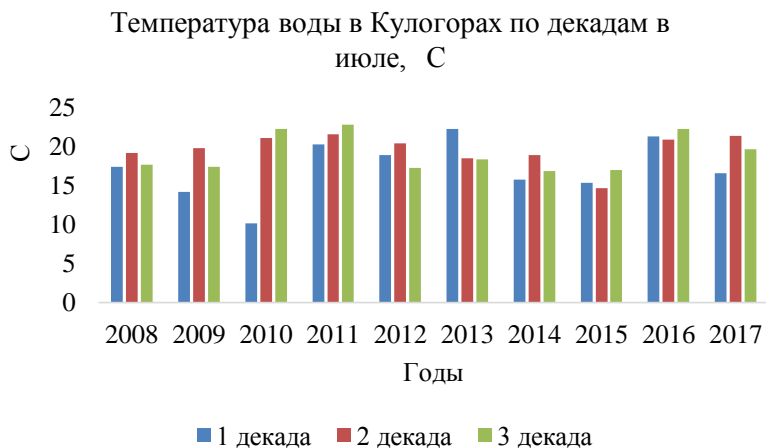

характеризуются как сухие, террасированные, без крутых спусков, пригодные для освоения в естественном состоянии. Подходы к воде открытые, не требуют расчисток. Пляжи и характер дна песчаные, присутствуют отмели. Вода чистая, источники загрязнения отсутствуют. Все эти факторы благоприятно сказываются на пляжно-купальном отдыхе на реке Пинеге в Пинежском районе [3,4].

Пляжно-купальный отдых в районе возможен с конца июня по начало августа, когда фиксируются наиболее благоприятные температуры воздуха и воды, меньшие значения скорости ветра. Однако, большим препятствием является изменчивость летней погоды и высокое количество осадков.

#### ***Список использованных источников и литературы:***

[1] Зальвский Н.П. Пинежский вектор истории России: монография. Поморский гос. ун-т им. М.В. Ломоносова. – Архангельск: Поморский университет, 2007.

[2] Архив погоды [Электронный ресурс] Режим доступа: <https://rp5.ru/>, свободный (Дата обращения: 27.01.2021) – Загл. с экрана.

[3] Пинежье [Электронный ресурс] – Режим доступа: <http://pinezhye.info/nizhnee-pinezhe/pinega> (дата обращения 12.05.2018) (дата обращения 31.01.2021)

[4] Пинежский государственный природный заповедник [Электронный ресурс] Режим доступа: <http://www.zapovednik-pinega.ru/>, свободный доступ (дата обращения: 02.02.2021) – Загл. с экрана.

© С.А. Луцык, 2021