

**АКТУАЛЬНЫЕ ПОДХОДЫ И
НАПРАВЛЕНИЯ НАУЧНЫХ
ИССЛЕДОВАНИЙ XXI ВЕКА
(CURRENT APPROACHES
AND RESEARCH TRENDS OF
THE XXI CENTURY)**

*Материалы Международной
научно-практической конференции
25 октября 2016 года
(г. Кишинев, Молдавия)*



© Editura «Liceul»,
© Издательство «Мир Науки»
2016

World of Science
World of Science



Издательство «Мир науки»
Editura «Liceul»

World of Science
World of Science

Материалы Международной (заочной) научно-практической конференции
под общей редакцией **А.И. Вострецова**

АКТУАЛЬНЫЕ ПОДХОДЫ И НАПРАВЛЕНИЯ НАУЧНЫХ ИССЛЕДОВАНИЙ XXI ВЕКА (CURRENT APPROACHES AND RESEARCH TRENDS OF THE XXI CENTURY)

научное (непериодическое) электронное издание

Актуальные подходы и направления научных исследований XXI века [Электронный ресурс] / Editura «Liceul», Издательство «Мир науки». – Электрон. текст. данн. (1,45 Мб.). – Кишинев: Editura «Liceul», 2016. – 1 оптический компакт-диск (CD-ROM). – Систем. требования: PC с процессором не ниже 233 МГц., Microsoft Windows Server 2003/XP/Vista/7/8, не менее 128 МБ оперативной памяти; Adobe Acrobat Reader 10.1 или выше; дисковод CD-ROM 8x или выше; клавиатура, мышь. – Загл. с тит. экрана. – Электрон. текст подготовлен Издательством «Мир науки»

© Editura «Liceul», 2016
© Издательство «Мир науки», 2016

СВЕДЕНИЯ ОБ ИЗДАНИИ

Классификационные индексы:

УДК 001

ББК 72

Составители: Издательство «Мир науки»

А.И. Вострецов – гл. ред., отв. за выпуск

Аннотация: В сборнике представлены материалы Международной (заочной) научно-практической конференции «Актуальные подходы и направления научных исследований XXI века», где нашли свое отражение доклады студентов, магистрантов, аспирантов, преподавателей и научных сотрудников вузов Российской Федерации, Казахстана и Белоруссии по техническим, экономическим, педагогическим, филологическим и другим наукам. Материалы сборника представляют интерес для всех интересующихся указанной проблематикой и могут быть использованы при выполнении научных работ и преподавании соответствующих дисциплин.

Сведения об издании по природе основной информации: текстовое электронное издание.

Системные требования: PC с процессором не ниже 233 МГц., Microsoft Windows Server 2003/XP/Vista/7/8, не менее 128 МБ оперативной памяти; Adobe Acrobat Reader 10.1 или выше; дисковод CD-ROM 8x или выше; клавиатура, мышь.

© Editura «Liceul», 2016

© Издательство «Мир науки», 2016

ПРОИЗВОДСТВЕННО-ТЕХНИЧЕСКИЕ СВЕДЕНИЯ

НАДВЫПУСКНЫЕ ДАННЫЕ:

Сведения о программном обеспечении, которое использовано при создании электронного издания: Adobe Acrobat Reader 10.1, Microsoft Office 2003.

Сведения о технической подготовке материалов для электронного издания: материалы электронного издания были предварительно вычитаны филологами и обработаны программными средствами Adobe Acrobat Reader 10.1 и Microsoft Office 2003.

Сведения о лицах, осуществлявших техническую обработку и подготовку материалов:
А.И. Вострецов.

ВЫПУСКНЫЕ ДАННЫЕ:

Дата подписания к использованию: 25 октября 2016 года.

Объем издания: 1,45 Мб.

Комплектация издания: 1 пластиковая коробка, 1 оптический компакт диск.

Наименование и контактные данные юридического лица, осуществившего запись на материальный носитель: Издательство «Мир Науки»

Адрес: Республика Башкортостан, г. Нефтекамск, улица Дорожная 15/295

Телефон: 8-937-333-86-86

СОДЕРЖАНИЕ

ТЕХНИЧЕСКИЕ НАУКИ

- Ивлева И.П., Берестнев В.П., Ивлева Ю.П.* Оптимизация светофорного регулирования на пересечении улиц Минская и Кривенкова г. Липецка 7
- Степко К.Е.* Структурное моделирование нелинейных электрических устройств на основе системы схемотехнического проектирования Micro-CAP 11

ИСТОРИЧЕСКИЕ НАУКИ И АРХЕОЛОГИЯ

- Колотова А.С.* Церковные попечительства в деятельности церковно-приходских школ Козловского уезда в конце XIX – начале XX вв. 14
- Мусатаев О.Ж.* Общие вопросы изучения Великого Шелкового пути и караван-сараяв на территории Жетысу-Семиречье 18

ЭКОНОМИЧЕСКИЕ НАУКИ

- Арсенина А.А., Князева Е.О.* Влияние миграционных потоков на социально-экономическую безопасность страны 22
- Воротникова Е.В.* Внедрение в Республике Казахстан принципа превалирования сущности над формой при проведении налоговых проверок 29
- Короленко С.Е.* Алгоритм стратегического планирования в экономических системах 40
- Пелих А.А.* Управленческий учет как инструмент управления торговым предприятием 44
- Романова С.С.* Отраслевые особенности строительства и их влияние на организацию управленческого учета 49
- Салфетникова В.А.* Формирование стоимости бухгалтерских консалтинговых услуг 54
- Тулина Т.М.* Роль малого бизнеса в экономике Вологодского региона 61

ФИЛОЛОГИЧЕСКИЕ НАУКИ

- Nadzhafova R.V.* Mythonyms in the myths about the Earth's origin 67
- Сухова Ж.В.* Характеристика инновационных технологий в образовательных учреждениях 70

ЮРИДИЧЕСКИЕ НАУКИ

- Гуревичева Ю.А., Голова Т.А., Федулкин Д.Ю.** Араво граждан и общественных объединений на участие в принятии экологически значимых решений и формы его реализации в российском законодательстве 74
- Гуревичева Ю.А.** Место контроля в системе гарантий эффективности экологической деятельности 80

ПЕДАГОГИЧЕСКИЕ НАУКИ

- Наговицына М.А., Колегова А.С., Невоструев Д.Ю.** Прямое и косвенное влияние природных факторов на психическое состояние спортсменов 84
- Еришкова Е.В.** Интеграция как принцип взаимосвязи литературы и искусства 92
- Мутаева М.А.** Влияние поликультурного образования на формирование личности ребенка дошкольного возраста 96
- Халилов А.Д.** Основы принципов обучения вокальному пению 101

ПСИХОЛОГИЧЕСКИЕ НАУКИ

- Драгомир В.И., Сушков А.В.** Учебный инфантилизм студентов высших образовательных учреждений 107
- Ковалева С.Н.** Агрессивность и конфликтность в межличностных отношениях старшеклассников 111
- Маркина О.В.** Состояние и перспективы инклюзивного образования в России 116
- Панькина Д.С.** Динамика совладающего поведения у будущих психологов в ходе их профессиональной подготовки 121
- Пересыпко А.Г., Алексеева М.О.** Психологические особенности инклюзивного образования 127
- Петренко С.С.** Особенности эмоционального интеллекта подростков, занимающихся спортом 131
- Рындина Е.А.** Особенности общения современных, здоровых детей со сверстниками трехлетнего возраста 136
- Чикова И.В.** Внимание младшего школьника и особенности его развития (по материалам исследования) 139

ТЕХНИЧЕСКИЕ НАУКИ

И.П. Ивлева,
магистрант 2 курса
спец. «Материаловедение и
технологии материалов»,
e-mail: ivleva_ip@niilgtu.ru,

В.П. Берестнев,
магистрант 1 курса
спец. «Стандартизация и
метрология»,
e-mail: berestnev.viktr@mail.ru,

Ю.П. Ивлева,
магистрант 1 курса
спец. «Организация и
безопасность движения»,
e-mail: ivleva.yulia110@yandex.ru,
ЛГТУ,
г. Липецк

ОПТИМИЗАЦИЯ СВЕТОФОРНОГО РЕГУЛИРОВАНИЯ НА ПЕРЕСЕЧЕНИИ УЛИЦ МИНСКАЯ И КРИВЕНКОВА Г. ЛИПЕЦКА

Автомобилизация наряду с огромным положительным влиянием на экономику государства, созданием удобства и комфорта для людей может вызвать ряд негативных явлений: человеческие жертвы, огромный материальный ущерб в результате дорожно-транспортных происшествий, загрязнение воздушных бассейнов городов, транспортные заторы.

При реализации мероприятий по организации дорожного движения особая роль принадлежит разработке и применению научных принципов, средств и методов для обеспечения безопасного, быстрого, комфортабельного и экономичного передвижения людей и грузов.

Оптимизация светофорного регулирования позволит увеличить пропускную способность улично-дорожной сети на рассматриваемом пересечении, снизить заторообразование и

задержки транспорта, а также сократить расход топлива и загрязнение воздуха вредными веществами, и, в целом, существенно улучшить комфортность и безопасность движения.

Существующая схема организации дорожного движения на пересечении улиц Минская и Кривенкова приведена на рисунке 1.



Рисунок 1 – Существующая схема организации дорожного движения на пересечении улиц Минская и Кривенкова

В результате исследования на данном участке улично-дорожной сети были получены данные об интенсивности движения в каждом направлении и работе светофорной сигнализации. График режима работы светофорной сигнализации на пересечении улиц Минская и Кривенкова г. Липецка представлен на рисунке 2.

Для выбора оптимального режима работы светофорной сигнализации воспользуемся программой Transyt-7FR, с помощью которой построим модель данного пересечения. Применение программы Transyt-7FR позволяет обеспечить наилучшую оптимизацию параметров светофорного цикла, что дает возможность повысить показатели технико-экономической эффективности[1].

Номер светофора	График включения сигналов T=110 с	Длительность, с			
		t _з	t _ж	t _к	t _{кж}
1, 2, 4		22	3	82	3
7, 13, 14		23	3	81	3
6, 8, 11		38	3	66	3
3, 5, 9, 10, 12, 15		15	-	95	-

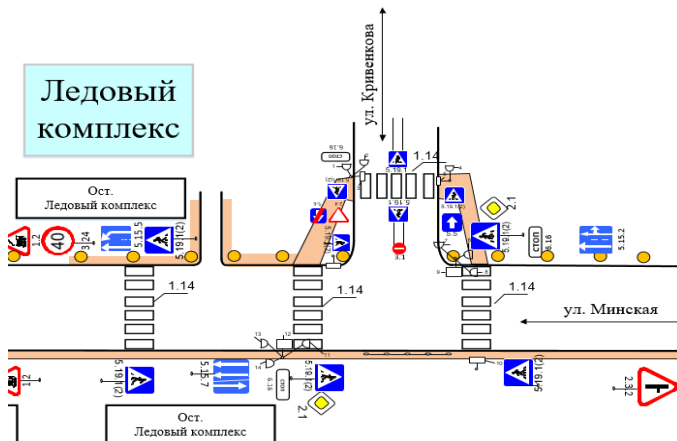
Рисунок 2 ☒ Режим работы светофорной сигнализации на пересечении улиц Минская и Кривенкова

Выходными данными являются результаты оптимизации длительности светофорного цикла. Показателями эффективности режима работы светофорной сигнализации являются транспортная задержка и расход топлива транспортным потоком. Предлагаемый график работы светофорной сигнализации для пересечения улиц Минская и Кривенкова представлена на рисунке 3.

Номер светофора	График включения сигналов T=129 с	Длительность, с			
		t _з	t _ж	t _к	t _{кж}
1, 2, 4		19	3	104	3
7, 13, 14		42	3	81	3
6, 8, 11		35	3	88	3
3, 5, 9, 10, 12, 15		21	-	108	-

Рисунок 3 ☒ Предлагаемый график работы светофорной сигнализации для пересечения улиц Минская и Кривенкова

Сравним показатели эффективности режима работы светофорной сигнализации на перекрестке, как для существующих значений, так и для проектируемых. Диаграммы сравнения представлены на рисунке 4.



Рисунок 4 □ Показатели эффективности для пересечения улиц Минская и Кривенкова

Анализ полученных данных показал, что оптимизация режима работы светофорной сигнализации на данном перекрестке позволит добиться существенного улучшения условий движения, в т.ч. сокращения транспортной задержки на 42% и снижение расхода топлива на 35%.

Литература и примечания:

[1] Кадасев Д.А. Моделирование систем регулирования дорожного движения: метод. указания для студентов направления 190700 «Технология транспортных процессов». – Липецк: ЛГТУ, 2012. – 36 с.

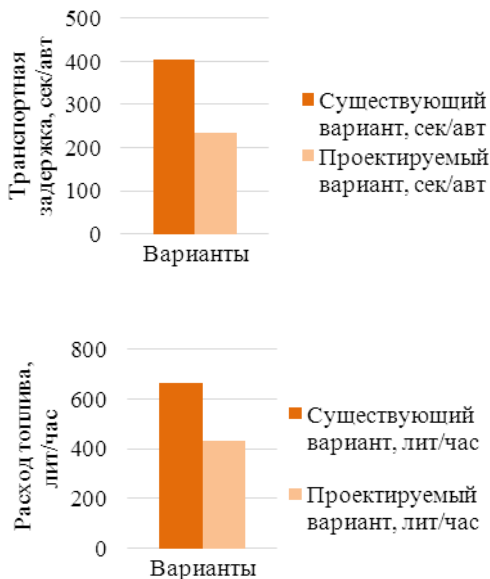
*К.Е. Степко,
студ. спец. «Радиоинформатика»,
e-mail: stepke_1995@gmail.com,
БГУИР,
г. Минск, Белоруссия*

СТРУКТУРНОЕ МОДЕЛИРОВАНИЕ НЕЛИНЕЙНЫХ ЭЛЕКТРИЧЕСКИХ УСТРОЙСТВ НА ОСНОВЕ СИСТЕМЫ СХЕМОТЕХНИЧЕСКОГО ПРОЕКТИРОВАНИЯ MICRO-CAP

MicroCAP – это универсальный пакет программ схемотехнического анализа, предназначенный для решения широкого круга задач. Характерной особенностью этого пакета, впрочем, как и всех программ семейства, является наличие удобного и дружелюбного графического интерфейса, что делает его особенно привлекательным для непрофессиональной студенческой аудитории. Несмотря на достаточно скромные требования к программно-аппаратным средствам ПК, его возможности достаточно велики. С его помощью можно анализировать не только аналоговые, но и цифровые устройства. Возможно также и смешанное моделирование аналого-цифровых электронных устройств, реализуемое в полной мере опытным пользователем пакета, способным в нестандартной ситуации создавать собственные макромоделли, облегчающие имитационное моделирование без потери существенной информации о поведении системы.

В курсовой работе рассматриваются усилители звуковых частот (УЗЧ) предназначенные для повышения мощности недетерминированных электрических сигналов при обработке звуковой информации. Усилители этой группы входят в состав аппаратуры вещания, а также звукового кино.

Особенностью этой группы усилителей является работа в широком спектральном и динамическом диапазоне и зависимость энергетических показателей усилителей от свойств звуковых сигналов. Это приводит к необходимости применения специальных методик определения искажений, учитывающих субъективную различимость в условиях усиления реальных

звуковых передач. Однако ввиду сложности этих методов расчета в инженерной практике они практически не применяются.



Рисунок 1– Схема усилителя звуковой частоты на ОУ

В работе с заданными параметрами была введена, с применением графического редактора MC9, схема усилителя мощности низкой частоты на ОУ (рисунок 1). В режиме Analysis/TransientAnalysis.. были рассчитаны временные зависимости входных и выходных сигналов от времени. В качестве входного выбран синусоидальный сигнал, который формируется источником G1 (рисунок 1). В качестве источника сигнала выбрана стандартная модель GENERAL.

На рисунке 2 приведены кривые зависимости напряжения источника сигнала и сигнала на выходе УЗЧ от времени.

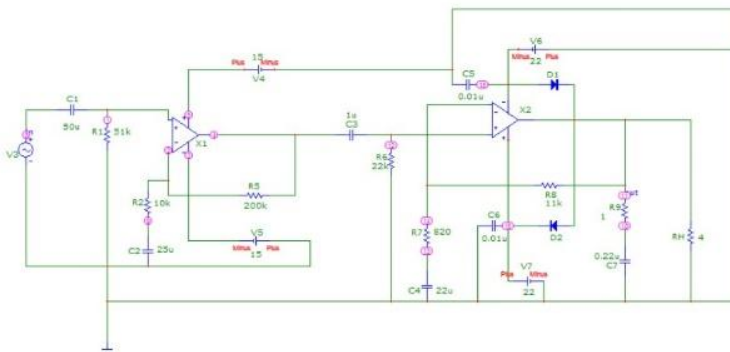

Рисунок 2 – Зависимости напряжения источника сигнала и сигнала на выходе от времени

Далее переходим к модуляции АЧХ, который осуществляется в меню Analysis/ACAnalysis.. В режиме Stepping исследуется линейность АЧХ в звуковом диапазоне от 50 кГц до 100 МГц. Результат модуляции приведён на рисунке 3.

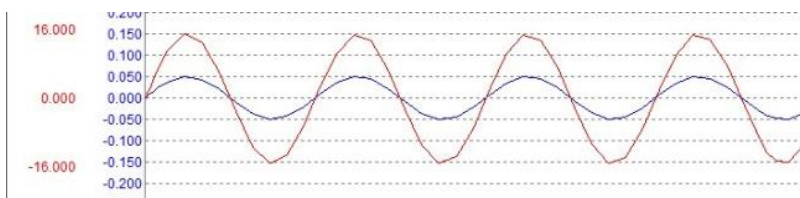

Рисунок 3 – АЧХ

В данной работе был рассчитан и проектирован усилитель низких частот. Рассчитав значение каждого элемента, собрали схему для проверки точности расчетов. Если сравнивать полученные данные с Micro-Cap и расчетными, видно, что есть большая погрешность, которая обусловлена методическим и/или операторным погрешностями. Достичь нужного усиления можно, подобрав резисторы на плечах транзистора, но такая методика будет слишком трудоемким.

© К.Е. Стенко, 2016

ИСТОРИЧЕСКИЕ НАУКИ И АРХЕОЛОГИЯ

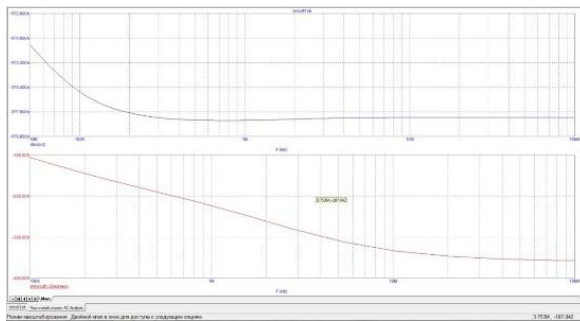
А.С. Колотова,
студ. 4 курса
напр. «История и Обществознание»,
e-mail: aleks.kolotova@yandex.ru,
Науч. рук.: **Г.А. Рожков,**
доцент,
Мичуринский ГАУ,
г. Мичуринск

ЦЕРКОВНЫЕ ПОПЕЧИТЕЛЬСТВА В ДЕЯТЕЛЬНОСТИ ЦЕРКОВНО-ПРИХОДСКИХ ШКОЛ КОЗЛОВСКОГО УЕЗДА В КОНЦЕ XIX – НАЧАЛЕ XX ВВ.

Система начального народного образования в пореформенной России была сформирована как из церковно-приходских, так и земских школ. Церковно-приходские школы представляли собой начальные учебные заведения при церковных приходах, в которых требовалось по воле законодателя «утверждать в народе православное учение веры и нравственности христианской» и, конечно же, «сообщать первоначальные полезные знания» [4, с. 372]. То есть, как считал М.Н. Катков, начальная школа «...должна и оставаться при начале. Научить детей читать, писать, считать и начаткам учения Православной Церкви – вот основная задача церковно-приходских школ» [2, с. 134 – 227].

Однако функционирование церковно-приходских школ было невозможно без поддержки церковно-приходских попечительств. Итак, «Положение» об их открытии был принят 2 августа 1864 г. Это означало, что гарантом благотворительного «вспомоществования» становится не государство, а церковный приход. Законодатель обязывал церковно-приходские попечительства заботиться: «1) о содержании и удовлетворении нужд приходской церкви...; 2) о том, чтобы приходское духовенство пользовалось всеми предоставленными ему средствами содержания, а в случае недостатка сих средств, об изыскании способов для увеличения

оних; 3) об устройстве домов для церковного причта; 4) об изыскании средств для учреждения в приходе школы, больницы, богадельни, приюта и других благотворительных заведений, устройство и заведывание которыми лежит также на обязанности Попечительства; 5) вообще об оказании бедным людям прихода, в необходимых случаях, возможных пособий, а также о погребении неимущих умерших и о содержании в порядке кладбищ» [3, с. 688].

В состав попечительств входили: местные священнослужители, представители от прихожан, которых избирали на определенный срок общим собранием.

Также членом попечительства должен был быть церковный староста, а в сельских приходах – волостные старшины. Таким образом, устанавливалась связь приходской организации с местными светскими органами. Председательство в попечительствах принадлежало лицу, избираемому общим собранием прихожан, а не настоятелю церкви.

Источниками денежных и материальных средств для приходских попечительств были добровольные пожертвования, как от прихожан, так и от посторонних. Причем сбор пожертвований производился дифференцированно: 1) в пользу церкви; 2) в пользу причта; 3) для школы и благотворительных учреждений.

В г. Козлове и уезде к 1911 г. насчитывалось 6 округов (Козловский, 2-й Дегтянский, 3-й Хмелевской, 4-й Ново-Никольский, 5-й Старо – Сеславинский и 6-й Старо-Юрьевский) в которых действовало 104 церковно-приходских и 136 земских школы. Средняя заработная плата учителя церковно-приходской школы составляла 75 рублей в год [1]. Значительное количество денежных средств на содержание церковно-приходских школ выделялось церковно-приходскими попечительствами.

На территории Козловского уезда русская православная церковь активно взялась за выполнения «Положения», и уже в начале XX века в уезде насчитывалось 116 сел имеющих церковно-приходские попечительства.

Так, в Козловском городском округе церковно-приходские попечительства находились при Архангельской и Николаевской богадельненской церковно-приходских школах. Во втором

Козловском Дегтянском округе попечительства имелись в 16 селах, к примеру в селах Машкова Сурена, Каменный брод, Старая Дегтянка. В третьем Хмелевском округе церковных попечительств насчитывалось 28. Они поддерживали церковно-приходские школы в таких селах, как: Волчек, Малая Избердея, Озёрки, Толкачёва Сурена, в Заворонежской, Панской и Ново-Хмелевской слободе и ряде других населенных пунктов Козловского уезда.

В свою очередь, в четвертом Ново-Никольском округе церковно-приходских попечительств насчитывалось 20, и располагались они практически во всех селах округа за исключением Липовки, Стаево, Озёрки, Успенское и Старо Горитово.

В пятом Козловском Старо-Сеславинском округе 24 приходских попечительства охватывали практически все села округа за исключением таких сел, как Дуровщина – Златоусово, Иловой-Дмириевское, Ново-Спасское, Елизаветино и Аннино.

В шестом Козловском Старо-Юрьевском округе насчитывается 28 церковно-приходских попечительств. К примеру в таких селах, как: Большая Верда, Гололобовка, Ивановка-Подгорное, Ново-Юрьево, Чурюково-Заворонежское и других. [1, с. 134 – 227].

Исследуя ведомость о церковно-приходских школах Тамбовской губернии опубликованной в Тамбовских Епархиальных ведомостях в №9 за 1890 год, мы можем обнаружить следующие данные. От приходских попечительств на содержании церковно-приходских школ получено 583 рубля. В то время как от волостных и сельских общин на содержание церковно-приходских школ было получено 213 рублей. А от городских обществ денежных средств в 1890 году получено не было. [5, с. 217.]

Таким образом, можно сделать вывод, что церковно-приходские попечительства в Козловском уезде получили широкое распространение благодаря деятельной поддержке русской православной церкви. Именно они обеспечили соответствующее учебному процессу функционирование церковно-приходских школ в уезде. Оказываемая церковными попечительствами финансовая помощь, несомненно, оказывала

значительную поддержку деятельности церковно-приходских школ Козловского уезда.

Литература и примечания:

[1] Историко-статистическое описание Тамбовской епархии / Под ред. А.Е. Андриевского. – Тамбов: Издание канц. Тамб. Духов. Консистории, 1911. – С.134 – 227.

[2] Катков, М.Н. Церковно-приходские школы / М.Н. Катков // Московские ведомости. – 1884. – 15 декабря.

[3] Полное собрание законов Российской империи. – Собр. 2-е. – СПб.: Тип. II Отделения Собственной Его Императорского Величества Канцелярии, 1867. – Т. XXXIX. Отделение первое. – С. 688.

[4] Правила о церковно-приходских школах // Полное собрание законов Российской империи. – 3-е изд. – СПб.: Государственное изд-во, 1887. – Т. IV. – С. 372–374.

[5] Тамбовские Епархиальные Ведомости. 1890. №9. С. 217.

© А.С. Колотова, Г.А. Рожков, 2016

*О.Ж. Мусатаев,
магистр истории,
e-mail: onar_masataev91@yandex.ru,
г. Астана, Казахстан*

ОБЩИЕ ВОПРОСЫ ИЗУЧЕНИЯ ВЕЛИКОГО ШЕЛКОВОГО ПУТИ И КАРАВАН-САРАЕВ НА ТЕРРИТОРИИ ЖЕТЫСУ-СЕМИРЕЧЬЕ

С древнейших времен Средняя Азия была покрыта сложной сетью дорог, соединявших различные племена и государства региона на протяжении тысячелетий. Протяженные участки Великого Шелкового пути проходили через территорию Казахстана. Они приводили на востоке в Корею, Японию, на западе – в Россию, Восточную и Западную Европу, на юге – в Среднюю Азию, Средний и Ближний Восток и в Индию.

Возникший, по мнению одних ученых, еще во второй половине II тыс. до н.э., а по версии других – в середине I тыс. до н.э., он стал дорогой, которая вошла в систему Великого Шелкового пути. Выделяется два этапа в развитии системы дорог.

Первый этап, который называют «Протошелковый путь», связан хронологически с формированием в Средней Азии и Казахстане первых государств: Бактрия, Хорезм, Государства саков Жетысу и Приаралья. Китайский шелк и иранские ковры широко представлены в материалах из раскопок известных «царских» курганов Алтая – Пазырыка, Башадара, Туэқты, Шибе, Катанды, Уландрыка, Узуктала, Ак-Алаха и Береля; могильников Синьцзяня – Субаши, Кызылока, Затхунлука; Семиречья – Исыка; Тувы – Аржана. Датируется существование «Протошелкового пути» VI – первой половиной II в. до н.э.

Второй этап Шелкового пути начинается с поездки Чжан Цзяня в 138 г. и заканчивается с приходом к власти династии Мин в 1405 г., когда сухопутный отрезок Великого Шелкового пути приходит в упадок из-за самоизоляции Китая и бурного развития морского пути [1]. Средняя Азия с разветвленной сетью коммуникаций являлась узловым пунктом в системе

дорог Великого Шелкового пути, была важнейшим ретранслятором духовной и материальной культуры между Востоком и Западом. Отсюда дороги шли на Кавказ и в Месопотамию, в Иран и Семиречье. Существовали дорожники с указанием мест стоянок. Одним из них упоминается дорожник Исидора Харакского.

Для обеспечения нормального функционирования торговая дорога должна была быть безопасной и обустроенной для движения торговых караванов. Так на трассах Шелкового пути появились караван-сарай. Они соединяли в себе разные функции: это были придорожные гостиницы (постоялые дворы), склады товаров, место разгрузки и перезагрузки вьючных животных. Они служили приютом и защитой от разбойников. Без караван-сараяев не могла обойтись международная торговля.

Строились караван-сарай преимущественно на благотворительные средства, в ряде случаев от имени правительства или купеческими корпорациями. Караван-сарай приносили большие доходы, часто объявлялись вакфом в пользу медресе или госпиталя. Придорожные караван-сарай являлись самостоятельной социально-экономической и хозяйственной структурой, зависимой, однако, от городских центров, поставок ремесленных изделий, зерновых и фруктов (зерно, фрукты, посуда и прочие предметы обихода) и одновременно от степняков-кочевников, которые поставляли мясо-молочные продукты, сыромятные кожи, войлок.

Комплексные исследования второй половины XX в. позволили реконструировать отдельные участки караванных путей. Исследователями проделана большая работа в этом направлении: ЮТАКЭ (М.Е. Массон) [2] изучены пути вдоль Амударьи. Определены древние и средневековые маршруты Чач-Илака [3, с.8] и связи региона с городами и странами Среднего и Ближнего Востока и Бухарского оазиса. Исследованы транспортные артерии Уструшаны в северном Таджикистане [4, с.32]. Обзор древних и средневековых местных и трансконтинентальных связей Средней Азии с Дальним и Ближним Востоком, товарно-денежных отношений, интеграционных процессов осуществлен по Южному Казахстану и Семиречью [5, 6]. Все эти данные расширили

представления о Великом Шелковом пути на территории Средней Азии.

На территории Казахстана выделяются четыре основных отрезка: Семиреченский, Сырдарьинский, Сарыаркинский и Мангышлакский (Урало-Каспийский). Семиреченский участок очерчен, прежде всего, границами историко-географического региона, известного как Жетысу-Семиречье.

Слова караван, караван-сарай ассоциируются с торговлей, купцами, которые были не только продавцами нужных и диковинных товаров, но и путешественниками со знанием стран света и людей, обычаев и нравов. Как пишет А. Мец, в X в. в мусульманском мире «богатый купец превращается в носителя мусульманской культуры» [7, с.382].

О караван-сарае в Шингельды, находившемся на трассе Великого Шелкового пути на Тянь-Шанском отрезке, сообщается в дневнике путешествия Гильома Рубрука – посла французского короля Людовика IX к хану Мунке. Его руины находятся в центре современного поселка Шингельды, что в 100 км от города Алматы.

По топографии караван-сарай имеет квадратную планировку с оплывшими внешними стенами. Главный вход находился в середине южной стены. Следы полукруглых башен фиксируются на восточной стороне, на западной стене абрис башен едва уловимый. В рельефе прослеживается внутренний двор размером 52х54 м. Преобладал обустроенный изнутри прямоугольник стен с внутренней застройкой.

Во втором строительном горизонте раскрыт внутренний край крепостной стены. Найдены фрагменты жженных кирпичей квадратной формы и фигурные трапециевидной формы размером 14х8х5 см. Такая форма кирпичей применялась в арочных конструкциях. Вполне возможно, параллельно наружной стене располагались сводчатые галереи.

В третьем – самом нижнем строительном горизонте была выявлена конструкция расчищенной ранее стены. На этом уровне находились две лунки-ямочки для стоек. Вдоль юго-восточной стены можно предположить устройство айвана с пролетом опор 2,4 м, найдены остатки кладки очагов и зольные линзы. В северо-восточном углу помещения расчищен

временный очаг, в его основании – зольник.

Результаты раскопок караван-сарая дали новые материалы о его значении как места производства продовольствия для караван-сарая. Интересные находки и дальнейшее изучение археологического памятника позволит получить новые данные по архитектуре и строительной технике караван-сарая Жетысу периода средних веков, позволит выявить торговые и культурные связи.

Составление карты направления торговых путей и расположения на них караван-сарая даст возможность выявить связи отдельных регионов, стран, интенсивность связей в отдельные исторические периоды. Огромная территория Казахстана, которая служила своеобразным мостом между Европой и Азией, безусловно, играла ключевую роль в международной торговле.

Литература и примечания:

[1] Байпаков К.М. Великий Шелковый путь на территории Казахстана. – Алматы, 2007.

[2] Массон М.Е. Средневековые торговые пути из Мерва в Хорезм и Мавераннахр (в пределах Туркменской ССР) // Труды ЮТАКЭ. – Ашхабад, 1966. – Т. XIII.

[3] Буряков Ю.Ф. Генезис и этапы развития городской культуры Ташкентского оазиса. – Ташкент, 1982.

[4] Негматов Н.Н. Уструшана в древности и раннем средневековье. – Сталинабад, 1957.

[5] Байпаков К.М., Воякин Д.А. Казахстанский отрезок Великого Шелкового пути. Baipakov K.M., Voyakin D.A. Kazakhstan section of Great Silk Roads in the serial world heritage nomination. – Almaty, 2011.

[6] Байпаков К.М., Савельева Т.М., Чанг К. Средневековые города и поселения Северо-Восточного Жетысу. – Алматы, 2005.

[7] Мец А. Мусульманский Ренессанс. – М., 1966.

ЭКОНОМИЧЕСКИЕ НАУКИ

А.А. Арсенина,

магистрант 2 курса

напр. «Управление персоналом»,

e-mail: alina0414@rambler.ru,

Е.О. Князева,

магистрант 2 курса

напр. «Управление персоналом»,

e-mail: lekakazena17@mail.ru,

науч. рук.: И.В. Скоблякова,

д.э.н., проф.,

ФГБОУ ВО «ОГУ им. И.С. Тургенева»,

г. Орел

ВЛИЯНИЕ МИГРАЦИОННЫХ ПОТОКОВ НА СОЦИАЛЬНО-ЭКОНОМИЧЕСКУЮ БЕЗОПАСНОСТЬ СТРАНЫ

Трудовая миграция, как явление, известна более тысячи лет. Она беспрестанно изменялась в связи с тем, что менялся общественный строй, а, следовательно, и мировоззрение людей. И во все времена этот процесс нуждался в управлении и контроле. В наши дни это – вполне сформировавшийся процесс, занимающий важное место в жизни практически каждой страны.

Проблема трудовой миграции всегда была актуальной, а для нашей страны за последние годы стала еще актуальнее. У многих есть возможность беспрепятственного въезда на территорию иностранных государств. По большей части люди выезжают на территорию другой страны в попытках найти временную или более высокооплачиваемую работу.

Усиливающееся мировое разделение труда способствует тому, что миграционные потоки постоянно направляются из одной страны в другую, и влекут за собой как проблемы, так и выгоды для стран, участвующих в миграционном процессе [8].

С одной стороны, трудовая иммиграция способствует росту численности населения; покрывает дефицит рабочей силы, в т.ч. и высококвалифицированной; пополняет местный и

федеральный бюджет. С другой стороны, изменения в национальной структуре населения могут создавать напряжение на рынке труда и обострять социальную напряженность, что оказывает влияние на экономическую безопасность государства.

Для поддержания надлежащего уровня экономической безопасности государству необходима грамотная миграционная политика. Однако, несмотря на масштабы миграционных потоков, причем не только в России, современная наука не имеет единой концепции миграционной политики, в т.ч. потому, что анализ размеров и тенденций международной миграции осложнен несовершенством сбора информации, отсутствием унифицированных международных показателей. В России значительное количество мигрантов – либо нелегальные, либо из экстремальных зон (экологических катастроф, вооруженных конфликтов, межэтнической напряженности, из депрессивных районов Севера). В стране недостаточно условий для цивилизованного приема мигрантов. Миграционная политика современной России находится в стадии формирования как на концептуальном, так и на институциональном уровне [6].

Негативное влияние миграции на состояние экономической безопасности проявляется через социально-экономические проблемы, которые возникают в обществе. Применительно к России наиболее значимыми представляются следующие создаваемые миграцией угрозы:

- эмиграция научно-технических кадров, некоторые их внутренние перемещения (например, уход в другие сферы деятельности) создают угрозу деградации научно-технического потенциала;

- внутренние межрегиональные миграции способны нанести серьезный ущерб региональным рынкам, экономическому и трудовому потенциалу, а в результате сокращения внутреннего спроса могут усугубить спад производства в отдельных секторах экономики;

- чрезмерная концентрация мигрантов в пределах конкретной территории чревата быстрым и резким обострением проблемы безработицы на соответствующем региональном рынке труда [3].

Значительные потоки иммигрантов приводят к

обесцениванию рабочей силы. Мигранты из бедных стран готовы работать в любых условиях. В результате местные специалисты демотивированы, часть из них теряет квалификацию, часть испытывает глубокие психологические проблемы. Возникает угроза маргинализации ряда социальных групп общества.

Труд определенных категорий мигрантов используется в теневой экономике, а часть прямо вовлекается в противоправную деятельность, следовательно, налицо угроза дальнейшей криминализации российской экономики под влиянием миграции [6].

Для определения влияния миграционных процессов на уровень экономической безопасности целесообразно сгруппировать угрозы в соответствии с типом миграции. Результаты группировки представлены в таблице 1 [2].

Таблица 1 – Классификация угроз экономической безопасности государства в соответствии с типами миграции

Тип миграции	Угрозы экономической безопасности
Эмиграция	Деградация научно-технического потенциала Вывоз и перевод капитала за рубеж
Иммиграция	Рост безработицы Нерациональное использование квалификационного потенциала Криминализация экономики Вывоз и перевод капитала за рубеж
Внутренние миграции	Ухудшение ситуации на региональных рынках Деградация экономического и трудового потенциала Спад производства Нерациональное использование квалификационного потенциала
Источник: Вестник Санкт-Петербургского университета МВД России. – 2010. – № 2.	

В современном мире в условиях увеличения количества всевозможных угроз безопасности России, как государству взаимовлияние демографических изменений и социально-экономической стабильности в стране проявляется очень существенно. Когда речь идет о жизнеспособности и перспективах развития государства наиболее часто имеется ввиду такое понятие, как «экономическая безопасность страны». Существует множество трактовок данного понятия. В

частности, по мнению академика РАН Л.И.Абалкина, «экономическая безопасность – это состояние экономической системы, которое позволяет ей развиваться динамично и эффективно, решать социальные задачи и, в котором государство имеет возможность вырабатывать и проводить в жизнь независимую экономическую политику» [1].

Обеспечение экономической безопасности предполагает не только стабильную деятельность институтов, но и то, ради чего они созданы и функционируют – достойное стабильное существование всех слоев населения, что сказывается и на демографических процессах – рождаемости, смертности, миграции. Поскольку экономическая безопасность государства и его демографическая устойчивость взаимосвязаны и взаимообусловлены, то и рассматривать данные понятия целесообразно во взаимосвязи между собой [2].

Социально-экономическая безопасность государства представляет собой определенное качество экономических отношений в рамках национального социально-экономического пространства, которое обеспечивает защищенность всех субъектов и участников этих отношений от внутренних и внешних угроз. Важно подчеркнуть, что в настоящее время, проводимая в обществе государственная миграционная политика становится одним из существенных показателей в системе показателей, которые характеризуют социально-экономическую безопасность. В данных условиях важно максимально увеличить положительное влияние миграции и свести к минимуму ее отрицательные эффекты, причем необходимо обеспечить законные интересы государства и общества страны, принимающей мигрантов, а также права самих мигрантов. Одним из таких инструментов реализации миграционной политики современного государства становится широкий конструктивный международный диалог по вопросам миграции. Двустороннее и многостороннее сотрудничество в этой сфере играет и, несомненно, будет играть ключевую роль.

В России миграционные процессы протекают практически так же, как и в большинстве экономически развитых стран мира. В соответствии с оценками экспертов для поддержания устойчивого развития экономики и роста ВВП России на 4-6% в

год число трудоспособного населения должно составлять 80–90 млн. чел. Это означает, что для эффективно– го развития экономики до 2020 г. России придется привлечь 10-20 млн. мигрантов. Согласно последнему исследованию миграционных потоков, проведенному Всемирным банком, доля мигрантов в России сейчас составляет 8,6%. В то же время нужно подчеркнуть, российская тенденция последних лет – ежегодное снижение квот для мигрантов с целью сокращения нелегальных миграционных потоков. Так, ежегодно в Россию прибывает 13-14 млн. иностранных граждан, максимальное количество свыше 21 млн. мигрантов въехало в 2004-2006 гг. Основную часть составляют выходцы из стран Содружества Независимых Государств, около 20% мигрантов приезжают на срок, не превышающий 6 месяцев, 70% мигрантов – мужчины в возрасте до 40 лет, около 80% мигрантов заняты в строительстве, торговле и промышленности. Вместе с тем, несмотря на определенные положительные результаты – частичное восстановление трудовых ресурсов России, миграция неизбежно порождает проблемы, сопряженные с такими серьезными вещами, как государственная безопасность, поскольку способствует росту организованной преступности, незаконного оборота наркотиков, терроризму, ухудшению эпидемиологической ситуации. На протяжении последних десяти лет наблюдается рост преступлений, совершаемых иностранцами и лицами без гражданства. Причем именно граждане ближнего зарубежья чаще всего становятся жертвами преступных посягательств [5].

Исходя из названных постулатов, с учетом социально-демографической ситуации, острой необходимости выхода из экономического кризиса и обеспечения национальной безопасности страны руководство Российской Федерации определило главными своими приоритетами в миграционной политике:

- дальнейшее совершенствование законодательной базы в миграционной сфере в целях создания условий для привлечения в РФ квалифицированных специалистов и создания благоприятных условий осуществления ими трудовой деятельности;

- обеспечение адекватного реагирования на изменения миграционной ситуации под влиянием последствий мирового экономического кризиса, прежде всего в части регулирования трудовой миграции и предупреждения нарушений миграционного законодательства;

- проведение гибкой политики по использованию демографического потенциала различных категорий мигрантов – как трудовых, так и участников Государственной программы по оказанию содействия добровольному переселению в Российскую Федерацию соотечественников, проживающих за рубежом;

- создание эффективной системы адаптации мигрантов, их социализации в российском обществе [5].

В настоящее время в правительстве страны ведется разработка Концепции миграционной политики Российской Федерации, в основе которой всесторонний учет влияния совокупности внешних и внутренних факторов и дифференцированный подход в отношении различных стран и категорий мигрантов, что позволит обеспечить повышение социально-экономической безопасности нашего государства. При этом основными задачами в сфере повышения миграционной привлекательности РФ остаются:

- содействие добровольному переселению в Российскую Федерацию соотечественников из-за рубежа;

- создание условий для возвращения в Россию квалифицированных специалистов из числа российских граждан, прибывающих в Россию в деловых целях и (или) на короткий срок для участия в модернизации экономики;

- создание системы механизмов для привлечения иностранной рабочей силы на основе селективного подхода и принципа приоритетного использования национальных трудовых ресурсов;

- разработка программ постоянной иммиграции в Российскую Федерацию, в том числе для высококвалифицированных специалистов, с учетом прогноза развития демографической ситуации в стране и ее отдельных регионах;

- содействие образовательной миграции в Российскую

Федерацию, разработка программ по повышению внутренней и международной академической мобильности [4].

В заключение, можно сделать следующие выводы.

Влияние миграции чаще всего оказывается ситуационно обусловленным, а потому неоднозначным. Преобладающим влиянием следует признать создание или усиление угроз различным составляющим экономической безопасности. Вместе с тем прослеживаются и некоторые позитивные социально-экономические последствия миграции для состояния экономической безопасности.

Следует особо подчеркнуть, что задачи в области содействия адаптации и интеграции мигрантов только начинают определяться.

Литература и примечания:

[1] Акбюлов Р.И. Экономическая и демографическая безопасность государства: современные вызовы и угрозы // Вопросы управления. – 2013. – №3. – С. 23-26.

[2] Акбюлов Р.И. Демографическая безопасность региона как объект государственной политики // Экономика региона. – 2008. – №3. – С. 11-16.

[3] Бояркин Г. Трудовая миграция и экономический потенциал региона // Человек и труд. – 2014 – №8. – С. 29-34.

[4] Иванов С. Трудовая миграция: факторы и перспективы // Россия в глобальной политике. – 2010. – № 3. – С. 38-42.

[5] Кульмухаметов Э.В. Миграция и ее влияние на обеспечение социально-экономической безопасности государства // Экономика и политика. – 2010. – №11. – С. 23-28.

[6] Сиденко И.К. Влияние миграционных потоков на экономическую безопасность государства // Вестник Санкт-Петербургского университета МВД России. – 2010. – №2. – С. 12-18.

[7] Фирсов И. В. Международная трудовая миграция и ее влияние на обеспечение экономической безопасности России // Миграционное право. – 2012. – №1. – С. 12-17.

[8] Цапенко И. «Ренессанс» экономической миграции на Западе // Вопросы экономики. – 2012. – №11. – С. 6-9.

*Е.В. Воротникова,
студент группы ДЭЭ – 501,
e-mail: oksana_viktorovna_78@mail.ru,
науч. рук.: О.В. Храмова,
к.э.н., доц.,
РЭУ им. Г.В. Плеханова,
г. Усть-Каменогорск, Казахстан*

ВНЕДРЕНИЕ В РЕСПУБЛИКЕ КАЗАХСТАН ПРИНЦИПА ПРЕВАЛИРОВАНИЯ СУЩНОСТИ НАД ФОРМОЙ ПРИ ПРОВЕДЕНИИ НАЛОГОВЫХ ПРОВЕРОК

Налоговые проверки и камеральный контроль являются основными видами налогового контроля. Статистика показывает, что количество налоговых проверок ежегодно снижается. За последние пять лет их количество снизилось более чем в 2,5 раза. Согласно таблицы 1, в 2014 году увеличились налоговые проверки в 2,8 раза. По данным статистического агентства РК, по состоянию на 01 сентября 2014 г. зарегистрировано 349 503 компаний, в т.ч.: 192549 действующие, из них только 114 720 организаций считаются активными. По доле 95% малые, средние 4% и крупные 1%. В 2014 го. По данным налогового комитета проведено 29253 проверок из них: плановые 760 и внеплановые 28493, из них 22605 встречные проверки [1].

С чем связано увеличение в 2014 году налоговых проверок? Это связано с тем, что было обработано примерно 3,5 млн.сообщений о сомнительных операциях. На 30 трлн. тенге проведено сомнительных финансовых операций в Казахстане за последние 3 года [2].

Международный опыт:

В мае 2005 года ОЭСР рекомендовала и опубликовала первую версию Руководства по Файлу Стандартного Аудита – Налог (Guidance for the Standard Audit File -Tax), основанную на записях, содержащихся в Журнале счетов-фактур, а также данных по контрагентам (поставщикам и покупателям), выставленным и принятым счетам-фактурам, накладным,

платежам.

Целью применения электронного аудита является эффективная и результативная проверка путем создания и использования единого стандартного документа из автоматизированных систем бухгалтерского учета налогоплательщика.

Файл Стандартного Аудита был разработан для удобства аудиторов при проведении проверки и поможет им в тестировании электронных данных учета в целях выявления возможных нарушений налогового законодательства.

В настоящее время в Казахстане при проведении налоговых проверок отсутствует инструмент, позволяющий создать единый стандартный документ, основанный на данных бухгалтерского учета проверяемого налогоплательщика.

Файл Стандартного Аудита содержит данные из следующих областей системы бухгалтерского учета:

- Различные журналы операций в хронологическом порядке. К примеру, расчеты с поставщиками и подрядчиками; расчеты с подотчетными лицами и др.;
- Счета к получению (покупатели);
- Счета к оплате (поставщики);
- Платежи (денежные расчеты);
- Основные средства и другие активы (материальные активы: здания, сооружения, оборудование и т.д.);

При этом электронный аудит позволяет осуществлять чтение и анализ данных учета предприятия, не нарушая их оригинальной формы, то есть эти данные доступны в режиме «только для чтения», исходные данные никогда не меняются, не актуализируются и не удаляются.

Международная практика показывает, что внедрение электронного аудита позволит: сократить срок проведения налоговой проверки; сократить расходы, как налогоплательщика, так и контролирующих органов; обеспечить прозрачность налоговой проверки, что повлияет на снижение коррупционных проявлений.

В 2005 году Налоговая администрация Португалии первая из стран Европы разработала и внедрила в практику Файл Стандартного Аудита.

К сведению, в Португалии используется 1 800 различных программ для ведения бухгалтерского учета.

С 1 января 2008 года Файл Стандартного Аудита является обязательным для всех юридических лиц, ведущих бухгалтерский учет в электронной системе.

В настоящее время Файл Стандартного Аудита рекомендован ОЭСР для повсеместного использования.

Так, на сегодняшний день большинство европейских стран, таких как Великобритания, Нидерланды, Швеция, Норвегия, Болгария, используют Файл Стандартного Аудита.



Рисунок 1 – Процесс Е-аудита

Налоговое ведомство Литвы в рамках подготовки к вступлению в Европейский Союз внедрило электронный аудит. Сегодня в стране готовятся правовые основы и разрабатывается модель стандартного файла аудита. С 2016 года Литва переходит на обязательность предоставления налогоплательщиком стандартных файлов аудита.

По данным Литовской налоговой службы проверка с применением инструментов электронного аудита позволила снизить затраты налогоплательщика в 2 раза, при этом срок проверки сократился до 18 рабочих дней. С переходом на обязательный электронный аудит предполагается сокращение срока проведения налоговой проверки до 12 рабочих дней, сокращение затрат налогоплательщика в 6 раз.

Предложение по внедрению Е-аудита в Казахстане: с 2016 года предлагается внедрить электронный аудит при проведении налоговых проверок крупных налогоплательщиков, состоящих на мониторинге.

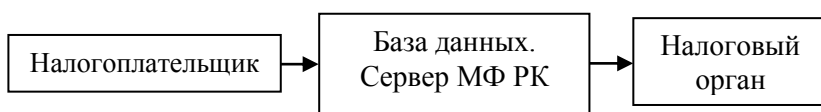
Необходимо отметить, что в случае внедрения Е-аудита, названных выше преимуществ (сроки, качество, минимизация расходов и прозрачность), будут исключены из Налогового кодекса нормы, предусматривающие ведение и представление

крупными налогоплательщиками налоговых регистров, количество которых составляет 12.

Реализация данного проекта была одобрена и в 2015 году намечены были мероприятия: о принятии правовой базы, необходимой для внедрения электронного аудита; ведется подготовка автоматизированных систем бухгалтерского учета у налогоплательщиков; проводятся обучающиеся семинары для налогоплательщиков и налоговых инспекторов [3].

Для введения Е-аудита налоговыми органами были предложены поправки в статьи 14 и 19 Налогового кодекса в части введения обязанности крупного налогоплательщика, состоящего на мониторинге, предоставления при налоговых проверках в электронном виде данных бухгалтерского учета. Порядок доступа к просмотру данных бухгалтерского учета будет утвержден приказом Министерства финансов [4].

Все мы знаем, что в споре рождается истина: заместитель председателя Налогового Комитета МФ РК Толганай Ботаканова рассказала об обжаловании налоговых проверок и подробно описала вопросы в рамках апелляций.

Из всех категорий налоговых споров наиболее актуальными и чувствительными для налогоплательщиков являются споры по результатам проверок. За последние 5 лет в органах налоговой службы рассмотрено 2524 жалобы на уведомления о результатах налоговой проверки, что в среднем в год составляет 505 жалоб.

Динамика активности досудебного обжалования результатов налоговой проверки варьирует по годам.

Так, если в 2009 году возможностью обжалования воспользовались 1,2% всех проверенных налогоплательщиков, то в 2013 году процент обратившихся с жалобами в органы налоговой службы вырос до 2,8%. Средний показатель обжалования в досудебном порядке за 5 лет составил 2,2% от количества налоговых проверок.

Процент удовлетворения жалоб налогоплательщиков в среднем за 5 лет по количеству составляет 33,5%, по суммам – 16,8%. По оценке международных экспертов данные показатели соответствуют аналогичным средним показателям других стран.

Напрямую обратились в суд в среднем за 3 года 4,7%

проверенных налогоплательщиков. Одной из причин более высокой активности обращения напрямую в суд мы видим в территориальной удаленности налогоплательщиков от Астаны (Налоговый комитет) и возможность их личного участия в ходе судебного процесса.

В судах иски налогоплательщиков удовлетворены в среднем за 3 года по количеству 19,5%, по суммам 39,1%.

Анализ поступающих жалоб позволяет разграничить их на три категории:

- споры по вопросам права – когда разногласия связаны с различным толкованием или применением норм материального права (налоговое, гражданское и иное законодательство);

- споры по вопросам факта – когда разногласия связаны с различной оценкой фактических обстоятельств дела, которые влияют на налоговые обязательства (содержание совершенных операции, достоверность и полнота документов);

- процедурные споры – нарушение законодательно установленной процедуры проведения налоговых проверок.

При этом предметы спора крайне специфичны и индивидуальны, однако можно выделить основные блоки вопросов, наиболее часто обжалуемых налогоплательщиками.

1. Обжалование начисленных налогов.

В частности, это начисления КПП и НДС, связанные с исключением расходов из вычетов и НДС из зачета:

- по операциям с налогоплательщиком, признанным лжепредприятием на основании вступившего в законную силу приговора или постановления суда;

- по сделкам, признанным недействительными на основании вступившего в законную силу решения суда;

- в случае признания судом регистрации юридического лица-контрагента недействительной.

Несмотря на наличие прямых норм в Налоговом кодексе до настоящего времени налогоплательщики обжалуют начисления налогов по указанным основаниям.

При этом согласно статье 627 Налогового кодекса информация о налогоплательщике, признанном лжепредприятием, размещается на сайте уполномоченного органа не позднее двадцати рабочих дней со дня первого

получения органом налоговой службы вступившего в законную силу приговора либо постановления суда.

В соответствии со статьей 449 Уголовно-процессуального кодекса (УПК) вступившие в законную силу приговор и постановление суда обязательны для всех без исключения государственных органов, органов местного самоуправления, юридических лиц, должностных лиц, граждан и подлежат неукоснительному исполнению на всей территории Республики Казахстан.

Руководствуясь прямой нормой Налогового кодекса и решениями судов, по жалобам, связанным с доначислением налогов по сделкам с лжепредприятиями, Налоговый комитет однозначно выносит решения о правомерности произведенных начислений.

Аналогичная позиция по налоговым спорам, связанным с исключением из вычетов и НДС из зачета по сделкам с лицом, регистрация которого признана судом недействительной.

Так, из статьи 256 НК следует, что для возникновения у получателя товара, работ, услуг права на зачет сумм НДС необходимо, чтобы поставщик на дату выписки счета-фактуры являлся плательщиком НДС. В соответствии со статьей 571 Налогового кодекса налогоплательщик, чья регистрация судом признана недействительной, подлежит снятию с регучета по НДС налоговым органом с даты постановки на такой учет.

По КПП налогоплательщик имеет право на вычеты расходов при наличии документов, подтверждающих расходы, связанные с деятельностью, направленной на получение дохода.

Согласно статье 42 ГК РК юридическое лицо считается созданным с момента государственной регистрации, а правоспособность его в соответствии со статьей 35 ГК РК возникает в момент его создания и прекращается в момент завершения его ликвидации.

Позиция налоговых органов основана на судебном решении о признании недействительной регистрации юридического лица, соответственно недействительно и само создание такого лица, что исключает наличие правоспособности такого лица.

Данные обстоятельства влекут за собой невозможность

принятия налоговыми органами в обоснование расходов документы, выписанные юридическим лицом, не имевшим правоспособность.

2. Нормы гражданского законодательства, юридические факты – как основание возникновения налоговых обязательств

Появление новых форм ведения бизнеса и возникающие в связи с этим имущественные и иные отношения, влияют и на возрастание взаимосвязи гражданского и налогового права. При определении налоговых обязательств важно учитывать и нормы гражданского законодательства, а также юридические факты, которые являются основанием возникновения налоговых обязательств.

Как пример можно привести применение норм Налогового кодекса по отнесению на вычеты вознаграждений.

Согласно Налоговому кодексу вознаграждение за кредиты, полученные на строительство, начисленные в период строительства, включаются в стоимость объекта строительства.

Затраты налогоплательщика на строительство фиксированных активов относятся на вычеты через амортизационные отчисления, при этом стоимость фиксированных активов определяется по данным бухучета [5].

Таким образом, как прямые нормы Налогового кодекса, так и положения МСФО предусматривают включение вознаграждений по займам, полученным на строительство, начисленные в период строительства, в стоимость объекта строительства.

Однако, на практике налогоплательщики часть таких вознаграждений не относят на увеличение первоначальной стоимости объекта строительства, а признают расходами периода. В частности из-за некорректного определения периода строительства.

В данном случае важно учитывать нормы гражданского законодательства, определяющие период строительства.

На основании норм Закона РК «Об архитектурной, градостроительной и строительной деятельности в Республике Казахстан» началом строительства считается день выдачи разрешения на строительство строительного объекта, а окончанием – день приемки строительного объекта в

эксплуатацию.

Соответственно, вознаграждения за кредиты, полученные на строительство и начисленные в период со дня выдачи разрешения на строительство по день приемки строительного объекта в эксплуатацию, должны включаться в стоимость объекта строительства.

3. Игнорирование норм гражданского законодательства, устанавливающих обязательства по документальному оформлению частноправовых отношений.

За последние 3 года каждая пятая жалоба подается на результаты налоговой проверки в связи с отсутствием у налогоплательщика подтверждающих документов, их ненадлежащим оформлением, неподтверждением взаиморасчетов результатами встречных проверок.

В соответствии с нормами Налогового кодекса налоговый учет в целях определения обязательств по КПП и НДС предусматривает наличие подтверждающих документов.

Налоговый учет предполагает ведение учетной документации в целях обобщения и систематизации информации, в том числе для исчисления налогов. Учетная документация включает в себя, в том числе бухгалтерскую документацию и документы, являющиеся основанием для определения объектов налогообложения или объектов, связанных с налогообложением, а также для исчисления налогового обязательства.

На практике отдельные налогоплательщики относят расходы по товарам (работам, услугам) на вычеты по КПП и НДС в зачет без надлежащего оформления первичных документов, подтверждающих факт совершения операции либо события.

В качестве одного из примеров неполного документального подтверждения расходов можно привести отсутствие товарно-транспортных накладных и путевых листов при оказании услуг по перевозке автомобильным транспортом. Требование об оформлении договора перевозки груза составлением товарно-транспортной накладной предусмотрено нормами Гражданского кодекса и Закона «Об автомобильном транспорте» и Правилами перевозок грузов автомобильным

транспортом, утвержденными Постановлением Правительства.

Соответственно, несоблюдение требований гражданского законодательства порождает налоговые споры.

4. Неподтверждение взаиморасчетов с контрагентами в ходе встречных проверок

Статья 627 Налогового кодекса устанавливает, что встречная проверка является вспомогательной по отношению к комплексной или тематической проверке и проводится с целью получения дополнительной информации об операциях налогоплательщика.

Неподтверждение взаиморасчетов результатами встречной проверки является основанием для исключения расходов из вычетов по КПП или НДС из зачета.

5. Неправомерное применение положений Конвенции об избежании двойного налогообложения

Так, нормы Конвенций применимы только к резидентам договаривающихся государств.

Статья 212 Налогового кодекса предоставляет право налоговому агенту самостоятельно применить освобождение от налогообложения доходов нерезидента на основании сертификата резидентства. При этом в Налоговом кодексе определены даты представления налоговому агенту сертификатов резидентства. При отсутствии на эти даты сертификатов резидентства, налоговый агент не может воспользоваться своим правом на применение Конвенции.

И если в ходе проверки правомерности применения конвенции установлено отсутствие сертификатов резидентства на соответствующие даты, Налоговый комитет при обжаловании рассматривает такие нарушения как основание правомерности начисления подоходного налога с нерезидентов.

6. Специфичность части налоговых споров, требующих специальных знаний в различных отраслях права (в области финансового права, бухгалтерского учета, экологического законодательства, недропользования и др.)

Значительная часть налоговых споров являются специфичными и требуют от спорящих сторон специальных знаний в различных отраслях права, в том числе в области финансового права, бухгалтерского учета, экологического

законодательства, недропользования и др.

Когда решение налогового спора требует наличия специальных знаний, привлекаются специалисты соответствующих компетентных органов. Наиболее часто привлекаются специалисты по бухгалтерскому учету, экологическому законодательству, недропользованию. В таких случаях в основном принимаемые решения учитывают мнение компетентных органов.

При этом только часть налоговых споров (незначительная) связана с неурегулированностью норм налогового законодательства, для предупреждения и избежания которых Налоговым комитетом инициировались поправки в налоговое законодательство.

Актуальные инициативы:

1. Приведение норм Налогового кодекса в соответствие с Земельным кодексом ретроспективно.

2. Законодательные изменения в Налоговый кодекс по вопросу распределения постоянному учреждению головным офисом нерезидента своих управленческих и общеадминистративных расходов.

3. работа по совершенствованию процедур апелляции
Законопроектом по вопросам налогообложения, разработанным Министерством национальной экономики и внесенным в Мажилис Парламента с 2015 года:

1) отменяются требования о приложении к жалобе документов, которые имеются в налоговых органах.

В настоящее время отсутствие таких документов к жалобе является формальным основанием для отказа в рассмотрении жалобы;

2) к уведомлению будет прилагаться памятка о праве подачи жалобы на результаты налоговой проверки с основными положениями по процедуре подачи жалобы.

Для удобства налогоплательщиков на сайте Налогового комитета размещены базовый регламент подачи и образец жалобы.

В перспективе планируется реализовать возможность подачи жалобы и получения решений в электронном виде, а также ввести нормы, позволяющие продлить срок рассмотрения

жалобы только по согласованию с налогоплательщиком, либо на фиксированный период времени.

Литература и примечания:

[1] Обязательная ведомственная отчетность по налоговым проверкам Комитета государственных доходов Министерства финансов Республики Казахстан. Утверждена приказом и.о. Министра национальной экономики Республики Казахстан от 25.11.2015 г. № 722.

[2] [http: //business.gov.kz/ru/news/economics/](http://business.gov.kz/ru/news/economics/)

[3] [http: //www.zakon.kz/](http://www.zakon.kz/).

[4] Кодекс Республики Казахстан «О налогах и других обязательных платежах в бюджет» – Алматы: ЮРИСТ, 2016. – 464 с.

[5] Основной принцип МСФО (IAS) 23 «Затраты по займам» предусматривает, что затраты по займам, непосредственно относящиеся к строительству актива, отвечающего определенным требованиям, включаются в себестоимость этого актива. Прочие затраты по займам признаются в качестве расходов. Согласно пункту 8 МСФО (IAS) 23 «Затраты по займам» устанавливающим критерии признания, предприятие должно капитализировать затраты по займам, непосредственно относящиеся к строительству актива путем включения в себестоимость этого актива. Предприятие должно признавать прочие затраты по займам в качестве расходов в том периоде, в котором они понесены.

© *Е.В. Воротникова, 2016*

С.Е. Короленко,
магистрант 1 курса напр. «Экономика»,
e-mail: pk@rsue.ru,
науч. рук.: О.В. Чухрова,
к.э.н., доц.,
РГЭУ (РИНХ),
г. Ростов-на-Дону

АЛГОРИТМ СТРАТЕГИЧЕСКОГО ПЛАНИРОВАНИЯ В ЭКОНОМИЧЕСКИХ СИСТЕМАХ

Стратегическое планирование – это одна из функций стратегического управления, которая представляет собой процесс выбора целей организации и путей их достижения.

В экономических системах применяются следующие алгоритмы стратегического планирования.

Американский экономист *Р. Бейли* выделяет *следующие шесть ступеней планирования*, применяемого как в частных фирмах, так и в государственных структурах:

– первая – определение целей организации. Причем не всегда целью является максимизация прибыли. Организации, функционирующие в интересах всего общества, не являются коммерческими. Поэтому для них вырабатываются другие критерии целей;

– вторая – описание и прогноз тенденций динамики экономического развития и других факторов, влияющих на деятельность данной организации;

– третья – оценка внутренних активов организации. Следует отметить частую недооценку значения качества человеческих ресурсов как потенциального; источника повышения эффективности деятельности организации;

– четвертая – адаптация структуры данной организации к плану;

– пятая – осуществление плана;

– шестая – оценки влияния плана на экономические и социальные процессы, и внесение в него необходимых корректив. Если цели плана не были достигнуты, следует определить, какие изменения должны быть предусмотрены,

чтобы добиться их осуществления [1].

Многоступенчатый метод планирования и принятия управленческих решений широко используется агентствами развития и консалтинговыми фирмами США. Алгоритм этого метода предусматривает следующие ступени:

– первая ступень – проведение инвентаризации ресурсов и анализ тенденций;

– вторая – прогноз спроса, оценка того, что произойдет при определенных условиях (метод сценариев, построение имитационных моделей);

– третья – определение целей и задач. во многих организациях и предприятиях при их формулировке учитывается мнение не только руководителей, но также мнений сотрудников, консультантов, экспертов и представителей делового мира;

– четвертая – сопоставление и оценка альтернативных планов с учетом таких показателей, как финансовые возможности, степень соответствия целям, правовые и социальные препятствия осуществлению плана, дополнительная нагрузка на ограниченные мощности имеющейся инфраструктуры;

– пятая – выбор наиболее приемлемого плана;

– шестая – подготовка детальных планов для различных составляющих общего плана, мощностей местной инфраструктуры и программ;

– седьмая – осуществление планов;

– восьмая ступень – постоянная оценка всего процесса в целом [3].

Большинство планов экономического развития в США составляются с учетом модели, предложенной в 1950-х годах *К. Мейерсоном*:

1) в процессе анализа выявляются наиболее актуальные проблемы организации;

2) анализируются материалы, полученные от местных консультативных групп и предложенные ими показатели, касающиеся занятости, уровня зарплаты, объема продаж, налогов и другие;

3) определяются общие цели экономического развития;

4) собираются данные, которые затем анализируются, для общей оценки имеющихся ресурсов;

5) корректируются цели после полученных более точных данных;

6) готовятся альтернативные планы и сценарии развития;

7) оценивается каждый предложенный план и стратегия с точки зрения эффективности его осуществления (общей стоимости, затрат времени, технических трудностей реализации и влияния данной стратегии на другие сферы деятельности и имеющиеся ресурсы);

8) принимается окончательный план развития;

9) осуществляется выполнение плана;

10) производится наблюдение за результатами выполнения плана и их оценка;

11) анализируются полученные результаты и осуществляется их сравнение с целями, поставленными в плане [2].

Сравнительный анализ рассмотренных алгоритмов показывает, что они тесно связаны между собой и, в целом, отражают этапы принятия управленческого решения. Независимо от последовательности шагов по планированию все исследователи сходятся во мнении, что для успешного стратегического планирования необходимо привлечение заинтересованных лиц. Принятие решений в области планирования рассматриваются в двух взаимодополняющих аспектах: как процесс и как деятельность. Деятельность по планированию – сосредоточена на функциональных аспектах, которые определяют, какие решения являются лучшими с технической и экономической точки зрения, подсчитываются необходимые затраты, определяется объем и структура инвестиций, срок их окупаемости и т.д.

Окончательное решение обычно не принимается только на основе технических соображений. Представления специалистов часто противоречат интересам остальных членов сообщества. Поэтому необходим более широкий подход, который и вырабатывается в процессе принятия управленческих решений. Все заинтересованные лица, принимающие участие в определенных решениях имеют различные интересы, что

порождает конфликты в отношении целей принятия решений. Таким образом, само решение становится методом выявления разнонаправленных, конкурирующих векторов интересов и создания из них устойчивых комбинаций, необходимых для достижения поставленных целей. Осуществляется это в процессе социального сотрудничества и создания общего перспективного видения проблемы развития организации всеми участниками этого процесса. В этом ракурсе принятое решение представляет собой процесс обмена информацией, примирения противоположных точек зрения и согласования позиций, формирования у участников общей заинтересованности в реализации выработанной стратегии.

Организация, как функция управления, способствует практической реализации разработанных планов на основе принятых управленческих решений. На этом этапе создается структура объекта управления, создаются организации, определяется подчиненность; взаимоотношения, связи подразделений. Обычно четкого разделения между функциями планирования и организации нет и даже, наоборот, они достаточно тесно переплетаются, но, тем не менее, организация логически вытекает из планирования. Например, проектирование новых и существующих организаций, в том числе развитие и размещение объектов производственной базы, подсистемы комплектации и сбыта во многом зависит от формирования календарных планов.

Литература и примечания:

[1] Гершанок А.А. // Теория и практика корпоративного менеджмента: сборник научных статей. – Пермь: ПГНИУ, 2013. – С.156

[2] Мидлтон Дж. Библиотека избранных трудов о стратегии бизнеса. Пятьдесят наиболее влиятельных идей всех времен. – Москва: Олимп-Бизнес, 2006. – 512 с.

[3] Нестеров А.Ю. Антикризисные функциональные стратегии развития предприятия / А.Ю. Нестеров//Российское предпринимательство. – 2011. №2. – С.72

*А.А. Пелих,
студент 3 курса напр. «Экономика»,
e-mail: shuchrova@mail.ru,
науч. рук.: О.М. Калайда,
ст. преп.,
РГЭУ (РИНХ),
г. Ростов-на-Дону*

УПРАВЛЕНЧЕСКИЙ УЧЕТ КАК ИНСТРУМЕНТ УПРАВЛЕНИЯ ТОРГОВЫМ ПРЕДПРИЯТИЕМ

Главная цель внедрения системы управленческого учета на торговом предприятии – обеспечение руководства компании максимально полной информацией, необходимой для эффективной работы и своевременного принятия управленческих решений.

Управленческий учет – это комплексная система идентификации, сбора, обработки и анализа экономически значимых показателей для принятия управленческих решений. Это полноценный вид учета со своими задачами и механизмами сбора и обработки информации, со специфической детализацией и периодичностью представления данных [1].

Для целей управленческого учета аккумулируется и обрабатывается информация о самых разных сторонах деятельности: от натуральных производственных показателей до мнений сотрудников о самой компании, включая прогнозирование и моделирование будущего состояния компании, определение необходимых показателей, позволяющих отслеживать, насколько приблизилась компания к поставленным целям.

В системе управленческого учета аккумулируется информация о расходах, доходах и результатах деятельности в необходимых аналитических разрезах. При этом руководство торговой компании самостоятельно решает, какие разрезы учета выделять. Информация управленческого учета предназначена для руководства и менеджеров предприятия, является коммерческой тайной и носит строго конфиденциальный характер. Вопросы организации управленческого учета

практически не регламентируются законодательством.

Часто на предприятиях торговли внедрение управленческого учета осуществляется по инициативе руководства, которому необходимо представление своевременной управленческой информации. Разработка и внедрение системы управленческого учета требуют немало усилий и времени. Понадобится время и на апробирование системы, и на накопление информации, которая поможет скорректировать систему управленческого учета уже по ходу внедрения в соответствии со спецификой бизнеса.

Система управленческого учета позволяет проводить оценку состояния бизнеса, взвешивать конкурентные преимущества компании, создавать эффективную систему мотивации персонала.

Для построения системы управленческого учета необходимо выделить отдельные подразделения, например экономический отдел, службу логистики, отдел продаж. Затем необходимо определить информационные потоки внутри компании и ответственных за представление оперативных сведений. Это могут быть не только руководители отдельных подразделений, но и ведущие специалисты. Именно эти люди формируют команду компании и необходимы для эффективной работы новой системы управленческого учета.

Для достижения положительных результатов постановку управленческого учета рекомендуется осуществлять в несколько этапов.

1. Выделение центров финансовой ответственности, определение финансовой структуры компании.
2. Построение механизма представления управленческой отчетности.
3. Составление учетной матрицы использования счетов в управленческих целях.
4. Составление инструкций по порядку отражения хозяйственных операций в управленческих целях.
5. Разработка корпоративных стандартов на предприятии.
6. Разработка бюджетного регламента в целях среднесрочного и долгосрочного прогнозирования и осуществления контроля текущей деятельности всех

подразделений компании.

7. Проведение организационных изменений на предприятии [1].

В итоге компания получает полноценную систему управленческого учета. При правильно поставленном управленческом учете компания получает возможность подводить итоги за каждый день. При постоянном контроле деятельности компании руководство может анализировать отклонения от планируемых результатов и устранять их в короткие сроки. Для этого часть управленческой отчетности должна сдаваться ежедневно.

Организацию управленческого учета можно осуществить двумя способами.

Первый вариант возможен посредством внедрения в компании параллельного ведения управленческого учета. Этот вариант предусматривает наличие в учетной системе двух планов счетов: бухгалтерского и управленческого. Бухгалтер, получая первичные документы, должен определить, как хозяйственные операции, учитываемые в первичных документах, должны отражаться в управленческом учете. По каждому из первичных учетных документов он формирует и управленческие, и бухгалтерские проводки.

Второй вариант организации управленческого учета осуществляется путем постоянной трансформации данных из бухгалтерского учета в управленческую базу. Данный вариант допускает наличие отдельной автоматизированной системы для ведения управленческого учета. Важным при этом остается создание регламентных процедур по обмену данными между двумя системами [2].

Прежде чем приступить к сбору, обработке и оценке управленческой информации, важно определить, какие подразделения должны представить необходимые данные. Для этого в компании утверждается корпоративная финансовая структура, состоящая из отдельных центров финансовой ответственности (ЦФО). Это могут быть отдельные компании торгового холдинга, структурные подразделения, службы, отделы или группы.

Особое внимание следует уделить четкому определению

бизнес-процессов, утвержденных в компании. Необходимо понимать, какой ЦФО является первоисточником соответствующей первоначальной информации. Зачастую может возникнуть ситуация, при которой одна и та же информация формируется в разных отделах. Тщательный анализ деятельности каждой службы позволяет четко определить регламент представления управленческой информации всех подразделений.

Руководители подразделений несут ответственность за конкретные участки работ и решение поставленных руководством задач. В зависимости от полномочий и ответственности руководителей структурных подразделений они могут быть центрами затрат, доходов, прибыли, инвестиций.

Управляющая торговая компания может состоять из подразделений, работающих по различным функциональным направлениям: административная деятельность, маркетинг, информационные технологии, логистика, складская деятельность, закупки, продажи (по видам товаров).

При внедрении на предприятии управленческого учета почти всегда возникают серьезные трудности, вызванные самыми разнообразными причинами.

В качестве основных трудностей можно выделить следующие:

- нежелание руководителей центров ответственности своевременно представлять полную информацию о деятельности своих подразделений;

- отсутствие локальной компьютерной сети, единой системы документооборота, четкой организационно-функциональной структуры;

- нежелание отдельных сотрудников перестраивать свою деятельность, заполнять различные управленческие отчеты из-за непонимания роли управленческого учета;

- дефицит квалифицированных специалистов, обладающих знаниями как в управленческом, так и в бухгалтерском и налоговом учете;

- противодействие работников финансовой бухгалтерии, которым специалисты по управленческому учету часто

представляются профессиональными конкурентами [3].

Чтобы минимизировать возможные проблемы, постановку управленческого учета следует осуществлять по прямому распоряжению владельцев компании и ее высшего руководства. Руководить постановкой управленческого учета должен непосредственно финансовый директор.

Перед внедрением управленческой учетной системы целесообразно проводить разъяснительную и консультационную работу с персоналом, а затем оформлять приказ по предприятию, подписанный руководителем, который обяжет сотрудников и начальников всех подразделений выполнять мероприятия, необходимые как для постановки учета, так и для его дальнейшего функционирования.

Все это позволит наиболее эффективно организовать постановку управленческого учета на предприятии, благодаря чему руководство сможет лучше отслеживать состояние своего бизнеса и принимать более обоснованные управленческие решения.

Литература и примечания:

[1] Баканов М.И., Чернов В. А. Управленческий учет. Торговая калькуляция. М.: ЮНИТИ-ДАНА, 2008. – 255 с.

[2] Иванов В.В. Управленческий учет для эффективного менеджмента / В.В. Иванов, О.К. Хан. – М.: ИНФРА-М, 2013. – 208 с.

[3] Сергеева И.А. Управленческий учет в коммерческих организациях: Учебник / Л.И. Хоружий, О.И. Костина, Н.Н. Губернаторова, И.А. Сергеева. – М.: НИЦ ИНФРА-М, 2013. – 207 с.

© А.А. Пелих, 2016

*С.С. Романова,
магистрант 1 курса
напр. «Экономика»,
e-mail: 89081790817@yandex.ru,
науч. рук.: О.В. Чухрова,
к.э.н., доц.,
РГЭУ (РИНХ),
г. Ростов-на-Дону*

ОТРАСЛЕВЫЕ ОСОБЕННОСТИ СТРОИТЕЛЬСТВА И ИХ ВЛИЯНИЕ НА ОРГАНИЗАЦИЮ УПРАВЛЕНЧЕСКОГО УЧЕТА

Для строительной деятельности являются характерными тесная взаимосвязь между бухгалтерским и производственным учетом объекта выполненных строительных работ и невозможность участия в производственном процессе стационарных средств труда, используемых во многих других отраслях хозяйства страны. Строительные механизмы и машины используются на различных объектах последовательно, для чего требуется рациональное сочетание маневренного технического обслуживания и ремонта со стационарной технической базой. Учет расходов на эксплуатацию строительных машин и механизмов целесообразно рассматривать как учет производства особого рода с присущими ему характерными особенностями.

Строительство как отрасль материального производства имеет свои особенности, обусловленные следующими факторами:

- характером ее конечной продукции;
- специфическими условиями труда;
- спецификой применяемой техники;
- технологией производства и организации труда;
- сезонностью работы [1].

Для того чтобы иметь возможность оперативно реагировать на возникающие изменения, любой хозяйствующий субъект должен обладать оперативной и качественной (достоверной, полной) информацией. Опыт деятельности организаций экономически развитых стран является

убедительным аргументом в пользу того, что показатели управленческого учета являются тем стержнем информационной системы, который служит для разработки и обоснования управленческих решений как на краткосрочную, так и на долгосрочную перспективу. В настоящее время в условиях формирования рыночных отношений уже нет сомнения, что эффективное применение системы управленческого учета в значительной степени способствуют повышению эффективности принимаемых управленческих решений.

Важным фактором, способствующим развитию строительного производства, является научно-технический прогресс. Очевидны быстрые темпы развития технических средств управления, особенно информационно-вычислительной техники. Однако не менее важную роль в управлении производством строительной продукции играет необходимая информация по различным сегментам, формируемая в области управленческого учета. Без качественной учетной информации даже самое совершенное оборудование не может обеспечить желаемую эффективность строительного производства.

Значительные изменения условий хозяйствования, которые произошли за последние десятилетия в экономике России, в том числе и в строительстве, настоятельно требуют повышения качества содержания информационных потоков, используемых для принятия обоснованных решений.

Установлено, что для повышения эффективности аналитической работы и повышения качества принимаемых финансово-экономических решений в крупных и средних организациях строительной отрасли необходимо создать обособленную (основанную на самостоятельной системе счетов) подсистему управленческого учета. При этом целью создания управленческого учета в конкретной строительной организации является обеспечение ее успешного функционирования в условиях рыночной экономики. Исходя из того, что управленческий учет служит для руководства конкретной организацией, он не может регулироваться обязательными для всех нормами и стандартами. Эффективный управленческий учет, адекватно соответствующий условиям деятельности

конкретной строительной организации, обеспечит не только контроль текущей работы, но и улучшение ее стратегического положения. Нужно учитывать то, что ведение управленческого учета – дорогостоящее мероприятие, создание обособленной подсистемы управленческого учета не будет эффективным и экономически оправданным в мелких строительных организациях[2].

Создание эффективной подсистемы управленческого учета связано с осуществлением комплекса мероприятий по приведению условий функционирования строительной организации в соответствие с выработанной стратегией ее развития. Такая подсистема, в частности, предполагает:

- улучшение системы управления;
- повышение эффективности производства;
- повышение конкурентоспособности выпускаемой продукции;
- рост производительности труда;
- снижение затрат производства;
- улучшение финансово-экономических показателей организации.

При этом общими задачами такой подсистемы должны явиться:

- создание эффективного механизма управления организацией;
- обеспечение инвестиционной привлекательности организации;
- использование организацией рыночных механизмов привлечения финансовых средств отечественных и иностранных инвесторов;
- повышение личной заинтересованности и ответственности работников организации как одного из факторов повышения устойчивости ее развития [2].

Решение о ведении управленческого учета и утверждении конкретной программы мероприятий по ее созданию должен утвердить руководитель строительной организации. При принятии решения по вопросу: создавать подсистему управленческого учета или нет, следует руководствоваться ценностью управленческой информации, которую планируется

формировать в ее недрах, и затратами на создание и функционирование такой подсистемы. Другими словами, степень эффективности управленческого учета в конкретной строительной организации измеряется полезностью информации, получаемой с ее помощью.

Особая сложность создания эффективной подсистемы управленческого учета в строительных организациях во многом вызвана следующими факторами:

- сложностью научного изучения различных аспектов капитального строительства;
- многообразием организационных и хозяйственных форм процесса изготовления строительной продукции;
- большим количеством участников, имеющих разные функциональные задачи и цели;
- существенной зависимостью процесса строительства от естественных природных условий.

Для разработки программы создания подсистемы управленческого учета целесообразно организовать специальную рабочую группу с предоставлением ей необходимых полномочий. На основе анализа финансово-хозяйственной деятельности организации и задач по совершенствованию информационной системы управления участниками специальной рабочей группы принимается решение о возможности реализации поставленных задач силами работников существующего учетного аппарата строительной организации либо о полной или частичной замене ее кадрового состава или найме других квалифицированных учетных работников.

Для повышения инвестиционной привлекательности строительной организации в рамках управленческого учета необходимо реализовывать долгосрочные (стратегические) программы расширения рынка ее присутствия. Чтобы обеспечить улучшение финансово-экономического положения организации, пополнение ее оборотных средств и создание условий для устойчивого развития организации, необходимо в рамках подсистемы управленческого учета проводить многоступенчатую ценовую политику. Практика показывает, что только достоверная и качественная учетная информация о

вложениях, имеющих инвестиционный характер, и затратах строительной организации на производство продукции позволяет реально оценить обоснованность величины и эффективность использования собственного и заемного капитала. Для осуществления указанных мероприятий необходимо использовать научно обоснованные подходы, основанные на разработках отечественных экономистов, а также на положительном опыте экономически развитых стран [3].

Таким образом, создание обособленной подсистемы управленческого учета в средних и крупных строительных организациях в настоящее время представляет собой объективную необходимость.

Литература и примечания:

[1] Низомов С.Ф. Влияние отраслевой специфики строительных предприятий на организацию управленческого учета/С.Ф. Низомов//Аудит и финансовый анализ. – 2010. – № 1. – С. 307–313

[2] Шумейко М.В. Методология интернационального финансового учета в строительстве/М.В.Шумейко// Экономический анализ: теория и практика. – 2012. – № 4.– С.31–38

[3] Чая В.Т. Концептуальные основы управленческого учета в строительстве/В. Т. Чая, Ж.Л. Салимова//Аудит и финансовый анализ. – 2011. – № 4. – С. 93–95

© С.С. Романова, 2016

*В.А. Салфетникова,
магистрант 2 курса
напр. «Экономика»,
e-mail: violettik_spb@mail.ru,
науч. рук. Н.Н. Масино,
к.э.н., доц.,
СПбГЭУ
г. Санкт-Петербург*

ФОРМИРОВАНИЕ СТОИМОСТИ БУХГАЛТЕРСКИХ КОНСАЛТИНГОВЫХ УСЛУГ

Бухгалтерские консалтинговые услуги завоевали большую популярность с появлением рыночных отношений. В условиях конкуренции происходит рост ресурсов и затрат. Организации вынуждены искать и использовать новые способы их снижения. К таким способам можно отнести консалтинг.

Рассмотрим понятия «услуга» и «консалтинговые услуги». Услуга – это неотъемлемая часть в развитии общества и экономики в целом и на каждом этапе развития будут присутствовать различные ее виды. Услуга характеризуется неосязаемостью, несохраняемостью, непостоянством качества и неотделимостью от источника [1, 8 с.].

В настоящее время все большую популярность у различных компаний набирает использование в своей деятельности консалтинговых услуг.

Консалтинг – это любая деятельность, связанная с консультированием представителей и руководства компании в целях принятия правильных управленческих решений в различных аспектах организации.

Консалтингом занимаются специализированные и профессиональные компании, в которых основным критерием является высокий уровень профессиональных знаний, объективное и независимое мнение, своеобразная оценка сложившейся ситуации и неординарность рекомендаций [6].

Существуют подходы к классификации видов консалтинговых услуг: финансовый консалтинг; юридический консалтинг; управленческий консалтинг; кадровый консалтинг;

маркетинговый консалтинг; IT – консалтинг.

Финансовый консалтинг нацелен на построение устойчивой системы финансового управления, рационализации финансовых потоков, установлению управленческого учета и внутренней отчетности, увеличению эффективности использования финансовых ресурсов и контроля в организации.

Финансовый консалтинг включает следующие основные направления: бухгалтерские консалтинговые услуги, налоговые консалтинговые услуги, аналитические консалтинговые услуги, аудиторские консалтинговые услуги, инвестиционно-инновационные консалтинговые услуги.

Проведя исследование рынка бухгалтерских консалтинговых услуг, были выявлены три основных фактора, влияющих на предложение и спрос данных услуг: законодательство той страны, где оказываются консалтинговые услуги; уровень конкуренции в данной стране; покупательские предпочтения (цена – качество, как основной фактор, который выделяют клиенты бухгалтерских консалтинговых услуг).

При оказании бухгалтерских консалтинговых услуг ключевым моментом является непосредственное осуществление необходимой работы консалтинговой фирмой.

Для оказания данных услуг необходимо прохождение трех этапов:

1 этап: Предварительный.

Обычно на данном этапе фирма-Заказчик признала тот факт, что у нее существуют проблемы или потребность в ведении бухгалтерского учета, что вызывает необходимость обращения специальной фирме, занимающейся оказанием бухгалтерских консалтинговых услуг.

Далее фирма начинает заниматься поисками консалтинговой компании, обращая внимание на следующие характеристики: стоимость предоставляемых консалтинговых услуг; наличие образования, соответствующего опыта и необходимой квалификации у персонала; период, в течение которого данная компания существует на рынке консалтинговых услуг; положительные отзывы от прежних заказчиков.

После сканирования рынка консалтинговых услуг, фирма-

Заказчик выбирает компанию, которая, по их мнению, более точно удовлетворяет их требованиям. Далее осуществляется непосредственное общение фирмы-Заказчика с выбранной им консалтинговой формой.

После обнаружения консалтинговой фирмой существующей проблемы, к фирме-Заказчику прикрепляется бухгалтер, который вникает в особенности деятельности данной фирмы, в особенности ведения бухгалтерского учета в связи с осуществляемой фирмой-Заказчиком деятельностью.

Фирме-Заказчику при желании может предоставляться информация об образовании, квалификации данного бухгалтера, также может быть организовано тестирование бухгалтерских кадров, если у фирмы-Заказчика есть определенные потребности в знании ими более углубленно в какой-либо сфере деятельности, т.к. она влияет на особенности ведения бухгалтерского учета (например, ведение учета в организации, которая занимается оказанием услуг будет отличаться от компании, занимающейся производственной деятельностью).

Далее, для выполнения бухгалтерских консалтинговых услуг заключают договор между Заказчиком (фирмой, которой будут оказываться услуги) и Исполнителем (т.е. консалтинговой фирмой).

На формирование стоимости оказываемых услуг влияют следующие факторы:

– трудоемкость (стоимость оказания услуг формируется в зависимости от степени их трудоемкости, чем выше трудоемкость – тем выше становятся цены на услуги и наоборот);

– качество (глобализация международных рынков капитала оказывает прямое и непосредственное влияние на национальные системы бухгалтерского учета и отчетности, предъявляя требования к представлению качественной и достоверной финансовой информации о финансовом положении и финансовых результатах деятельности предприятия);

– риски (в ходе выполнения работы бухгалтер должен минимизировать финансовые риски для компании).

В тексте договора не расписываются детали, из которых формируется стоимость бухгалтерских консалтинговых услуг, а

конкретизируется только определенная сумма, скалькулированная в зависимости от трех вышеперечисленных факторов, например, рассмотрим с позиции фактора – трудоемкости: вид учета и количество операций (проводок); составление бухгалтерской финансовой отчетности в зависимости от применяемой системы налогообложения; специфика деятельности фирмы-заказчика; наличие у заказчика операций, связанных с внешнеэкономической деятельностью; наличие у заказчика филиалов и представительств; и др.

В договоре указан пункт, что стоимость услуг формируется исходя из базовых тарифов на бухгалтерские услуги и надбавок к базовой стоимости услуг, стоимость которых консалтинговая фирма устанавливает сама.

Рассмотрим виды бухгалтерских услуг, оказываемые консалтинговой фирмой.

Первый вид: осуществление ведения бухгалтерского учета.

Данный вид характерен тем, что исполнителем осуществляется ведение бухгалтерского и налогового учета Заказчику на основании предоставленных заказчиком первичных учетных документов. Сюда входит обработка данных документов в специальной бухгалтерской программе, осуществляется формирование бухгалтерских операций (проводок) и регистров, а также составляется бухгалтерская и налоговая отчетность и осуществляется представление ее или лично бухгалтером или по почте в государственные фонды и органы статистики.

Более трудоемки операции при обычной системе налогообложения, далее по трудоемкости идет упрощенная система налогообложения, ну а самые менее трудоемкие бухгалтерские операции будут при специальных налоговых режимах (ЕНВД, патентная система налогообложения). Составление нулевой отчетности за квартал будет стоить дешевле, чем годовой нулевой отчетности, т.к. к обычной отчетности добавляются дополнительные отчетности (например, добавляется отчетность в Пенсионный Фонд, отчет в ИФНС и т.д.), что добавляет трудоемкости к оказываемым бухгалтерским консалтинговым услугам.

Существуют надбавки к базовой стоимости услуг, которые, в свою очередь, увеличивают трудоемкость, и тем самым, увеличивая стоимость бухгалтерских консалтинговых услуг (например, операции, связанные с внешнеэкономической деятельностью, операции с ценными бумагами, розничная торговля и т.п.).

В случае если надбавок по одному Договору на оказание бухгалтерских консалтинговых услуг несколько видов, то они суммируются, но каждая надбавка рассчитывается исходя из существующего базового тарифа.

Второй вид: ведение бухгалтерского учета заработной платы.

Данный вид характерен тем, что осуществляется учет заработной платы, а именно ежемесячное начисление оплаты труда всем работникам фирмы-Заказчика, расчет отчислений во внебюджетные фонды по каждому сотруднику, ведение персонифицированного учета, а также ежеквартальное составление отчетности и сдача ее в ФСС, ФФОМС, ПФ.

Третий вид: Кадровое делопроизводство.

Данный вид характерен тем, что консалтинговая фирма осуществляет постановку кадрового учета (составляет кадровое расписание, формирует личные карточки), а также осуществляет ведение кадрового учета (составление типового трудового договора, приказов о приеме на работу, должностной инструкции, а также правила внутреннего распорядка).

Четвертый вид: восстановление бухгалтерского учета.

Данный вид услуг характеризуется выполнением операций по восстановлению бухгалтерского учета, а именно:

– Восстановление синтетических, аналитических и налоговых регистров и отчетности предприятия при наличии полного комплекта документации, а также при их отсутствии;

– Составление и сдача в соответствующие органы бухгалтерской и налоговой отчетности.

Пятый вид: Представление отчетности в государственные органы.

Данный вид характеризуется тем, что консалтинговой фирмой осуществляются услуги по заполнению документов на основании предоставленных данных фирмой-Заказчиком,

например, составление расчетной ведомости в ФСС, составление различных деклараций. Стоимость бухгалтерских консалтинговых услуг формируется также исходя из трех вышеприведенных факторов (трудоемкость, качество, риски).

Также возможны еще дополнительные услуги, которые может выполнять консалтинговая фирма по осуществлению бухгалтерских услуг для фирмы-заказчика (например, получение выписки ЕГРЮЛ, открытие счета в банке, переход на УСН, отказ от УСН). Этот список неограничен и обговаривается в зависимости от потребностей Заказчика. Эти услуги также включаются в расчет стоимости оказания бухгалтерских консалтинговых услуг.

2 этап: Исполнительный.

На данном этапе консалтинговая фирма осуществляет действия по оказанию бухгалтерских услуг в соответствии с условиями заключенного договора и обговоренной стоимостью оказываемых услуг в соответствии с базовыми тарифами и надбавками. Заказчик лично общается с бухгалтером, который непосредственно занимается ведением учета фирме-Заказчику, получает необходимые консультации, разъяснения по существующим вопросам.

3 этап: Заключительный.

На данном этапе консалтинговая фирма отчитывается фирме-Заказчику о выполненной работе. Проводится предоставление финальных финансовых расчетов и документации, а также проводятся мероприятия, позволяющие фирме-Заказчику осмыслить, что именно улучшила консалтинговая фирма в ведении бухгалтерского учета данной компании. Следствием качественно выполненной работы является не только нормализация и оптимизация ведения бухгалтерского учета, но и экономия средств, т.к. уменьшается количество штрафов, неустоек в ходе предыдущего неправильного и некачественного ведения бухгалтерского учета самой компанией или предыдущей консалтинговой фирмой.

Таким образом, в ходе выполнения бухгалтерских консалтинговых услуг рекомендуется прохождение всех вышеупомянутых этапов, т.к. они помогают систематизировать процесс оказания услуг (с позиции трудоемкости), позволяют

повысить качество выполняемых услуг, а также способствуют снижению финансовых рисков. В зависимости от видов и трудоемкости оказываемых бухгалтерских консалтинговых услуг происходит их стоимостная оценка (исходя из базовых тарифов и надбавок к ним), которая прописывается в договоре общей суммой. В качестве предложения по повышению прозрачности информации о стоимости услуг, рекомендуется в договоре прописывать все детали, из которых формируется стоимость оказания бухгалтерских консалтинговых услуг.

Литература и примечания:

[1] Руководство по маркетингу консалтинговых услуг: книга. / Михаил Фербер, Михаил Иванов – М.: Альпина Паблицер, 2003;

[2] Сфера услуг: маркетинг: учебное пособие./ Д.И. Хлебович – М.: КНОРУС, 2007;

[3] ГОСТ 30335-95 / ГОСТ Р 506-46-94 «Услуги населению. Термины и определения» и международному стандарту ИСО 9004-2;

[4] Закон РФ от 07.02.1992 N 2300-1 (ред. от 13.07.2015) «О защите прав потребителей»;

[5] Федеральный закон РФ от 06.12.2011 г. N 402-ФЗ «О бухгалтерском учете»;

[6] Консалтинг [Электронный ресурс]. URL: <http://investments.academic.ru/1059/Консалтинг>;

[7] Консалтинг – это что? Что такое управленческий и финансовый консалтинг? <http://fb.ru/article/165421/konsalting---eto-chto-chto-takoe-upravlencheskiy-i-finansovyy-konsalting>;

[8] Понятие «Услуга» в законодательстве РФ [Электронный ресурс]. URL: <http://www.slugainternet.com/uslugazakon-42.html>.

*Т.М. Тулина,
ст. преп.,
e-mail: tutasya@yandex.ru,
ФГБОУ ВО «ВоГУ»,
г. Вологда*

РОЛЬ МАЛОГО БИЗНЕСА В ЭКОНОМИКЕ ВОЛОГОДСКОГО РЕГИОНА

В условиях кризиса малый бизнес имеет большое значение для развития региона, что обусловлено присущими ему особенностями:

– Ориентация на местные рынки, удовлетворение спроса населения на различные товары и услуги (нередко на достаточно специфические товары и услуги, которые не могут быть произведены крупными предприятиями);

– Деятельность малых предприятий позволяет расширить рыночную специализацию региональной экономики;

– Обеспечение занятости населения. Особое значение этот фактор приобретает для муниципальных образований, развитие которых зависит от единственного или ряда градообразующих предприятий; [1]

– Существенный вклад малого бизнеса в формирование доходной части регионального бюджета; [2]

– Формирование необходимой инфраструктуры для деятельности крупных предприятий

– Обеспечивает получение доходов части населения;

– Способствует уменьшению социальной напряженности, в виду того, что, малое предпринимательство формирует средний класс общества;

– Участвует в формировании конкурентной среды

– Возможность мобилизации значительных недоиспользованных в сфере крупного бизнеса финансовых, производственных и трудовых ресурсов; [3]

В настоящее время на всех уровнях государственной власти декларируется необходимость уделять особое внимание малому бизнесу, так как для региона качество развития малого бизнеса является одним из основных факторов, определяющих

устойчивое социально – экономическое развитие территории. Малые предприятия в России заняли нишу экономической деятельности, максимально ориентированную на региональные и местные рынки.

Поэтому органы власти Вологодского региона уделяют малому бизнесу большое внимание.

В регионе проводятся различные праздничные мероприятия, приуроченные ко дню предпринимателя. К ним относятся, например, «Вручение наград торгово-промышленной палаты РФ», Ежегодный областной конкурс «Серебряный Меркурий», Общегородской конкурс «Мы выбираем – нас выбирают», Ассамблея предпринимателей Вологодской области, Конференция по проблемам и перспективам защиты и зонных интересов предпринимателей.

Субъектами управления малого предпринимательства в регионе выступают: губернатор, его заместитель и ряд департаментов.

Основным Департаментом, который занимается вопросами малого предпринимательства является Департамент экономического развития, а именно Управление развития малого и среднего предпринимательства, которое является его составной частью. [4]

Инфраструктура поддержки малого и среднего предпринимательства области при Департаменте экономического развития Вологодской области включает:

- Агентство городского развития (г. Череповец);
 - Фонд ресурсной поддержки малого и среднего предпринимательства (далее МСП);
 - Общественный координационный совет по развитию малого и среднего предпринимательства области;
 - Бизнес-инкубатор.
- Более детально рассмотрим деятельность каждого элемента системы поддержки малого предпринимательства.

Агентство городского развития (г. Череповец).[5]

Некоммерческое партнерство «Агентство Городского Развития» учреждено в 1999 г. в целях поддержки предпринимательства. Это организация инфраструктуры развития бизнеса на муниципальном уровне, чья работа

строится на основе государственно-частного партнерства. Интересы крупного сектора экономики представляет ПАО «Северсталь», общественности и власти – мэрия города Череповца. Эти структуры являются учредителями Агентства.

Миссия НП «Агентство городского развития» – содействовать экономическому развитию города Череповца путем поддержки и развития сферы малого и среднего предпринимательства. В рамках данного агентства работает «Гарантийный фонд», который может выступить поручителем для предпринимателей.[6]

2) Фонд ресурсной поддержки МСП (микрокредитная компания Вологодской области)[7].

Цель создания Фонда – расширение доступности финансовых ресурсов для представителей малого и среднего предпринимательства.

Предмет деятельности Фонда – предоставление микрозаймов субъектам малого и среднего предпринимательства (микрофинансирование) и иные виды деятельности.

Целью микрофинансирования является создание высокодинамичной и эффективной системы кредитования малых и средних предприятий для дополнительного стимулирования производства и распределения товаров и услуг, а также для оказания помощи начинающим предпринимателям в приобретении опыта получения прибыли и накоплении капитала.

3) Общественный координационный совет по развитию МСП области. Совет является общественным экспертным, информационным и консультационным органом по вопросам развития и поддержки малого и среднего предпринимательства. Его решения носят рекомендательный характер.

4) Вологодский бизнес – инкубатор (г. Вологда) – бюджетное учреждение Вологодской области в сфере поддержки субъектов МСП. Год основания сентябрь 2006 г[8].

Основной задачей БУ ВО «Бизнес-инкубатор» является содействие в становлении эффективных, экономически и организационно самостоятельных субъектов бизнеса, способных

разработать и внедрить на рынок востребованный и конкурентоспособный продукт (услугу), оказывать помощь малым предприятиям, деятельность которых соответствует приоритетам региона. Кроме этого, деятельность БУ ВО «Бизнес-инкубатор» направлена на повышение деловой культуры предпринимательства, помощь в реализации проектов, обучение начинающих предпринимателей основам бизнеса, создание и укрепление связей между малым и средним бизнесом, крупными предприятиями, образовательными, научными организациями, государственными структурами и финансовым сектором экономики.

В настоящее время на территории бизнес-инкубатора размещено 34 субъекта малого предпринимательства (резидента), 4 организации инфраструктуры поддержки малого и среднего предпринимательства. В коворкинг-центре работает 1 организация, занимающаяся развитием стартап-проектов.

5) АНО «Региональный центр поддержки предпринимательства Вологодской области»[9]. Создан Департаментом экономического развития Вологодской области 16 мая 2014 г. Его структура представлена на рисунке.



Рисунок – структура регионального центра поддержки предпринимательства Вологодской области (составлено автором)

Данный центр оказывает следующие услуги субъектам МСП:

- Консультирование по вопросам получения мер государственной поддержки
- Консультационные услуги по юридическим, бухгалтерским, финансовым и маркетинговым вопросам
- Проведение обучающих мероприятий (семинары, курсы, конференции)
- Консультирование по вопросам ведения внешнеэкономической деятельности
- Содействие в выходе экспортно-ориентированных субъектов МСП на межрегиональные и международные рынки
- Организационно-финансовая поддержка (участие в бизнес-миссиях, выставках, семинарах, круглых столах на территории России и за рубежом)
- Создание условий для эффективного взаимодействия субъектов МСП, установления кооперационных связей между ними в целях создания и развития кластеров в различных отраслях экономики
- Содействие участникам кластеров в реализации совместных кластерных проектов
- Содействие в проведении сертификации товаров, работ и услуг

Исходя из вышеназванного, можно сделать вывод, что развитию предпринимательства в регионе уделяется значительное внимание, что видно из официальной структуры управления, а организуя праздничные мероприятия, региональные власти хотят подчеркнуть свое уважение и признание предпринимательства, его вклад в экономику региона. Также такие мероприятия формируют позитивный имидж предпринимателя в обществе, повышают его деловой авторитет, стимулирует его деятельность.

Литература и примечания:

[1] Петренко Н.Н. Анализ и оценка социально-экономической эффективности малого предпринимательства: дис. на соиск. уч. ст. канд. экон. наук: 08.00.05 / Ставрополь, 2005 -195 с.

[2] Бизаге, А. Государственный сектор и приватизация / А. Бизаге. – М. Композит, 1996. – 135 с.

[3] Гузакова О.Л., Фурсик С.Н. Уровень образования и предпринимательская активность домохозяйств как факторы экономического роста: монография/ О.Л. Гузакова, С.Н. Фурсик. – Вологда: ВГПУ, 2008. – 99 с.

[4] Портал экономического развития Вологодской области URL: http://economy.gov35.ru/departments/economic_development/entrepreneurship/(дата последнего обращения 13.10.16)

[5] Агенство городского развития URL: <http://agr-city.ru/> (дата последнего обращения 13.10.16)

[6] Официальный сайт администрации города Вологды URL http://vologda-portal.ru/oficialnaya_vologda/index.php?ID=317281&SECTION_ID=4455: (дата последнего обращения 13.10.16)

[7] Фонд ресурсной поддержки малого и среднего предпринимательства URL: <http://www.frp35.ru/>(дата последнего обращения 13.10.16)

[8] Вологодский бизнес-инкубатор URL: <http://smb35.ru/>(дата последнего обращения 13.10.16)

[9] Портал экономического развития вологодской области URL: <http://economy.gov35.ru/rcpp>(дата последнего обращения 13.10.16)

© Т.М. Тулина, 2016

ФИЛОЛОГИЧЕСКИЕ НАУКИ

R.V. Nadzhafova,
*Lecturer of the chair
of the Altai language
and oriental studies,
e-mail: kimbirli@list.ru,
GASU, Gorno-Altaiisk*

MYTHONYMS IN THE MYTHS ABOUT THE EARTH'S ORIGIN*

Any mythology has legends about the creation of the world and people. It is difficult to identify any particular tendency. Somewhere the creators of the world are the gods, somewhere animals, and even the plants. But how primitive creature was emerged? Every myth has its own history.

In Altai mythology «heaven» and «underground» world contact with the «average» world «Jer-Suu» (Earth – Water). The cult of «Jer-Suu» dates back to the mythology of the ancient Turks. They honor them as the main God of the world average. The inscriptions of Tonyukuk Kyultegin preserved the phrase: «Tenri, Umaj, Yduk Yer-Sub Bass erinch Bertie» – Tanguy, Umaj, and sacred Earth-water gave us the victory [2, p.67].

There are many versions about the creation of the world. But the main actor is called Ulgen – the God of people who lives in the sky. Many shamanic poetry say about it. Creating the world, Ulgen stayed on the gold mountain, where the sun and the moon were shining. The creation lasted six days and on the seventh day Ulgen slept... The myths about the creation of the earth were related with Ulgen. Somehow it is connected with the biblical version: «White mother, seven days, and others».

V.V Radloff writes about the myths of Altai creation: «There was water everywhere, there was no land, and there was no sun and moon. Then Tengri Kaira Kan the father and mother of the human race created a man like him and called him a human being (Kizhi) « [3, p.34].

Another version that was recorded in the valley of the river

Ursul – as AM Sagalaev says – first of all there was not water on the Earth. Three Gods Uche-Kurbustan appeared from the sky. Later they have created two beings: Kudaya and Erlik. This God created the peace with the help of Erlik. Then he got out the grain with the size of a barleycorn. It was called «embryo» or the future of the Earth. He created the Earth and the Sun, animals and fish. Then everything was divided by Uche-Kurbustan between each other. But Erlik's requests were refused. He had not helped too much.

According to the Altai myths: The Earth should be revealed from the sea ground. Only then it will multiply forms of living. That is why it is so important to separate the Earth from the water. Only Erlik was the Creator of the world.

Later it was found more ancient and important images of the Creator. They were represented in the form of birds. These echoes can be seen in the story of Ulgen and Erlik. The myth says that Ulgen is under water – like a bird. The myth about the diving bird has only one element of plot. Later it will become characters of the future art forms.

The Altai mythology has many legends about birds. It is the story of the birds which later become heaven. But the most interesting is the myth about Ulgen. The creation of the world did not belong to her. «Before the creation of the world the Earth was filled with water. The God and Man were flying over the ocean. They looked like black geese. The God did not think about anything, but then he made the wind, stirred up the water... «The land was created. Later Ulgen and Erlik were appeared in the myths. They replaced the image of two birds [1, p.39]. Shamanic poetry says that the creator has sons and daughters. Seven Seven Sons and Nine daughters were splited off the Moon. They were represented as «black iron heads sons, messengers and warriors. They carried out the will of «the Father of underground». Erlik's daughters spend their free time in a rather interesting way. They teased shamans. His daughters were associated with the numerous characters in Altai mythology. Sons were the owners of the mountains and their daughters were virgins of the mountain.

Literature:

[1] Katash S.S. Myths, Legends of Gorniy-Altay, 2000

[2] Malov S.E. Monuments of Ancient Turkic Writing: Text and research. M: L., 1951

[3] Radlov V.V. Examples of the Folk Literature of the Turkic Tribes of South Siberia. M., 1866

[4] Chochkina M.P. Altay literature / Gorniy-Altay, 2012

* Исследование выполнено при финансовой поддержке РГНФ и Республики Алтай в рамках научного проекта № 16-14-04601.

© R.V. Nadzhafova, 2016

*Ж.В. Сухова,
магистрант 2 курса,
напр. «Педагогическое образование»,
e-mail: zhannasuhova92@mail.ru,
МГПИ им. М.Е. Евсевьева,
г. Саранск*

ХАРАКТЕРИСТИКА ИННОВАЦИОННЫХ ТЕХНОЛОГИЙ В ОБРАЗОВАТЕЛЬНЫХ УЧРЕЖДЕНИЯХ

Имеется большое количество определений термина педагогическая технология. Нам представляется более содержательным и лаконичным определение В. М. Монахова: «Педагогическая технология – это продуманная во всех деталях модель совместной педагогической деятельности по проектированию, организации и проведению учебного процесса с безусловным обеспечением комфортных условий для учащихся и учителя» [1, с. 77]. В настоящее время происходит модернизация образовательной системы, предполагающая иное содержание, подходы и поведение.

Инновационной школой называется учебно-воспитательное заведение, деятельность которого построена на оригинальных (авторских) идеях и технологиях и представляет собой новую образовательную практику (Селевко, 1998) [3].

В настоящий момент среди множества инновационных технологий можно выделить следующие:

Информационно-коммуникационные технологии. Существенное значение имеет осознание складывающейся тенденции процесса информатизации школы: от освоения школьниками начальных сведений об информатике к использованию компьютерных программных средств при изучении общеобразовательных предметов, а затем к насыщению элементами информатики структуры и содержания образования, осуществления коренной перестройки всего учебно-воспитательного процесса на базе применения информационных технологий. В результате в школьной методической системе появляются новые информационные технологии, а выпускники школ имеют подготовку к освоению

новых информационных технологий в будущей трудовой деятельности.

Личностно-ориентированные технологии ставят в центр всей школьной образовательной системы личность ребенка, обеспечение комфортных, бесконфликтных и безопасных условий ее развития, реализации ее природных потенциалов. Проявляется в освоении учащимися индивидуальных образовательных программ в соответствии с их возможностями и потребностями [4, С. 3].

Применение такой инновационной технологии, как информационно-аналитическая методика управления качеством обучения позволяет объективно, беспристрастно проследить развитие во времени каждого ребенка в отдельности, класса, параллели, школы в целом.

Невозможно обойтись и без анализа и диагностики качества обучения каждого учащегося при помощи тестирования и построения графиков динамики успеваемости.

Воспитательные технологии являются неотъемлемым фактором в современных условиях обучения. Реализуются в виде вовлечения учащихся в дополнительные формы развития личности: участие в культурно-массовых мероприятиях по национальным традициям, театре, центрах детского творчества и др.

Дидактические технологии могут реализовываться как уже известные и зарекомендовавшие себя приемы, так и новые. Это самостоятельная работа с помощью учебной книги, игра, оформление и защита проектов, обучение с помощью аудиовизуальных технических средств, система «консультант», групповые, дифференцированные способы обучения – система «малых групп» и др. Обычно в практике применяются различные комбинации этих приемов.

Предполагается научно-педагогическое обоснование использования тех или иных инноваций. Их анализ на методических советах, семинарах, консультации с ведущими специалистами в этой области.

Таким образом, опыт современной школы располагает широчайшим арсеналом применения педагогических инноваций в процессе обучения. Эффективность их применения зависит от

сложившихся традиций в общеобразовательном учреждении, способности педагогического коллектива воспринимать эти инновации, материально-технической базы учреждения [2, С. 122].

Проблема развития творческого мышления в процессе обучения занимает видное место в исследованиях психологов, педагогов. В психологии доказано, что личность обладает творческим мышлением, если она способна выполнять следующие группы логических операций: комбинировать информацию, определять причинно-следственные связи, планировать и выполнять практическую деятельность.

Развитие творческого мышления в педагогическом процессе обеспечивается в том случае, если по каждой теме учащиеся выполняют систему творческих заданий – комплекты творческих заданий по каждой из вышеперечисленных групп логических операций с помощью методов.

К этим методам относятся:

1. Анализ учебных текстов для выполнения творческих заданий.

2. Методы активизации творческого мышления:

а) «мозговой штурм»;

б) метод контрольных вопросов;

в) синектика – это метод решения творческих задач путём поиска аналогий;

г) метод фокальных объектов – это метод преобразования систем с помощью признаков случайно выбранных объектов;

д) морфологический анализ – это метод преобразования системы путём объединения различных элементов, веществ и явлений;

е) алгоритмические методы – это составление и применение алгоритмов для выполнения творческих заданий;

ж) системный анализ – это метод решения творческих задач путём использования элементов системы, в которой возникли затруднения, элементов окружающей среды и связи между ними.

Обучение учащихся применению этих методов, как в прямом, так и в комбинированном виде и составляет сущность развития творческого мышления.

Группа творческих заданий на комбинирование информации включает в себя следующие виды задания: выделение главного в тексте; сравнение; систематизация информации; изменение информации; дополнение информации; объединение текстов и заданий; самостоятельное составление текстов и заданий; исправление ошибок.

Группа творческих заданий на определение причинно-следственных связей включает следующие виды заданий: определение причин; определение закономерности; определение новой функции; определение связей между элементами системы.

Группа творческих заданий на планирование и выполнение практических действий: составление плана выполнения задания; планирование и проведение наблюдения; прогнозирование развития системы.

Литература и примечания:

[1] Монахов В.М. Актуальные вопросы информатизации образования // Образовательные технологии: сб. науч. тр. – Новосибирск, ИПСО РАО. – 1997. – 1. С. 77–81.

[2] Пугачёва Н.Б. Психолого-педагогическое обеспечение инновационной деятельности общеобразовательного учреждения // Завуч. – 2005. – № 3. – С. 122.

[3] Селевко Г.К. Современные образовательные технологии: учебное пособие. – М.: Народное образование, 1998. – 256 с.

[4] Хуторской А.В. Личностная ориентация образования как педагогическая инновация // Школьные технологии. – 2006. – № 1. – С. 3.

© Ж.В. Сухова, 2016

ЮРИДИЧЕСКИЕ НАУКИ

Ю.А. Гуревичева,

преп.,

Т.А. Голова,

магистрант ф-та истории и права

Д.Ю. Федулкин,

студент ф-та истории и права

e-mail: saransk231@mail.ru,

*Мордовский государственный
педагогический институт*

им. М.Е. Евсевьева,

г. Саранск

ПРАВО ГРАЖДАН И ОБЩЕСТВЕННЫХ ОБЪЕДИНЕНИЙ НА УЧАСТИЕ В ПРИНЯТИИ ЭКОЛОГИЧЕСКИ ЗНАЧИМЫХ РЕШЕНИЙ И ФОРМЫ ЕГО РЕАЛИЗАЦИИ В РОССИЙСКОМ ЗАКОНОДАТЕЛЬСТВЕ

Фундаментальным правом человека в области охраны окружающей среды является право на благоприятную окружающую среду. Традиционно право на благоприятную окружающую среду признается основополагающим в системе прав в области защиты окружающей среды, остальные носят характер обеспечительных. Как отмечается в научной литературе, данное право «закрепляется в качестве неотъемлемого права человека во всех международных документах о защите окружающей среды» [3, с.7]. Впервые в международных нормативно правовых актах право на благоприятную окружающую среду было закреплено в Декларации Стокгольмской конференции ООН по окружающей человека среде в 1972 г., где было закреплено, что «человек имеет основное право на свободу, равенство и благоприятную окружающую среду, качество который позволяет вести достойную и процветающую жизнь, и несёт главную ответственность за охрану и улучшение окружающей среды на благо нынешнего и будущего поколений». Огромную роль в вопросах охраны окружающей среды играет взаимодействие с

одной стороны государства, а с другой общественности [3, с.8].

Сотрудничество государства и граждан в решении экологических проблем – существенная предпосылка реализации предоставленных законом субъективных прав каждого и условие их успешной защиты. Тут следует выделить, что защита экологических прав – дело не только и не столько самого населения, сколько государства, его органов и должностных лиц.

Гражданская активность населения является огромным стимулом к соблюдению законодательства и установлению в обществе режима экологической законности. Несмотря на постоянные затруднения в экономике, все же остается тенденция к экологизации общественного сознания. Находит место также определенное правосознание, т.е. понимание гражданами ценности своих конституционных прав на экологически безопасные условия жизни. В качестве примера можно привести всевозможные акции протеста, привлечение внимания к опасным проектам и различные выступления в средствах массовой информации, активизация «третьего сектора» в направлении юридических действий, появление первых судебных прецедентов в сфере защиты экологических прав. Акцент на самостоятельные действия здесь не случаен, так как органы власти нередко фактически самоустраиваются от решения злободневных экологических проблем. Следует отметить, что уровень самоорганизации граждан напрямую связан с деятельностью государства: чем он выше, тем, видимо, хуже работает государственная машина и, значит, не срабатывают экономические, организационные и юридические гарантии экологических прав. [2, с.79].

Но, тем не менее, на современном этапе более продуктивными обещают быть другие формы общественной активности, в первую очередь – гражданское участие, привлечение населения, общественных объединений и отдельных граждан к решению вопросов, имеющих экологическое значение. Не является тайной, что аппаратные структуры, призванные обеспечивать экологическую безопасность и права населения, зачастую не выполняют свои задачи по причинам как субъективного, так и объективного

характера. На этом фоне, общественное мнение способно повернуть решение вопросов в правильном направлении, да и просто оказать помощь государству. Опыт показал его бесспорную полезность: при активности граждан и неправительственных организаций были предотвращены либо скорректированы многие экологически необоснованные и даже ущербные проекты. Это соображения практического свойства.

С позиции методологии, значение общественного участия состоит в том, что оно способствует продвижению к правовому государству. По степени реальности общественного участия можно делать выводы о демократичности государства, а наличие развитых публичных институтов, влиятельного негосударственного сектора есть существенная составляющая гражданского общества. Эколого-ориентированная часть населения получила большие возможности для выражения и распространения своих взглядов и мнений именно в условиях демократизации общественной жизни, становления правового государства и гражданского общества [2, с. 85].

Общественное участие в России находится еще в довольно зачаточном состоянии. Исходя из этого, выработывая законодательство (и не только экологическое), законодатель должен иметь в виду создание в системе права нормативной инфраструктуры для обеспечения результативного участия граждан в принятии экологически значимых решений. Органы, применяющие нормы права и принимающие соответствующие решения, должны строго соблюдать установленные законодателем параметры общественного участия [4, с.319].

Особенностью правового регулирования общественного участия является его рассредоточенность сразу по нескольким отраслям законодательства. Помимо собственно экологического права, процедуры общественного участия закрепляются рядом нормативных актов, функционирующих в области градостроительства, местного самоуправления, земельных отношений. На практике решения, которые принято называть эколого-значимыми, могут обсуждаться общественностью по нескольким основаниям одновременно, и в таких случаях вероятно наложение согласительных процедур. В дублировании заложена возможность приобретения противоречивых

результатов мониторинга общественного мнения по-практически одному и тому же вопросу, не говоря уже о затягивании сроков принятия решений и увеличении общих затрат. Лучшим решением в такой ситуации было бы принятие в субъектах РФ нормативных актов, комплексно контролирующих общественное участие в ходе размещения экологически значимых объектов, реализации градостроительных мероприятий, предоставления земельных участков для ведения хозяйственной деятельности с указанием способов участия применительно к конкретным стадиям принятия такого рода решений и их видам [3, с.26].

Понятие участия общественности в принятии экологически значимых решений имеет большое количество измерений. В зависимости от контекста, в котором оно употребляется, можно говорить о разнообразных способах, формах, видах, направлениях, стадиях общественного участия:

- открытое и активное выражение мнения по вопросам охраны окружающей среды (право «быть услышанным»);
- участие в нормотворчестве;
- референдумы и сходы по вопросам охраны окружающей среды;
- участие в процедуре оценки воздействия на окружающую среду (ОВОС);
- участие в проведении государственной экологической экспертизы;
- проведение общественной экологической экспертизы;
- участие в решении вопросов предоставления и изъятия земель и в градостроительной деятельности [1].

Во внеправовой практике принцип участия общественности противопоставляется понятию «связей с общественностью». Следует не только расширять связи с общественностью, но и как можно активно вовлекать ее в процесс принятия решений.

Все это – процедурные вопросы. Общественное участие и принятие законов не является самоцелью. Нужно закрепить достижения и устранять системные препятствия охране окружающей среды, в том числе устранять ограничения участия общественности.

Системно изменить положение в лучшую сторону могло бы принятие следующих мер:

- создание независимого органа в области охраны окружающей среды; поддержка профессиональных экологических некоммерческих организаций, осуществляющих защиту прав;

- создание полных и общедоступных в Интернете баз данных об особо охраняемых природных территориях;

- формулировка нормативных текстов публично-правовых договоров, регулирующих участия общественности в решении специальных вопросов и издание их совместно с практическими комментариями к ним, включающим «контрольные таблицы»;

- строгий контроль соблюдения принципов «загрязнитель платит» и целевого использования «экологических доходов»;

- серьезнейшей правовой задачей является признание экологических прав будущих поколений и создание механизмов их защиты;

- нормативное расширение объема минимальных требований участия общественности, например, создание полных и общедоступных в Интернете реестров обращений граждан к органам власти [3, с.34].

Интенсивное развитие экологического права продолжается. Будущее развития экологических прав граждан в максимальной степени зависят от эффективности общественного участия в принятии экологически значимых решений.

Литература и примечания:

[1] Федеральный закон Российской Федерации от 10 января 2002г. №7-ФЗ «Об охране окружающей среды» (ред. от 03 июля 2016 г.) [Электронный ресурс]. – Режим доступа: Консультант Плюс.

[2] Васильева М.И. Публичные интересы в экологическом праве (Теория и практика правового регулирования): диссертация доктора юридических наук. М., 2003. – 416 с.

[3] Винокуров, Ю.Е., Высторобец, Е.А. Участие общественности в принятии экологически значимых решений

(правовой аспект) научный доклад / Ю.Е. Винокуров – М.: Издательство Московского гуманитарного университета, 2010. – 60 с.

[4] Экологическое право: учебник / под ред. С.А. Боголюбова. – 2-е изд., перераб. и доп. – М.: Юрайт, 2011. – 482 с.

© Ю.А. Гуревичева, Т.А. Голова, Д.Ю. Федулкин, 2016

*Ю.А. Гуревичева,
преп.,
e-mail: saransk231@mail.ru,
Мордовский государственный
педагогический институт
им. М.Е. Евсевьева,
г. Саранск*

МЕСТО КОНТРОЛЯ В СИСТЕМЕ ГАРАНТИЙ ЭФФЕКТИВНОСТИ ЭКОЛОГИЧЕСКОЙ ДЕЯТЕЛЬНОСТИ

Подходы к решению этого вопроса основываются на концепции управления качеством окружающей природной среды. Разработка эколого-правовых проблем управления качеством окружающей природной среды ориентирует исследователей, с одной стороны, на рассмотрение вопросов правовой охраны окружающей среды и рационального природопользования во взаимосвязи с проблемами, возникающими в результате производственно-хозяйственной деятельности, а с другой – на изучение хозяйственных отношений через призму природоохранительных задач [3, с. 101].

Решение многих природоохранительных вопросов неотделимо от той конкретной отрасли государственной, хозяйственной или иной деятельности, где указанные отношения имеют место [2, с. 43]. Следовательно, управленческое отношение является комплексным и включает не только правовые, но и организационные, экономические и идеологические отношения. В связи с этим очевидно, что наряду с функциональным анализом управленческих отношений необходим системный анализ связей между различными механизмами управления качеством окружающей природной среды. Правовой механизм управления качеством охраны окружающей среды рассматривается с двух точек зрения: организации его работы и его результативности. Здесь имеется два блока проблем. Первый связан с необходимостью экологизации законодательства, т.е. конкретизации

экологических требований в нормах права, регулирующих любую деятельность, в той или иной мере воздействующую на окружающую природную среду. Вторая группа проблем связана с поиском системы гарантий (правовых, экономических, организационных, идеологических), которые обеспечивали бы результативную работу правового механизма.

В этом смысле экологический контроль рассматривается как один из факторов эколого-правового механизма, вместе с такими факторами как: материально-техническое обеспечение исполнения нормы; организационная работа по исполнению нормы права; ответственность за неисполнение нормы; социально-экологическая обоснованность нормы. Именно такой подход определяется при исследовании других функций экологического управления. Так, О. В. Сиваков аргументирует положение о том, что стандарты в механизме правового регулирования охраны природы служат дополнительным средством правового воздействия на поведение людей. Осуществление правовых установлений в области охраны природы осуществляется в трех направлениях: путем создания и развития системы природоохранных стандартов, включения природоохранных требований в разрабатываемые и действующие стандарты, разработки специальных природоохранных стандартов в рамках других систем [3, с. 103].

Какое же место занимает экологический контроль в механизмах регулирования экологической деятельности?

Проще всего определить роль и место контроля в организационном механизме. Традиционно контроль рассматривается как один из способов обеспечения законности в государственном управлении природопользованием и охраной окружающей среды. Имея собственные цели и содержание, он обеспечивает выполнение других управленческих функций.

Органы контроля поставляют собранную в процессе контроля информацию, необходимую для принятия управленческих решений в рамках учета, планирования, руководства, координации в этой сфере. Контрольные органы выявляют и прерывают нарушения норм и нормативов, без чего невозможно исполнение, например, такой функции, как

регулирование природопользования и выбросов в окружающую среду.

В процессе контроля применяются меры административного принуждения, ведутся их статистика, анализ причин, что создает основу для применения иных мер юридической ответственности – гражданской, дисциплинарной, уголовной, необходимых для эффективной реализации функций регулирования [2, с. 248].

Сложнее с определением роли контроля в механизме правового регулирования экологических отношений. Этот механизм содержит четыре элемента. Первый – правовые нормы: 1) нормы-гарантии, обеспечивающие осуществление экологических и экологизированных хозяйственно-правовых предписаний; 2) экологизированные нормы, регулирующие хозяйственную деятельность, трудовые и служебные отношения, складывающиеся в процессе ее выполнения; 3) специальные нормы – эколого-правовые. Второй элемент – эколого-правовые отношения, которые представляют собой связь между людьми, характеризующуюся наличием взаимных прав и обязанностей по обеспечению экологической безопасности, рациональному природопользованию, охране окружающей природной среды и использованию природных ресурсов. Третий элемент – акты применения права, необходимые в тех случаях, когда субъекты не хотят вступать в правоотношения или, вступив в них, не выполняют возложенные на них обязанности. Четвертый элемент – реальное поведение субъектов в соответствии с требованиями нормы права [1, с. 29].

Очевидно, что регулирование экологического контроля должно реализовываться при помощи всех трех видов правовых норм, а не только специальными нормами. Например, сегодня нет ни одного законодательного акта экологического законодательства, который бы ни содержал специальные нормы о контроле. Но примеры конкретизации этих норм замечаются с трудом, если замечаются вообще. С другой стороны, недостаточно закрепить в специальном законодательстве нормы, регулирующие только государственный контроль. Закон должен создавать базу и для регулирования других видов

экологического контроля, прежде всего производственного и общественного контроля.

Что касается места контроля в экономическом механизме охраны окружающей природной среды и природопользования, то начать нужно с последнего, поскольку единство в его понимании пока отсутствует. Он не сводится к экономическому стимулированию, а включает еще ряд элементов – финансовую базу, экорынок, экобизнес. В процессе экономического стимулирования и в процессе создания и функционирования экологической финансовой базы контроль присутствует или его наличие подразумевается. Это, прежде всего контроль финансовый, через кредиты, налоги, цены и т. п. Контроль в этом случае служит административной основой для включения экономических рычагов и базируется на сочетании административных и экономических методов, соотношение которых – вопрос меры в зависимости от конкретной экологической и экономической ситуации.

Таким образом, экологический контроль, как гарантия экологической деятельности, является способом обеспечения реализации функций экологического управления, элементом экономического механизма решения экологических проблем, а создаваемые в процессе его осуществления акты применения права – элементом правового механизма охраны окружающей среды.

Литература и примечания:

[1] Алексеев, С.С. Общая теория права. / С.С. Алексеев. – М.: БЕК, 1995. – 320 с.

[2] Бринчук, М.М. Экологическое право. / М.М. Бринчук. – М.: Эксмо, 2010. – 352 с.

[3] Экологическое право. / под ред. С.А. Боголюбова. – М.: Юрайт, 2014. – 382 с.

© Ю.А. Гуревичева, 2016

ПЕДАГОГИЧЕСКИЕ НАУКИ

М.А. Наговицына,
студент ф-та ПнХО,

А.С. Колегова,
студент ф-та ПнХО,

Д.Ю. Невоструев,
студент ф-та ПнХО,

науч. рук.: **П.Б. Волков, В.И. Антонов,**

e-mail: **pbvolk@mail.ru,**

ГГПИ,

г. Глазов

ПРЯМОЕ И КОСВЕННОЕ ВЛИЯНИЕ ПРИРОДНЫХ ФАКТОРОВ НА ПСИХИЧЕСКОЕ СОСТОЯНИЕ СПОРТСМЕНОВ

Актуальность проблемы зависимости психического состояния спортсменов от природных факторов, определяется, прежде всего, возрастанием распространенности психологических расстройств, неравномерным функциональным состоянием, волнообразным проявлением физических качеств атлетов.

Медицинская спортивная статистика при расчете заболеваемости среди спортсменов не выделяет отдельной группой психологические расстройства. Сложность такой статистики связана с тем, что многие из появляющихся у спортсменов психологических расстройств, связаны с психогенными факторами, которые вызывают нарушения функций различных органов и систем у спортсмена. Влияние природных факторов (солнца, перепад атмосферного давления, температур, влажности и т.п.), не рассматривается специалистами. Многие тренеры и спортивные врачи, при проявлении признаков неадекватного психического состояния у спортсмена, «залечивают» атлета медикаментозными средствами, что может привести к патологическому процессу. В этом случае, по нашему мнению, не принимается во внимание, что развитие личности спортсмена происходит в условиях

особой социальной ситуации развития, связанной с усиленными физическими и психическими нагрузками. Частые и/или длительные нарушения функции искажают не только формирование феноменов телесности, но и оказывают воздействие на целостное психическое развитие спортсмена [2, с. 48]. А это означает, что личностное развитие спортсмена, подвергающегося психическим расстройствам, может иметь проявления в поведении, общении, отношении к окружающим. В связи с этим, исследование зависимости психического состояния единоборцев от природных факторов носит не только познавательный характер, но и связано с профилактикой устранения (лечения) психологических расстройств, что, в конечном итоге, будет являться важным условием адекватного психического и целостного личностного развития спортсмена.

Цель: обосновать причины и выявить последствия от зависимости психического состояния единоборцев от природных факторов

В литературных источниках показано, что причины возникновения психических состояний имеют различные первоисточники: физическая нагрузка или умственное утомление, страх, общение с людьми, воздействие природных факторов (изменение температуры воздуха, его влажности, перепад атмосферного давления, заход и восход солнца и т.п.)

На поведенческом уровне психическое состояние спортсмена проявляется в переживаниях различных чувств: усталости, скуки, страха и т.п. В организме атлета возникает комплекс изменений: в одном случае может усиливаться возбуждение в двигательных центрах, в другом случае оно ослабляется, превалирует процесс торможения.

Согласно определению, состояние – это реакция функциональных систем организма на внешние и внутренние воздействия, направленная на сохранение целостности организма и обеспечение его жизнедеятельности в конкретных условиях обитания. Например, изменяется состояние спортсмена под воздействием физической нагрузки или умственной (утомление); под влиянием страха, в результате общения с людьми (гнев, радость, обида).

Физиологи утверждают, что организм спортсмена

обладает некоторой устойчивостью к воздействию неблагоприятных психологических состояний, степень устойчивости зависят: 1) от свойств нервной системы; 2) от способности тканей организма потреблять кислород, 3) от эмоционального настроения; 4) от уровня тренированности.

Например, после пробуждения, в утренние часы, у спортсмена наблюдается недостаточная психофизическая активность, которая связана с торможением психической активности; поздним вечером в организме спортсмена происходит перестройка, связанная с переходом от психического пресыщения, связанному с возбуждением, к торможению психической активности.

В том или ином случае (утром или вечером) психическое состояние спортсмена подвергает напряжению функции организма: вегетативную, нервную, мотивационную, волевую.

На поведенческом уровне психическое состояние спортсмена проявляется в переживаниях различных чувств: усталости, скуки, страха и т.п. В организме атлета возникает комплекс изменений: в одном случае может усиливаться возбуждение в двигательных центрах, в другом случае оно ослабляется, превалирует процесс торможения. Эти изменения могут сопровождаться усилением влияния либо симпатического, либо парасимпатического отделов вегетативной нервной системы. Изменяется и поведение спортсмена.

В междисциплинарном характере является медицинское понимание сути зависимости психического состояния единоборцев от солнца. В ситуации, когда телесность рассматривается как биологическое условие развития психики, то меры профилактики и фармакологии являются малоэффективными, т.е. оказывают симптоматический эффект.

Оторванность индивида от влияния природных факторов приводит к усилению социального фактора. Юные спортсмены наиболее уязвимы к различным психогенным воздействиям в силу незрелости и несформированности как физиологических, так и психологических защит.

Физиологический процесс опосредован психосоциальным фактором. Тело спортсмена изначально включено в систему отношений с окружающим миром и, следовательно, характер

этих отношений формирует психологический и физический контакт у атлета, а нарушенная система отношений спортсмена способствует его искажению.

В этой связи профилактика многих психических состояний спортсменов должна проводиться в детском возрасте. Доминирующее значение в профилактике придается закаливанию тела, диете, прививкам и прочим стандартным медицинским мероприятиям. При этом психологическому фактору уделяется недостаточное внимание. С другой стороны, попытки некоторых практических психологов преувеличивать значение психогенных факторов и эффективность профилактики и лечебного воздействия с помощью только психотерапевтических методов также малоэффективно.

Под психическим состоянием понимается целостная характеристика психической деятельности за определённый период времени, связанная с определённой динамикой психических процессов и психофизиологических функций и отражающая реакцию единого борца на воздействие факторов внешней и внутренней среды.

Психическое состояние спортсмена, которое он переживает, например, утром и вечером, выражается в отношении к предстоящей тренировке или соревнованию, в оценке своих возможностей, в усилении процессов возбуждения, в изменении психических процессов, связанных с приёмом и переработкой поступающей информации.

У спортсмена под влиянием природных факторов (жары, повышенной влажности и т.п.) может возникнуть состояние тревоги, т.е. реакции на грядущую опасность, реальную или воображаемую, состояние неопределённого ощущения угрозы. Тревога может возникнуть из-за соматических нарушений, недостатка витамина «В» и др.

Основными признаками тревоги индивида являются: холодные, влажные руки, постоянная потребность мочиться, обильное потоотделение, отрицательные самовнушения, ошеломленный взгляд, повышенное мышечное напряжение, рассеянность, навязчивые действия, плохое самочувствие, тошнота, головная боль, сухость во рту, нарушение сна.

Крайним случаем влияния природных факторов,

(возможность срыва и получения травмы, встреча с сильным соперником) является состоянием страха. Симптомы состояния страха следующие: увеличение частоты сердечных сокращений, побледнение или покраснение кожных покровов, расширение зрачков, оцепенение, дрожь, заторможенность. Следует знать, что на протекание состояния страха и на его симптомы влияют личностные особенности спортсмена (свойства нервной системы, волевые качества).

В некоторых случаях у атлетов возникает состояние монотонии, т.е. такое психическое состояние, которое является ответной реакцией на однообразную и бедную впечатлениями окружающую действительность: пониженная солнечная активность – пасмурная и дождливая погода вызывает уныние, тоску, снижение работоспособности; повышенная солнечная активность – зной, жара, безветренная погода вызывает чувство усталости, сонливости. В том или ином случае подобные психические состояния характеризуются пониженной психической активностью, снижением общей реактивности и способности к переключению внимания в ситуациях, не допускающих отвлечения на другие виды деятельности, преждевременной усталостью, чувством неудовлетворённости, сонливостью, увеличением времени сложной реакции, реагирование на ложные выпады противника. Частое возникновение монотонии снижает мотивацию к тренировочной и соревновательной деятельности.

Сенсорное однообразие, обусловленное однообразным повторением сигналов и стимулов среды, вызывает конфликт между ведущими отношениями личности спортсмена к выполняемой работе. У атлета возникают следующие симптомы:

а) индивидуальные симптомы: изменение мотивации, падение интереса, скука, апатия, чувство усталости, сонливость, пароксизмальные паузы сна от 1-2 до 30-50 секунд, и как результат – ослабление внимания, переоценка временных интервалов, зрительные галлюцинации;

б) внешние симптомы: ухудшение реакции выбора и укорочение простой реакции, снижение частоты пульса, артериального давления, энергозатрат, падение мышечного

тонуса, нарушение координации, но с целью компенсации несколько возрастает двигательная активность.

Развитие состояния психического состояния спортсмена от влияния природных факторов проходит определенные фазы: от полной готовности к действию, например в дневное время, где происходит пик психофизической активности, и поздним вечером, когда ощущается утрата интереса до состояния отвращения к работе и аффективного взрыва, после которого наступает разрядка и спад возбуждения.

Можно определить, исходя из анализа литературных источников, что психическое состояние спортсмена от влияния природных факторов может наступить и в периоде перехода от выполнения объемных нагрузок к более скоростным, но идентичным по структуре. Стремясь предугадать действия соперника, атлет чаще меняет медленный темп на скоростной. Но, под действием природных факторов (например, жары), возникает конфликт между сильными мотивами и чувством усталости, сонливости, побуждающими спортсмена колебаться в принятии решения на контратаку в поединке.

В результате скуки, сонливости, снижение активации, свойственные психическому состоянию в зависимости от солнца, переходят в напряжение, нервозность, капризность, беспокойство, чувство «топтанья на месте». В этом случае личное отвращение к тренировочной нагрузке выступает как вторичная фрустрация – конфликт.

Одним из крайних случаев, например, долговременного влияния солнца (непривычно жаркая или аномальная погода в регионе длительное время) на психическое состояние атлета, может выразиться через депрессию, которая усиливается действием влияния спортивных неудач и различных неприятных событий. При этом возможно возникновение функциональной депрессии, которая характеризуется отрицательными эмоциями, падением мотивации, изменением представлений, пассивностью поведения, равнодушием к результатам соревнований. Возникает необоснованное чувство вины и беспомощности. Резко снижается самооценка. Спортсмен быстро устает, не проявляет инициативы ни в подготовке, ни в реализации. Результаты резко снижаются, Возникают реакции избегания.

Общительный и оптимистичный от природы атлет меняется на глазах. В литературе описаны случаи, когда под влиянием природных факторов, спортсмен ощущает болезненное усиление внимания на происходящие в процессе тренировки сдвигах в организме. Он прислушивается к работе сердца, легких, печени, следит за работой систем выделения и постепенно начинает испытывать все большую тревогу за состояние здоровья, не доверяя тренеру, инструктору и врачу, и со временем приобретает болезненную фиксацию на проблемах здоровья.

Устойчивая жаркая погода в регионе может вызвать у спортсмена навязчивое желание продолжать движения или невозможность сразу прекратить движение, не имеющее смысла. При значительном утомлении это состояние часто спортсменом просто не осознается и после указаний тренера, с которым спортсмен полностью соглашается, он снова начинает двигательные действия. При развитии данного состояния, тренировка, а тем более совершенствование техники, теряет всякий смысл и должны быть немедленно прекращены или заменены на более эмоциональный вид нагрузки. Изменение этого состояния в ситуациях реализации сопряжено с большими трудностями. Другим фактором является ненастная, пасмурная погода, при которой, возможно, развитие у атлета состояния невозмутимости и душевного покоя при полной адаптации к предъявляемой нагрузке. Данное состояние обычно длится довольно долго и устраивает самого спортсмена и его тренера. Опасность длительного пребывания в данном состоянии заключается в появлении равнодушия и нежелания переходить к более жестким видам нагрузки, т. к. они вызывают физический и психологический дискомфорт.

Метеозависимый спортсмен, нуждается в помощи, которая должна быть направлена на все уровни патогенного психологического состояния. При этом не может быть достаточно эффективной ни один из отдельно взятых психотерапевтических подходов. На когнитивном уровне необходимо использовать методы когнитивной психотерапии, при работе с неадекватным поведением применять психодинамический метод. Весьма важным моментом является

использование феноменологического подхода, который направлен на формирование устойчивой системы ценностей личности. Особенно важен такой подход при работе с юными атлетами.

Необходима индивидуальная работа с атлетом по программе, включающей воздействие на сенсомоторную, эмоциональную и когнитивную сферы с опорой на ведущий вид деятельности и сформированные психические функции с целью развития рефлексивных процессов. Для коррекции психологических расстройств у спортсменов эффективна диагностика и комплексная психолого-медико-педагогическая помощь метеозависимым атлетам с учетом психосоциальных факторов. В качестве оснований оказания помощи спортсменам с психологическими расстройствами выступает комплекс, обуславливающих расстройства психологических факторов: высокая метеозависимость организма, специфические отношения под воздействием солнца в общении, поведении, соревновательной и тренировочной работе.

Ядром комплексной психолого-медико-педагогической помощи метеозависимым атлетам можно, по нашему мнению, считать формирующуюся личность атлета, причем те компоненты личности, которые формируются в процессе развития самосознания и рефлексивных механизмов: первичную телесную идентичность, образ тела, пространственные представления, самооценку, «Я-концепцию», идентичность. При этом личность спортсмена формируется под непосредственным влиянием генетических факторов, системы отношений к окружающим людям (отношение к себе; отношение к тренеру, к товарищам по команде, к соперникам; а также таких социальных факторов, как ценность человека в обществе. Через формирование ценности собственного тела и его функций происходит формирование первичных ценностно-смысловых компонентов личности. Особенности формирующейся личности определяют поведение, характер контактов атлета, эмоциональные реакции, а, следовательно, особенность эксплуатации вегетативных систем.

*Е.В. Ерикова,
магистрант 2 курса
напр. «Педагогическое образование»,
e-mail: alenka-gabina@mail.ru,
науч. рук.: Е. А. Сердобинцева,
к.п.н., доц.,
МГПИ имени М.Е. Евсевьева,
г. Саранск*

ИНТЕГРАЦИЯ КАК ПРИНЦИП ВЗАИМОСВЯЗИ ЛИТЕРАТУРЫ И ИСКУССТВА

Модернизация современного российского педагогического образования предполагает формирование у школьника филологической культуры и языковой компетентности, чтобы он умел не только добывать важную для него информацию, но и был бы готов вести диалог. «Литература», как учебная дисциплина, может и должна внести свой вклад в решение задачи разностороннего, поликультурного развития личности. Отсюда актуальна в современной методике проблема межпредметных связей и их более высокого уровня – интегративных взаимодействий. Теория и практика интегрированного урока по литературе представлена в методике достаточно широко, но требования времени постоянно поднимают планку в разработке этой технологии.

Вопрос о привлечении смежных видов искусств к изучению литературы традиционен для методики преподавания. Начиная с 30-х гг. и вплоть до 80-х гг. интегративные процессы на уровне конкретных учебных предметов в отечественной школе осуществлялись через систему межпредметных связей. В 70-80 гг. им уделялось огромное значение, даже в учебных программах появился специальный раздел «Межпредметные связи». В нем выделялись опорные понятия, факты, указывались темы, которые предполагали межпредметную связь данного предмета с материалом других, чаще всего смежных учебных дисциплин. К сожалению, этот ценный опыт в последнее время стал все меньше использоваться, но в начале 90-х гг. в педагогике на новом качественном уровне заговорили о

содержательной и дидактической интеграции.

Возникновение интеграции – результат высокого уровня реализации межпредметных связей, предполагающих установление глубинной связи, поскольку она основывается на общих для нескольких предметов научных идеях, концепциях, дающих целостное представление о человеке, мире, культуре.

Интегрированные уроки дают ученику достаточно широкое и яркое представление о мире, в котором он живет, о взаимосвязи явлений и предметов, о взаимопомощи, о существовании многообразного мира материальной и художественной культуры.

Основной акцент приходится не столько на усвоение определенных знаний, сколько на развитие образного мышления. Интегрированные уроки также предполагают обязательное развитие творческой активности учащихся. Это позволяет использовать содержание всех учебных предметов, привлекать сведения из различных областей науки, культуры, искусства, обращаясь к явлениям и событиям окружающей жизни.

Применительно к учебной дисциплине «Литература» можно говорить о трех видах интеграции.

Первый представляет собой разработку единых универсальных курсов, включающих такие предметы гуманитарного цикла, как литература, русский язык, логика, этика, мировая художественная культура.

Второй тип интеграции – установление на уроках литературы взаимосвязи с другими гуманитарными предметами (русским языком, историей, мировой художественной культурой, философией) посредством сквозных идей, узлов знаний, сохраняя при этом автономию каждого учебного предмета.

Третий тип интеграции представлен в программе по литературе для учащихся 9-го класса, завершающих образование. В ней литературные темы представлены в сопровождении разнообразных явлений художественной жизни, позволяющих установить взаимосвязь искусств: литературы, живописи, архитектуры, скульптуры, музыки, театра, кино, которые в синтезе дают учащимся представление о разных

способах изображения в искусстве человека и мира, расширяют знания о художественных школах и направлениях [1].

Нередко в практике преподавания встречаются уроки со смешанным типом интеграционных связей. Такие занятия характеризуется тем, что могут включать в себя как последовательную, так и параллельную интегративную связь литературы, истории, изобразительного искусства и т.д. Смешанный тип интеграции чаще всего распространен на практике, так как он обладает более гибкой структурой и позволяет комплексно привлекать разные виды искусств, выходит к концепциям, идеям, понятиям других учебных предметов, сохраняя при этом автономность литературы как учебного предмета. Такой тип урока используется как в ходе анализа художественного текста, так и при изучении основ теории и истории литературы, но чаще всего на вводных, заключительных этапах изучения литературной темы и особенно на уроках изучения биографии писателя.

Первые три типа интеграционных связей на уроках литературы довольно часто встречаются в современной практике. Они осуществляются как на уровне содержания, так и форм и способов деятельности. Значительно реже встречается опоясывающий тип интеграционных связей.

На таком уроке при изучении конкретного произведения или темы привлекаются сведения из самых разнообразных предметов и искусств, которые дополняют, уточняют, развивают.

Данный тип интегративного урока может осуществиться только в классе с высоким уровнем ответственности и самостоятельности учащихся, так как свободные ассоциации в рамках определенной литературно-культурной темы предполагают высокую мотивированность обучения, широту кругозора школьников, овладение умениями самостоятельной интерпретации произведений искусств. Рассматривая литературный материал, школьники преломляют его в новых идеях, образах, понятиях, картинах. Структура урока напоминает собой «ромашку», в центре которой литературный текст, а ее «лепестки» – материал других предметов, объединенный на уровне содержания, способов и форм

деятельности.

Преимущества интегрированных уроков заключаются в том, что они:

- способствуют повышению мотивации учения, формированию познавательного интереса учащихся, целостной научной картины мира и рассмотрению явления с нескольких сторон;

- в большей степени, чем обычные уроки, способствуют развитию речи, формированию умения учащихся сравнивать, обобщать, делать выводы, интенсификации учебно-воспитательного процесса, снимают перенапряжение, перегрузку;

- не только углубляют представление о предмете, расширяют кругозор, но и способствуют формированию разносторонне развитой, гармонически и интеллектуально развитой личности.

- интеграция является источником нахождения новых связей между фактами, которые подтверждают или углубляют определенные выводы, наблюдения учащихся в различных предметах [2].

Следует уточнить, что в старших классах интегрированные уроки являются важнейшей частью системы межпредметных связей. Материал таких уроков показывает единство процессов, происходящих в окружающем нас мире, позволяет учащимся видеть взаимозависимость различных наук.

Литература и примечание:

[1] Браже, Т.Г. Интеграция предметов в современной школе / Т.Г. Браже // Литература в школе. – 1996. – № 5. – С. 13-15.

[2] Иванова, М.А. Межпредметные связи на уроках литературы / М.А. Иванова, И.Л. Карева // Литература в школе. – 2005. – №5. – С. 17-20.

© *Е.В. Ерикова, Е.А. Сердобинцева, 2016*

*М.А. Мутаева,
студент 3 курса
напр. «Дошкольное образование»,
e-mail: asya.khacharoeva@mail.ru,
науч. рук.: А.Х. Хачароева,
ст. преп.,
ЧГПУ,
г. Грозный*

ВЛИЯНИЕ ПОЛИКУЛЬТУРНОГО ОБРАЗОВАНИЯ НА ФОРМИРОВАНИЕ ЛИЧНОСТИ РЕБЕНКА ДОШКОЛЬНОГО ВОЗРАСТА

Поликультурное образование возникло в связи с запросом этнических меньшинств обеспечить гармоничное приобщение детей одновременно и к культуре большинства, и к собственным культурным традициям. Вопросы поликультурного образования имеют глубокие исторические корни. Идеи о необходимости развития личности ребенка в поликультурной среде находили своё развитие в философских и педагогических трудах А.Дистервега, Я.А. Коменского, П.Ф. Каптерева, А.С. Макаренко, В.А. Сухомлинского, К.Д. Ушинского и др.

К особенностям педагогического процесса, обусловленным национальными ценностями, П.Ф.Каптерев относил язык, религию, быт. По П.Ф.Каптереву, педагогическая деятельность первоначально осуществляется на основе национального идеала, а затем трансформируется в деятельности по достижению общечеловеческого идеала. [3, с. 283]

Поликультурное образование призвано сформировать у учащихся идентичность с культурами определенной социальной группы, сообщества региона, определенного государства, человечества; развить уважение к культурной самобытности, готовность и способность к межкультурному взаимодействию – этот подход наиболее адекватен к росту культурного многообразия в России.

Актуальность повышения эффективности поликультурной направленности российского образования вызвала появление

Концепции духовно-нравственного развития и воспитания личности гражданина России и проекта концепции поликультурного образования в России, а также соответствующих региональных нормативных правовых актов и программ, например, в нашей Чеченской Республике программа «Единая концепция духовно-нравственного воспитания и развития подрастающего поколения ЧР» [7, с. 9]

В центре современной образовательной системы находится человек – ребенок, который воспитывается и развивается в поликультурном пространстве. Начиная с дошкольного возраста важно формировать способность взаимодействовать с окружающими на основе сотрудничества, взаимопонимания и готовности принять других людей, такими, какие они есть.

При организации поликультурного образования нужно обращать внимание на социально-эмоциональное развитие учащихся. Как отмечает Д. Мацумото, этот аспект не менее важен, чем развитие мыслительных навыков. Социально-эмоциональное развитие учащихся играет важную роль в процессе межличностного общения. В реальной практике, когда перед педагогами и психологами образования ставится задача подготовки детей к общению в поликультурной среде, чаще всего не придается значение влиянию культурных отличий окружающей ребенка среды на его развитие. В связи с этим важно рассмотреть специфику воздействия на социализацию маленьких детей культурной специфики их ядерной семьи, поскольку влияние на них таких институтов социализации, как детский сад и школа, существенно меньше семьи. Когда ребенок активно начинает осваивать окружающий мир в дошкольном возрасте, большое значение начинает оказывать уровень избегания неопределенности. По Э. Эриксону, этот возраст формирования инициативы, которая добавляет к свободному воле проявлению предприимчивость, планирование и достижение целей. Если в свободном воле проявлении иногда присутствовали элементы протестного поведения. То здесь они пропадают, и на первый план выходит свободная конструктивная активность ребенка. Условиями для формирования этого является постепенность развития чувства

моральной ответственности и норм поведения, допущения их периодического нарушения без строгого наказания. [1, с. 244]

Так как, дошкольное учреждение является основой воспитания и обучения ребенка, овладения им родной речью, становления его мировоззрения, а также принятие им моральных норм и ценностей, то именно дошкольное учреждение остается базовым учреждением поликультурного образования. И именно здесь ребенок включается в поликультурное пространство, в рамках которого начинает осуществляться процесс развития личности.

К одной из задач поликультурного образования детей дошкольного возраста относится приобщение к национальной культуре и традициям, окружение ребёнка предметами народного быта, наличие предметов старины (чугуны, ухваты, рушники и др). Это поможет детям с самого раннего возраста понять, что они – часть великого народа, который с момента рождения привыкает к природе и культуре своей республики, к быту своего народа. С народными обычаями и традициями можно познакомить детей в ходе режимных моментов, в рамках проведения тематической недели, во время экскурсий по городу, на природу, различными наблюдениями за трудом взрослых, в которых ребенок начинает замечать, как труд сближает и объединяет людей.

Использование произведений фольклора, таких как сказки, песенки, пословицы, поговорки, способствуют развитию у детей нравственно-ценностных представлений о добре, красоте, правде, трудолюбию, храбрости, так как, именно они, вмещают в себя ценности определенного народа.

Знакомство с литературным богатством родного края и мест других народов позволяет привить детям любовь к «малой» родине, уважение к своей истории и истории других народов, так как художественные произведения раскрывают перед дошкольниками внутренний мир героев, их характеры. Это учит их сопереживать не только героям произведений, но и замечать настроение близких и друзей. А так же художественное слово учит ребенка эстетическому восприятию окружающего. На формирование навыков социального поведения оказывает влияние и театрализованная деятельность,

так как каждое литературное произведение является носителем определенных нравственных ценностей (дружба, доброта, честность, смелость, поэтому дети во время драматизации не только познают мир, но и выражают свое отношение к добру и злу, приобщаясь к фольклору и национальной культуре.

Народные праздники и традиции непосредственно связаны с трудовой и общественной жизни человека, во всем их многообразии. Во время прогулок мы знакомим детей с народными обычаями, которые помогают детям освоить элементарные правила поведения в природе, элементами экологической культуры. Формируя понятия о временах года, погодных изменениях, поведении птиц, насекомых, растений, мы воспитываем гуманное отношение к природе, которое проявляется в добром, отзывчивом, заботливом к ней отношении. Данные наблюдения формируют понимание того, что человек – это часть природы, что он должен беречь, охранять и защищать ее. [6, с. 58]

Приобщение детей к социальным ценностям (как направление поликультурного образования) – это разноплановая работа по руководству эмоциональной стороной жизни дошкольников, в процессе которой осуществляется данное направление педагогической работы. Происходят качественные позитивные изменения в сенсорной, эмоциональной, познавательной, нравственно-волевой сферах личности, в самой структуре деятельности детей, во взаимоотношениях друг с другом.

Литература и примечания:

[1] Хухлаева О.В. Поликультурное образование М., 2014 г.

[2] Балицкая И. В. Поликультурное образование. М., 2001 г.

[3] Ежкова Н.С. Поликультурное образование детей дошкольного возраста. 2011 г.

[4] Плаксина Е.С. Поликультурное образование детей дошкольного возраста / Е.С. Плаксина // Проблемы и перспективы развития образования: материалы V междунар. науч. конф. (г. Пермь, март 2014 г.). – Пермь: Меркурий, 2014.

[5] Тайчинов М. Г. Развитие национального образования в

поликультурном многонациональном обществе // Педагогика. – 2008. – №2.

[6] Программам «Единая концепция духовно-нравственного воспитания и развития подрастающего поколения ЧР».

© М.А. Мутаева, 2016

*А.Д. Халилов,
заслуженный деятель искусств ЧР,
доцент кафедры
музыкального образования,
e-mail: djlalita1975@mail.ru,
ЧГПУ,
г. Грозный*

ОСНОВЫ ПРИНЦИПОВ ОБУЧЕНИЯ ВОКАЛЬНОМУ ПЕНИЮ

В настоящее время детские вокально-хоровые коллективы есть в каждом городе. Занятия вокалом в данное время представляют собой необходимую дисциплину в образовательном процессе. Отличительная особенность пения это общедоступность, массовость определили для него ключевое место в музыкальном образовании. Вокально-хоровые занятия несут ответственность за повешение художественно – эстетического уровня учащихся. Занятия вокально-хорового класса выполняют не только музыкально-образовательную функцию, но и воспитательную. На занятиях вокалом у детей воспитывается сознательное отношение к освоению музыкальной теории, практики, музыкального вкуса, дисциплины, умение держаться на сцене, ответственность перед выступлением. Вокально-хоровое пение способствует нравственному, умственному и эмоциональному развитию детей.

Современные дети всё больше обучаются на компьютерных технологиях, что, вероятно повышает интеллектуальную результативность обучения, однако, за счет этого проигрывает эмоциональное развитие ребенка, появляются проблемы с общением. Пение с его невербальными мелодическими свойствами – одно из приемлемых средств воспитать и привить в детях добрые чувства. Эта тема особенно актуальна потому, что в данное время вокально-хоровое пение является самым доступным для детей с различными музыкальными данными. Пение содействует нравственному развитию личности, его интеллектуальности и

эмоциональности.

Вокальное пение является искусством уникального потенциала как образовательного, так и исполнительского. Оно представляет собой неотъемлемую составную часть отечественной и мировой культуры, проверенный веками фундамент формирования нравственного, творческого резерва общества. Вокальное и хоровое пение с его традициями, глубоким внутренним содержанием, колоссальным воздействием на нравственный, эмоциональный строй как исполнителей, так и слушателей остается верным средством музыкального воспитания.

Пение как исполнительское мастерство наиболее любимый и доступный вид детского творчества, которое не требует дополнительных затрат, так как человеческий голос универсален и доступен. Исполняя музыкальное произведение, ученики не только знакомятся с музыкальной культурой, но и сам участвует в создании музыкальной культуры. Грамотно организованный процесс музицирования раскрывает и задействует широкий спектр качеств учащихся: это и личные качества, и музыкальные способности. Таким образом, детское вокальное творчество выполняет основную воспитательную работу через следующие функции: рекреационную, геденистическую, познавательную, функцию общения, эстетическую.

Различные проблемы, связанные с детским пением разрабатывались учеными. Работы Д.Е. Огороднова, Ю.Б. Алиева посвящены развитию музыкальности в процессе обучения пению; воспитанию, развитию и охране детского голоса работы Е.М. Малининой, В.А. Багадурова, В.В. Еельянова, формированию и совершенствованию певческих навыков труды Г.П. Стуловой, А.Г. Менабени, Л.А. Венгрус.

В современных разработках по вокальной педагогике большое внимание уделяется качественному развитию детского голоса.

Принимая во внимание возросший интерес к детскому вокальному творчеству и повышение требований, как к репертуару, так и к качеству исполнения музыкальных произведений возникает необходимость в формировании

личностных качеств педагога-музыканта у выпускников высших учебных заведений. Значительно возрастают функции руководителя вокального и хорового коллективов. Он и дирижер, и концертмейстер, и педагог.

Одним из звеньев общей педагогики предстает вокальная педагогика. Все действующие принципы дидактики представляют собой фундамент для всех специфических методик, в том числе и вокальной.

Анализ соответствующей проблемы в научных публикациях и наблюдениях за практической работой позволяют подчеркнуть ряд общих и специфических принципов обучения пению. Обратим внимание на некоторые из них, наиболее важные для нашей работы.

1.1 Принцип воспитания и всестороннего развития. Обучение пению нужно направлять не только на развитие певческого голоса детей, но также и на разрешение проблем и задач их воспитания и общего развития.

Общение с музыкальным искусством в совокупности с певческим процессом является сильным развивающим и воспитательным фактором. Однако чтобы этот процесс стал полезным и в духовном, и в музыкально-художественном смысле необходим правильный процесс обучения.

1.2 Принцип сознательности и творческой активности учащихся. В этот принцип входит понимание потребности преодолевать сложности которые возникают в процессе учебы, осмысленного отношения к певческой деятельности, а также ответственного отношения к учебному процессу. Это возможно в том случае, если будет сформирован интерес к вокальному искусству и развит слух. Все поставленные задачи по развитию певческого голоса учитель в силах решить, но только тогда, когда учащиеся научатся осмысленно контролировать собственное пение. Они должны не только слушать, но и слышать, уметь видеть как хорошее звучание голоса, так и некачественное. Этому содействует слушание и анализ вокального звучания

1.3 Принцип перспективности. Цель педагога обеспечивать развитие учащихся не довольствуясь достигнутым уровнем, якобы характерным для этого возраста.

Л.С. Выготский определил принцип перспективности как «зону ближайшего развития». Этот принцип можно отнести как к общему, так и специальному развитию голоса. Так, в учебный процесс вводились сложные произведения, чем ученики могли спеть на данном этапе учения, но которые их явно увлекали своим содержанием.

Отдельные фразы и интонации вводили в учебный процесс небольшими фрагментами, разучивали их в разных тональностях, а-капелла, вокализируя. Понемногу партии увеличивали и спустя какое то время трудное произведение становилось доступным. Таким образом, происходит возрастание исполнительских возможностей учеников.

1.4 Принцип систематичности, который состоит в том, что в система в развитии голоса проявляется в поэтапном усложнении музыкальной программы и упражнений по вокалу, входящих в распевание и нацеленные на последовательное и систематическое развитие важных и основных качеств голоса и вокальных навыков.

1.5 Принцип общего характера обучения и мониторинг индивидуальных особенностей учащихся. Соблюдение этого принципа определяется многоликостью естественной индивидуальной разностью. Поэтому мы наблюдаем на практике такое многообразие различных методов и приемов обучения, возникающих в связи с теми или иными задачами по воспитанию и развитию данного ученика.

Осуществление этого принципа идет с учетом возрастной и индивидуальной вероятностью одоления учебной программы.

1.6 Принцип допустимой сложности. Рамки возможностей у младших школьников различные, даже у детей одного возраста разные. Со временем выносливость голоса возрастает, однако, индивидуальные особенности учеников остаются. Ключевым специфическим принципом в работе с младшими школьниками был принцип целенаправленного управления регистровым звучанием голоса.

Это сопряжено с работой голосовых складок, в которых зарождается певческий звук как результат их взаимодействия с дыханием и акустическими свойствами речевого тракта, непрерывно изменяющемся в ходе артикуляции разных фонем и

словосочетаний.

Важные качества звука, первоначально закладываемые на уровне голосовых складок, определяются типом их колебаний в разных регистрах. И именно певческий звук является сигналом для учителя и учащихся в канале обратной связи голос-слух, показывающий внутреннее положение голосового аппарата. Управление певческим процессом за счет регулирования качествами звучания голоса – самый результативный путь развития певческого голоса. Но для этого педагог должен владеть развитым музыкальным слухом.

При параллельной организации правильной работы голосового аппарата в пении создаются наиболее оптимальные условия для формирования певческого звука. Для детей тяжелая задача во время пения соблюдать все правила артикуляции и дыхания одновременно. В младшем школьном возрасте дети не могут распределять внимание сразу на целый ряд раздражителей, произвольно управлять различными комплексами движений, когда нет еще навыков в них. Это сложный вид психической деятельности и как путь развития певческого голоса для детей малодоступен.

Однако есть пункт скрещения в работе всех трех звеньев голосообразующей системы – это певческий звук. Ввиду того, что способ работы голосового аппарата сворачивается в качестве звука певческого голоса, целесообразнее привлечь внимание учащихся к качеству голоса, а не к функционирующему органу.

Добиваясь определенного качества певческого звука, педагог может целенаправленно влиять на работу всего голосообразующего комплекса, всех звеньев одновременно.

Все возможные варианты смыкания и колебания голосовых складок классифицируются по типам голосовых регистров, каждый из которых определяется как результат конкретного способа взаимодействия артикуляционных органов и дыхательной системы.

Не что иное, как тип регистрового механизма устанавливает первичные характеристики певческого звука: тембр, динамику, в сравнительной степени высоту тона и качество интонации. Осознание связи регистрового устройства образования звука и его акустического значения делает

выполнимым сознательное управление функцией источника звука побочными методами, и разбираться в качестве звучания.

Кроме того, можно найти такую последовательность в использовании типов регистрового звучания, которая будет оптимальной для развития певческого голоса детей.

Проведенный анализ современных методов и приемов показал, что все они в итоге нацелены на организацию тех или иных условий для работы гортани в конкретном голосовом режиме, что сопряжено с термином регистр голоса.

Таким образом, принцип целенаправленного управления голосовыми регистрами и целенаправленного использования их в вокальном воспитании детей является основополагающим.

Литература и примечания:

[1] Абдуллин Э.Б. Теория и практика музыкального обучения в общеобразовательной школе. М., Просвещение, 1983.

[2] Алиев Ю.Б. Музыкальное развитие учащихся общеобразовательной школы в процессе занятий хоровым пением: Дис.канд.пед.наук.

[3] Алмазов Е.И. О возрастных особенностях голоса у дошкольников, школьников и молодежи. Развитие детского голоса/АПН РСФСР М., 1963

[4] Апраксина О.А., Орлова Н.Д. Выявление неверно поющих детей и методы работы с ними // Музыкальное воспитание в школе. М.: Музыка, 1975

[5] Апраксина О.А. Методика музыкального воспитания в школе. М.: Просвещение, 1983

[6] Асафьев Б.В. Избранные статьи о музыкальном просвещении и образовании. Л. Музыка 1973

© А.Д. Халилов, 2016

ПСИХОЛОГИЧЕСКИЕ НАУКИ

В.И. Драгомир,
магистрант 2 курса
обр. прог. «Социально-педагогическая
поддержка различных возрастных
групп, находящихся в ситуации риска»,
e-mail: polynochnuu_angel@mail.ru,

А.В. Сушков,
к.пед.н., доц.,
e-mail: 7owl@mail.ru,
Армавирский государственный
педагогический университет»,
г. Армавир

УЧЕБНЫЙ ИНФАНТИЛИЗМ СТУДЕНТОВ ВЫСШИХ ОБРАЗОВАТЕЛЬНЫХ УЧРЕЖДЕНИЙ

Современное общество испытывает потребность в творческих и креативных личностях, отличающихся высокой степенью внутренней устойчивости; стремящихся к саморазвитию и расширению творческого потенциала; выбирающих путь самосовершенствования и самообразования. Рынком труда, в свою очередь, негативной оценке подвергаются следующие качества, к сожалению, повсеместно распространенные в среде молодых специалистов: неумение строить взаимоотношения в коллективе и отсутствие навыков трудовой жизни; излишняя эмоциональность и неустойчивость поведенческих реакций; социальная незрелость личности и недостаточный уровень социализации. В совокупности, вышеперечисленные явления представляют собой такое психологическое понятие, как инфантилизм, имеющий спектр распространения во всех сферах жизнедеятельности человека – от социальной, до учебной и профессиональной.

Термин «инфантилизм», находящий применение в отношении как медицинских, так и психических явлений, иллюстрируется незрелостью развития и сохранением в рамках физического и поведенческого аспектов некоторых черт,

которые объективно присущи предыдущим возрастным этапам развития. Иное имя инфантилизма – «детскость», проявляющаяся в беспечном и наивном подходе к жизни и быту, профессиональному становлению и общественным отношениям в целом. Инфантилизм – это своеобразное нарушение процесса психического развития, с возможностью его компенсации в дальнейшем, которое происходит под влиянием целого ряда разнообразных внутренних и внешних факторов [1].

Профессиональные деформации, в разной степени выраженности, характерны для всех этапов профессионального становления и профессиональной деятельности, но первым их проявлением, уже на этапе профессионального обучения в рамках высшего учебного заведения, выступает наличие у студентов учебного инфантилизма. Ярче всего он проявляется в потере интереса к изучаемым наукам и осознании студентом ненужности обучения, что активизирует внутренний механизм полного отторжения процесса обучения. Феномен социального инфантилизма, включающий в себя несамостоятельность решений и действий, пониженную критичность к самому себе и завышенные требования к окружающим, компенсаторные реакции и эгоцентрические поступки, давно стал отличительной особенностью современной молодёжи, стремящейся избегать ситуаций выбора и перекладывать ответственность за принятие решений на других людей [2].

Учебный инфантилизм представляет собой деструктивный способ самореализации личности в условиях учебной и профессиональной среды, при условии непосредственного влияния психических условий и механизмов, характеризующихся негативным отношением к учебной и профессиональной деятельности, завышенными требованиями к социуму, противодействием учебному процессу, отсутствием профессиональных и жизненных планов, узколичностными ориентациями в профессиональной и учебной деятельности.

Студенческий учебный инфантилизм детерминируется как социальной средой, так и активностью самой личности обучающегося. Личностное же развитие студента предполагает: – позитивные либо негативные личностные изменения в процессе нахождения индивида в образовательной среде;

– овладение ценностями сообщества и усвоение определенного опыта;

– активизация, всего, ранее накопленного, негативного личностного опыта, направленного на выбор студентом оптимального поведенческого решения в конкретной ситуации. Учебный инфантилизм, с одной стороны, может выступать как своеобразная система потерь личности в процессе ее становления и развития. С другой же, он является ответной реакцией на директивные воздействия, поступающие со стороны членов социума, имеющих непосредственное влияние на студента, и рассматривается, как нестандартная и индивидуальная форма защиты собственного мироощущения от подобных воздействий.

Студенческий инфантилизм является целостным, динамическим, многокомпонентным образованием, которое включает в себя такие подструктуры, как: когнитивная; оценочная; эмоциональная; ценностно-смысловая; мотивационно-целевая; рефлексивная. Данные структурные компоненты оказывают непосредственное влияние на выбор задач и постановку целей, уровень усилий и настойчивости, эмоциональные и поведенческие реакции, успешность деятельности и уровень интереса к ней.

Существует ряд закономерностей в формировании студенческого инфантилизма на этапе ранней взрослости: инфантильные студенты отличаются крайне низкой, либо же неоправданно завышенной самооценкой и низким уровнем притязаний; у них обнаруживается наличие скрытой формы самонеприятия и возможности развития внутриличностных конфликтов; так же, отражается стремление студентов к самопознанию, проходящему без раскрытия когнитивного компонента Я-концепции [3].

Учебный инфантилизм следует рассматривать как определенную деструктивную стратегию самореализации личности студента в условиях учебной и профессиональной деятельности, которая иллюстрируется: отсутствием мотивации в профессиональном развитии; формированием системы негативных ценностных ориентаций в отношении личностного развития; нежеланием преобразовывать учебно-

профессиональное пространство с нацеленностью на будущие перспективы; учебной и социальной пассивностью; неприятием поддержки и помощи педагогического коллектива образовательного учреждения; равнодушием к собственной успеваемости и неспособностью применять полученные знания в ситуациях практической направленности. Социально-направленными проявлениями студенческого инфантилизма могут выступать: негативное отношение учащихся в адрес сокурсников, стремящихся к освоению знаний; негативное отношение к формальным нормам и ценностям образовательного социума, а так же формам работы и взаимодействия педагогического коллектива и студентов; применение активно-агрессивных протестных поведенческих моделей.

Данное теоретическое исследование раскрывает лишь небольшой перечень из общего обширного спектра проблем учебного инфантилизма студентов учреждений высшего образования и является предпосылкой к более детальному и углубленному изучению вышеупомянутой психологической проблемы.

Литература и примечания:

[1] Гурьева В.А., Макушкин Е.В., Вострокнутов Н.В. Социальные факторы и психические расстройства у детей и подростков // Руководство по социальной психиатрии. /под ред. Т.Б. Дмитриевой. – М.: Альто-Пресс, 2001. – С. 95-144.

[2] Мухина В.С. Возрастная психология: феноменология развития, детство, отрочество: учебник для студ.вузов. – М.: Академия, 1999. – 217 с.

[3] Сулимовская Е.И. Некоторые психологические особенности подростков с инфантилизмом // Актуальные вопросы общей и судебной психиатрии: сб.науч.тр.. – М.: Альто-Пресс, 1990. – С. 133-137.

© В.И. Драгомир, А.В. Сушков, 2016

*С.Н. Ковалева,
магистрант 2 курса
напр. «Педагогическая психология»,
e-mail: cveta.kov@mail.ru,
БГУ им. И.Г. Петровского
г. Брянск*

АГРЕССИВНОСТЬ И КОНФЛИКТНОСТЬ В МЕЖЛИЧНОСТНЫХ ОТНОШЕНИЯХ СТАРШЕКЛАССНИКОВ

Иногда понятие «агрессивность» употребляется как синонимичное с понятием «конфликтность». Такое смешение понятий осуществляется не случайно, а на том основании, что в исследованиях Н.Ю. Жарновецкой, выявляются корреляционные связи между агрессивностью и конфликтностью, а также однотипные корреляции обоих этих понятий с рядом других личностных свойств (наступательность, вспыльчивость, обидчивость, нетерпимость и др.)

Необходимо разграничивать понятия «агрессия» и «агрессивность». Агрессия – это поведение (индивидуальное или коллективное), направленное на нанесение физического, либо психологического вреда или ущерба. Агрессивность – относительно устойчивая черта личности, выражающаяся в готовности к агрессии, а так же в склонности воспринимать и интерпретировать поведение другого как враждебное.

Если говорить о более глубоких причинах агрессивности и конфликтности, то можно отметить, что у агрессивных старшеклассников просматривается нарушение в эмоциональной сфере и кризисе личности. Агрессивное поведение старшеклассников носит характер протеста, возникает эпизодически и не нарушает в целом их взаимоотношения с окружающими. Оно является следствием лишь количественного недостатка высших социально – психологических свойств личности, неверных установок поведения, слабости правосознания, искажений в системе ценностных ориентаций [2].

Агрессивные импульсы, первоначально направленные

против родителей, которые вынуждены создавать фрустрирующие ситуации в процессе воспитания и контроля старшекласника, должны направляться на других людей и даже на неодушевленные объекты. Это одна из форм переноса, при которой агрессивный акт переносится с вызвавшего этот акт объекта на другой объект. По мере того как происходит процесс социализации, старшекласник научается замещать физические формы агрессивности легче переносимыми вербальными.

Процесс социализации агрессивности включает воспитание у старшекласника, способности реагировать на фрустрацию относительно приемлемым образом.

Агрессивные старшекласники, при всей разнице их личностных характеристик и свойств поведения, различаются некоторыми общими чертами. К таким чертам относятся бедность ценностных ориентаций, их примитивность, отсутствие увлечений, узость и неустойчивость интересов. У этих юношей, как правило, низкий уровень интеллектуального развития, повышенная внушаемость, подражательность, недоразвитость нравственных представлений. Уровень агрессивности зависит от социального статуса школьников в классе и в компании. Наиболее высокий ее уровень наблюдается у лидеров и отвергаемых. В первом случае агрессивность поведения вызывается желанием защитить или укрепить свое лидерство, во втором – неудовлетворенностью своим положением, состоянием фрустрированности.

В работе Н.Г. Самсоновой, показано, что для юношей агрессия – возрастная норма, которая носит демонстративный характер. У девушек же совсем другая ситуация. Девушки в условиях конфликта ориентированны на отношенческую сторону взаимодействия, чем на решение задачи. Для них важно не поссориться и сохранить отношения, т.к. агрессия чаще всего выступает как деструктивное поведение и ведет к нарушению совместных действий и отношений [1].

Агрессивные наклонности имеют, как правило, старшекласники, которые любят быть лидерами. Чтобы завоевать власть, недостаточно получить признание мягких, уступчивых, надо также подчинить себе сильных, а это требует

борьбы. Если потребность в лидерстве не подкрепляется авторитетом, который заставляет других добровольно уступать, признавать лидера, у того появляется агрессивность в поведении. Когда не хватает моральной силы, чаще всего применяют силу физическую.

Конфликтность является сложным личностным качеством, включающим в себя обидчивость, вспыльчивость, подозрительность.

В работах Л. И. Божович, Л. С. Славиной, Б. С. Волкова, В. И. Илийчука, конфликтное поведение рассматривается как результат внутренних и внешних противоречий между обществом, микросредой и самим человеком. Это результат внутренних и внешних противоречий между потребностью в самоутверждении и возможностью ее удовлетворения, между самооценкой и оценкой группы, между требованиями группы и собственными установками и убеждениями [3].

Типичными и наиболее значимыми по содержанию причинами конфликтов в юношеском возрасте являются: ограничительный воспитательный стиль взрослого по отношению к подрастающей личности, столкновения по вопросам эротики и секса, школьная и вузовская неуспеваемость, помощь в хозяйственных делах, аккуратность, ситуации, касающиеся области автономии и авторитета, в частности, связанные со стеснением свободы молодых людей правилами и регламентами социальных институтов.

Факторами, которые влияют на возникновение конфликта в юношеском возрасте, являются:

Первый фактор это возраст юноши. Начиная с пятнадцати лет, девочки начинают ссориться с родителями из-за мальчиков, но пик конфликтов обычно приходится на 16–17 лет. Аналогичная ситуация у мальчиков достигает высшей точки примерно в семнадцать лет. Вопросы, связанные с самостоятельностью юношей, обычно обостряются по мере их взросления.

Другим фактором, оказывающим заметное влияние на характер конфликта, является пол юноши. Девочки гораздо чаще, чем мальчики, жалуются на семейные проблемы.

Существенное влияние оказывает также и пол родителя. Как правило, юноши чаще сообщают о трудностях в отношениях с отцом, нежели с матерью; они чувствуют большую близость к матери, которая вообще пользуется преимущественным влиянием на детей.

Конфликт – это взаимные отрицательные отношения, возникающие при столкновении желаний, мнений; это отягощенные эмоциональным напряжением и «выяснением отношений» разногласия между людьми.

Численность семьи также является важным параметром при рассмотрении внутрисемейных конфликтов – по крайней мере, в семьях среднего класса. Чем многочисленнее семья из среднего класса, тем выше уровень конфликтов между родителями и детьми и тем чаще родители применяют физическую силу, чтобы держать юношей в послушании.

Как замечает Л.М. Чепелева, в наши дни школа далеко не всегда является примером мирного сосуществования. Так, разрыв между интеллектуальным уровнем и подготовленностью ребенка к школе, с одной стороны, и системой школьных требований, связанных с учебной, с другой стороны, образует конфликтную ситуацию, которая может иметь длящийся характер. Этот внутренний конфликт может способствовать проявлению агрессии в общественно – отрицательных формах поведения: пропуске занятий, обмане, уходе из дома, чрезмерной раздражительности [4].

Любой конфликт отражает столкновение интересов, мнений, но не всякое столкновение позиций и противоборство мнений, желаний являются конфликтом. Несмотря на эмоциональный заряд дискуссии и спора, они могут не переходить в конфликт, если обе стороны, стремясь к поиску истины, рассматривают суть вопроса, а не выяснение того, «кто есть кто». Конечно, в любом обсуждении скрыта «искра» конфликта, но чтобы «из искры возгорелось пламя», нужны определенные условия.

Таким образом, исходя из этого пункта, можно сделать вывод о том, что агрессивность это относительно устойчивая черта личности, выражающаяся в готовности к агрессии.

Конфликтность является сложным личностным качеством,

включающим в себя обидчивость, вспыльчивость, подозрительность. Очень важно вовремя направить конфликтное поведение юношества, в сторону конструктивного начала, поиска взаимоприемлемых решений в конфликте, тем самым научить их правильному выходу из конфликтных ситуаций и социальному становлению в обществе.

Литература и примечания:

[1]Бондалетов В.Д., Самсонов Н.Г., Самсонова Л.Н. Старославянский язык: Сборник упражнений. – М.: Наука, 2003. – 257 с.

[2]Можгинский Ю.М. Агрессивность детей и подростков. Распознавание, лечение, профилактика. – М.: Когито-центр, 2006. – 29 с.

[3]Наконечная О.В., Шевчук, Г.А., Шевчук, А.С. Психологические детерминанты конфликтности подростков. – М., 2005 – 279 с.

[4]Чепелева Л.М, Решение проблемы агрессивности подростков в школе педагогической поддержки. – Краснодар: Просвящение Юг, 2002. – 64 с.

© С.Н. Ковалева, 2016

О.В. Маркина,
магистрант 2 курса
напр. «Социально-педагогическая
поддержка различных возрастных
групп, находящихся в ситуации риска»,
e-mail: **totoro19@mail.ru,**
науч. рук.: **Л.С. Енгибарян,**
к.псих.н.,
ФГБОУ ВО «АГПУ»,
г. Армавир

СОСТОЯНИЕ И ПЕРСПЕКТИВЫ ИНКЛЮЗИВНОГО ОБРАЗОВАНИЯ В РОССИИ

Сегодня мы обсуждаем проблемы реализации одного из наиболее значимых и неотъемлемых прав человека – права на получение образования. Проблемы образования по-прежнему входят в число наиболее актуальных общечеловеческих проблем, рассматриваемых, обсуждаемых и решаемых на международном уровне.

Одним из основных принципов, на которых основывается государственная политика России в области образования, является общедоступность образования, адаптивность системы образования к уровням и особенностям развития и подготовки обучающихся.

Одним из наиболее показательных примеров, иллюстрирующих состояние и перспективы инклюзивного образования, является образование лиц с ограниченными возможностями здоровья. Гарантии права лиц этой категории на получение образования закреплены в Конституции Российской Федерации, Законе Российской Федерации «Об образовании», Федеральном законе «О социальной защите инвалидов в Российской Федерации», ряде других законодательных актов.

Инклюзию в образовании отражают следующие принципы:

– признание равной ценности для общества всех учеников и педагогов;

– повышение степени участия учеников в культурной жизни местных школ и одновременное уменьшение уровня изолированности учащихся от общешкольной жизни;

– реструктурирование методики работы в школе таким образом, чтобы она могла полностью отвечать разнообразным потребностям всех учеников, проживающих рядом со школой;

– избавление от барьеров на пути получения знаний и полноценного участия в школьной жизни для всех учеников, а не только для тех, кто имеет инвалидность или относится к тем, у кого есть особые образовательные потребности;

– анализ и изучение попыток преодоления барьеров и улучшения доступности школ для отдельных учеников. Проведение реформ и изменений, направленных на благо всех учеников школы в целом;

– различия между учениками – это ресурсы, способствующие педагогическому процессу, а не препятствия, которые необходимо преодолевать;

– признание права учеников на получение образования в школах, расположенных по месту жительства;

– улучшение ситуации в школах в целом, как для учеников, так и для педагогов;

– признание роли школ не только в повышении академических показателей учащихся, но и в развитии общественных ценностей;

– развитие отношений поддержки и сотрудничества между школами и местными сообществами. Признание того, что инклюзия в образовании — это один из аспектов инклюзии в обществе. [1, с. 63].

Безусловно, в соответствии с принципами инклюзивного образования ценность ребенка не зависит от его способностей и достижений, а также от состояния его здоровья. Однако нельзя оставлять без внимания наличие у обучающихся с ОВЗ особых образовательных потребностей, требующих учета при определении индивидуального маршрута и формы получения образования. Это обеспечит, с одной стороны, правильное построение персональной траектории развития ребенка с проблемами в здоровье, а с другой – позволит создать условия для обучения и воспитания всех детей в классе (группе). Важно

также подчеркнуть, что часть обучающихся с ОВЗ имеет возможность получить качественное образование в специальном (коррекционном) учреждении, а не инклюзивно.

Изучив тенденции развития инклюзивного образования в нашей стране, Н.М. Назарова отмечает: «...из двух организационно-административных моделей этого процесса, существующих в мировой практике (модель «Поглощение» и модель «Сосуществование»), Россия, вслед за США, выбрала худшую модель – «Поглощение», в которой нарушен фундаментальный принцип образовательной интеграции – свобода выбора места обучения. Ряд европейских стран, а также Япония, реализуют иную модель – «Сосуществование», не искажающую ключевые идеи образовательной интеграции и обеспечивающую одинаково комфортные условия обучения, как в массовых, так и в специальных школах, не уменьшая количество последних» [3, с. 8].

В качестве приоритетных направлений деятельности по созданию условий для получения образования лицами с ограниченными возможностями здоровья можно рассмотреть следующее:

Первое направление – выявление недостатков в развитии детей и организация коррекционной работы с детьми на максимально раннем этапе. Своевременное оказание необходимой помощи в дошкольном возрасте позволяет обеспечить коррекцию основных недостатков в развитии ребенка к моменту начала обучения и подготовить его к обучению в общеобразовательном учреждении.

Второе направление – создание вариативных условий для реализации права на образование всех категорий детей с ограниченными возможностями здоровья с учетом их психофизических особенностей.

В настоящее время в России существует дифференцированная сеть специализированных образовательных учреждений, предназначенных для организации обучения детей-инвалидов. Она включает в себя, прежде всего, дошкольные образовательные учреждения компенсирующего вида, специальные (коррекционные) образовательные учреждения для обучающихся, воспитанников

с ограниченными возможностями здоровья. В 2007 году функционировало 1884 коррекционных школ и школ-интернатов, в которых обучалось и воспитывалось почти 215 тысяч детей с различными недостатками в физическом и (или) психическом развитии.

В последние годы в России также развивается процесс интеграции детей с ограниченными возможностями здоровья в общеобразовательную среду вместе с нормально развивающимися сверстниками.

Важными аспектами деятельности по обучению и социализации детей с недостатками в физическом и психическом развитии являются формирование в обществе толерантного отношения к детям этой категории, популяризация идей обеспечения равных прав этих детей на получение образования, развития интегрированного образования.

Очевидно, что качество образования детей напрямую связано с педагогической компетентностью работников образовательных учреждений, их профессиональным уровнем, творческим потенциалом.

В последние годы все большее распространение получает точка зрения, согласно которой готовность педагога предусматривает наличие у него умений эффективно решать профессиональные задачи, т.е. быть компетентным (теоретические основы компетентностного подхода). В контексте теоретических основ компетентностного подхода многие отечественные ученые (В.А. Козырев, Е.В. Пискунова, Н.Ф. Радионова, А.П. Тряпицына, Н.В. Чекалева и др.) рассматривают подготовку как процесс и результат развития профессиональной компетентности педагога.

Так, А.К. Маркова отмечает, что в процессе подготовки должны формироваться составляющие профессиональной компетентности педагога, а именно:

- профессиональные (объективно-необходимые) педагогические знания (гностический компонент);

- профессиональные педагогические позиции, установки учителя, требуемые в его профессии (ценностно-смысловой компонент);

– профессиональные (объективно необходимые) педагогические умения (деятельностный компонент);

– личностные особенности, обеспечивающие овладение учителем профессиональными знаниями и умениями (личностный компонент) [2, с.11]. Развитие инклюзивного образования в России представляет собой общественно значимый процесс, обусловленный социально – политическими изменениями, развитием концепций прав человека и равных возможностей, антидискриминационным движением и изменением взглядов на образование детей с ограниченными возможностями здоровья.

Литература и примечания:

[1] Маланцева, О. Совместное обучение здоровых детей и детей со специальными нуждами / О. Маланцева // Народное образование. – 2008. – №8. – С.214-217.

[2] Маркова, А.К. Психология труда учителя: книга для учителя / А.К. Маркова. – Москва: Просвещение, 1993. – 11 с.

[3] Назарова, Н.М. К проблеме разработки теоретических и методологических основ образовательной интеграции / Н.М. Назарова // Психологическая наука и образование. – 2011. – № 3. – 5-11с.

© О.В. Маркина, Л.С. Енгибарян, 2016

*Д.С. Панькина,
студент 4 курса
напр. «Психология»,
e-mail: dianka_pankina@mail.ru,
науч. рук.: М.В. Алаева,
ст. преп.,
МГПИ им. М.Е. Евсевьева,
г. Саранск*

ДИНАМИКА СОВЛАДАЮЩЕГО ПОВЕДЕНИЯ У БУДУЩИХ ПСИХОЛОГОВ В ХОДЕ ИХ ПРОФЕССИОНАЛЬНОЙ ПОДГОТОВКИ

В последние годы одним из востребованных направлений подготовки у абитуриентов становится «Психология» (с различными ее вариациями). Еще вчерашние школьники, желая разобраться в людях (себе и других) и помочь в разрешении различного рода проблем, оказываются сами не готовыми к возникновению сложных жизненных ситуаций, тогда как студенческий возраст является одним из сложнейших периодов жизни. В ходе профессиональной подготовки студенты становятся активными участниками происходящих перемен и разногласий (нередко между возможностями и их действительной реализацией), где им приходится осуществлять поиск и выбор оптимальных для себя стратегий поведения. Отсутствие результатов поиска, к сожалению, часто приводит к регрессу, закрывающему пути для психического развития и функционирования. К тому же вся их последующая профессиональная деятельность будет реализовываться под воздействием значительного количеством стрессогенных факторов, что, несомненно, подчеркивает необходимость наличия у будущего психолога умения грамотно определять пути выхода из трудных ситуаций.

Психолого-педагогическая литература содержит множество разработок, раскрывающих проблемы переживания сложностей, реагирования на них, поиска выхода из трудных жизненных ситуаций. Данные и многие другие аспекты указанных проблем представлены в работах отечественных

(Б. С. Братусь, Ф. Е. Василюк, Н. В. Гришина, Т. Л. Крюкова, К. Муздыбаев, И. П. Шкуратова и др.) и зарубежных (А. Маслоу, Р. Лазарус, Р. Маккрей, С. Фолкмен) ученых.

В современной научной литературе под *совладающим поведением* (*копинг-поведение*) понимаются:

– целенаправленные социальные действия (поведение) личности, позволяющее ей справиться со сложной (трудной, стрессовой) жизненной ситуацией посредством приемов (способов), адекватных личностным особенностям и самой ситуации (Т. Л. Крюкова) [2];

– усилия личности (когнитивные, эмоциональные и поведенческие), направленные на устранение противоречий внешнего или внутреннего плана (Р. Лазарус) [3];

– динамические усилия (когнитивные и поведенческие) индивида, позволяющие управлять требованиями / условиями внешнего и (или) внутреннего характера, которые подвергают испытанию или превышают его ресурсы (С. К. Нартова-Бочавер);

– комплекс когнитивных, аффективных, поведенческих действий, которые помогают личности через осознанные стратегии преодолевать внутреннее напряжение способами, адекватными личностным особенностям и ситуации (С. К. Нартова-Бочавер) [4].

Реакция на сложные жизненные ситуации во многом зависит от стиля совладающего поведения личности, который формируется в течение жизни. На сегодняшний день представлены и описаны различные классификации подобных стилей (копинг-стратегий). Так, например, в работе Л. И. Анцыферовой говорится о существовании следующих вариантов:

1) самостоятельное разрешение проблемы – создание и выполнение плана разрешения трудной ситуации;

2) решение проблемы с помощью 3-х лиц – поиск дополнительных источников информации, обращение к другим за помощью;

3) избегание – уход от ситуации. Например, некоторые студенты в экзаменационный период вместо подготовки к экзаменам смотрят телевизионные передачи. Другие могут

прибегать к стилю избегания, прячась за мнение компетентных людей, гарантирующих им социальную поддержку;

4) отсутствие конкретных действий – желание пустить ситуацию на самотек, забыться во сне, наличие инфантильно-оптимистического непонимания происходящего [1].

Выбор способов реагирования на сложности во многом отражает проблемы, прошлый опыт, установки на мир и других людей конкретной личности. Каждый раз, осуществляя такой выбор, личность испытывает специфические переживания, которые в последующем также будут влиять на выбор.

С целью изучения динамики совладающего поведения у будущих психологов в ходе их профессиональной подготовки проведено эмпирическое исследование. В качестве испытуемых выступили студенты факультета психологии и дефектологии Мордовского государственного педагогического института им. М. Е. Евсевьева г. о. Саранск, общим количеством 40 человек. Нами использован следующий диагностический инструментарий: «Методика диагностики стресс-совладающего поведения» Д. Амирхан, «Копинг-поведение в стрессовых ситуациях» Т. Л. Крюкова. Данные, полученные с помощью методики «Диагностика стресс-совладающего поведения» Д. Амирхан, представлены в таблице 1.

Таблица 1 – Доминирующие типы стресс-совладающего поведения у студентов-психологов 1-го и 3-го курсов

Базисная копинг-стратегия	Показатели		Значение Φ^* _{эмп}
	1 курс (2014 г.)	3 курс (2016 г.)	
Поведение, направленное на разрешение проблем	15 (37,5%)	32 (80%)	6,336**
Поведение, направленное на поиск социальной поддержки	17 (42,5%)	6 (15%)	4,416**
Избегание ситуации (уход от проблем)	8 (20%)	2 (5%)	3,366**

Примечание: * $p \leq 0,05$ (1,64); ** $p \leq 0,01$ (2,31)

Результаты исследования свидетельствуют о том, что в

ходе профессиональной подготовки будущих психологов происходит формирование типа совладающего поведения, направленного на самостоятельное выстраивание планов решения проблем (подбор стратегии поведения в сложных ситуациях). Так, студенты к 3-му курсу чаще стали ориентироваться на базовую копинг-стратегию, направленную на решение проблемы (разница с показателями 1-го курса составляет 17%) и реже использовать копинг-стратегии «поиск социальной поддержки» (ниже на 27,5%) и «избегание» (ниже на 15%). Полученные выводы подтверждают результаты математической обработки данных – имеются различия по всем типам обозначенных копинг-стратегий (см. табл. 1).

На втором этапе нашей работы использована методика «Копинг-поведение в стрессовых ситуациях» Т. Л. Крюкова (см. табл. 2).

Таблица 2 – Изменение типов поведения студентов-психологов в ходе их профессионального становления

Копинг-поведение	Уровень									
	Низкий		$\Phi^*_{\text{эмп}}$	Средний			$\Phi^*_{\text{эмп}}$	Высокий		$\Phi^*_{\text{эмп}}$
	1 к.	3 к.		1 курс	3 курс	1 курс		3 курс		
Проблемно-ориентированное	23 (57,5%)	2 (5%)	8,98**	15 (37,5%)	18 (45%)	1,082	2 (5%)	20 (50%)	7,92**	
Эмоционально-ориентированное	25 (62,5%)	3 (7,5%)	8,966**	14 (35%)	18 (45%)	1,45	1 (2,5%)	19 (47,5%)	8,506**	
Ориентированное на избегание	1 (2,5%)	28 (70%)	8,506**	14 (35%)	11 (27,5%)	1,146	25 (62,5%)	1 (2,5%)	10,642**	
Ориентированное на отвлечение	3 (7,5%)	18 (45%)	6,477**	15 (37,5%)	13 (32,5%)	2,333*	22 (55%)	9 (22,5%)	4,83**	
Ориентированное на социальное отвлечение	2 (5%)	18 (45%)	7,212**	14 (35%)	12 (30%)	0,757	24 (60%)	10 (25%)	5,127**	

Примечание: $\Phi^*_{\text{кр}} = 1,64$ ($p \leq 0,05$); $\Phi^*_{\text{кр}} = 2,31$ ($p \leq 0,01$).

Согласно данным таблицы 2 на начальной степени профессиональной подготовки студенты-психологи в большей степени используют:

– копинг, ориентированный на избегание: первокурсники чаще стремятся вытеснить необходимость решения проблемы, избегать ситуаций, которые могут привести к серьезным последствиям (у 62,5% на высоком уровне);

– поведение, ориентированное на отвлечение: для избегания проблемы первокурсники чаще стараются отдалиться от ситуации (поход по магазинам, просмотр кинофильмов и др.)

(у 55% на высоком уровне);

– поведение, ориентированное на социальное отвлечение: обращение за помощью и поддержкой к семье и друзьям (у 60% на высоком уровне).

К 3-му курсу у половины студентов наблюдается:

– повышение уровня проблемно-ориентированного копинг-поведения, направленного на решение задачи, проблемы, изменение ситуации (у 50% на высоком уровне). Тогда как у данной выборки на начальном этапе обучения был отмечен в основном низкий уровень использования данной стратегии (57% учащихся). Таким образом, в ходе профессиональной подготовки студенты чаще начинают использовать личностные ресурсы для поиска возможных способов эффективного решения проблемы, ими рассматривается широкий круг альтернативных вариантов для изменения ситуации, которая вызвала стресс;

– повышение уровня регуляции эмоционального состояния, вызванного стрессовой ситуацией (у 45% на высоком уровне). Это говорит о стремлении студентов 3-го курса к контролю эмоционального напряжения и поддержке аффективного равновесия.

Полученные выводы подтверждают результаты математической обработки данных. Так, имеются различия между показателями студентов 1-го и 3-го курсов по следующим значениям:

– «проблемно-ориентированный копинг-поведение»: низкий ($\Phi^*_{эмп} = 8,98$) и высокий ($\Phi^*_{эмп} = 7,92$) уровни;

– «эмоционально-ориентированное копинг-поведение» низкий ($\Phi^*_{эмп} = 8,966$) и высокий ($\Phi^*_{эмп} = 8,506$) уровни;

– «ориентированное на избегание поведение» низкий ($\Phi^*_{эмп} = 8,506$) и высокий ($\Phi^*_{эмп} = 10,642$) уровни;

– «ориентированное на отвлечение поведение» низкий ($\Phi^*_{эмп} = 6,477$), средний ($\Phi^*_{эмп} = 2,333$) и высокий ($\Phi^*_{эмп} = 4,832$) уровни;

– «ориентированное на социальное отвлечение поведение» низкий ($\Phi^*_{эмп} = 7,212$) и высокий ($\Phi^*_{эмп} = 5,127$) уровни (подробнее см табл. 2).

Таким образом, результаты исследования свидетельствуют о наличии положительной динамики совладающего поведения у

будущих психологов в ходе их профессиональной подготовки. К старшим курсам студенты чаще используют личные ресурсы для поиска возможных способов эффективного решения проблемы, рассматривают широкий круг альтернативных вариантов для изменения стрессовой ситуации, пытаются уменьшить эмоциональное напряжение и поддержать аффективное равновесие при сложных ситуациях.

Литература и примечания:

[1] Анцыферова Л. И. Личность в трудных жизненных условиях: переосмысление, преобразование ситуаций и психологическая защита // Психологический журнал. – 2004. – Т. 15. – № 1. – С. 86.

[2] Крюкова Т. Л. Психология совладающего поведения. – Кострома: Аквантитул, 2004. – 344 с.

[3] Лазарус Р. Теория стресса и психофизиологические исследования // Эмоциональный стресс. – М.: Дрофа, 1970. – С. 178–209.

[4] Нартова-Бочавер С. К. «Copingbehavior» в системе понятий психологии личности // Психологический журнал. – 1997. – Т. 18. – № 5. – С. 20–30.

© Д.С. Панькина, М.В. Алаева, 2016

*А.Г. Пересыпко,
магистрант 2 курса
напр. «Педагогическая психология»,
М.О. Алексеева,
магистрант 2 курса
напр. «Педагогическая психология»,
e-mail: aleks.rudckovsckaja@yandex.ru,
БГУ им. А.Г. Петровского
г. Брянск*

ПСИХОЛОГИЧЕСКИЕ ОСОБЕННОСТИ ИНКЛЮЗИВНОГО ОБРАЗОВАНИЯ

В настоящее время Россия находится только лишь у истоков к инклюзивному образованию. И у данных истоков вопросы организации и реализации инклюзивного образования требуют последующего решения не только в организационно-правовом отношении, но и в научно-методическом. Для успешного развития инклюзивного образования необходимо создать модель психолого-педагогического сопровождения, где на каждой образовательной ступени будет оказана необходимая помощь специалистами. Основная задача – выявить индивидуальные положительные особенности в каждом учащемся, зафиксировать его умения, приобретенные за определенное время, наметить возможную ближайшую зону и перспективу совершенствования приобретенных навыков и умений и как можно больше расширить его функциональные возможности.

Инклюзивное образование – процесс развития общего образования, который подразумевает доступность образования для всех, в плане приспособления к различным нуждам всех детей, что обеспечивает доступ к образованию для детей с особыми потребностями. Инклюзивное образование старается разработать подход к преподаванию и обучению, который будет более гибким для удовлетворения различных потребностей в обучении и воспитании детей. [1]

Образовательный процесс при инклюзивном подходе дает возможность обучающимся приобрести необходимые

компетенции, согласно образовательным стандартам. Для детей с особыми образовательными потребностями необходимо учитывать определенные условия, без которых обучение будет достаточно затруднительным:

- обеспечение соблюдения прав учащихся на осуществление полноценного образования;

- эргономически доступная среда (пандусы, лифты, специально оборудованные туалеты, профилакторий, ЛФК, медицинский кабинет, специально оборудованный спортивный зал и др.);

- организационно – методическая поддержка учебного процесса (индивидуальные учебные программы; инновационные информационные технологии в учебном процессе; воспитательная работа, используемая в учебном процессе; текущий и итоговый контроль знаний учащихся);

- мониторинг инклюзивного образования (отслеживание индивидуальных образовательных достижений учащихся и др.).

Опыт инклюзивного образования показывает, что данный подход направлен на более полное взаимодействие всех участников образовательного процесса (детей, родителей, педагогов и персонала). Совместное сотрудничество создает особую среду и культуру, в которой абсолютно все будут равноценны и причастны.

Положительными моментами инклюзивного образования является создание благоприятных условий для скорейшей социализации и индивидуализации учащихся, где эти процессы понимаются в более широком смысле. Социализация как проявление индивидуального и творческого потенциала каждого ребенка. Основой такой индивидуализации является возможность вести каждого конкретного ученика в направлении образовательного стандарта своим путем, не снижая в целом уровня образования. Такой принцип изменяет не содержание, а методы и пути обучения.

Детям с особенностями развития сегодня вовсе не обязательно обучаться в специальных учреждениях, напротив, получить более качественное образование и лучше адаптироваться к жизни они смогут в обычных условиях школы.

Учитывая значительную вариативность индивидуального

развития детей, образовательным учреждением предусматривается несколько моделей совместного обучения – от постоянного до эпизодического, с сохранением во всех случаях необходимой специализированной психолого–педагогической помощи. Для этого необходимо создать модель психолого-педагогического сопровождения и индивидуальные образовательные маршруты для таких обучающихся, где на каждой образовательной ступени была оказана необходимая помощь специалистами учреждений.

Многие педагоги испытывают трудности при работе с такими детьми, в этом случае на помощь приходит психолог который оказывает квалифицированную помощь и обеспечивает более продуктивный учебный процесс: 1) Осуществляет консультации и семинары «на рабочем месте» для педагогов; 2) Отслеживает индивидуальные маршруты учащихся; 3) Проводят психолого – диагностическую и коррекционно-развивающую работу; 4) Осуществляет профилактическую и медицинскую помощь по охране и укреплению физического и нервно-психического здоровья учащихся и мн. др. [2]

Практика показывает, что развитие инклюзивного образования – процесс сложный, многогранный, затрагивающий научные, методологические и административные ресурсы. Педагоги и администрация образовательных учреждений, принявшие идею инклюзии, особенно остро нуждаются в помощи по организации педагогического процесса, отработке механизма взаимодействия между всеми участниками образовательного процесса, где центральной фигурой является ребенок. Инклюзивное пространство подразумевает открытость и доступность не только для детей, но и для взрослых.

Подводя итог, можно сделать вывод о том, что инклюзивное образование стремится развить методологию, направленную на детей и признающую, что все дети – индивидуумы с различными потребностями в обучении. Инклюзивное образование старается разработать подход к преподаванию и обучению, который будет более гибким для удовлетворения различных потребностей в обучении. Если преподавание и обучение станут более эффективными в результате изменений, которые внедряет инклюзивное

образование, тогда выиграют все дети, а не только дети с особыми потребностями. И также можно добавить, что на сегодняшний день инклюзия – это процесс развития предельно доступного образования для каждого в доступных школах и образовательных учреждениях, формирование процессов обучения с постановкой адекватных целей всех учеников, процесс ликвидации различных барьеров для наибольшей поддержки каждого учащегося и максимального раскрытия его потенциала.

Литература и примечания:

[1] Акатов Л.И. Социальная реабилитация детей с ограниченными возможностями здоровья. Психологические основы– 2003. – С. 77-80

[2] Тригер Р.Д. Психологические особенности социализации детей с задержкой психического развития. – СПб.: Питер, 2008. – С. 88-95

© А.Г. Пересыпко, 2016

*С.С. Петренко,
канд. психол. наук,
e-mail: fpp_ogti@mail.ru,
Орский гуманитарно-
технологический институт
(филиал) ОГУ,
г. Орск*

ОСОБЕННОСТИ ЭМОЦИОНАЛЬНОГО ИНТЕЛЛЕКТА ПОДРОСТКОВ, ЗАНИМАЮЩИХСЯ СПОРТОМ

Психология спорта достаточно новое направление, и актуальной она стала благодаря тому, что успешность в спорте, наряду с физическими показателями, обеспечивается также и психологическими факторами подготовки спортсменов. Особое внимание при этом многие авторы уделяют эмоциональной сфере, которая непосредственно влияет на достижения в том или ином виде спорта.

Остановимся на таком понятии как эмоциональный интеллект более подробно. В своих исследованиях Л.С. Выготский установил связь между эмоциями человека и его мышлением, указывая на то, что именно совместная работа интеллектуальных и эмоционально-волевых сфер личности обеспечивает успешное функционирование и адаптацию к окружающей среде [1].

Как показывает анализ различных исследований в области эмоционального интеллекта (Г. Айзенк, Дж. Гилфорд, П. Салоуэй и др.), он определяется как «способность воспринимать и понимать проявления личности, выражаемые в эмоциях, управлять эмоциями на основе интеллектуальных процессов» [2]. Именно эта модель содержит в себе, по мнению автора, четыре иерархически организованных способности, а именно:

- восприятие и выражение эмоций;
- повышение эффективности мышления с помощью эмоций;
- понимание своих и чужих эмоций;
- управление эмоциями.

Немного отличается понятие эмоционального интеллекта,

введенного Д.В. Люсиным: Эмоциональный интеллект – это «способность к пониманию своих и чужих эмоции и управлению ими» [3]. По мнению автора, существует два его вида, а именно внутриличностный и межличностный. Этот факт оказывается связан со способностью понимать и управлять эмоциями, которые направлены как на самого человека, так и на других людей. В связи с этим автор предлагает рассматривать такие компоненты эмоционального интеллекта:

- когнитивные способности, связанные с переработкой эмоциональной информации;
- представления об эмоциях, связанные также с получением информации о самом себе и других людях;
- эмоциональность, рассматривая с помощью таких понятий, как эмоциональная устойчивость, эмоциональная чувствительность и т.п. [3].

Для спортсменов этот аспект оказывается достаточно значимым, так как он связан с процессом адаптации, включающей в себя способность осуществлять собственное поведение и понимать поведение других людей в рамках деятельности. Часто от того, как они могут контролировать свое поведение и/или эмоции, зависит и непосредственное выступление на различных соревнованиях.

Рассматривая деятельность спортсменов как особую форму психомоторной активности, развивающую и совершенствующую физические и психические качества, необходимо обратить внимание на ее специфику. Главное, что характерно для нее – это необычные по длительности и интенсивности физические и психические напряжения. Причем часто это происходит в рамках различного рода соревнований, а также систематических, длительных тренировок, которые вносят свои коррективы в обыденную жизнь человека.

Однако многие исследователи обращают внимание и на психологическую структуру спортивной деятельности: специфические психические функции и качества личности, связанные непосредственно с выполнением спортивных действий; мотивы, побуждающие человека заниматься спортом и добиваться высоких результатов в спортивной борьбе; социально-психологический характер отношений спортсменов с

другими людьми в процессе спортивной деятельности.

Особенности старшего подросткового возраста таковы, что в этот промежуток дети обращают на себя много внимания, так как имеющийся психический перелом проявляется не только в физическом и психосексуальном, но и в интеллектуальном и социальном развитии. На первый план, особенно у детей, занимающихся спортом, часто выходит образ физического «Я», а именно представление о своем телосложении с точки зрения эталонов «мужественности», «женственности», а также спортивности. Именно сейчас старшие подростки, описывая других людей, чаще используют только внешние характеристики. По этой же причине можно выделить много детей, которые с удовольствием занимаются спортом, совершенствуя свои физические качества. Здесь на первый план выходят еще и особенности самооценки, где выделяются слитность физических качеств и таких черт личности, как степень уверенности в себе, общительность и эгоцентризм. Именно поэтому та или иная оценка внешности влечет за собой изменения в самооценке и по всем остальным критериям.

Интенсивность переживаний эмоций в подростковом возрасте часто оказывается в центре внимания тренеров. С одной стороны, у детей достаточно развиты представления об эмоциях, они могут их оценить и идентифицировать. С другой стороны, у них еще нет достаточного опыта в переживании эмоций, что может сказаться на их интенсивности. Подростки очень остро переживают свои эмоции, что, по мнению Е.П. Ильина, в значительной мере связано с общением. Именно последнее становится важным фактором развития эмоционального интеллекта. В результате проведенных исследований, с опорой на теорию эмоций Е.П. Ильина, были выделены следующие черты эмоционального интеллекта в старшем подростковом возрасте у детей, занимающихся спортом [4]:

- эмоциональная возбудимость. Она может проявляться через вспыльчивость, страстность, яркую увлеченность;
- устойчивость эмоциональных переживаний по сравнению с более младшим возрастом. То есть можно говорить практически об отсутствии так называемой летучести эмоций,

которая свойственна дошкольникам и младшим школьникам;

- повышенная тревожность, готовность к ожиданию страха, переживанию от участия в соревнованиях. Однако здесь многие подростки отмечали, что ожидание соревнований для них оказывается более стрессовым, чем сам процесс выступлений;

- противоречивость чувств, которая проявляется и в момент выступлений, и до или после соревнований;

- возникновение полярных эмоций в отношении внешней оценки другими и по поводу самооценки;

- сильно развитое чувство принадлежности к группе, чувство команды, особенно в соответствующих соревнованиях;

- предъявление высоких требований к дружбе, особенно внутри команды или спортивной секции, в основе чего лежит общность интересов и чувств.

Основная характеристика спортивной деятельности связана с ее ярко выраженным социальным характером, который постоянно объективируется спортивными результатами. Причем спортсмен часто вынужден концентрировать психофизические усилия и проявлять максимальные психомоторные возможности. Последствия в данном случае могут быть различными, но в основном выделяют эмоционально-волевое перенапряжение и угрозы здоровью.

В процессе регулярных занятий могут изменяться показатели психических процессов, свойств и состояний, которые оказывают свое влияние и на самого спортсмена. Так, у них формируется высокая ответственность, мотивация достижения, устойчивость, уверенность в себе, адекватная самооценка, самоконтроль, настойчивость, упорство, а также самостоятельность и смелость. Все эти характеристики становятся важными уже в подростковом возрасте, что легко увидеть, наблюдая за спортсменами этой возрастной категории.

Таким образом, принимая во внимание все особенности переживания эмоций, указанные выше, а также общие характеристики подросткового периода развития, можно отметить, что эмоциональный интеллект старших подростков продолжает формироваться. На него оказывает влияние тот круг

общения, в котором находится ребенок, а также непосредственный собственный опыт, который помогает формировать представления как о самом себе, так и о выполняемой деятельности. Значимая среда общения подростка скажется и на сформированности эмоциональной сферы, на широте эмоционального взаимодействия, а также на том, какое отношение к эмоциям сформирует подростков в качестве собственного мировосприятия.

Литература и примечания:

[1] Выготский, Л.С. Собрание сочинений в 6 т. Т.3. Проблемы развития психики / Под ред. А.М. Матюшкина. – М.: «Педагогика», 1983.

[2] Саловой, П. Эмоциональный интеллект как определение / Режим доступа <http://psixologiya.org/socialnaya/emocionalnyj-intellekt/1800-emoczionalnyj-intellekt-kak-opredelenie.html>

[3] Люсин, Д.В. Социальный и эмоциональный интеллект: от процессов к измерениям / Отв. ред.: Д.В. Люсин, Д. Ушаков. – М.: Институт психологии РАН, 2009.

[4] Ильин, Е.П. Психология спорта / Е.П. Ильин. – СПб.: ПИТЕР, 2008 – 352 с. ISBN: 978-5-91180-928-7

© С.С. Петренко, 2016

*Е.А. Рындина,
студент 4 курса
напр. «Психология»,
e-mail: katushshsh199@mail.ru,
СГПИ филиал ПГНИУ
г. Соликамск*

ОСОБЕННОСТИ ОБЩЕНИЯ СОВРЕМЕННЫХ, ЗДОРОВЫХ ДЕТЕЙ СО СВЕРСТНИКАМИ ТРЕХЛЕТНЕГО ВОЗРАСТА

Как-то один известный педагог сказал: «Семья – это та первичная среда, где человек должен учиться творить добро». (В.А. Сухомлинский).

Родители не всегда стремятся к развитию своего ребенка, часто оставляют у бабушек и дедушек, сами же работают до позднего вечера, соответственно ребенок в этом случае посвящен сам себе. Еще в современных семьях чаще всего один ребенок либо разница между детьми в возрасте очень большая.

Доктор педагогических наук Н.В. Кузьмина, говорит о том, что «Здоровый ребенок рождается с множеством творческих потенциалов. В процессе семейного воспитания, эти потенциалы не только реализуются, но и иногда блокируются под влиянием страха». Дети появляются на этот свет добрыми, невинными и неповторимыми. Задача взрослых помочь раскрыть природный талант в своих чадах и открывать «двери» для всестороннего развития[1].

Современные дети информационно взрослеют значительно раньше, чем в социальном плане. Это происходит из-за того, что все электронные приборы в виде телефонов, телевизоров, планшетов, компьютеров и другие, находятся в открытом доступе. Родителям проще усадить ребенка перед телевизором и заниматься своими делами, вместо того, чтоб увлечь малыша совместной деятельностью.

Специалист в области возрастной и педагогической психологии педагог и психолог Д.И. Фельдштейн, обобщив работы других психологов за последние несколько лет делает выводы о значимых изменениях в развитии современных

детей[2].

Представлены некоторые из них:

1. Снижение социальной компетенции и самостоятельность в принятии решения.

2. Рост эмоционального дискомфорта и снижение желания активных действий;

3. Сюжетно-ролевая игра перестала присутствовать в жизни ребенка, происходит снижение произвольности и мотивационно-потребностной сферы;

4. Снижение воображения и любознательности у дошкольников, неразвитость внутреннего плана действий;

5. Рост «экранной» зависимости;

6. Ограничение общения со сверстниками, появление чувства одиночества, растерянности, неверия в себя;

7. Снижение избирательности внимания и оценки информации, уменьшение объема рабочей памяти у подростков;

8. Рост каждые 10 лет на 10-15% основных форм психических заболеваний;

9. Рост числа детей с ограниченными возможностями здоровья;

10. Возрастает численность одаренных детей[3].

В наше время прогресс в области техники продвинулся далеко вперед, на этом ученые не останавливаются, проблема в том, что с рождения малыши сталкиваются с современными высокотехнологичными достижениями. Интерактивные игрушки, рекламные ролики, компьютерные игры и многое другое становится для ребенка привычными вещами, от которых в дальнейшем будущем сложно отказаться, соответственно происходит ряд других не мало важных проблем, таких как: нарушенная психика ребенка, ухудшение зрения, неумение входить в контакт с другими детьми, ведь современных детей на данный момент сложно удивить или переключить их внимание, им сложно находить тему для разговора, ведь дошкольникам ничего не интересно, хотя у них в этом возрасте должно быть много вопросов об окружающем их мире.

Дети не всегда ведут себя хорошо и правильно, но даже несмотря на это, ребенку нужно предоставлять возможность и шанс исправиться, не ущемляя в правах и не ограничивая

свободу действий, помогая советом и поощрением того лучшего, что есть в ребенке.

Существует весьма немного мер, на которые они не огрызаются и с помощью которых их можно «поставить на место».

1. Учите ребенка смеяться искренне.

2. Уважайте детское желание быть хорошим.

3. Обедняя мир детства, мы затрудняем вхождение ребенка в общество, коллектив[4].

Применяя такую тактику для воспитания детей, вы научите малыша любить этот мир, уважать мнения других помогать другим безвозмездно, позволяйте ребенку ошибаться, ведь только на своих ошибках он научится относиться ко всему более бережливо и внимательно.

Литература и примечания:

[1] Маклаков А.Г. Общая психология: Учебник для вузов. Гриф УМО МО РФ, 2013. – 156

[2] Рогова Е.И. Организационная психология: учебник для бакалавров / под общ. ред. Е. И. Рогова. – 2-е изд., перераб. и доп. – Москва: Издательство Юрайт, 2012. – 621

[3] Реан А.А. Психология детства. От рождения до 11 лет. – СПб, 2006. – 121

[4] Шейнов В. П. Психологическое влияние / В. П. Шейнов. – 2-е изд. – Минск: Харвест, 2008. – 800

© *Е.А. Рындина, 2016*

*И.В. Чикова,
к.пс.н., доц.,
ведущий научный сотрудник,
e-mail: dasset1@rambler.ru,
Орский гуманитарно-
технологический институт
(филиал) ОГУ,
e-mail: dasset1@rambler.ru,
г. Орск*

ВНИМАНИЕ МЛАДШЕГО ШКОЛЬНИКА И ОСОБЕННОСТИ ЕГО РАЗВИТИЯ (ПО МАТЕРИАЛАМ ИССЛЕДОВАНИЯ)

Внимание в младшем школьном возрасте находится в стадии своего развития и обогащения [1; 2]. Экспериментальное изучение особенностей развития внимания младших школьников проведено нами на выборке первоклассников МОАУ СОШ № 52.

Первоначально младшие школьники подверглись обследованию на предмет продуктивности и устойчивости внимания [3].

Опираясь на обобщенные результаты, прослеживаются следующие факты:

1) среднеарифметические вычисления показывают, что среднегрупповой критерий количества просмотренных изображений в матрице соответствует – 108 фигурам при 140 необходимых; продуктивность и устойчивость внимания в среднем составляет – 17-19 фигур на 0,5 минутный интервал, при наличии 4-6 ошибок;

2) среднеарифметические вычисления качества выполнения заданий применительно к возрасту констатируют следующее: дети шести лет и чуть старше характеризуются низкими показателями, в то время как дети старше проявляют средний и выше среднего уровни;

3) наиболее характерным является усиленное сосредоточение на задании детей 6,5 лет и старше и минимальное время сосредоточения и устойчивости внимания у

детей более младшего возраста.

Таким образом, на основании полученных данных констатируется тот факт, что сформированность устойчивости и продуктивности внимания в данной группе представлена тремя уровнями: высоким (50% младших школьников), средним (33,3%) и низким (16,7%).

Далее согласно логике диагностики нами проводилась методика А.А. Реана «Найди одинаковые предметы», позволяющая определить уровень развития устойчивости и концентрации внимания [4]. Причем наряду с качеством выполнения заданий, нами обращалось внимание на интерес к заданию и активность ребенка в процессе работы.

Полученные результаты позволяют обозначить следующее: практически у всех младших школьников данное задание вызвало интерес и в связи с этим познавательную активность, дети стремились как можно быстрее «решить» задачу, но при этом были очень сконцентрированы на изображениях. Однако была и категория младших школьников, которые не проявляли особого интереса к заданиям, а получив задание, не смогли выполнить его, отказавшись, либо предпринимали попытки без интереса и без результатов в итоге.

Исходя из полученных данных, отмечается разноуровневость сформированности концентрации и устойчивости внимания младших школьников, что подтверждает результаты предыдущей методики.

Углубленное изучение сформированности концентрации внимания у младших школьников нашей выборки мы провели с помощью методики А.А. Реана «Найди отличия» [4].

Отмечается тождественность результатов с данными предыдущей методики, однако важно отметить, что несмотря на количественно сходные показатели выполнения заданий, они отличаются качественно. Эти отличия носят следующую направленность: младшие школьники быстро включались в работу, поскольку методика была аналогичной предыдущей, находили наиболее явные «отсутствия», а затем наступало ослабление концентрации внимания и последующее включение в деятельность. То есть внимание и его концентрация зависят от представленного материала, от его насыщенности и

содержательности, аналогичности выполнения. Простые отличия находятся младшими школьниками быстрее, а сложные, комбинированные требуют больших затрат внимания и не всегда с успехом разрешаются детьми.

Следующей стадией работы в рамках констатации явилось обследование первоклассников по методике «Проставь значки» (модификация метода Пьерона – Рузера) [3]. Это тестовое задание оценивало возможности переключения и распределения внимания при работе с матрицей.

Обобщая в целом полученные данные, необходимо отметить следующие моменты, прослеженные нами в ходе проведения и обработки результатов: младшие школьники были сосредоточены, внимательны, что отражалось в попытках исправить неверный вариант «решения» задания, зачеркивания неверного и другое.

Результаты полученные по данному заданию в целом, не внесли изменений в общую картину развития внимания, но нами были отмечены вариативность результатов: это выразилось в том, что несмотря на общий итог выполнения задания, качество работ у многих детей стало хуже.

Так, в частности снизилось качество выполнения задания у 30% испытуемых, а также произошел переход со среднего на низкий уровень у 23% испытуемых и у 11% с низкого на очень низкий.

Полученные результаты обозначили противоречивую картину развития свойств внимания, которая дополнялась обследованием детей по методике «Запомни и расставь точки», и позволяла зафиксировать уровень сформированности объема внимания в данной выборке первоклассников [4].

Предложенное задание вызвало у детей неподдельный интерес, активность при работе, быстроту выполнения, однако длительно сосредоточиться на этом многие дети не смогли и более того, увеличивающаяся трудность предлагаемых заданий не способствовала этому.

Реальная картина сформированности объема внимания у детей 6-7 лет отразилась в полученных и обобщенных результатах.

Среднегрупповой балл качества выполнения данного

задания составил 7 баллов. При этом есть дети, которые показали наименьший результат.

Итак, по систематизированным и качественно проанализированным данным этапа констатации обозначается следующее:

1) 39% испытуемых по качеству выполнения всех заявленных методик отнесены нами к высокому уровню сформированности основных свойств внимания;

2) 28% младших школьников по качественным показателям мы отнесли к среднему уровню;

3) 11% испытуемых характеризуются низким уровнем сформированности основных свойств внимания;

4) 22% детей занимают промежуточное положение между уровневными показателями.

Рассматривая качественно сформированность основных свойств внимания следует указать, что наиболее низкие показатели в целом по группе испытуемых представлены результатами диагностики переключения и распределения внимания, а также его объема.

Для детей младшего школьного возраста показавших низкие и промежуточные результаты, а также для детей со средним уровнем сформированности изучаемых нами свойств внимания необходима коррекционная работа по их оптимизации.

Литература и примечания:

[1] Сапогова Е.Е. Психология развития человека: Учебное пособие. – М.: Аспект Пресс, 2011.– 460 с.

[2] Урунтаева Г.А. Детская психология. М.: Издательский центр «Академия», 2010. С.176.

[3] Истратова О.Н. Большая книга детского психолога / О.Н. Истратова, Г.И. Широкова. – Р/нД: Феникс, 2009.

[4] Савельева Н.М. Настольная книга педагога-психолога детского образовательного учреждения: справочное пособие / Н.М. Савельева. – Рн/Д., 2009.