

***АКТУАЛЬНЫЕ НАУЧНЫЕ
ИССЛЕДОВАНИЯ
В СОВРЕМЕННОМ МИРЕ
(RECENT RESEARCH
IN THE MODERN WORLD)***

*Материалы Международной
научно-практической конференции
21 декабря 2022 года
(г. София, Болгария)*

© Издателска Къща «СОРОС»,
© НИЦ «Мир Науки»
2022

Материалы Международной (заочной)
научно-практической конференции
под общей редакцией **А.И. Вострецова**

АКТУАЛЬНЫЕ НАУЧНЫЕ ИССЛЕДОВАНИЯ В СОВРЕМЕННОМ МИРЕ (RECENT RESEARCH IN THE MODERN WORLD)

научное (непериодическое) электронное издание

Актуальные научные исследования в современном мире [Электронный ресурс] / Издательска Къща «СОРОС», Научно-издательский центр «Мир науки». – Электрон. текст. данн. (3,65 Мб.). – Нефтекамск: Научно-издательский центр «Мир науки», 2022. – 1 оптический компакт-диск (CD-ROM). – Систем. требования: PC с процессором не ниже 233 МГц., Microsoft Windows Server 2003/XP/Vista/7/8, не менее 128 МБ оперативной памяти; Adobe Acrobat Reader 10.1 или выше; дисковод CD-ROM 8x или выше; клавиатура, мышь. – Загл. с тит. экрана. – Электрон. текст подготовлен НИЦ «Мир науки».

© Издательска Къща «СОРОС», 2022

© Научно-издательский центр «Мир науки», 2022

СВЕДЕНИЯ ОБ ИЗДАНИИ

Классификационные индексы:

УДК 001

ББК 72

А43

Составители: Научно-издательский центр «Мир науки»

А.И. Вострецов – гл. ред., отв. за выпуск

Аннотация: В сборнике представлены материалы Международной (заочной) научно-практической конференции «Актуальные научные исследования в современном мире», где нашли свое отражение доклады студентов, магистрантов, аспирантов и научных сотрудников вузов Российской Федерации, Казахстана и Республики Беларусь по техническим, экономическим, психологическим и другим наукам. Материалы сборника представляют интерес для всех интересующихся указанной проблематикой и могут быть использованы при выполнении научных работ и преподавании соответствующих дисциплин.

Сведения об издании по природе основной информации: текстовое электронное издание.

Системные требования: PC с процессором не ниже 233 МГц., Microsoft Windows Server 2003/XP/Vista/7/8, не менее 128 МБ оперативной памяти; Adobe Acrobat Reader 10.1 или выше; дисковод CD-ROM 8x или выше; клавиатура, мышь.

© Издательска Къща «СОРОС», 2022

© Научно-издательский центр «Мир науки», 2022

ПРОИЗВОДСТВЕННО-ТЕХНИЧЕСКИЕ СВЕДЕНИЯ

НАДВЫПУСКНЫЕ ДАННЫЕ:

Сведения о программном обеспечении, которое использовано при создании электронного издания: Adobe Acrobat Reader 10.1, Microsoft Office 2010.

Сведения о технической подготовке материалов для электронного издания: материалы электронного издания были предварительно вычитаны филологами и обработаны программными средствами Adobe Acrobat Reader 10.1 и Microsoft Office 2010.

Сведения о лицах, осуществлявших техническую обработку и подготовку: А.И. Вострецов.

ВЫПУСКНЫЕ ДАННЫЕ:

Дата подписания к использованию: 22 декабря 2022 года.

Объем издания: 3,65 Мб.

Комплектация издания: 1 пластиковая коробка, 1 оптический компакт диск.

Наименование и контактные данные юридического лица, осуществившего запись на материальный носитель: Научно-издательский центр «Мир науки»

Адрес: Республика Башкортостан, г. Нефтекамск, улица Дорожная 15/294

Телефон: 8-937-333-86-86

СОДЕРЖАНИЕ

ТЕХНИЧЕСКИЕ НАУКИ

| | |
|--|----|
| Р.М. Байдавлетов, С.Ю. Устюжанина, А.Ю. Котельникова Реинжиниринг фильтра воздушного | 8 |
| С.С. Гурьянов, С.В. Вдовина Способы очистки сточных вод предприятий нефтегазовой промышленности | 14 |
| Гьяесе Фредерик Применение CO ₂ для повышения нефтеотдачи | 20 |
| Д.М. Михайлов, Н.О. Оралбай Бетонирование и качество бетонов в зимних условиях | 27 |
| А.И. Рагойша О применении персональных устройств оповещения о пожаре в нефтегазовой отрасли | 33 |

СЕЛЬСКОХОЗЯЙСТВЕННЫЕ НАУКИ

| | |
|--|----|
| Е.Е. Шелюк Кинезиотерапия в конном спорте | 37 |
|--|----|

ЭКОНОМИЧЕСКИЕ НАУКИ

| | |
|--|----|
| А.А. Абжалимова, А.А. Полежаева Роль корпоративного управления персоналом в системе управления организацией | 41 |
| А.А. Албагачиева Меры противодействия коррупции на государственной службе | 47 |
| Н.Р. Закирова, А.Е. Яковлева Ситуация на российском рынке одежды с марта по октябрь 2022 года | 51 |
| А.В. Злобина, Л.А. Яковлева, Е.В. Зобова Мотивация в системе управления персоналом | 57 |
| И.В. Карпович Проблемы и перспективы развития независимого финансового контроля в Республике Беларусь | 62 |
| М.С. Корнилова Нормативно-правовая база учета расчетов с персоналом по оплате труда | 66 |
| А.Д. Прокопьева Роль управленческой отчетности для организации | 71 |
| А.А. Савельева Годовая бухгалтерская отчетность | 77 |
| Ф.Я. Хамхоева Перспективы развития страхового рынка России | 82 |

| | |
|--|----|
| Р.М. Чунаев Совершенствование модели взаимодействия с транснациональными компаниями в целях обеспечения национальной безопасности | 86 |
|--|----|

ФИЛОСОФСКИЕ НАУКИ

| | |
|--|----|
| О.А. Гринева Механизмы защиты от информационных манипуляций | 96 |
|--|----|

ФИЛОЛОГИЧЕСКИЕ НАУКИ

| | |
|--|-----|
| А.С. Алексахина Отличительные особенности языка телерадиовещания | 100 |
| А.О. Перзашкевич Проблема перевода слов категории состояния с русского языка на французский | 104 |

ЮРИДИЧЕСКИЕ НАУКИ

| | |
|---|-----|
| М.У. Белхароев Общество как субъект конституционно-правовых отношений | 112 |
| З.Р. Долтмурзиев Основные направления совершенствования конституционно-правовых функций институтов представительной демократии в условиях информационного общества | 116 |
| С.Н. Нечаев К вопросу о пределах осуществления гражданских прав | 121 |
| А.М. Умаев Обеспечение конституционных прав несовершеннолетних в системе гарантирования прав личности | 126 |
| У.М. Умаев Право на инсоляцию в системе прав личности (природа и содержание) | 131 |
| С.М. Эльбукаев Институт роспуска парламентов субъектов федерации | 136 |

ПЕДАГОГИЧЕСКИЕ НАУКИ

| | |
|--|-----|
| К.Ш. Арынова, Г.Ө. Әбдіқайыр, Г.М. Абызбекова Химия сабақтарында ментальды картаны пайдадану әдістемесі | 141 |
|--|-----|

| | |
|--|-----|
| А.О. Басенко Важность использования юмора как средства обучения иностранному языку | 145 |
| С.Н. Варнавский Основные тенденции по формированию гражданственности и патриотизма молодежи в России | 150 |
| Е.В. Волкова Теоретические основы обучения аудированию как виду речевой деятельности на уроках английского языка | 158 |
| Т.В. Диль-Илларионова, Л.В. Козлова Психолого-педагогическое сопровождение семейного образования в рамках деятельности консультационного центра | 163 |
| С.В. Каверина Трудновоспитуемость как психолого-педагогическая категория | 167 |
| М.Х. Сосланбекова, Х.Л. Нальгиева Проблема воспитания культуры толерантности на современном этапе | 172 |
| Д.Д. Урюпина Симптоматика дизартрии у детей и взрослых | 176 |

МЕДИЦИНСКИЕ НАУКИ

| | |
|--|-----|
| Р.Р. Алиев, Ш.Т. Азимова, О.Л. Белова Эффективность антибактериальной терапии воспалительных заболеваний околоносовых пазух | 181 |
|--|-----|

ПСИХОЛОГИЧЕСКИЕ НАУКИ

| | |
|--|-----|
| В.И. Лоскутова Проблема жизненных стратегий личности и эмоционального интеллекта как инструмента их развития в психологической литературе | 185 |
| В.И. Лоскутова Эмпирическое исследование жизненных стратегий личности и эмоционального интеллекта студентов-психологов | 196 |

НАУКИ О ЗЕМЛЕ

| | |
|---|-----|
| Г.Н. Аман, А.Д. Тажекова Су ресурстары мен климаттың өзгеруі саясаты | 207 |
| Е.В. Ковалева Особенности применения ГИС-технологий в учебном процессе | 215 |

ТЕХНИЧЕСКИЕ НАУКИ

Р.М. Байдавлетов,
студент 2 курса напр. «Технологические
машины и оборудование»,
e-mail: dorleone@mail.com,

С.Ю. Устюжанина,
доц.,
e-mail: swetaust_1@mail.ru,
А.Ю. Котельникова,
преп.,
e-mail: anastasfudo@mail.ru,
УГНТУ,
г. Уфа, Российская Федерация

РЕИНЖИНИРИНГ ФИЛЬТРА ВОЗДУШНОГО

Аннотация: в научной работе рассматривается создание трехмерной модели фильтра воздушного и его сборки в программе Компас-3D. Составлена и показана последовательность моделирования с описанием использованных инструментов Компас-график. Основной целью работы было воссоздание, реинжиниринг изделия с устаревшего экземпляра. В результате работы выполнялись элементы модернизации и оптимизации изготовления изделия. Работа предназначена для бакалавров, магистров, специалистов, обучающихся по техническим направлениям, а также для специалистов общего машиностроения.

Ключевые слова: фильтр воздушный, моделирование, модель, сборка, КОМПАС-3D, деталь, корпус, сборочный чертеж, позиции, реинжиниринг, компоненты.

Воздушный фильтр устанавливается в трубопровод и очищает воздух, идущий к работающему аппарату. [3] На схеме (рис. 1) воздушный фильтр изображен в условном разрезе.

Воздушный фильтр состоит из корпуса поз. 1 и крышки поз. 2, фильтра поз. 3, очищающего воздух, соединительного кольца поз. 4. Кольцо по резьбе соединяется с корпусом. Для

уплотнения используются резиновые кольца. При введении параметрических параметров возможно создание ряда фильтров разного размера. Это существенно ускорит процесс проектирования.



Рисунок 1 – Схема фильтра воздушного



Рисунок 2 – Общий вид и детали фильтра воздушного

На рис. 2 показаны детали и общий вид фильтра. Это изделие являлось техническим заданием для реинжиниринга – перепроектирования изделия с элементами модернизации.[1]

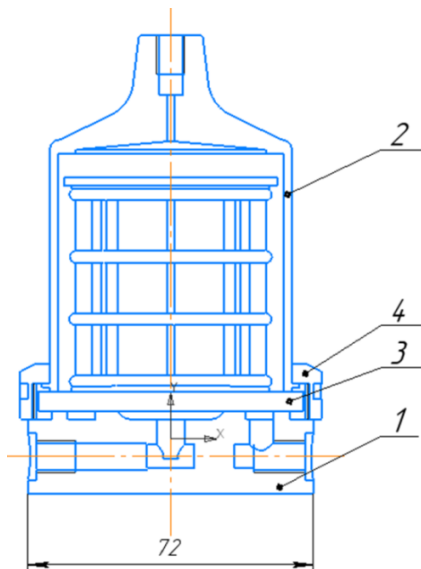
По деталям были выполнены эскизы, обмеры, определены параметры и типы резьбы, рис. 3. По эскизам в САПР Компас-график построены прототипы моделей деталей, выполнены их чертежи, сборка, составлена спецификация изделия.[2] Подготовлен пакет конструкторской документации для изготовления. Изготовление прототипа планируется при прохождении летней практики.



Рисунок 3 – Пример эскиза и чертежа крышки

Построение моделей в САПР Компас-график показаны на примере корпуса. При создании модели корпуса в основном использовались операции: «Эскиз», «Элемент выдавливания», «Вырезать выдавливанием». Перед началом моделирования выбираем фронтальную плоскость, на ней и выполняем первый эскиз будущего цилиндра. Затем выполняем операцию выдавливания. Необходимые отверстия выполняем последующими операциями (рис. 4). Аналогичным образом моделируем все компоненты фильтра, прокладки и т.п.

Материал деталей подбираем из библиотеки «Материалы» Компас-график. В САПР представлен достаточно широкий выбор существующих материалов, но в процессе выполнения работы, найдена возможность расширения библиотек под нужды проектировщика.

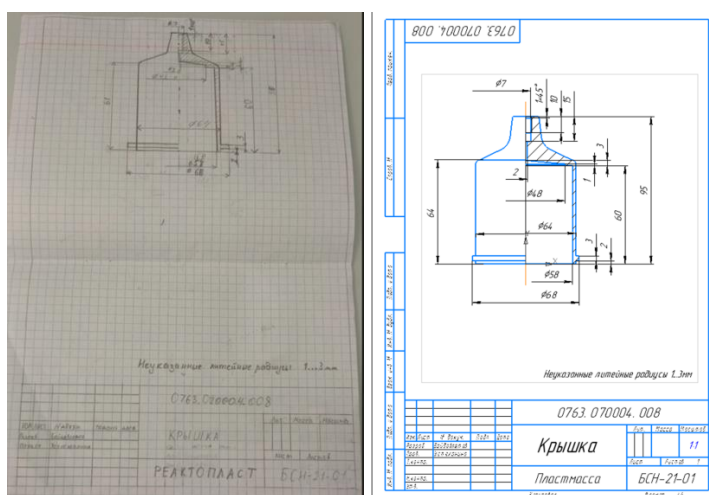

Рисунок 4 – Моделирование корпуса

Создаем сборку в Компас-3D. В процессе сборки будут использоваться команды «Соосность», «Совпадение» и «Переместить компонент», «Фиксация».

Последовательность выполнения сборки:

- 1) выбираем первую деталь – корпус;
- 2) устанавливаем резиновые уплотнительные кольца;
- 3) устанавливаем фильтр;
- 4) устанавливаем крышку;
- 5) заворачиваем соединительное кольцо, в котором для затягивания выполнены технологические отверстия под спец ключ.

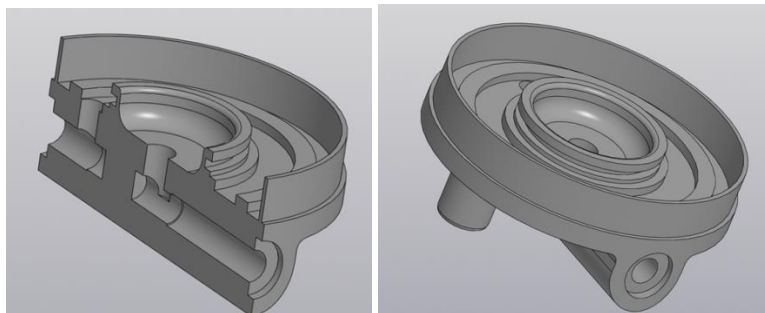
На рис. 5 показано устройство в сборе. По сборке был выполнен чертеж, составлена спецификация изделия. При создании чертежа были выполнены все требования ЕСКД – выполнены виды, разрезы, нанесены необходимые размеры. Сборочный чертеж со спецификацией представлены на рис. 6.



Рисунок 5 – Фильтр в сборе



Рисунок 6 – Сборочный чертеж и спецификация фильтра воздушного

В результате проделанной работы цель была достигнута. Выполнен процесс реинжиниринга устаревшего экземпляра фильтра воздушного, подготовлен пакет конструкторских документов для изготовления устройства. [2,3] Создание прототипа планируется в период летней практики в

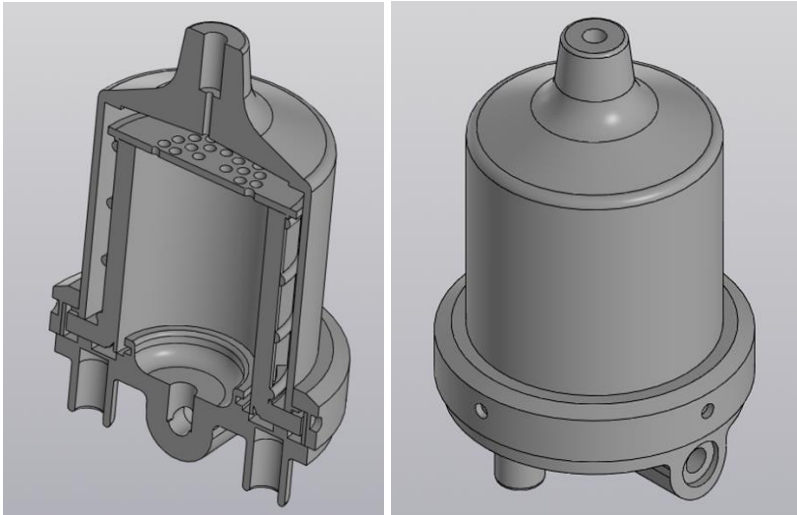
специализированной лаборатории прототипирования УГНТУ.

Список использованных источников и литературы:

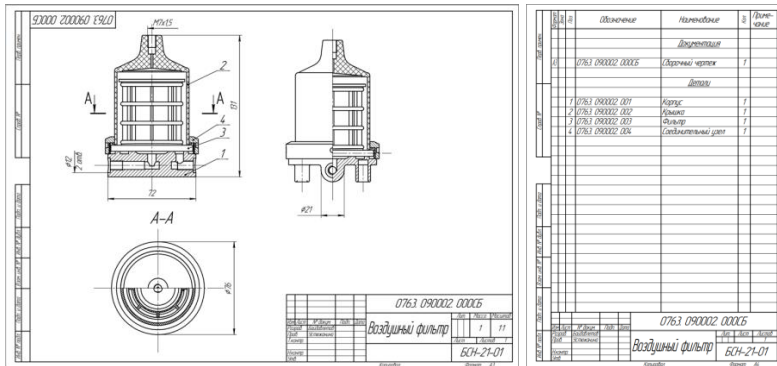
[1] Королёв Ю.И., Устюжанина С.Ю. Инженерная и компьютерная графика. Учебное пособие. Стандарт третьего поколения. Гриф НМС. Санкт-Петербург, Издательство «Питер», – 2014 г. 432 с.

[2] Королёв Ю.И., Устюжанина С.Ю. Инженерная графика. Учебник 2-е издание. Стандарт третьего поколения. Для магистров и бакалавров. Санкт-Петербург, Издательство «Питер», – 2015 г. 496 с.

[3] Гуревич Д.Ф. Трубопроводная арматура. Справочное пособие. Классика инженерной мысли: нефтяные технологии, URSS, – 2017 г. 370 с.

*© Р.М. Байдавлетов, А.Ю. Котельникова,
С.Ю. Устюжанина, 2022*

*С.С. Гурьянов,
студент 3 курса программы магистерской
подготовки «Химическая технология»,
e-mail: ssg86@bk.ru,
С.В. Вдовина,
к.х.н.,
e-mail: vlana@list.ru,
НХТИ ФГБОУ ВО «КНИТУ»,
г. Нижнекамск, Российская Федерация*

СПОСОБЫ ОЧИСТКИ СТОЧНЫХ ВОД ПРЕДПРИЯТИЙ НЕФТЕГАЗОВОЙ ПРОМЫШЛЕННОСТИ

Аннотация: в данной статье предлагается использование экологически безопасной технологической линии очистки сточных вод нефтеперерабатывающего завода.

Ключевые слова: сточные воды, отходы, нефтеперерабатывающая промышленность.

Нефтегазовая промышленность является одним из крупных источников загрязнения окружающей среды. В соответствии с этим требуются неотложные меры по исправлению существующей экологической ситуации на предприятиях отрасли. Поэтому в нефтегазовой промышленности особенно остро стоит вопрос о ликвидации нефтяных шламов, накопленных на нефтедобывающих и нефтеперерабатывающих предприятиях с начала их эксплуатации [1].

При комплексной переработке нефти и газа с изготовлением синтетических продуктов сточные воды от химических цехов содержат спирты, фенолы, органические кислоты и другие вещества. Концентрация загрязнений сильно колеблется; БПК этих сточных вод может составлять как 350 мг/л, 2000 мг/л и более.

На основе передового и отечественного опыта в области экологической безопасности предложена технологическая линия очистки сточных вод нефтеперерабатывающего завода. Выбор механического метода более чем оправдан за счёт низких

экономических затрат, достаточно лёгкой эксплуатации и достижения необходимой степени очистки воды для дальнейшего использования в технических нуждах предприятия.

Установка для очистки нефтесодержащих токсичных вод из карты полигона основана на модульном принципе. Каждый модуль соответствует определенному блоку в технологической схеме, которая должна включать в себя:

1. предварительное удаление плавающих и грубодисперсных нефтесодержащих примесей (масел);
2. удаление нестабилизированной нефтяной эмульсии средней дисперсности;
3. коагуляцию с использованием щелочного раствора феррата натрия и последующее тонкослойное осаждение образующегося осадка;
4. нейтрализацию воды;
5. удаление остаточных взвешенных примесей путем фильтрации через загрузку;
6. «усиленное» (фотохимическое) окисление с одновременным обеззараживанием.

Предварительное удаление плавающих и грубодисперсных нефтесодержащих примесей (масел). Перед подачей воды из карты полигона на очистную установку необходимо удалить из нее плавающие пленки и грубодисперсную нестабилизированную нефтяную эмульсию.

Предлагается для этих целей использовать – скиммеры-нефтесборщики, которые в настоящее время нашли широкое применение для очистки открытых водоемов от нефтепродуктов [2], такие как ленточный скиммер или портативный трубчатый.

Принцип работы скиммеров заключается в том, что нефтепродукты, плавающие на поверхности, а также находящиеся на определенной глубине, захватываются вращающейся лентой (в ленточном скиммере) или олеофильной (притягивающей нефтепродукты) трубкой диаметром 1,91 см, имеющей вид непрерывной петли (в трубчатом скиммере), и поднимаются вверх в корпус скиммера, где удаляются с поверхности скребками или прижимными роликами и поступают в емкость для отходов.

Преимущества данных скиммеров заключаются в

компактной конструкции, не требующей больших площадей для размещения; и позволяющей установить скиммер в любом месте около карты (или на самой карте); в простоте монтажа, в минимальном обслуживании.

Для удаления нестабилизированной нефтяной эмульсии средней дисперсности предложена многоярусная (тонкослойная) нефтеловушка. Как и любой тонкослойный отстойник, такая нефтеловушка занимает небольшую площадь и дает значительный выигрыш в эффективности.

Коагуляция с использованием щелочного раствора феррата натрия и последующее тонкослойное осаждение образующегося осадка. Проведенные эксперименты продемонстрировали высокую коагулирующую способность щелочного раствора феррата натрия Na_2FeO_4 по отношению к нефтесодержащим водам из карты полигона. Исходная вода по поступает в приемное отделение тонкослойного отстойника по трубопроводу, в который подается раствор феррата натрия. В трубопроводе происходит их гидравлическое перемешивание, а в приемном кармане – быстрое образование хлопьев. Далее поток осветляемой воды направляется в зону с блоком тонкослойных элементов из ПВХ, где организована противоточная схема движения воды и осадка. Одновременно тонкослойный блок играет роль коалесцирующей загрузки. Здесь удаляется основная масса взвешенных веществ и свободных нефтепродуктов. Наиболее крупные хлопья, осаждаясь в слоях небольшой высоты, захватывают более мелкие частицы и, накапливаясь, сползают по наклонной поверхности тонкослойных элементов. Всплывающие свободные нефтепродукты задерживаются полимерными сорбирующими пластинами (или трубчатым скиммером).

В нижней конической части тонкослойного отстойника собирается осадок, откуда он периодически выводится. Очищенная вода через переливное устройство поступает на дальнейшую доочистку.

Сорбирующие пластины предназначены для сбора и удержания нефтепродуктов, растворителей и других технических жидкостей. Изготавливаются из прочного трехслойного мелковолокнистого гидрофобного

полипропилена. Сорбирующая способность материала составляет 8-20 кг нефти/кг сорбента.

Преимущества сорбирующих пластин:

- высокая скорость сорбции;
- возможность работы на воде (не тонет);
- гидрофобность (способность работы по принципу фильтра);
- возможность регенерации материала.

Нейтрализация воды. Поскольку после добавления коагулянта – щелочного раствора феррата натрия, рН поднялся до значения 11,7, необходимо снизить значение рН до допустимых показателей 6,5-8,5. В качестве реагента для нейтрализации предполагается использование 10% соляной кислоты.

Удаление остаточных взвешенных примесей путем фильтрации через загрузку. Для снижения мутности очищаемой воды предполагается использование фильтра с плавающей загрузкой [3]. В качестве загрузки используется перлит. Как сорбент перлит применяется, в основном, при сборе с поверхности воды различных пленок, таких как нефть, бензины, масла и другие.

Очищаемая вода поступает в фильтр снизу и движется вверх через фильтрующую загрузку, затем собирается в надфильтровом пространстве и передается по трубам в установку, где происходит «усиленное» окисление. Загрузка фильтра промывается водой в сочетании с воздухом.

«Усиленное» (фотохимическое) окисление с одновременным обеззараживанием. Для обеззараживания воды предлагается метод «усиленного» окисления. Обеззараживание проводится с помощью ультрафиолетовой (УФ) установки (рис. 3.17). Для обеззараживания воды ультрафиолетом могут быть использованы только два типа ламп: лампы среднего и низкого давления. В настоящее время наиболее распространены лампы низкого давления, так как они производят излучение длиной около 260 нм, что достаточно для полного обезвреживания микроорганизмов, имеют большой срок службы и потребляют меньше электроэнергии [4].

Принцип работы УФ облучателя: очищаемая вода поступает в промежуточную емкость по трубопроводу, в котором

одновременно происходит перемешивание с пероксидом водорода. Из промежуточной емкости с помощью насоса вода подается в блок УФ-облучения. Время прохождения воды через установку должно обеспечивать дозу, заранее определенную для окисления находящихся в ней примесей. При проведении экспериментов по обеззараживанию сточной воды использовалась УФ-лампа Philips violet TUV 30 w/GTB мощностью $W = 30$ Вт, длиной $h = 908,8$ мм, диаметром $d = 28$ мм.

Обеззараживание сточных вод УФ-излучением имеет преимущества перед другими методами обеззараживания. Так, например, в отличие от хлорирования УФ-облучение не влияет на физико-химические показатели очищаемой воды, не приводит к образованию побочных продуктов дезинфекции, а также не нарушает экологию природных водоемов, приемников сточных вод [5]. К тому же данный метод обеззараживания не требует специально обслуживаемого персонала и специальных мер безопасности. УФ-облучение, в отличие от окислительных технологий, не меняет химический состав воды.

Была разработана технологическая схема очистки сточных вод нефтеперерабатывающего завода. Производительность 1200 м³/сут. Строительная ширина отстойника составила 4,34 м и высота 2,4 м. Гидравлическая крупность составила 0,03 мм/с и количество осадка, выделяемого при отстаивании 0,1 м³/ч.

Список использованных источников и литературы:

[1] Бузмаков С.А. Основные подходы в определении качества окружающей среды / С.А. Бузмаков, Г.А. Воронов // Известия Самарского научного центра Российской академии наук. – 2016. – Т. 18, №2-2. – С. 587-590.

[2] Ветошкин А.Г. Основы инженерной экологии: учеб. пособие / А.Г. Ветошкин. – Санкт-Петербург: Лань, 2018. – 332 с.

[3] Кочетов Л.М. Использование фильтров с плавающей загрузкой для очистки промышленных сточных вод / Л.М. Кочетов, Б.С. Сажин, И.А. Попов, Б.В. Сажин // Успехи в химии и химической технологии. – 2009. – Т. 23, №8. – С. 107-112.

[4] Занько Н.Г. Безопасность жизнедеятельности учебник. Изд. 15 – е, испр. и доп. / Н.Г. Занько. – Санкт-Петербург: Лань,

2016. – 696 с.

[5] Лавыгина О.Л. Экологические аспекты при строительстве линейных объектов / О.Л. Лавыгина // Известия вузов. Инвестиции. Строительство. Недвижимость. – 2014. – №12. С. 73-80.

© С.С. Гурьянов, С.В. Вдовина, 2022

*Гьяасе Фредерик,
магистрант 2 курса
напр. «нефтегазовое дело»,
e-mail: frederickgyaase@gmail.com,
науч. рук.: С.Ф. Мулявин,
д.т.н., проф.,
Тюменский индустриальный университет,
г. Тюмень, Российская Федерация*

ПРИМЕНЕНИЕ СО₂ ДЛЯ ПОВЫШЕНИЯ НЕФТЕОТДАЧИ

Аннотация: большая часть нефти остается в резервуарах после завершения традиционных методов добычи нефти. Сверхкритический диоксид углерода может быть использован для извлечения части оставшейся нефти. Если СО₂ имеет достаточную плотность, он извлекает углеводороды из нефти и образует смесь, которая смешивается с сырой нефтью. В контролируемых лабораторных условиях из такой смеси можно извлечь около 95% масла. В последние годы большое внимание уделяется использованию диоксида углерода для процессов сверхкритической экстракции и сверхкритической жидкостной хроматографии. Менее известным применением сверхкритической экстракции является использование СО₂ под высоким давлением для извлечения сырой нефти из пористых пород-коллекторов, оставшихся после применения традиционных методов нефтедобычи.

Ключевые слова: углекислый газ, нефть, восстановление.

Введение.

При «традиционной» добыче нефти нефтяные пласты обычно проходят цикл разработки и добычи, который начинается с периода «первичного восстановления», когда естественная энергия пласта используется для извлечения углеводородной жидкости. Эта энергия может поступать в результате расширения жидкости, выделения газа из газа, изначально растворенного в сырой нефти, расширения газа, изначально присутствующего в пласте, или притока воды из

водоносного горизонта, связанного с нефтяным пластом. Первичное восстановление обычно позволяет извлечь от 5 до 20% нефти, первоначально находившейся в резервуаре (хотя в некоторых случаях этот показатель может быть гораздо выше). После первичного восстановления может начаться период «вторичного восстановления». Закачка воды или углеводородного газа может как дополнить естественную энергию пласта, так и активно вытеснить дополнительную нефть в сторону добывающей скважины. Хотя эта процедура требует дополнительных затрат, как капитальных, так и эксплуатационных, расходы часто оправдываются извлечением дополнительных 10-20% от первоначально добытой нефти. Таким образом, по окончании обычных операций по добыче 60-70% нефти в пласте не будет извлечено. Эти ресурсы являются целью для «третичных» или «расширенных процессов восстановления».

Большая часть нефти, оставшейся в пласте по окончании первичной или вторичной добычи, может быть захвачена капиллярными силами в виде дискретных капель, окруженных водой, или в виде непрерывной фазы с низким уровнем насыщения, при этом газ занимает большую часть порового пространства. В любом случае, остаточная нефтенасыщенность (ROS) больше нуля, когда приток нефти к скважине прекращается, и определяется характеристиками текучести породы. Эта т-митовая ROS является результатом того, что вытеснение нефти водой или газом является несмешивающимся процессом. Нефть и вода (или газ) не смешиваются; образуются интерфейсы, которые должны быть вытеснены через поровое пространство породы за счет имеющейся энергии. Имеющаяся движущая сила (градиент давления) недостаточна, поэтому часть нефти остается позади. Если, однако, можно закачать материал, который смешивается (смешивается во всех пропорциях как одна фаза) с нефтью, капиллярные силы, удерживающие нефть в порах, исчезают, и нефть может быть вытеснена в сторону добывающей скважины. Фактически, если капиллярные силы могут быть значительно уменьшены, то уменьшается и ROS. Рисунок I иллюстрирует это. Остаточная насыщенность нефти зависит от капиллярного числа

(отношение вязких и капиллярных сил, действующих в процессе вытеснения). По мере уменьшения капиллярных сил (интотфелаенс) мобилизуется и извлекается дополнительная нефть.

Как работает заводнение углекислым газом.

Большинство нефтяных пластов находятся под давлением в диапазоне от 10 до 30 МПа (атмосферное давление составляет примерно 0,1 МПа) и при температуре от 30°C до 110°C. При первичной добыче нефть выходит из пласта под собственным давлением и за счет расширения растворенного в нефти газа. При этом в пласте остается нефть и газ. При вторичной добыче давление в пласте поддерживается путем закачки другой жидкости, обычно воды, которая вытесняет нефть. В одном пласте могут быть сотни отдельных скважин, закачивающих воду, и сотни добывающих скважин, собирающих вытесненную нефть. Закачка воды все равно не позволяет извлечь всю нефть по двум причинам. Во-первых, порода пласта неоднородна. Вода может найти путь с высокой проницаемостью от нагнетательной скважины до добывающей скважины, оставляя другие области, не охваченные водой. Во-вторых, в небольших промежутках между зернами породы ганглии нефти, окруженные водой, удерживаются на месте поверхностным натяжением воды и нефти и не вытекают.

Процесс заводнения углекислым газом.

При контакте углекислого газа с сырой нефтью происходит несколько физико-химических процессов: углекислый газ растворяется в сырой нефти, разбухая в ней и снижая ее вязкость, а легкие компоненты сырой нефти переходят в углекислый газ, образуя более богатую углеводородами смесь вместо исходного диоксида. Если давление в системе, в которой происходит этот контакт, достаточно высокое (на уровне или выше «минимального давления смешиваемости», или ММР), то процесс обмена будет продолжаться до тех пор, пока обогатенная углекислым газом смесь не станет полностью смешиваемой с сырой нефтью. ММР зависит от типа сырой нефти и температуры системы, но в целом составляет более 100-150 бар. Этот развитый процесс смешиваемости приводит к получению смешиваемой жидкости,

которая способна вытеснить всю нефть, с которой она соприкасается в пласте, и, таким образом, имеет потенциал для извлечения значительной доли ROS после завершения традиционного извлечения. Благоприятной особенностью диоксида углерода как смешиваемого агента является то, что условия давления и температуры для развитой смешиваемости менее ограничительны, чем для углеводородных газов, и, таким образом, потенциальная цель применения может быть больше. Эта благоприятная картина, однако, сдерживается тем фактом, что диоксид углерода не свяжется со всей нефтью, оставшейся в резервуаре. Физический процесс вытеснения одной жидкости другой в пористой среде регулируется как характеристиками породы, так и свойствами жидкости; из них относительная проницаемость (характеристика породы) и вязкость (свойство жидкости) каждой жидкости определяют, каким образом жидкость может быть вытеснена через пласт к добывающей скважине. Эффективность такого вытеснения контролируется подвижностью (отношение относительной проницаемости к вязкости) каждого флюида; если вытесняющий флюид (например, углекислый газ) более подвижен, чем вытесняемый (например, сырая нефть), то вытеснение будет относительно неэффективным. Часть ROS в пласте никогда не вступит в контакт с диоксидом углерода; диоксид углерода быстро пройдет через часть пласта и появится в добывающих скважинах. Однако при тщательной разработке процесса и проекта, а также при повторной закачке добытого диоксида углерода в необходимом объеме, можно восстановить значительную часть ROS.

Техническая применимость процесса.

Процесс смешивания диоксида углерода применим, когда давление, при котором будет эксплуатироваться проект, выше ПДК, так как давление в пласте связано с глубиной, в результате этого ограничения резервуары-кандидаты будут глубже, чем примерно 1000 метров. Температура пласта на этой глубине обычно выше критической температуры диоксида углерода (31 градус Цельсия), поэтому диоксид углерода будет представлять собой одну жидкую фазу. Его плотность часто схожа с плотностью сырой нефти, но его вязкость очень низкая, обычно

в пределах 0,1 сП. Эта вязкость достаточно низкая, поэтому вытеснение сырой нефти углекислым газом обычно является неблагоприятным процессом вытеснения. Лабораторные и полевые испытания показали, что даже при очень благоприятных условиях для извлечения дополнительного барреля (0,16 куб. м) нефти требуется закачка 5-20 тыс. кубических футов (0,15-0,6 тыс. куб. м) двуокиси углерода. Сырая нефть, наиболее благоприятная для применения процесса, – это легкая нефть с низкой вязкостью. Низкая вязкость несколько повышает эффективность процесса вытеснения, и такая нефть содержит большую долю легких углеводородов, что способствует развитию смешиваемости. В настоящее время добывается значительное количество такой нефти, и месторождения содержат значительные ресурсы для третичного извлечения смешивающимся диоксидом углерода.

Недостатки углекислого газа в полевых проектах.

По мере накопления опыта работы на месторождении стали очевидны некоторые общие проблемы. Их можно разделить на проблемы процесса (или пласта) и проблемы эксплуатации.

Проблемы процесса: Большинство проблем, возникающих в процессе добычи, связаны либо с неблагоприятным характером процесса вытеснения, либо со сложностью геологии пласта. Как было сказано выше, высокая подвижность углекислого газа приводит к неблагоприятному коэффициенту подвижности, так что углекислый газ будет обходить систему нефть/вода, существующую в пласте. Образуются вязкие пальцы, и нагнетатель прорвется к добывающей скважине, не связавшись со всей присутствующей нефтью. Эта ситуация показана на рис.3а. Кроме того, если пласт относительно плоский, имеет высокую проницаемость и хорошую вертикальную непрерывность, разница в плотности между углекислым газом и сырой нефтью может привести к гравитационному наложению более плотной жидкости на менее плотную. Помимо вызванного неустойчивым вытеснением раннего появления углекислого газа в добывающей скважине, неоднородность геологии пласта может вызвать проблемы. Тонкие высокопроницаемые слои, называемые «воровскими

зонами», будут принимать непропорционально большую долю нагнетаемой жидкости, что приведет к преждевременному прорыву нагнетаемой жидкости.

Эксплуатационные проблемы: Среди эксплуатационных проблем, встречающихся в проектах по заводнению углекислым газом, – коррозия и образование накипи. Углекислый газ в сочетании с водой является очень коррозионной жидкостью. Эта проблема может быть решена в системе закачки путем надлежащего обезвоживания закачиваемой жидкости. При использовании чередования углекислого газа и воды для предотвращения коррозионного разрушения используются трубы из нержавеющей стали и/или с пластиковым покрытием. В эксплуатационных скважинах углекислый газ всегда находится в контакте с водой, поэтому используются пластиковые футеровки, эпоксидные или другие стойкие покрытия, а также химические ингибиторы коррозии. Там, где образование накипи является проблемой, необходима обработка против накипи. Дополнительная эксплуатационная проблема возникает, когда углекислый газ прорывается в добывающую скважину. В этот момент образуется значительное количество закачиваемого вещества, которое необходимо обрабатывать. Сначала двуокись углерода присутствует в добываемом природном газе в низкой концентрации, но концентрация двуокиси углерода очень быстро возрастает до высоких уровней. Обычно этот газ либо сжимается и закачивается обратно, либо диоксид углерода отделяется, а чистый поток сжимается и закачивается обратно. Обычно предполагается, что от четверти до половины общей потребности в углекислом газе будет закупаться и перерабатываться (реинжекция) от одного до трех раз.

Заключение.

Применение диоксида углерода в качестве смешивающегося заводняющего агента в операциях по добыче нефти является реальностью. С начала 1970-х годов успешно реализуются проекты на месторождениях, и имеются знания, позволяющие разработать и реализовать дополнительные проекты. Однако дальнейшее развитие застопорилось из-за экономических аспектов процесса. На сегодняшний день

процесс реализуется только там, где есть доступ к подземным источникам углекислого газа, поскольку такие источники способны обеспечить закачку по низкой цене. Альтернативные (наземные) источники имеют значительно более высокие требования к капитальным и эксплуатационным затратам, и поэтому не смогли обеспечить месторождение сжатым диоксидом углерода по достаточно низкой цене для разработки рентабельного проекта.

Список использованных источников и литературы:

[1] Хеллер, Дж.П., Бун, Д.А. и Уоттс, Р.Дж. (1985b). Полевые испытания системы контроля подвижности CO₂ в Рок-Крик. Ежегодная техническая конференция и выставка SPE 1985 года, Лас-Вегас, Неаполь, 22-25 сентября, SPE 14395.

[2] Хеллер, Дж.П., Лиен, К.Л. и Кунтамукула, М.С. (1985a). Пенообразные дисперсии для обеспечения подвижности Сопа'ол в потоках СО₂. соц. Домашний питомец. англ. Журнал 25 (8), 603-613.

[3] Опп Ф.М., Дж.П. Хеллер и Дж.Дж. Тахер (1982). Заводнение углекислым газом для повышения нефтеотдачи: перспективы и проблемы. Журнал Американского общества нефтехимиков 59. 810А-817А.

[4] Отчет о мировом производстве (1992). Конкуренция в добыче вероятно по мере роста мощностей. Oil and Gas Journal 90, December 28 39-85

[5] Таннер К.С., Баксли П.Т., Крамп Дж.Г. и Миллер В.К. (1992). Производственные показатели СО₂-затопления установки Wasson Denver. Труды восьмого симпозиума SPE/DOE по повышению нефтеотдачи пластов, 22-24 апреля, Талса, Оклахома, SPE 24156.

© Гьясе Фредерик, 2022

*Д.М. Михайлов,
магистрант 1 курса
напр. «Строительство»*

*Н.О. Оралбай,
магистрант 2 курса
напр. «Строительство»
науч. руж.: У.Б. Абдикерова,
PhD,
e-mail: abdikerova.uliya@mail.ru,*

*КУ имени Коркыт Ата,
г. Кызылорда, Республика Казахстан*

БЕТОНИРОВАНИЕ И КАЧЕСТВО БЕТОНОВ В ЗИМНИХ УСЛОВИЯХ

Аннотация: в данной статье говорится о зимнем бетонировании, о выполнении с соответствующими проектами, о режиме выдерживания уложенного бетона, об условии реализации зимнего бетонирования, предотвращения замерзания и качестве бетона.

Ключевые слова: бетон, температура, опалубка, гидратация, цемент.

Учитывая, что для достижения расчетной прочности бетону необходимо обеспечить круглосуточную температуру воздуха не ниже $+5^{\circ}\text{C}$ в течение четырех недель, становится очевидно, что в большинстве районов нашей страны такие условия возможны лишь в сентябре и октябре. Но строительные работы невозможно вести 2 месяца в году.

Кроме того, есть и другие причины не откладывать бетонирование до лучших времен: зимние скидки на цемент; снижение стоимости работ зимой; работы на слабых и хрупких грунтах, невозможные в теплое время года.

Поэтому разработаны мероприятия, позволяющие работать с бетоном при отрицательных температурах.

При планировании работ на зимний период следует предусматривать изготовление таких конструкций и сооружений, бетонирование которых зимой не вызывает

больших дополнительных затрат. Как правило, это массивные, толстостенные конструкции. Бетонировать ажурные и тонкостенные конструкции предпочтительнее летом. Работы должны выполняться в соответствии с проектами производства работ или технологическими картами. Последние должны содержать сведения по утеплению опалубки, технологическим параметрам укладываемой бетонной смеси, методам ее подачи, укладки и уплотнения. Особое внимание при разработке проекта производства работ должно быть уделено режимам выдерживания уложенного бетона. В процессе подготовки к зимнему бетонированию на объекте прокладывают дополнительные электросети, налаживают трансформаторное хозяйство, утепляют бетоносмесительные установки, галереи транспортеров и трубопроводов, готовят к работе зимой транспорт, крановое оборудование и оснастку. Нужно также пополнить – запасы противоморозных добавок и принять меры по защите оснований под фундаменты от промерзания.

При реализации зимнего бетонирования важно обеспечить следующие условия:

- а) предотвратить замерзание бетонной смеси, готовой к применению, во время транспортировки, укладки и уплотнения;
- б) предотвратить замерзание уложенной бетонной смеси до достижения критической прочности;
- в) обеспечить оптимальный температурно-влажностный режим при твердении бетона.

Для предотвращения замерзания готовой смеси в период перевозки, укладки, уплотнения бетон замешивают из прогретых материалов.

Прогревают заполнители, подогревают воду вплоть до температуры 70°C (но не выше). Цемент не прогревают, чтобы он не заварился.

Температура готовой смеси рассчитывается так, чтобы она не успела чрезмерно остыть в процессе транспортирования и укладки. Это зависит от объемов смеси, от ее начальной температуры и от температуры окружающего воздуха, а также от длительности транспортировки и укладки.

Понятие «зимние условия» в технологии монолитного

бетона и железобетона несколько отличается от общепринятого – календарного. Зимние условия начинаются, когда среднесуточная температура наружного воздуха снижается до $+5^{\circ}\text{C}$, а в течение суток имеет место падение температуры ниже 0°C .

При отрицательных температурах не прореагировавшая с цементом вода переходит в лед и не вступает в химическое соединение с цементом. В результате этого прекращается реакция гидратации и, следовательно, бетон не твердеет. Одновременно в бетоне развиваются значительные силы внутреннего давления, вызванные увеличением (примерно на 9%) объема воды при переходе ее в лед. При раннем замораживании бетона его неокрепшая структура не может противостоять этим силам и нарушается. При последующем оттаивании замерзшая вода вновь превращается в жидкость, и процесс гидратации цемента возобновляется, однако разрушенные структурные связи в бетоне полностью не восстанавливаются.

Замораживание свежееуложенного бетона сопровождается также образованием вокруг арматуры и зерен заполнителя ледяных пленок, которые благодаря притоку воды из менее охлажденных зон бетона увеличиваются в объеме и отжимают цементное тесто от арматуры и заполнителя.

Все эти процессы значительно снижают прочность бетона и его сцепление с арматурой, а также уменьшают его плотность, стойкость и долговечность.

Если бетон до замерзания приобретает определенную начальную прочность, то все упомянутые выше процессы не оказывают на него неблагоприятного воздействия. Минимальную прочность, при которой замораживание для бетона не опасно, называют критической.

Величина нормируемой критической прочности зависит от класса бетона, вида и условий эксплуатации конструкции и составляет: для бетонных и железобетонных конструкций с ненапрягаемой арматурой – 50% проектной прочности для В 7,5...В10, 40% для В 12,5... В 25 и 30% для В30 и выше, для конструкций с предварительно напрягаемой арматурой – 80% проектной прочности, для конструкций, подвергающихся

попеременному замораживанию и оттаиванию или расположенных в зоне сезонного оттаивания вечномерзлых грунтов – 70% проектной прочности, для конструкций, нагружаемых расчетной нагрузкой – 100% проектной прочности.

Продолжительность твердения бетона и его конечные свойства в значительной степени зависят от температурных условий, в которых выдерживают бетон. По мере повышения температуры увеличивается активность воды, содержащейся в бетонной смеси, ускоряется процесс ее взаимодействия с минералами цементного клинкера, интенсифицируются процессы формирования коагуляционной и кристаллической структуры бетона. При снижении температуры, наоборот, все эти процессы затормаживаются и твердение бетона замедляется.

Поэтому при бетонировании в зимних условиях необходимо создать и поддерживать такие температурно-влажностные условия, при которых бетон твердеет до приобретения или критической, или заданной прочности в минимальные сроки с наименьшими трудовыми затратами. Для этого применяют специальные способы приготовления, подачи, укладки и выдерживания бетона.

При приготовлении бетонной смеси в зимних условиях ее температуру повышают до 35...40 °С путем подогрева заполнителей и воды. Заполнители подогревают до 60 °С паровыми регистрами, во вращающихся барабанах, в установках с продувкой дымовых газов через слой заполнителя, горячей водой. Воду подогревают в бойлерах или водогрейных котлах до 90 °С [1]. Подогрев цемента запрещается.

Контролируют качество бетона при работах в зимних условиях с учетом следующих условий.

Не реже чем через каждые 2ч измеряют температуру воды и заполнителей при загрузке в бетоносмеситель и температуру бетонной смеси при выходе из бетоносмесителя.

Температуру бетонной смеси при укладке в конструкцию измеряют систематически таким образом, чтобы исключить возможность подачи и укладки в конструкцию порций бетонной смеси с температурой ниже заданной.

Температуру уложенного бетона контролируют:

– при бетонировании по способу термоса (включая и бетоны с противоморозными добавками) – два раза в сутки до окончания выдерживания;

– при паропрогреве – первые восемь часов через 2ч, в последующие шестнадцать часов через 4 ч, в остальное время прогрева и остывания не реже 3 раз в сутки;

– при электропрогреве – первые три часа через каждый час, в остальное время прогрева – через 2 – 3 ч.

Температуру бетона измеряют через специальные скважины, оставляемые при бетонировании и плотно закрываемые пробками на пакле. Лучше всего для образования скважин закладывать в бетон металлические трубки с запаянным дном, в которые наливают немного минерального масла. Термометр опускают в масло. Термометр должен находиться в скважине не менее 3 мин.

Температуру бетона измеряют в местах наиболее неблагоприятного температурного режима: при термосном выдерживании – в скважинах глубиной 10 см, которые устраивают в слоях бетона, прилегающего к опалубке, и отстоящих от нее на расстоянии 5 – 10 см, а при искусственном обогреве – в глубинных скважинах. В конструкциях с M_n менее 3 предусматривают поверхностные и глубинные скважины.

Температуру наружного воздуха или окружающей среды измеряют не реже трех раз в сутки.

Прочность бетона определяют по контрольным образцам-кубам.

Каждая проба должна состоять из трех серий образцов, которые выдерживают в условиях, максимально близких к условиям твердения уложенного бетона, и испытывают в сроки, устанавливаемые в зависимости от условий производства работ[2].

При этом одну из серий испытывают в день, когда температура бетона в конструкции упадет до 1-2°C, а в конструкциях из бетона с противоморозными добавками – до расчетной температуры твердения, соответствующей концентрации солей, которые введены в бетонную смесь. Одна из серий является запасной и служит для получения дополнительных контрольных данных.

Если контрольные образцы не могут быть выдержаны при температурном режиме, аналогичном температурному режиму конструкций, то их хранят в нормальных условиях, но лаборатория должна внести соответствующие поправки в результаты испытаний.

Кроме определения качества бетона путем испытания контрольных образцов, необходимо при положительной температуре наружного воздуха оценить качество бетона путем его осмотра и испытания прочности в конструкции.

Данные о методах и сроках выдерживания бетона и образцов, о температурах бетона и данные по тепловому режиму выдерживания бетона заносят в журнал контроля температур. Результаты наблюдений за температурой подогрева воды и заполнителей, температурой бетонной смеси и результаты проверки прочности образцов заносят в журнал бетонных работ.

Тот или иной способ производства бетонных и железобетонных работ в зимних условиях принимают на основе сравнительных технико-экономических расчетов. Распалубливание и загрузку конструкций производят лишь после получения результатов испытания контрольных образцов, подтверждающих достижение бетоном требуемой прочности.

Список использованных источников и литературы:

- [1] Технология бетона. Учебник. Ю.М. Баженов -М.: Изд-во АСВ, 2011 – 528 с.
- [2] СНиП РК 5.03-34-2005.

© Д.М. Михайлов, Н.О. Оралбай, 2022

*А.И. Рагойша,
магистрант 1 курса
напр. «Техносферная безопасность»,
e-mail: ragoisha2020@yandex.ru,
СамГТУ,
г. Самара, Российская Федерация*

О ПРИМЕНЕНИИ ПЕРСОНАЛЬНЫХ УСТРОЙСТВ ОПОВЕЩЕНИЯ О ПОЖАРЕ В НЕФТЕГАЗОВОЙ ОТРАСЛИ

Аннотация: данная статья посвящена повышению обеспечения пожарной безопасности путем усовершенствования системы оповещения и управления эвакуацией людей при пожаре, а также снижению риска гибели и травмирования работников на объектах нефтегазовой отрасли России.

Ключевые слова: обеспечение пожарной безопасности, персональное устройство оповещения о пожаре, средства индивидуальной защиты.

В настоящее время систем оповещения и управления эвакуацией людей при пожаре (далее – СОУЭ) – обязательный и один из главных элементов комплекса безопасности производственного объекта с пребыванием людей, предназначенная для автоматического, оперативного оповещения людей о возникшем пожаре. Правильно спроектированная и смонтированная СОУЭ поможет избежать массовой гибели людей в случае пожара и должна обеспечивать информирование каждого работника о возникшем пожаре на объекте, вне зависимости от местонахождения работника и выполняемых им действий.

В текущее время в магистральных насосных, расположенных на территории нефтеперекачивающих станций или линейно-производственно диспетчерских станциях применяются насосные агрегаты для перекачки нефти (нефтепродуктов) типоразмера МН 10000-250. Корректированный уровень звуковой мощности вышеуказанного насосного агрегата составляет не более 118

дБА и нахождение в помещениях с максимальным уровнем звуковой мощности данного оборудования опасно для здоровья человека. Требованиями охраны труда предусмотрено нахождение в помещениях с вышеуказанными насосными агрегатами только с использованием средств индивидуальной защиты (наушники).

Магистральные насосные для перекачки легковоспламеняющихся и горючих жидкостей имеют повышенную пожарную опасность, так как перекачка жидкостей происходит в больших количествах. При нарушении герметичности уплотнений, при повреждении выкидных линий насосов, при разрушении внутренних деталей насоса вследствие гидравлического удара или повышенной вибрации, из работающего насоса происходит утечка с выходом большого объёма легковоспламеняющихся и горючих веществ наружу. В данном здании также имеются условия для появления источников зажигания и повышенная пожарная нагрузка способствует быстрому распространению пожара. Источниками зажигания могут служить: теплота от трения подшипников и сальников насосов и двигателей, высокая температура перекачиваемой жидкости, искры при разрядах статического электричества, неисправности вентиляторов или электрооборудования; искры и высоко нагретые части дизельных двигателей и газовых турбин. Распространение пожара обычно происходит по поверхности разлившихся горючих жидкостей, по образовавшемуся облаку испарившегося вещества, через дверные, оконные и технологические проёмы, по воздуховодам вентиляции, продуктопроводам, освобожденным от продукта, трубопроводам промышленной канализации и т.д.

Все здания магистральных насосных оборудованы следующими системами противопожарной защиты: система сигнализации (далее – АПС), система автоматического пожаротушения, СОУЭ.

При выполнении работ в магистральных насосных при работающих насосных агрегатах и с использованием наушников работник, выполняющий работы, не сможет услышать звуковой сигнал СОУЭ, сообщающий о необходимости эвакуации, а при

выполнении работ, связанных со зрительным напряжением, не сможет увидеть и горение светового табло «Выход».

В связи с изменениями 2012 года в Федеральный закон от 22.07.2008 №123-ФЗ «Технический регламент о требованиях пожарной безопасности» добавились следующие требования: «Здания медицинских организаций, учреждений социальной защиты населения и учреждений социального обслуживания с пребыванием людей на постоянной основе или стационарном лечении с учетом индивидуальных способностей людей к восприятию сигналов оповещения должны быть дополнительно оборудованы (оснащены) системами (средствами) оповещения о пожаре, в том числе с использованием персональных устройств со световым, звуковым и с вибрационным сигналами оповещения» [1].

В текущее время на рынке товаров представлены персональные устройства оповещения о пожаре – оповещатели из состава системы персонального оповещения в виде надевающихся на руку браслетов, которые обеспечивают информирование людей с помощью света, звука, речевого сообщения, вибрации, электротока и иного воздействия на органы чувств человека. При обнаружении пожара информация от пожарного извещателя поступает на приемно-контрольный прибор, который отправляет сигнал «Тревога» на персональные устройства оповещения. Данные оповещатели достаточно громоздки и предназначены для людей с малой ежедневной активностью [2].

В целях совершенствования системы оповещения и управления эвакуацией людей при пожаре, а также в целях снижения травмирования работников при пожарах в магистральных насосных, предлагается разместить приёмное устройство в одной из частей накладных наушников и тем самым сделать наушники персональным устройством оповещения о пожаре. Данные персональные устройства оповещения включить составной частью СОУЭ людей в нефтеперекачивающих станциях или линейно-производственно диспетчерских станциях. Данную систему совместить с системой АПС на базе радиоканальной системы.

Систему персонального оповещения развернуть в

пределах одного здания магистральной насосной совместно с существующими системами АПС и СОУЭ на базе любого оборудования.

При обнаружении пожара информация от пожарного извещателя системы АПС непосредственно, или через устройство системы управления от внешней АПС, поступает на приемно-контрольное устройство. Приемно-контрольное устройство отправляет сигнал оповещения о пожаре на устройства персонального оповещения (наушники) работающего в магистральной насосной и включается вибрационное оповещение.

При необходимости возможно предусмотреть определение потери связи, а также контроль элементов питания.

Данные конструктивные изменения наушников не повлияют на их противошумную эффективность. Размещение данной системы в наушниках не снизит удобство выполнения работ, по сравнению с размещением персональных устройств оповещения на руке.

Список использованных источников и литературы:

[1] Технический регламент о требованиях пожарной безопасности от 22 июля 2008 г. №123-ФЗ: [федер. закон: принят Гос. Думой Федер. Собрания РФ 4 июля 2008 г.: введен в действие с 22 июля 2008 г.] // Справочно-правовая система «Консультант Плюс» – Электрон. текст. данные. – Ст. 84.

[2] Методические рекомендации по исполнению положений Федерального закона №123-ФЗ «Технический регламент о требованиях пожарной безопасности». Персональные устройства оповещения. – М.: Стрелец, 2012. – 6 – 10 с.

© А.И. Рагойша, 2022

СЕЛЬСКОХОЗЯЙСТВЕННЫЕ НАУКИ

Е.Е. Шелюк,
студентка 2 курса
факультета ветеринарной
медицины и биотехнологий,
Вологодская ГМХА,
г. Вологда, Российская Федерация

КИНЕЗИОТЕРАПИЯ В КОННОМ СПОРТЕ

Аннотация: по статистике, до 40% лошадей на ипподромах ежегодно получают различные виды травм, в результате которых животных приходится подвергать оперативному вмешательству. Цель исследования – изучение особенностей лечения и реабилитации лошадей кинезиотерапией в условиях конноспортивного комплекса.

Ключевые слова: конный спорт, кинезиотерапия, послеоперационная реабилитация животных.

Если рассматривать конный спорт, то большинству известны лошадиные скачки, турниры по преодолению препятствий ещё с прошлых веков. В число олимпийских видов конного спорта входят конкур, выездка, паралимпийская выездка и троеборье. Однако существуют очень много неолимпийских видов. К примеру, пони-спорт, хантинг, рабочая выездка, драйвинг, конное поло. Также набирают большую популярность такие дисциплины, как дистанционные конные пробеги, вестерн, спортивный туризм [1].

Для участия в лошадином спорте, лошадь должна быть физически подготовлена, натренирована для выполнения определённых видом спорта задач. При физической активности задействуется большая группа мышц. При чрезмерной и несбалансированной по труду и отдыху тренировке есть риск перенапряжения мышц и переутомления лошади. Из-за этого могут произойти травмы, и даже гибель животного от изнеможения. Поэтому так важно давать животному время на отдых. Для профилактики травм спортивным лошадям делают

массаж до тренировки и после, чтобы разработать мышцы перед соревнованием и расслабить после.

Именно при движении животные получают травмы и нуждаются в лечении и реабилитации. При реабилитации различают движения активные – совершаемые животным самостоятельно и пассивные – осуществляемые при помощи внешней силы. Основными принципами реабилитации являются: раннее начало проведения реабилитационных мероприятий, комплексность использования всех доступных и необходимых средств, индивидуализация программы, соблюдение этапов, непрерывность и преемственность на протяжении всех этапов реабилитации. Программа реабилитации включает кинезиотерапию, ручной массаж и гидромассаж (температура воды 30-37°C). Лошади, которым ежедневно проводили реабилитационные мероприятия, полностью восстанавливали поврежденные конечности и возвращались к спортивной карьере [2].

Кинезиотерапия (кинезитерапия) – лечение с помощью движения (*cinesis* – движение), обобщенное название различных методик реабилитации, заключающихся в выполнении животным специфических упражнений, направленных на формирование правильных паттернов движения, восстановление проприорецепции, укрепление мышц, тренировку баланса, выносливости, точности движений [3].

Пассивная реабилитация представляет собой комплекс пассивных движений, направленных на улучшение подвижности в основных звеньях опор-но-двигательного аппарата без активного сокращения мышц. Выполняется с помощью внешней силы, прикладываемой врачом-реабилитологом.

Эта методика должна применяться как можно раньше, в первые часы и дни после операции или возникновения патологии. Пассивная мобилизация показана животным, которые имеют противопоказания к активной нагрузке, или тем, которые не могут пока совершать продуктивные движения. Так же пассивные движения в суставах и связках способствуют расслаблению и облегчают принятие животным нужной позы.

Активная кинезиотерапия представляет собой комплекс

мероприятий, направленных на обеспечение работы суставов и связочного аппарата при помощи активного сокращения мышц. Эта техника подразумевает активное и сознательное участие пациента в лечении, который выполняет волевые движения. Сюда входят все виды активных физических упражнений, ходьба, как один из самых автоматизированных навыков, выполнение элементарных и более сложных команд [3,4]. В зависимости от физического состояния пациента, активная кинезиотерапия может быть как с внешней помощью, так и самостоятельная, в некоторых случаях применяется дополнительное сопротивление. Так же кинезиотерапия применяется для поддержания и развития физической формы у спортивных и выставочных животных.

Кинезиотерапия, кинезотерапия – реабилитационная методика, вариант лечебной физической культуры. Другие синонимы: физическая терапия, восстановительная гимнастика, врачебная гимнастика. Теоретической основой кинезитерапии является кинезиология [5]. Точное определение метода у кинезитерапии отсутствует, каждый автор предлагает собственную методику. Эта терапия основана на естественном воздействии и запуске компенсаторных возможностей организма с помощью движения и специальными нагрузками. Постепенное обучение правильным движениям приводит к их нейрорефлекторному восстановлению.

В исследованиях в условиях конноспортивного комплекса использовали кинезиотерапию с помощью со стороны – вождение шагом и шаговая работа в руках, когда врач помогает больному животному поддерживать правильное положение в пространстве, выполнять правильные движения.

Кинезиотерапия с помощью со стороны – промежуточный этап между пассивной кинезиотерапией и активной, в ходе которой животное заново обучается поддерживать правильное положение в пространстве, правильно балансировать, постепенно начиная выполнять упражнения без внешней поддержки. При проведении упражнений с поддержкой очень важно правильно дозировать нагрузку и внимательно следить за состоянием лошади.

Реабилитационный период после травмы конечности,

оперативного вмешательства зависит от тяжести полученного увечья. Как правило, при любом повреждении конечностей полный отдых в деннике в течение всего восстановительного периода противопоказан, исключения составляют переломы костей. Как только исчезают признаки воспаления, нужно начинать физическую реабилитацию.

Все упражнения начинали с минимальной нагрузкой, которая зависела от состояния животного, в том числе до травмы. Если нагрузка в первый раз будет слишком большая, это приведет к регрессу, так как животное может испытывать боль и дискомфорт вследствие чрезмерного напряжения [2].

Таким образом, в условиях конноспортивного комплекса кинезиотерапия играет важную роль в послеоперационной реабилитации животных, получивших травмы и заключается в подборе упражнений с использованием движений простых, затем всё сложнее, с поддержкой, затем без поддержки, что приводит к их нейрорефлекторному восстановлению.

Список использованных источников и литературы:

[1] Виды конного спорта: [Электронный ресурс] – Адрес доступа: <https://equinemanagement.info/vidy-konnogo-sporta/?ysclid=lb33iitqwq111274788>.

[2] Шаламова Г.Г., Смелкова Е.В., Миндубаев А.М. Особенности лечения и реабилитации лошадей при тендовагините // Аграрная наука, 2022. – №3. С. 28-32.

[3] Физиотерапия: [Электронный ресурс] – Адрес доступа: <https://www.allvet.ru/term/fizioterapiya/?ysclid=>

[4] Кинезиотерапия для собак, кошек и других животных: [Электронный ресурс] – Адрес доступа: <https://vetacademy.ru/lechenie/uslugi/reabilitaciya/kinezioterapiya/>

[5] Кинезитерапия. Википедия. [Электронный ресурс] – Адрес доступа: <https://ru.wikipedia.org/wiki/%D0%9A%D0%B8%D0%>

© Е.Е. Шелюк, 2022

ЭКОНОМИЧЕСКИЕ НАУКИ

*А.А. Абжалимова,
студент 2 курса
напр. «Управление персоналом»,
e-mail: lika.abzhalimova@bk.ru,
КрИЖТ ИрГУПС,*

*А.А. Полежаева,
студент 3 курса
напр. «Профессиональное обучение»
e-mail: melisa.ginsberg@bk.ru,
СибГУ им. М.Ф. Решетнева,
науч. рук.: **Н.А. Анисимова**,
канд.пед.наук, доцент,
КрИЖТ ИрГУПС,
г. Красноярск, Российская Федерация*

РОЛЬ КОРПОРАТИВНОГО УПРАВЛЕНИЯ ПЕРСОНАЛОМ В СИСТЕМЕ УПРАВЛЕНИЯ ОРГАНИЗАЦИЕЙ

Аннотация: в статье рассматриваются вопросы о корпоративном управлении персоналом и его роли в системе управления организацией.

Ключевые слова: корпоративное управление персоналом, система управления организацией, персонал.

В настоящее время корпоративное управление персоналом является одним из важнейших вопросов менеджмента компаний, заинтересованных в повышении эффективности. Благодаря системам корпоративного управления человеческими ресурсами совершенствуется практика корпоративного управления персоналом, внедряется опыт как зарубежной, так и отечественной науки.

До недавнего времени в отечественной управленческой практике не существовало самого термина «корпоративного управления персоналом», но в системе управления каждой компании существовала подсистема управления кадрами и

социальным развитием коллектива, то есть отдел кадров. Однако огромную долю дел по управлению кадрами исполняли линейные менеджеры в подразделениях.

По мнению ВА. Дятлова – кандидата технических наук, менеджеры по персоналу – это автономная группа профессионалов, основной задачей которых является повышение производительности труда, креативности сотрудников, разработка и внедрение программ становления персонала.

Основная цель управления человеческими ресурсами – максимально эффективное использование возможностей персонала в соответствии с корпоративными и общественными целями. Оно должно обеспечивать защиту благополучия каждого человека и конструктивное сотрудничество между членами коллектива и различными социальными группами.

Э.Е. Старобинский – профессор-консультант в области менеджмента, отмечает, что многогранность корпоративного управления человеческим резервом предполагает множество тенденций в этом вопросе. Современное состояние корпоративного управления человеческим резервом состоит из следующих аспектов:

- правовые аспекты проблемы, соблюдения трудового законодательства в отношении работников предприятия
- социально-психологические аспекты проблемы: вопрос социально-психологического сопровождения в управлении персоналом
- организационно-экономический аспект, раскрытие вопросов, которые связаны с планированием численности и состава рабочей силы, стимулированием
- социально-психологический аспект, исследующий вопросы социально-психологического обеспечения управления персоналом
- педагогические аспекты, рассматриваются вопросы, связанные с обучением и развитием сотрудников
- с технической и технологической стороны технические характеристики используемой для техники и технологии и условия производства

Основу концепции корпоративного управления персоналом организации в настоящее время составляют возрастающая роль личности работника, знание его мотивационных установок, умение их формировать и направлять в соответствии с задачами, стоящими перед организацией. Создавшаяся в нашей стране ситуация, изменение экономической и политической систем одновременно несут как большие возможности, так и серьезные угрозы для каждой личности, вносят значительную степень неопределенности в жизнь практически каждого человека.

Существует три фактора, влияющих на сотрудников организации (рис. 1).



Рисунок 1 – Факторы, влияющие на сотрудников организации

Данные факторы влияния выступают сложными понятиями и редко реализуются на практике по отдельности. Какому из таких факторов отдается приоритет, зависит от экономической ситуации в организации.

Современные HR-службы обычно составляют основу традиционных служб, таких как организация труда и заработной платы, управление персоналом, охрана труда и техника безопасности. Задача современных служб заключается в

реализации кадровой политики и координации управления человеческими ресурсами в организации. Как следствие, она начала расширять свои функции за пределы чисто кадровых вопросов, включая разработку систем мотивации, управление карьерным ростом, предотвращение споров и исследование рынка труда.

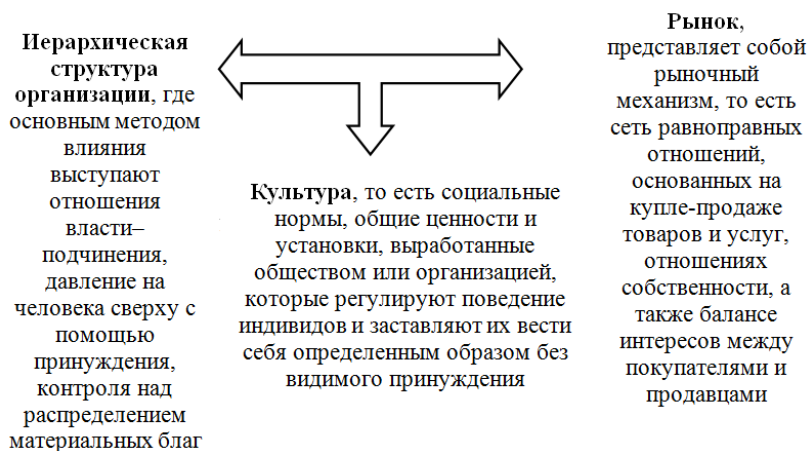
Существует четыре подсистемы, которые соответствуют основным функциям корпоративного управления человеческими ресурсами: подбор персонала, образование и обучение, оценка персонала и компенсация.

Все компании, независимо от специфики их деятельности, решают одни и те же основные задачи в своей работе с корпоративным управлением персонала. Во-первых, все предприятия нанимают сотрудников, необходимых для достижения своих целей. Во-вторых, все без исключения компании объясняют сотрудникам свои цели и задачи и обучают их навыкам и компетенциям, соответствующим этим целям и задачам. В-третьих, компании анализируют, как каждый сотрудник участвует в достижении целей компании. В-четвертых, каждая компания определенным образом вознаграждает своих сотрудников. То есть, они вознаграждают сотрудников за время, ум и энергию, которые они затрачивают на достижение целей компании.

Перечисленные выше проблемы актуальны для любой организации. Для решения этих проблем каждая компания должна установить и внедрить конкретные процедуры, методы и программы, которые в совокупности составляют систему HR-менеджмента.

Основной задачей корпоративного управления персоналом организации, а значит и менеджера по персоналу, является организация эффективной работы персонала. Для этого важно понимать следующие особенности управления персоналом организации:

- особенности индивидуального поведения;
- особенности коллективного поведения;
- особенности поведения руководителей, членов управленческой команды.

Система корпоративного управления – это принципы и

правила взаимоотношений между собственниками, менеджерами и другими заинтересованными сторонами хозяйствующих субъектов. К основным элементам корпоративного управления относятся:

- открытость или раскрытие информации;
- состав и функции совета директоров и ревизионной комиссии;
- взаимодействие с внешними и внутренними аудиторами.

Принципы корпоративного управления могут быть изложены в правилах органов, регулирующих деятельность хозяйствующего субъекта, в стандартах саморегулируемых организаций, кодексе корпоративного управления. Последний документ наиболее распространен, так как его может разработать для себя каждая организация.

Основным ресурсом организации является персонал, поскольку субъекты управления сначала воздействуют на людей, а затем за счет персонала воздействуют на различные процессы деятельности. Следовательно, вопросы корпоративного управления персоналом затрагивают все подсистемы предприятия, а работа системы корпоративного управления персоналом распространяется на каждого сотрудника. Сущность корпоративного управления персоналом заключается в установлении организационно-экономических, социально-психологических и правовых отношений субъекта и объекта управления. На базе данных отношений лежат методы, принципы, и формы воздействия на поведение, интересы и деятельность сотрудников предприятия в целях максимального использования их.

При всем многообразии существующих в мире подходов к корпоративному управлению людьми в организации, отличиях в средствах и методах их практической реализации, можно сформулировать основополагающий принцип современной концепции корпоративного управления персоналом: главное – это признание управления персоналом как решающего фактора эффективности и конкурентоспособности организации, как ключевого ее ресурса, имеющего экономическую полезность и социальную ценность.

Список использованных источников и литературы:

[1] Виханский О.С. Менеджмент: человек, стратегия, организация, процесс: учебник / О.С. Виханский, А.И. Наумов. – 6-е изд., перераб. и доп. – Москва: Магистр: ИНФРА-М, 2022. – 656 с. – ISBN 978–5–9776–0320–1. – Текст: электронный. – URL: <https://znanium.com/catalog/product/1836393> (дата обращения: 05.10.2022). – Режим доступа: по подписке.

[2] Распопов В.М. Корпоративное управление: учебник / В.М. Распопов, В.В. Распопов. – Москва: Магистр: ИНФРА-М, 2022. – 352 с. – (Бакалавриат). – ISBN 978–5–9776–0328–7. – Текст: электронный. URL: <https://znanium.com/catalog/product/1844253> (дата обращения: 28.09.2022). – Режим доступа: по подписке.

[3] Шеметов П.В. Менеджмент: управление организационными системами: учебное пособие / П.В. Шеметов, С.В. Петухова, Л. Е. Чередникова. – 5-е изд., стер. – Москва: Омега-Л, 2012. – 407 с. – ISBN 978–5–370–02509–9. – Текст: электронный // Лань: электронно-библиотечная система. – URL: <https://e.lanbook.com/book/5533> (дата обращения: 05.10.2022). – Режим доступа: для авториз. пользователей.

[4] Russian journal of management, 2017, том 5, вып. 3 (25). Текст: электронный. URL: <https://znanium.com/catalog/product/882726> (дата обращения: 05.10.2022).

© А.А. Абжалимова, А.А. Полежаева, 2022

*А.А. Албагачиева,
ассистент,
Ингушский государственный университет,
г. Магас, Российская Федерация*

МЕРЫ ПРОТИВОДЕЙСТВИЯ КОРРУПЦИИ НА ГОСУДАРСТВЕННОЙ СЛУЖБЕ

Аннотация: выявление факторов, влияющих на коррупционное поведение государственных служащих, а также изучение личности данной категории преступников выступает необходимым условием целенаправленной борьбы с опасными, подрывающими авторитет власти преступлениями. Борьба с коррупцией государственных служащих не может быть сведена только к выявлению и наказанию виновных.

Ключевые слова: противодействие, предупреждение, коррупция, государственная служба.

Особый интерес к предупреждению коррупции вызван двумя главными обстоятельствами: во-первых, практической потребностью в том, чтобы весь механизм предупреждения коррупции работал эффективнее, а предупредительные меры использовались в полной мере; во-вторых, расширением возможности научных исследований в данной сфере. Наряду с этим усиливается стремление науки и практики к изучению предупреждения коррупции «в действии», когда оно выступает не просто в качестве тех или иных теоретических положений, но и конкретный вид деятельности. [1]

Рассмотрение проблемы предупреждения коррупции, совершаемой государственными служащими, тесно связано с особенностями рассматриваемых субъектов. В этой связи противостоять этим набирающим силу негативным явлениям с помощью стандартных, апробированных ранее методов борьбы практически невозможно. Мировой опыт показывает, что разовые, пусть даже очень жестокие меры бесперспективны.

Борьба с коррупцией должна отвечать всем требованиям борьбы с преступностью. Общую организацию борьбы с коррупционной преступностью следует базировать на:

а) постоянном анализе изменений коррупции и её причин;
б) определении стратегии и тактике борьбы с ней с учётом реальных социально-экономических, политических условий, состояния общественного сознания, правоохранительной системы;

в) основе федерального закона, а не подзаконных актов, так как, во-первых, неизбежные ограничения ряда прав служащих (при предоставлении декларации о доходах, ограничении совместительства и т.п.) могут в соответствии со статьей 55 Конституции Российской Федерации осуществляться только на основе федерального закона; во-вторых, доказательствами в уголовном судопроизводстве признаются только данные, полученные в предусмотренном законом порядке. При этом необходимо обеспечивать развитие антикоррупционного законодательства с использованием средств разных отраслей права, комплексного подхода;

г) разработке целевых взаимоувязанных программ борьбы с коррупцией в Российской Федерации и её субъектах, причём реально обеспеченных в материальном, кадровом, правовом отношениях;

д) использовании помощи разных институтов гражданского общества, населения, юридических лиц (включая сотрудничество банков). [2]

Немаловажную роль в противодействии коррупции играет предупреждение. В плане общего предупреждения необходимо исключать использование коррупции как средства становления и укрепления новых общественных отношений, создания социальной опоры новых отношений, а также пресекать отмывание, приумножение криминальных капиталов.

Борьба с коррупционной преступностью предполагает привлечение к ответственности и тех, кто осуществляет подкуп служащих, а также устранение последствий коррупционных правонарушений: взыскание незаконно полученного имущества или стоимости предоставленных услуг, аннулирование актов и действий, совершённых в результате правонарушений, связанных с коррупцией, восстановление нарушенных прав и законных интересов.

Рост раскрываемости коррупционных правонарушений

невозможен без существенного улучшения работы оперативно-розыскных органов МВД, налоговой полиции, повышения профессионального мастерства работников следственного аппарата. Необходимо также разработать и широко применять стимулирующие нормы, освобождающие от ответственности второстепенных участников коррупционных правонарушений, которые активно способствовали разоблачению коррупционеров. Сказанное выше о направлениях борьбы с коррупционными правонарушениями не является характерным только для России.

В России в последнее время в рамках решения проблем в сфере правоприменительной практики противодействия коррупции в системе государственной гражданской службы сделано многое. Необходимо последовательное и планомерное продолжение работы. Главная цель и задача борьбы с коррупцией – это утверждение правового пространства.

Второе. Наступление на организованную преступность как социальную основу коррупции. Необходимо восстановить законность в регионах, где мафиозные структуры стремятся подменять органы власти и имеет место коррупция в ее наиболее опасных системных формах. С этой точки зрения следует подумать о воссоздании на принципиально иной основе спецподразделения по борьбе с организованной преступностью или коррупцией. [3]

Третье. Создание четких процедур отвода и самоотвода соответствующих служащих в целях предотвращения или урегулирования конфликтов интересов. Важно установить четкий механизм таких процедур, любое отступление от которого будет рассматриваться как правонарушающее коррупционноемкое поведение. И тогда не будет произвола в отношении оценки соответствующих действий чиновников.

Четвертое. Преодоление иммунитетов различных категорий лиц при проведении расследования по делам о коррупции. Практика показала, что часто этот институт служит преградой против расследования коррупционных поступков и поведений. Найти должную меру – это задача практики. Данная проблема довольно актуальна, и здесь, возможно, надо еще раз обратиться к пределам и мерам института правового

иммунитета.

Пятое. Переход от декларирования доходов к декларированию расходов.

Шестое. Восстановление нормального правового института конфискации имущества. Например, конфискация имущества за все тяжкие преступления против собственности и экономические преступления. В ином случае уведатся активы и сохраняется легальная база для коррупционных действий, а, следовательно, для организованной преступности. [3]

Что касается урегулирования конфликта интересов, то согласно новациям предотвращение или урегулирование конфликта интересов может состоять в изменении должностного или служебного положения гражданского служащего, являющегося стороной конфликта интересов, вплоть до его отстранения от исполнения должностных обязанностей в установленном порядке и в его отказе от выгоды, явившейся причиной возникновения конфликта интересов, а непринятие гражданским служащим, являющимся стороной конфликта интересов, мер по предотвращению или урегулированию конфликта интересов является правонарушением, влекущим увольнение гражданского служащего с гражданской службы.

Список использованных источников и литературы:

[1] Аксенов Ю.М. Коррупция: проблемы и условия, ее порождающие // Социология коррупции. Материалы научно-практической конференции. – М.: Изд-во ИНИОН, 2013. – 388 с.

[2] Качкина Т.Б., Качкин А.В. Коррупция и основные элементы стратегии противодействия ей: Учебное пособие. – Ульяновск: ОАО «Областная типография «Печатный двор», 2010. – 80 с.

[3] Противодействие коррупции: вопросы реализации ведомственной антикоррупционной политики: программа курса. – Казань: Институт экономики, управления и права, 2010. – 132 с.

© А.А. Албагачева, 2022

*Н.Р. Закирова,
студент 1 курса напр. «Менеджмент»,
e-mail: nazilya.zakirova@mail.ru,*

*А.Е. Яковлева,
студент 1 курса напр. «Менеджмент»,
e-mail: aleksandraakovleva0517@gmail.com,*

науч. рук.: С.В. Маркова,

к.э.н., доц.,

КФУ ИУЭФ,

г. Казань, Российская Федерация

СИТУАЦИЯ НА РОССИЙСКОМ РЫНКЕ ОДЕЖДЫ С МАРТА ПО ОКТЯБРЬ 2022 ГОДА

Аннотация: многие сферы бизнеса были застигнуты врасплох после событий конца февраля 2022. Особенно сильно прочувствовала переломный момент Fashion-индустрия. Буквально за день цены на ткани выросли в 1,5-2 раза, а многие крупные зарубежные компании объявили об уходе с российского рынка. Большая часть населения России, поддаваясь искусственной панике, устремилась закупиться оставшейся продукцией закрывающихся в скором времени массмаркетов, не проанализировав рынок российских ритейлеров, способных заменить уходящие бренды. В данной статье будет рассмотрено состояние рынка одежды в России с марта по октябрю 2022 года.

Ключевые слова: российский рынок, отечественные производители, уход зарубежных ритейлеров, анализ, статистика.

После 24 февраля с российского рынка ушли более 95 иностранных ритейлеров, 47% из которых относятся к фэшн-сегменту, то есть прекратили работу около 45 иностранных фэшн-брендов.

Вместе с уходом с отечественного рынка H&M Group лишился наиболее крупного рынка сбыта [1]: Российская федерация была на 2-ом месте, а также на ее территории совершалось четыре процента продаж фирмы. За март объемы

продаж холдинга возросли на 11% процентов: в случае если бы не была прервана деятельность магазинов в Российской Федерации, а кроме того в Беларуси и Украине, увеличение составило бы 11% .



Рисунок 1 – Доля ушедших из России иностранных ритейлеров по сегментам

Касательно прекращения работы на территории Российской Федерации весной данного года заявила и испанская фирма Inditex [2], которая обладает брендами Zara, Bershka, Pull&Bear, Stradivarius, Oysho а также Massimo Dutti. На русском рынке работало 502 магазина фирмы. Японская компания Uniqlo закрывает пятьдесят магазинов в Российской Федерации, Mango – 117, Marks & Spencer – 48.

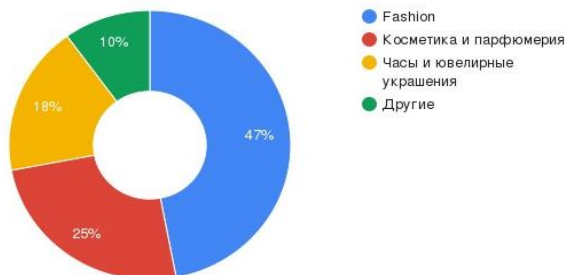

Рисунок 2 – Количество магазинов определенных брендов, приостановивших функционирование в Российской Федерации

Из числа иностранных брендов спортивной одежды Nike в марте данного года прервал прием заказов от отечественных пользователей при помощи онлайн-магазинов, боясь неосуществимости доставки [3], в таком случае равно как розничные магазины в Российской Федерации никак не закрылись а также продолжают функционировать.

Согласно суждению игроков рынка, в случае перманентного ухода многих зарубежных брендов торговые средоточия имеют все шансы утратить от 30% вплоть до 70 процентов собственного дохода [4]. Однако немногие бренды заявили о невозвратном уходе с рынка, большая часть заявили о временной приостановке, несмотря на то неясно, как данный кратковременный процесс способен затянуться. Торговый центр рискует утратить трафик из-за пустых помещений. В больших торговых центрах Санкт-Петербурга а также Москвы заграничные ритейлеры сняли приблизительно 15% площадей, в иных городах ценой наиболее миллиона евро они также заняли 15% площадей районных торговых центров, а в небольших населенных пунктах – десять процентов. Аналитическое агентство Knight Frank дает прогноз повышения числа незанятых помещений в новых торговых центрах – вплоть до тридцати процентов площади в II а также III кварталах

нынешнего года.

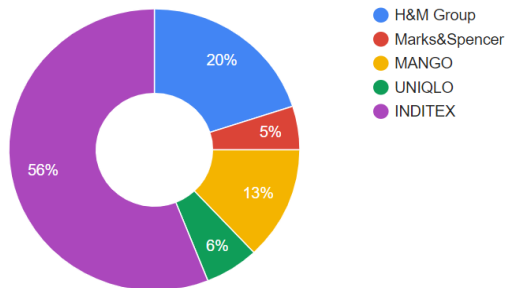
Для многих людей уход иностранных ритейлеров напрямую связан с проблемой отсутствия возможности покупки нужного товара, производимого зарубежной компанией, на территории РФ. Однако на сегодняшний день, несмотря на данную проблему, получить нужный товар зарубежных ритейлеров все же возможно несколькими способами: попросить знакомых из-за рубежа отправить посылку, приобрести товар в онлайн-магазинах или возможно самим отправиться на шоппинг за границу. Население России в данной ситуации действует следующим образом: 71% россиян выбирают продукцию другой марки [5], доступной в стране. Таким образом, большинство наших сограждан не стремятся приложить побольше усилий на покупку товара определенного бренда, а довольствуется тем, что есть. Данная стратегия распространена больше среди женщин(76%), граждан 45 лет и старше(76-79%), а также жителей провинции(78%). Как показывает статистика, каждый восьмой человек ответил, что будет стараться приобрести нужный товар из-за рубежа(12%). Наиболее склонные к проявлению инициативы в данном вопросе мужчины(17%), молодежь 18-34 лет(27-19%), москвичи и петербуржцы(20%). 6% населения готовы ждать появления необходимой продукции в России, а еще столько же ответили, что откажутся от покупки.Каждый выбирает тот способ, который наиболее подходит ему и его стандартам.

Данная статья раскрывает следующие **проблемы**:

1. уменьшение предложения на одежду в сфере масс-маркета;
2. повышение цен на одежду;
3. ухудшение качества предлагаемого товара

Пути решения:

1. Сокращение предлагаемого товара (одежды) приведет к дефициту продукции в данной сфере. Данная проблема может быть решена следующим образом: государство должно активно поддерживать малый и средний бизнес, что даст преимущество малым, только начинающим свою работы российским производителям одежды зайти на рынок, занять освободившиеся позиции и заполнить свободное пространство

своей продукцией, т.е. обеспечить покупателей товаром

2. Стоит учитывать также, что несмотря на то, что потребитель на ценнике видит цифру в рублях, на самом деле во многих магазинах, закупающих продукцию у иностранных производителей, цена закреплена в валюте. Производя перевод одной цены в другую, многие российские магазины делают вывод, что цена остается прежней, а невозможность покупки товара определяется падением платежеспособности потребителей.

3. Предотвратить снижение качества товара можно с помощью активного развития внутреннего производства импортозамещенных товаров.

Список использованных источников и литературы:

[1] Романова Т., Неретина М. Чем обернется для России уход иностранных fashion-ритейлеров и брендов. [электронный ресурс] FORBES.RU: Информационный портал «Forbes». 2022 г. – Электрон. данные. URL: <https://www.forbes.ru/biznes/457973-cem-obernetsa-dla-rossii-uhod-inostrannyh-fashion-retejlerov-i-brendov> (дата обращения 05.10.2022)

[2] Городнова А., Леонтьева Т., Ягудина Г., Фатхуллина Н. Ушли, чтобы вернуться: иностранные бренды начинают новую жизнь в России. [электронный ресурс] BUSINESS-GAZETA: Информационный портал «БИЗНЕСОНЛАЙН». 2022 г. – Электрон. данные. URL: <https://www.business-gazeta.ru/article/550963> (дата обращения 05.10.2022)

[3] ТАСС. Уход иностранных компаний стал причиной падения трафика продаж одежды в РФ. [электронный ресурс] NEW-RETAIL.RU: Информационный портал «NEW RETAIL». 2022 г. – Электрон. данные. URL: https://new-retail.ru/novosti/retail/ukhod_inostrannykh_kompaniy_stal_prichino_y_padeniya_trafika_prodazh_odezhdy_v_rf7977/ (дата обращения 06.10.2022)

[4] Ева Таран. Код красный? Оценка ситуации и рекомендации к действиям для рынка fashion-ритейла в кризис 2022. [электронный ресурс] VC.RU: Информационный портал «VC.RU». 2022 г. – Электрон. данные. URL: <https://vc.ru/u/748730-eva-taran/378046-kod-krasnyu-ocenka->

situacii-i-rekomendacii-k-deystviyam-dlya-rynka-fashion-riteyla-v-krizis-2022 (дата обращения 10.10.2022)

[5] Волчанская Т.А., ВЦИОМ. Российский рынок одежды после ухода западных брендов. [электронный ресурс] WCIOM.RU: Информационный портал «ВЦИОМ». 2022 г. – Электрон. данные. URL: <https://wciom.ru/analytical-reviews/analiticheskii-obzor/rossiiskii-rynok-odezhdy-posle-ukhoda-zapadnykh-brendov> (дата обращения 12.10.2022)

© Н.Р. Закирова, А.Е. Яковлева, 2022

*А.В. Злобина,
студентка 4 курса
напр. «Менеджмент»,
e-mail: zlobina_a@list.ru,*

*Л.А. Яковлева,
к.э.н. доц.,
e-mail: lad2006@mail.ru,*

*Е.В. Зобова,
к.э.н., доц.,
e-mail: alena2020alena@yandex.ru,
ТГУ им. Г.Р. Державина»,
г. Тамбов, Российская Федерация*

МОТИВАЦИЯ В СИСТЕМЕ УПРАВЛЕНИЯ ПЕРСОНАЛОМ

Аннотация: данная статья посвящена влиянию различных систем мотивации в управлении персоналом на примере клиники эстетической медицины «Доктор Черникова» г. Тамбова, т.к. она повышает эффективность работы персонала, помогает организации достичь целей в нужные сроки и увеличить доход.

Ключевые слова: мотивация персонала, материальная мотивация, нематериальная мотивация, рабочий процесс.

Мотивация персонала – это непрерывный процесс поддержания высокой производительности в любой организации. Чтобы мотивация давала хорошие результаты, она должна быть актуальной и легко адаптироваться к условиям рынка, а так же подходить конкретной организации [1].

В современном мире любая организация заинтересована в повышении эффективности труда при меньших затратах, в том, чтобы сотрудники работали с максимальной отдачей. Иногда недостаточно нанять людей и платить им заработную плату для открытия и развития бизнеса. Руководителю важно уметь замотивировать своих сотрудников на достижение высоких результатов, ведь общие цели помогают сплотить коллектив и тем самым снижается текучесть кадров, повышается лояльность

сотрудников, раскрываются их таланты и потенциал [2.]

В клинике эстетической медицины «Доктор Черникова» г. Тамбова используют несколько видов мотивации, обособленно или в комбинации: материальную и нематериальную и психологическую.

Материальная мотивация. Для многих главным мотивирующим фактором остается оплата труда. Она включает в себя постоянную и переменную части. Постоянная часть установлена договором – это оклад. Переменная часть зависит от производительности сотрудника, его продающих способностей. Переменная часть включает:

–Процент от личных продаж. Сотрудник получает процент от оказанных услуг или проданных товаров. Этот вариант используют в дополнении к окладу, так и без него. Если оклада нет, заработная плата формируется из процентов.

–Премия за выполнение плана. Сотруднику начисляется вознаграждение за качественно выполненные услуги, оказание широкого спектра услуг, по сравнению с другими сотрудниками или продажу лечебной и уходовой продукции свыше плана.

–Доплаты за наставничество. При приёме на работу новых сотрудников всегда должен быть человек, который ознакомит с спецификой деятельности организации, расскажет тонкости работы с теми или иными аппаратами, а также поможет адаптироваться на новом месте.

Чтобы система материального стимулирования труда стала действенным эффективным инструментом повышения производительности, принципы распределения переменной части должны быть четкими и ясными, привязанными к конкретным оценочным параметрам. Отсутствие четких критериев, за которые начисляется денежный стимул снижают мотивацию персонала и разобщают коллектив.

Нематериальная мотивация. Не касается оплаты труда и не выражается в денежном эквиваленте. Такие меры могут применяться как для всех сотрудников, так и применяться лишь за хорошую работу или выполнение плана.

В качестве нематериальной мотивации выступают:

– подарки сотрудникам и их членам семьи на знаменательные даты и события;

- предоставление дополнительного обучения или повышения квалификации;
- оборудование комнаты персонала, где можно расслабиться во время перерыва;
- льготы, предоставляемые всем сотрудникам. например: соц. пакет, оплата лечения и отдыха работникам и членам их семей.
- корпоративные мероприятия: организация выездов загород на всевозможные тренинги и празднования дня косметолога, мед. работника и т.д.;
- модернизация и оснащение современным оборудованием рабочих мест.

Но, к сожалению, только на мотивации не может строиться эффективный рабочий процесс. В организации также должна быть система штрафов за некачественную работу – порядок дисциплинарных взысканий, снижения или отмены премий, сокращения социальных гарантий и льгот.

Беря во внимание теорию потребностей А. Маслоу следует учитывать индивидуальные различия работников. Для каждого сотрудника работают свои способы мотивации. Потребности у всех разные и зависят от возраста, социального положения в обществе, уровня образования и конкретных обстоятельств. Вероятнее всего, для врача различные награды и признание будут намного важнее, нежели для уборщицы.

Чтобы система мотивации была максимально эффективной необходимо внедрять ее постепенно и сочетать сразу оба вида. Так сотрудникам будет легче адаптироваться к изменениям и настроиться на достижение целей.

Что сделать, чтобы система мотивации вдохновляла сотрудников работать качественно и эффективно?

1) Четко определить цели организации и привязать к ним показатели премирования. Критерии премирования должны быть понятными всем сотрудникам.

2) Менять показатели премирования. Нельзя использовать одни и те же стимулы к работе. Менять систему мотивации нужно в зависимости от развития компании или конкретных сотрудников. Если из месяца в месяц хорошо выполняются одни и те же показатели, нужно обязательно внедрять новые или

сочетать с другими.

3) Контролировать количество показателей. Если установить слишком много показателей для премирования сотрудников, со временем будут выполняться самые простые и удобные, а какую-то часть не будут использовать вовсе. Пострадают цели, которые вы ставили, когда разрабатывали систему мотивации.

Но стоит заметить, что немаловажно использовать в работе методы психологической мотивации, ведь все люди уникальны и ко всем требуется индивидуальный подход. Здесь стоит сказать о доверии между руководителями и подчиненными, и доверием в коллективе – оно должно работать в обе стороны. В коллективе, где люди могут положиться друг на друга нет напряженности, которая мешает добиваться поставленных целей [3].

Кроме того, одним из самых эффективных стимулов является ощущение полезности своей работы, ее важности.

Результатом от внедрения комплексной системы мотивации в клинике косметологии «Доктор Черникова» стали:

1) увеличение производительности и качества оказываемых услуг;

2) работники более охотно будут подходить к своим обязанностям, сократятся опоздания;

3) повысится командный дух;

4) уменьшится «текучка кадров»;

5) организации будет быстрее развиваться, соответственно увеличится прибыль.

Список использованных источников и литературы:

[1] Мычка С.Ю. Мотивация персонала в современных организациях // Совершенствование экономических и правовых отношений в современных российских условиях. Сборник материалов международной научно-практической заочной конференции студентов, аспирантов и молодых ученых. 2019. С. 74-77

[2] Когдин А.А. Мотивация и стимулирование трудовой деятельности в управлении персоналом / А.А. Когдин // Основы экономики, управления и права. №4 (4). 2019. С. 58-63

[3] Баженов С.В. Мотивация и стимулирование трудовой деятельности // Интернет-журнал «НАУКОВЕДЕНИЕ». 2018. Том 7, №4. С. 76-81

© *А.В. Злобина, Л.А. Яковлева, Е.В. Зобова, 2022*

*И.В. Карпович,
студент 4 курса напр. «Финансы и кредит»,
e-mail: ilyaofbelarus@gmail.com,
науч. рук.: М.В. Миленин,
ассистент кафедры финансов,
Белорусский государственный
экономический университет,
г. Минск, Республика Беларусь*

ПРОБЛЕМЫ И ПЕРСПЕКТИВЫ РАЗВИТИЯ НЕЗАВИСИМОГО ФИНАНСОВОГО КОНТРОЛЯ В РЕСПУБЛИКЕ БЕЛАРУСЬ

В современных экономических условиях помимо государственного финансового контроля возникает необходимость в осуществлении и независимого финансового контроля. В литературе понятие независимого финансового контроля отождествляется с аудитом.

Согласно Закону Республики Беларусь «Об аудиторской деятельности», аудит – это услуга по независимой оценке бухгалтерской и финансовой отчетности аудируемого лица в целях выражения аудиторского мнения о ее достоверности [1].

В настоящее время в Республике Беларусь сформировался устойчивый спрос на основные виды аудиторских услуг. Несмотря на то, что в стране существует многоступенчатая система контроля в лице многочисленных государственных контрольно-надзорных органов, аудит имеет особое значение, так как является инструментом, гарантирующим достоверность экономической информации государству, менеджерам и собственникам компаний [2].

При заинтересованности государства аудит может оказывать реальную помощь предприятиям в сохранности и эффективности использования государственной собственности, обращения ценных бумаг, реформировании бухгалтерского учета и внедрении МСФО. Актуальность этих задач только возрастает в условиях мирового кризиса. Ведь доверие инвесторов, особенно зарубежных, во многом зависит от наличия аудита, соответствующего требованиям

международных стандартов. Если белорусский аудит не будет соответствовать этим требованиям, то страна окажется в зависимости от лидеров мирового аудита при решении вопросов о привлечении иностранных инвестиций в национальную экономику. А это является серьезной угрозой экономическому суверенитету страны, так как финансовые тайны наших предприятий окажутся под контролем зарубежных аудиторов. Но и ограничить их деятельность нельзя, ведь это приведет к оттоку иностранных инвестиций из страны. Выходом из положения является развитие отечественного независимого аудита, создание для него условий, позволяющих получить мировое признание, не утрачивая национальные корни.

Анализ состояния белорусского аудита свидетельствует о наличии в этой сфере ряда нерешенных проблем, таких как:

- 1) недоработанность нормативно правовой базы аудиторской деятельности;
- 2) ограниченные возможности, которые связаны с нехваткой высококвалифицированных кадров в данной сфере;
- 3) недействительность аудиторских заключений за пределами Республики Беларусь.

Для решения проблемы с нормативно правовой базой аудиторской деятельности необходима её доработка в вопросах установления единой методологии предварительного планирования аудита, определения существенности, рисков, выборки и трудоёмкости. Данные нововведения помогут преодолеть трудности реализации национальных правил аудита.

Для решения проблемы с нехваткой высококвалифицированных кадров необходимо внедрить комплексные программы повышения квалификации для всех участников процесса составления и проверки корпоративной финансовой отчетности, привести учебную программу вузов в соответствие с международными стандартами в области финансовой отчетности и внедрить программу по обучению большего числа преподавателей в области МСФО и МСА.

Что касается профессиональных знаний и качеств аудиторов, то здесь необходимо усовершенствовать аттестационные требования к ним в соответствии с Международными стандартами образования Международной

федерации бухгалтеров, в том числе наличие знаний МСФО и МСА, а также создать систему общественного надзора за деятельностью аудиторов [3].

Также необходимо вступление в IFAC и другие международные организации для признания отечественного аудита на международном уровне. Требуется работа по внедрению международных стандартов и вхождению РБ в мировое бизнес– сообщество.

В современных условиях сфера международной аудиторской деятельности постоянно развивается и появляются всё новые методы проведения аудита. Основными тенденциями аудиторской деятельности в международной практике являются:

- 1) повышение прозрачности процессов аудита благодаря использованию цифровых инструментов;
- 2) проведение более быстрой и качественной проверки;
- 3) расширение спектра аудиторских услуг и внедрение новых видов аудита;
- 4) проведение аудита в реальном времени;
- 5) соблюдение правил Кодекса этики профессиональных бухгалтеров и аудиторов [4].

Стремление аудиторской деятельности в Республике Беларусь к этим целям позволит успешно интегрироваться в мировое аудиторское сообщество, развить отечественный аудит, получить мировое признание и вызвать доверие у иностранных инвесторов.

Таким образом, на данный момент аудиторская деятельность в Республике Беларусь требует значительных интеллектуальных вложений, доработки нормативно правовой базы и усиления международного сотрудничества. Основой развития данной сферы финансового контроля должны стать международные тенденции в аудите, такие как повышения прозрачности процессов, быстрая и качественная проверка, расширение спектра аудиторских услуг и другие.

Список использованных источников и литературы:

[1] Закон Республики Беларусь №56-З «Об аудиторской деятельности» от 12 июля 2013 года (принят Палатой представителей 19.07.13 г, одобрен Советом Республики

28.07.2013 г). – Минск, 2013 г.

[2] Лемеш В.Н. Аудит: пособие / В.Н. Лемеш. – 6-е изд., перераб. и доп. – Минск: Амалфея, 2022. – 288 с.

[3] Афанасьева Ю.В., Гордеева К.В. Проблемы развития аудиторской деятельности в Республике Беларусь // Проблемы и перспективы современной науки. – 2019.

[4] Новрузов В. Приоритетные направления развития аудиторской деятельности в условиях современных экономических тенденций // Аудиторская Палата. – 2022.

© *И.В. Карнович, 2022*

*М.С. Корнилова,
студент 3 курса напр. «Экономика
и бухгалтерский учет (по отраслям)»,
e-mail: cornilova.m4r@yandex.ru,
Ставропольский государственный
аграрный университет,
г. Ставрополь, Российская Федерация*

НОРМАТИВНО-ПРАВОВАЯ БАЗА УЧЕТА РАСЧЕТОВ С ПЕРСОНАЛОМ ПО ОПЛАТЕ ТРУДА

Аннотация: расчеты с персоналом считаются одной из наиболее важных составляющих компонентов бухгалтерского учета. Ведь в бухгалтерском учете важно не только правильно отобразить расчеты по оплате труда, но и четко рассчитать сумму, а также своевременно удержать из заработной платы суммы обязательных и других выплат. В данной статье продемонстрирована актуальность нормативной базы, регулирующей бухгалтерский учет расчетов с персоналом по оплате труда.

Ключевые слова: бухгалтерский учет, заработная плата, персонал, организация.

Выплата заработной платы является неотъемлемой частью деятельности организации и в то же время является более трудоемким процессом, поскольку учитывают множество и систематическое внедрение различных форм оплаты труда и особенностей деятельности организации.

По мнению Дмитриева И.М. заработная плата – это основной источник дохода, её помощью осуществляется контроль за мерой труда и потребления, она используется как мощный рычаг управления [6].

Нормативное регулирование деятельности организаций создано с целью обеспечить правильное и унифицированное ведение бухгалтерского учета. В нормативные документы, стабилизирующие бухгалтерский учет, регулярно вносят изменения, с целью реорганизации бухгалтерского учета в соответствии с другим законодательством.

Основная роль из числа федеральных законов занимает Трудовой кодекс Российской Федерации от 30 декабря 2001 года №197-ФЗ [3]. Данный закон решает вопросы трудового права в отношениях между правами и обязанностями в отношении работодателя и работника, обеспечивает формирование определенных правил оплаты труда, нормирования рабочего времени и охраны труда, а также решение трудовых конфликтов.

В управлении бухгалтерским учетом Федеральный закон от 06.12.2011 №402-ФЗ «О бухгалтерском учете» располагает немало важное значение [2]. В данном законе установлены основы правового характера бухгалтерской деятельности и отчетности, в отношении вознаграждения-регулирование определенных методов выполнения действий по начислению оплаты труда в бухгалтерском учете финансового субъекта.

В целях регулирования и определения размера выплат пособий по временной нетрудоспособности в Российской Федерации установлена минимальная заработная плата. Согласно Федеральному закону от 27.12.2019 N463-ФЗ «О внесении изменения в статью 1 Федерального закона «О минимальном размере оплаты труда» с 1 июня 2022 года минимальная заработная плата в Ставропольском крае составит 15 279 рублей в месяц [5].

Правоотношения, связанные с уплатой, а также начислением страхователем взносов в государственные внебюджетные фонды представляет Налоговый кодекс Российской Федерации (часть вторая) от 05.08.2000 N117-ФЗ глава 34 [1]. В данном нормативном документе, Правительством Российской Федерации ежегодно утверждаются максимальная величина базы для удержания страховых взносов в Фонд социального страхования РФ и в Пенсионный фонд РФ.

В соответствии с постановлением правительства Российской Федерации от 16.11.2021 года №1951 с 1 января 2022 года база начисления страховых взносов по временной нетрудоспособности и материнства составляет 1032000 рублей, а база для начисления взносов на пенсионное страхование составляет 1565000 рублей.

Также относится к нормативным документам для расчетов

с персоналом по оплате труда, Постановление Правительства РФ от 24.12.2007 №922 «Об особенностях порядка исчисления средней заработной платы» [4].

Отношения по начислению заработной платы за выполненные работ регулируются и формируются на основании следующих документов: трудовых договоров, гражданско-правовых договоров, трудовых соглашений [7].

Оплата труда зависит от двух характеристик – от времени выполнения работ или от полученных результатов. На основании данных характеристик выделяют следующие основные типы систем оплаты труда: сдельная и повременная.



Рисунок 1 – Схема форм оплаты труда

При простой повременной оплате, заработную плату определяют, умножая часовую или дневную тарифную ставку его разряда на количество отработанных или дней или часов.

При премиально-повременной системе оплаты труда к сумме заработка по тарифу прибавляют премию в определенном проценте к тарифной ставке. Основными документами по учету труда сотрудников при повременной системе являются табеля

учета рабочего времени.

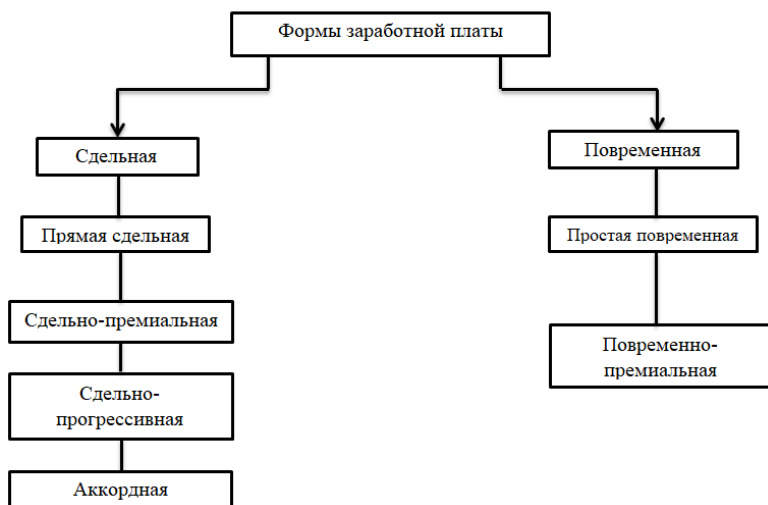
Прямая сдельная – форма оплаты труда работников повышается в прямой зависимости от количества выработанных ими изделий и выполненных работ, исходя из твердых сдельных расценок, установленных с учетом необходимой квалификации.

Сдельно-премиальная – оплата труда включает премирование за перевыполнение норм выработки, достижение определённых качественных показателей: сдачу работ с первого требования, отсутствие брака, экономию материалов.

Сдельно-прогрессивная – при которой оплата повышается за выработку сверх нормы.

Косвенно-сдельная – применяется для оплаты труда рабочих вспомогательных производств. Размер заработной платы определяется в процентах от заработка рабочих основного производства.

Аккордная оплата труда – система оплаты, при которой объем работ и расценок устанавливается на бригаду, выплаты участникам зависят от квалификации и коэффициента трудового участия работника.

Комиссионная система оплаты труда – оплата производится в размере процента от выручки организации. Исходя из этого, чем эффективней и лучше работа, тем больше оплата труда.

Заработная плата представляет собой вознаграждение за труд, которое работодатель обязан выплатить работнику за выполненную работу.

Рассматривая проблемы оплаты труда, одно только определение размера заработной платы может вызвать значительные затруднения у всех участников трудовых взаимоотношений. Поэтому в настоящее время важной становится проблема правильной организации учета и внутреннего контроля оплаты труда, а также возможности ее совершенствования.

Список использованных источников и литературы:

[1] Российская Федерация. Законы. Налоговый кодекс Российской Федерации (часть вторая) от 05.08.2000 N 117-ФЗ (ред. от 14.07.2022, с изм. От 11.10.2022) (с изм. И доп., вступ. В

силу с 01.10.2022) Глава 34 [Электронный ресурс] // Консультант плюс: [офиц. Сайт] – Режим доступа: <http://www.consultant.ru/>.

[2] Российская Федерация. Законы. Федеральный закон от 06.12.2011 N 402-ФЗ (ред. от 30.12.2021) «О бухгалтерском учете» (с изм. И доп., вступ. В силу с 01.01.2022) [Электронный ресурс] // Консультант плюс: [офиц. Сайт] – Режим доступа: <http://www.consultant.ru/>;

[3] Российская Федерация. Законы. Трудовой кодекс Российской Федерации от 30.12.2001 №197–ФЗ (ред. от 04.11.2022) [Электронный ресурс] // Консультант плюс: [офиц. Сайт] –Режим доступа: <http://www.consultant.ru/>;

[4] Постановление Правительства РФ от 24.12.2007 N 922 (ред. от 10.12.2016) «Об особенностях порядка исчисления средней заработной платы» [Электронный ресурс] // Консультант плюс: [офиц. Сайт] –Режим доступа: <http://www.consultant.ru/>;

[5] О внесении изменения в статью 1 Федерального закона «О минимальном размере оплаты труда» [Текст]: Федер. Закон от 27.12.2019 №463 – ФЗ // Собрание законодательства РФ, №53, ст. 8407;

[6] Дмитриева И.М. Бухгалтерский учет и анализ: учебник для вузов / И.В. Захаров, О.Н. Тарасова; под редакцией И.М. Дмитриевой. – 2-е изд., испр. и доп. – Москва: Издательство Юрайт, 2022. – 416 с. – (Высшее образование). – ISBN 978-5-534-15352-1. – Текст: электронный // Образовательная платформа Юрайт [сайт]. – URL: <https://urait.ru/bcode/49766>

[7] Собченко Н.В. Анализ налоговых нарушений в России / Н.В. Собченко, М.А. Сапунова // Уральский научный вестник. – 2019. – Т. 6. – №1. – С. 19-22. – EDN WFGSHF.

© М.С. Корнилова, 2022

*А.Д. Прокопьева,
магистрант 2 курса
напр. «Финансы и кредит»,
e-mail: anprokopyeva29@mail.ru,
науч. рук.: Л.Ж. Бдайцева,
к.э.н., доцент,
СПбГЭУ,*

г. Санкт-Петербург, Российская Федерация

РОЛЬ УПРАВЛЕНЧЕСКОЙ ОТЧЕТНОСТИ ДЛЯ ОРГАНИЗАЦИИ

Аннотация: в статье демонстрируются роль управленческой отчетности для организации. Тема актуальна по причине того, что нынешняя кризисная экономическая ситуация требует от компаний минимизации ошибок. Если это не происходит, риски банкротства значительно увеличиваются. Управленческая отчетность является инструментом, который сможет снизить вероятность принятия неверного управленческого решения. Итогом работы станут авторские предложения по применению определенных форм управленческой отчетности на всех предприятиях.

Ключевые слова: управленческая отчетность, управленческие решения, контроль издержек, структура себестоимости, управленческий контроль.

Нынешнее кризисное экономическое положение привело к тому, что всем компаниям необходимо принимать лишь наиболее корректные управленческие решения, иначе вероятность банкротства существенно увеличится. Корректные приказы можно отдать лишь в условиях наличия полной и точной информации о функционировании предприятия. Именно ее может предоставить управленческая отчетность. При этом до сих пор не во всех даже средних компаниях осознают важность такой документации. Все эти аспекты демонстрируют высокую актуальность работы.

Под управленческим учетом в рамках работы предполагается понимать систему, которая способна

аккумулировать всю нужную информацию о функционировании компании в индивидуализированном комплексе документов, называющихся управленческой отчетностью.

Вне зависимости от избранных руководством компании документов управленческой отчетности, они позволяют:

1. выявить фактические результаты функционирования предприятия, что важно для создания планов, прогнозов, целей и задач, которых можно достичь;

2. определить сильные (например, наиболее рентабельные направления деятельности) и слабые (например, нерентабельное производство, чрезмерные расходы на определенную сферу) стороны компании, что позволит ликвидировать слабые места и не воздействовать на сильные до тех пор, пока там не сформируются предпосылки к ухудшению [4];

3. создать систему, которая может в автоматическом порядке передавать наиболее важные сведения для совершенствования оперативного контроля на предприятии [1];

4. создать стратегию развития компании, которая будет опираться на фактические данные;

5. формировать прогнозы и планы, которые будут наиболее обоснованы [2];

6. реализовать оптимальное перераспределение ресурсов;

7. консолидировать многочисленные необработанные сведения в рамках одного агрегированного отчета, позволяющего быстро проанализировать сразу всю сферу функционирования компании [3];

8. возможность постоянно контролировать разницу между фактом и планом;

9. предоставление каждому начальнику отдела именно того отчета, который позволит усовершенствовать его деятельность на рабочем месте

Все эти аспекты уже выделяют высокую значимость такой отчетности – она позволяет усовершенствовать многие аспекты, влияющие на правильность и точность управленческих решений. Отметим, что не существует управленческой отчетности, которая в обязательном порядке используется каждым предприятием, как это происходит при бухгалтерском

учете. Здесь каждый вариант индивидуализирован – существуют типовые формы, однако, каждую из них необходимо персонализировать для достижения высших результатов. При этом количество используемых форм тоже разнится – одной фирме будет достаточно отчета по доходам и расходам, и отчета по себестоимости, а другие потребуют не только эти формы, но и разбивку каждой из них на подотчеты, например, отчет по себестоимости будет формироваться для каждого цеха или отдела.

Классифицируя управленческую отчетность, выделяем следующие основные группы:

1. отчеты, связанные с учетом бюджета. Их роль заключается в предоставлении сведений, на основе которых формируются бюджеты предприятия. Такие документы позволяют создавать оптимальные, обоснованные бюджеты для каждого направления. В результате, перерасход денежных средств возможен с минимальной вероятностью;

2. отчеты, связанные с учетом производства. Если управленческая отчетность на предприятии используется, то обычно такие документы существуют, так как они имеют чрезвычайно высокую значимость – с их помощью подробно расписывается себестоимость товаров, это важно для ценообразования, контроля издержек, планирования и других сфер;

3. отчеты, связанные с учетом маржинальности. Такие документы позволяют установить наиболее рациональные объемы по созданию каждого вида товаров, определить наилучшую цену для максимизации прибыли и так далее;

4. отчеты, связанные с учетом стратегии. В данном случае документы позволяют определить результативность предприятия в целом, установить источники доходов, расходов, необходимость в изменениях и так далее.

Каждое предприятие исходит из своих потребностей, а потому у фирм, занимающихся услугами, может не быть производственных отчетов, у них же могут отсутствовать маржинальные отчеты и так далее. Это дополнительно доказывает индивидуализированность управленческого учета. Далее представим некоторые наиболее часто используемые

управленческие отчеты с демонстрацией их роли для компании.

Наиболее распространенным является общий отчет по доходам и расходам фирмы. Он детально демонстрирует информацию об источниках затрат и прибыли по каждому направлению. На данный момент этот документ пытаются автоматизировать для того, чтобы руководитель в любой момент времени мог самостоятельно получить наиболее оперативные сведения о доходах и расходах его предприятия или отдела по каждой статье. Это позволяет принимать лишь самые верные управленческие решения по всем сферам.

На производствах частым является отчет о структуре себестоимости. Причина заключается в том, что сложные товары могут требовать многочисленного сырья, поэтому учет каждой составляющей дает возможность быстро понять причину роста себестоимости, ключевого источника этого процесса. Если фирма производит множество различных товаров, то такой документ становится обязательным, так как он даст возможность распределить каждый общий расход на все виды товаров. Предположим, сахар закупается компанией для конфет и зефира, произошедший рост цены на это сырье при отсутствии отчета о структуре себестоимости приведет к равноценному росту цены на эти два товара. Если же документ существует, то можно будет установить, что, например, на конфеты идет значительно больше сахара, а потому именно на этот товар рационально увеличивать цену. Отметим, что формирование такого отчета является трудоемким процессом, так как приходится вычленять каждую статью расходов и сопоставлять со всеми производимыми продуктами, однако, эффект от применения такого документа существенно выше любых затрат на его составление.

Достаточно часто можно наблюдать составление фирмами бюджета доходов и расходов. Эта форма отличается от первой тем, что дополнительно устанавливается лимит на каждую издержку, что позволяет постоянно формировать все более точные планы и прогнозы. Предположим, ежегодно компания потребляет сахара на производстве больше по сравнению с установленным несколько лет назад нормативом. Это значит, что лимит нужно увеличивать и пытаться добиться от

работников его выполнения. Иначе это будет свидетельствовать об оппортунистическом поведении сотрудников.

Нередким является управленческий баланс – форма, которая схожа с бухгалтерским балансом, однако, имеет существенную детализацию, которая может потребоваться руководителям отделов, собственникам и иным работникам для наиболее верного управления компанией.

Исходя из всей представленной информации, автором рекомендуется формировать минимум несколько основных управленческих отчетов, так как они позволяют существенно улучшить процесс принятия управленческих решений, что чрезвычайно важно в нынешних условиях. Каждая компания должна составлять управленческий баланс, так как он позволяет определить динамику ключевых показателей компании, бюджет доходов и расходов, который отобразит не только постатейно и подробно все источники выручки и затрат, но и установит лимит, важный для системы мотивации, планирования и прогнозирования. Если компания занимается производством товаров, то предлагается дополнительно формировать отчет о структуре себестоимости по причине того, что калькуляция будет производиться наиболее точно и полно, что положительно отобразится на ценообразовании, контроле издержек и многих иных параметрах.

Подводя итог, делаем вывод о том, что управленческая отчетность чрезвычайно важна для современных компаний. С ее помощью можно получать оперативные важные данные, которые могут повлиять на управленческие решения руководства фирмы. Имея сведения, анализ текущей ситуации будет проводиться наиболее точно и полно. Автором были рекомендованы некоторые управленческие отчетности, которые предлагается использовать каждой фирме для совершенствования процесса принятия управленческих решений.

Список использованных источников и литературы:

[1] Корчагина Л.М. Роль и значение управленческого учета в условиях цифровой экономики / Л.М. Корчагина // Вестник Российского экономического университета им. Г.В.

Плеханова. Вступление. Путь в науку. – 2020. – Т. 10. – №3(31). – С. 59-65.

[2] Прокопьева А.Д. Роль управленческой отчетности и ее влияние на экономическую безопасность коммерческой организации / А.Д. Прокопьева, Л.Ж. Бдайчиева // Экономическая безопасность страны, регионов, организаций различных видов деятельности: Материалы Третьего Всероссийского форума в Тюмени по экономической безопасности, Тюмень, 20-21 апреля 2022 года / Отв. редактор Д.Л. Скипин. – Тюмень: ТюмГУ-Press, 2022. – С. 480-484.

[3] Таймазова Э.А. Учетная информация в управлении организацией / Э.А. Таймазова // Современный менеджмент и управление: тенденции и перспективы развития: Сборник научных трудов / Под общей редакцией М.Н. Стефаненко. – Симферополь: Индивидуальный предприниматель Хотеева Л.В., 2020. – С. 334-338.

[4] Шадиева М.Ю. Роль управленческого учета в процессе принятия управленческих решений / М.Ю. Шадиева, Х.М. Мусаева // Естественно-гуманитарные исследования. – 2021. – №34(2). – С. 336-340. – DOI 10.24412/2309-4788-2021-11009.

© А.Д. Прокопьева, 2022

*А.А. Савельева,
студент 3 курса напр. «Экономика
и бухгалтерский учет (по отраслям)
e-mail: saveljjeva.anasatasija.a@yandex.ru,
СтГАУ,
г. Ставрополь, Российская Федерация*

ГОДОВАЯ БУХГАЛТЕРСКАЯ ОТЧЕТНОСТЬ

Аннотация: данная статья посвящена теме «Годовая бухгалтерская отчетность». Выбор темы статьи обуславливается ее актуальностью, которая заключается в том, что на сегодняшний день бухгалтерская отчетность является системой, в которой содержатся все обобщенные данные, характеризующие итоги финансово-хозяйственную деятельность организации за отчетный период. При этом указанные данные очень важны, поскольку именно на их основе принимаются важные инвестиционные и управленческие решения. По итогам написания статьи рассмотрено понятие «годовой бухгалтерской отчетности», порядок и формы ее составления и сделаны соответствующие выводы.

Ключевые слова: бухгалтерская отчетность, финансово-хозяйственная деятельность, отчетный период, финансовое состояние предприятия, оценка финансового состояния.

Выбранная тема на сегодняшний день является весьма актуальной, поскольку бухгалтерская отчетность является системой, которая содержит обобщенные показатели, характеризующие итоги финансово-хозяйственной деятельности организации за прошедший отчетный период. Данные показатели в условиях перехода к рыночной экономики играют весьма важную роль, так как появилась острая необходимость в объективной оценке финансового состояния предприятий с целью последующего принятия на их основе инвестиционных и управленческих решений.

Организации ежегодно обязаны представлять отчетность в контролирующие органы. Ее состав и формы отличаются в зависимости от организационной формы компании, масштабов

деятельности и выбранной системы налогообложения.

Бухгалтерская отчетность дает обобщенные сведения о финансовом и имущественном положении организации, результатах ее деятельности, а также о работе филиалов представительств и других подразделений [4].

Отчеты составляют для государственных органов и инвесторов, для внутренних управленческих целей и собственников. В отчетности дают сравнительную информацию хотя бы за один предшествующий отчетный период, чтобы выявить изменения и тренды.

Данные готовят по итогам отчетного периода – календарного года – на отчетную дату 31 декабря. А отчеты для внутренних нужд компании составляют в любое время. Составляют их на основе данных бухгалтерского и управленческого учета.

За нарушение правил представления документов предусмотрена административная и налоговая ответственность (ст. 126 НК РФ, ст. 15.6, 19.7 КоАП РФ).

На сегодняшний день к отчетности предъявляются свои определенные требования, которые отображены в Законе 402-ФЗ.

Так в соответствии с данным законом отчетность должна быть:

- достоверной – информация об активах и обязательствах компании должна быть актуальной, поэтому для проверки сведений перед составлением отчетов проводят инвентаризацию;

- существенной – если показатель в отчетности может повлиять на принятие экономических решений ее пользователей, такой показатель признают существенным, он должен присутствовать в отчетах;

- полезной – информацию считают полезной, если она уместна, надежна, сравнима, своевременна (в соответствии с пп. 6.1, 6.5.1 Концепции бухучета в рыночной экономике России);

- полной – отчетность должна содержать все данные об активах, обязательствах, результатах деятельности компании, скрытие информации недопустимо;

- нейтральной – сведения нельзя фильтровать или

представлять заинтересованным пользователям с целью повлиять на их решения, чтобы добиться определенных результатов;

– последовательной – принятые формы отчетности организация должна применять от одного отчетного периода к другому [1].

И есть формальные требования к бухгалтерской отчетности: ее составляют нарастающим итогом с начала года, на русском языке, включают показатели в рублях. В отчетность включают данные по всем подразделениям. Подписывают документы руководитель и главный бухгалтер [2].

Исходя из периодичности составления и предоставления в государственные органы бухгалтерской отчетности, специалисты выделяют 2 вида отчетности, а именно промежуточную и годовую.

Суть промежуточной отчетности заключается в том, что в ней отображаются сведения только за определенный промежуток времени, к примеру, за месяц, за неделю и т.д. При этом существуют определенные правила, в соответствии с которыми составляется промежуточная отчетность. Такой вид отчетности не подлежит сдачи в государственные органы. Чаще всего данную отчетность составляют только лишь по желанию либо по запросу, поступающему от внешних пользователей.

В свою очередь годовая отчетность содержит сведения за весь отчетный период, а именно за год, и такая отчетность в отличие от промежуточной отчетности должна обязательно сдаваться в государственные органы.

Исходя из назначения бухгалтерской отчетности, она бывает внешней и внутренней.

В соответствии со степенью обобщения информации выделяют первичную и консолидированную бухгалтерскую отчетность.

Требования к составлению, представлению и публикации отчетности есть в Законе от 27.07.2010 №208-ФЗ. Головное предприятие группы компаний готовит такие отчеты.

По полноте представления данных отчетность бывает:

Полная – компания представляет полный комплект бухгалтерской отчетности.

Упрощенная – организация может представлять отчетность по упрощенной схеме, если:

- выполняется одно из условий, предусмотренных п. 1 ч. 1.1 ст. 4 ФЗ от 24.07.2007 №209-ФЗ;
- годовой доход не более 800 млн. рублей;
- среднесписочная численность работников не превышает 100 человек.

Условия проверяют за предыдущий календарный год.

Для промежуточной отчетности компании обычно составляют бухгалтерский баланс и отчет о финансовых результатах. Дополнительно могут заполнять формы, установленные учредительными документами и решениями собственников [3].

Необходимо отметить тот факт, что от категории экономического субъекта непосредственно зависит состав годовой бухгалтерской отчетности:

- согласно пункту 2 статьи 6 Закона 402-ФЗ ИП и иные организации, которые не ведут учет доходов и расходов могут не составлять отчетность;
- согласно пункту 4 статьи 6 Закона 402-ФЗ некоммерческие организации, субъекты МСЦ могут составлять годовую бухгалтерскую отчетность в упрощенном виде;
- иные организации должны в общем порядке составлять бухгалтерскую отчетность. Можно выделить два документа, из которых непосредственно состоит упрощенная годовая бухгалтерская отчетность это отчет о финансовых результатах организации и бухгалтерский баланс.

Так можно отметить, что существует упрощенная система формирования отчетов, в соответствии с которой данные вносятся лишь по группам статей без детализации. А в приложениях отображается только самая важная информация.

Стоит отметить, что фирмы сами вправе выбирать форму отчета, которая по их мнению является более подходящей для оценки финансового положения.

Исходя из всего выше сказанного, можно отметить, что под термином годовая бухгалтерская отчетность непосредственно понимается форма бухгалтерской отчетности, которая сдается за год. Для составления бухгалтерской

отчетности свойственны свои определенные особенности. При этом стоит отметить, что существует упрощенная годовая отчетность, которая состоит из двух документов, а именно: отчета о финансовых результатах и бухгалтерского баланса.

Таким образом, в данной статье была рассмотрена годовая бухгалтерская отчетность.

Список использованных источников и литературы:

[1] Арабян К.К. Анализ бухгалтерской (финансовой) отчетности внешними пользователями; КноРус – М., 2021. – 304 с.

[2] Бабакехян Э.В. Сущность оптимизации учета и анализа активов организации и источники их формирования / Э.В. Бабакехян, Р.С. Гунчаракова, М.А. Сапунова // Формирование и реализация стратегии устойчивого экономического развития Российской Федерации: сборник статей XII Международной научно-практической конференции, Пенза, 07=08 декабря 2021 года. – Пенза: Пензенский государственный аграрный университет, 2021. – С. 26-29. – EDN SCOHSN.

[3] Варламова М.А. Бухгалтерская (финансовая) отчетность. Ответы на экзаменационные билеты; Научная книга – М., 2020. – 455 с.

[4] Курманова А.Х. Бухгалтерская (финансовая) отчетность; Бибком – М., 2020. – 403 с.

© А.А. Савельева, 2022

*Ф.Я. Хамхоева,
к.э.н, доцент,
Ингушский государственный университет,
г. Магас, Российская Федерация*

ПЕРСПЕКТИВЫ РАЗВИТИЯ СТРАХОВОГО РЫНКА РОССИИ

Аннотация: современная проблема для страхового рынка, экономики и общества в целом – недострахование, или страхование имущества не на полную стоимость. При таком положении наличие страхового полиса не гарантирует реального возмещения, понесенного страхователем убытка. Проблема недострахования объектов народнохозяйственного комплекса вызывает еще большую озабоченность.

Ключевые слова: страхование, рынок, имущество, оценка.

Для повышения профессионального уровня страховой деятельности и роста страховой культуры населения как важных условий развития клиентской базы отечественного страхового рынка следует создать условия для освобождения от налогов тех средств страховых организаций, которые направляются на развитие страховой науки, а также системы подготовки, переподготовки и повышения квалификации страховых кадров.

Перспективы страхования должны рассматриваться во взаимосвязи с другими механизмами защиты социально-экономического развития страны при возрастании роли страхования. Страхование кроме возмещения ущерба должно способствовать его предупреждению и сокращению, должно обеспечить сохранность собственности, стимулировать повышение уровня противопожарной, технологической и экологической безопасности. Этому должен служить механизм экономической и правовой превенции. [1]

Необходимо обеспечение при развитии страхования сочетания взаимосвязанных интересов потенциальных и будущих страхователей, государства и страховых компаний. Именно рассмотрение в такой последовательности позволяет

объективнее и успешнее решать большинство вопросов. При этом под государственными интересами понимается сочетание интересов федерального центра, регионов и муниципальных образований. Несомненно, страховая защита интересов предприятий малого бизнеса будет отличаться от страхования гигантов индустрии. Отличия не только в правилах страхования, но и в его организации. Крупные отечественные естественные монополии и финансово-промышленные группы создали свои «кэптивные» страховые компании. Малым предприятиям, пожалуй, лучше подходит в нынешних условиях взаимное страхование. В соответствии с мировым опытом, взаимное страхование перспективно в самых разных сферах – страховании жизни и имущества граждан, страховании сельскохозяйственного производства и т.д.

Особые проблемы порождает необходимость обеспечения страховой защитой сельскохозяйственного производства; прежде всего урожая. Здесь без бюджетного субсидирования не обойтись. Но бюджетные средства следует направлять не на формирование фондов страховых компаний, а непосредственно хозяйствам на возмещение определенной доли ущерба.

Пожалуй, самая важная задача развития страхования ближайшего будущего должна стать преимущественная ориентация не на корпоративного (как сейчас), а на индивидуального страхователя. Существует необходимость учета в страховании как позитивных, так и негативных факторов экономического развития. К сожалению, чаще пока сталкиваемся с негативными факторами. [2]

В среднесрочной и долгосрочной перспективе должно осуществляться возрастающими темпами модернизация производства. Обновление состава основных фондов приведет к снижению воздействия страховых рисков и к уменьшению цены страхования. Но так же бесспорно, что объективное понижение единичных ставок страховых платежей будет компенсировано массой и стоимостью застрахованных объектов.

Динамика демографических процессов в сторону неблагоприятной возрастной структуры общества, выражающейся в росте доли лиц пожилого возраста, обуславливает постепенное становление и развитие

пенсионного обеспечения на накопительной основе. Одновременно возрастает возможность (а в дальнейшем необходимость) страхования пенсии, ренты и других видов жизнеобеспечения в случае нетрудоспособности.

Есть все основания связывать развитие страхования с совершенствованием трудовых отношений на производстве. Страхование за счет работодателя должно рано или поздно стать одним из неперенных условий коллективных или индивидуальных договоров найма. Как минимум тут необходимо страхование от несчастных случаев и профзаболеваний, но правомерно медицинское страхование, страхование определенной пенсии и т.д.

Необходимо обеспечение такого сочетания обязательного и добровольного страхования, которое соответствует характеру рыночной экономики. Безусловна перспективность преимущественного развития добровольного страхования. Но приверженность к обязательной форме у многих ведомств и регионов, имеющая истоки в плановом хозяйстве, еще велика. А это вредит и добровольному страхованию. [2]

Совершенно необходимо формирование эффективных правовых механизмов по мониторингу финансового состояния страховых организаций, по их финансовому оздоровлению, реструктуризации и передаче страховых портфелей, а также по процедуре банкротства страховых организаций. Страхование принадлежит к такой сфере деятельности, где нельзя однозначно ориентироваться на ослабление государственного регулирования, а тем более дерегулирование (по крайней мере, в ближайшие годы). Несомненно, некоторые аспекты страхования будут выходить из-под надзора. Но вместе с тем по другим регулирующую роль государственных органов надо усилить.

Остро стоит вопрос определения механизма интеграции российского, европейского и мирового рынка. Не соглашаться с такой перспективой нельзя закономерный, объективный процесс. Но вместе с тем именно реальное состояние российской экономики свидетельствует, что форсировать действия в этом направлении нельзя. Вступление в ВТО и другие международные структуры не может достигаться «любой ценой». Здесь мы должны исходить из соразмерности

наших потерь и приобретений. А цена – это, прежде всего, интересы страхователей и государства.

Все направления развития страхования связаны с совершенствованием его кадрового обеспечения. Поскольку вопросы страхования стали неперенным пунктом многих законодательных актов, относящихся к различным отраслям экономики и социальной сферы, постольку знание основ теории и практики страхового дела необходимо лицам самых разных профессий. Поэтому его преподавание осуществляется не только в экономических вузах, но и на неэкономических факультетах технических и иных вузов. Расширяется понятие «специалист по страхованию». Оно охватывает работников страховых и перестраховочных компаний, а также организаций, образующих инфраструктуру страхового рынка. Интеграция в европейский и мировой страховой рынок подводит к необходимости иметь специалистов по международному страховому праву. [3]

Видимо, пришло время включить во все учебные, прежде всего вузовские, программы преподавание этики страхового дела. Это неотъемлемая часть страховой культуры общества. И будет правильно начинать ее повышение с профессиональных работников страховых и перестраховочных компаний. Ведь этические начала заложены в таких известных принципах, как «наивысшее доверие» страховщика и страхователя, «перестраховщик следует судьбе страховщика».

Список использованных источников и литературы:

- [1] Басаков М.И. Страхование в вопросах и ответах. Ростов-на-Дону: Феникс, 2004.
- [2] Сухов В.А. Страховой рынок России. – М.: Анкил, 2002.
- [3] Шахов В.В. Страхование: Учебник для ВУЗов. – М.: Страховой полис, ЮНИТИ, 2001.

© Ф.Я. Хамхоева, 2022

*Р.М. Чунаев,
студент 2 курса напр. «Экономика»,
e-mail: rasul.junayev@mail.ru,
науч. рук.: Д.В. Тимохин,
к.э.н., доц.,
МГГЭУ,
г. Москва, Российская Федерация*

СОВЕРШЕНСТВОВАНИЕ МОДЕЛИ ВЗАИМОДЕЙСТВИЯ С ТРАНСНАЦИОНАЛЬНЫМИ КОМПАНИЯМИ В ЦЕЛЯХ ОБЕСПЕЧЕНИЯ НАЦИОНАЛЬНОЙ БЕЗОПАСНОСТИ

Проблема трансформации модели с транснациональным бизнесом может быть описана следующей дилеммой. С одной стороны, исключение национального производителя из глобальной системы разделения труда создаст следующие проблемы:

– сделает невозможным использование таких преимуществ международного сотрудничества, как экономия на масштабах, подетальная специализация, доступ к максимальному ассортименту предложений наилучшего с точки зрения глобального рынка соотношения цена – качество;

– приведет к выбытию звеньев экономических цепочек, без которых невозможен экономический процесс; так, отказ от сотрудничества с крупнейшими производителями чипов сделает неактуальным целую серию российских производств; сходным образом выглядит и отказ российских экспортеров от сотрудничества с ТНК, обеспечивающих доступ национального экспортера на глобальный рынок – заместить выбывший спрос за счет потенциала внутреннего рынка экспортеру будет проблематично, а во многих случаях и невозможно [1].

Вместе с тем, национальная экономика оказалась в непростой ситуации, когда зависимость от иностранных поставок для нее означает принятие на себя дополнительных рисков. В соответствии с экономической теорией, риски включаются в цену готовой продукции. Вместе с тем, национальная экономика развивается как единое целое. В случае наличия в момент формирования национальной

экономической модели определенных рисков происходит перераспределение как доходов, так и затрат, связанных с принятием на себя производителем таких рисков, между всеми участниками [2].

Риски геополитического противостояния в том формате и объеме, с которыми столкнулась отечественная экономика, являются достаточно новыми. Их масштаб и значение для экономической безопасности указывает на необходимость пересмотра системы взаимоотношений не только между российским бизнесом как коллективным агентом и ТНК, но и между всеми участниками российского экономического пространства.

По результатам проведенного в данной ВКР анализа предлагается дифференцировать приоритеты взаимодействия с ТНК на краткосрочные и долгосрочные.

Краткосрочные приоритеты включают в себя комплекс целей по обеспечению выживания российской экономики в условиях идеального шторма, вызванного отказом ряда иностранных ТНК от сотрудничества. Деструктивное поведение ТНК для краткосрочной модели принимается как данность, поэтому возможность диалога с ними рассматривается как факультативная опция. В качестве основного инструмента реорганизации системы отношений отечественного бизнеса с ТНК предлагается перестройка товарно – денежных потоков таким образом, чтобы скомпенсировать выбытие товаров ТНК за счет повышения эффективности уже приобретенных из-за рубежа продуктов и сохранившихся на настоящий момент цепочек взаимодействия [3].

В долгосрочной перспективе предлагается иной подход, основанный на:

- подборе тех ТНК, которые заинтересованы и способны проводить относительно самостоятельную торговую политику;
- формировании площадок, которые не могут быть заблокированы; так, взаимодействие с ТНК в долгосрочном периоде предлагается выстраивать на площадках, организатором которых является Россия либо в которых Россия является значимым учредителем;

– диверсификации экономических связей, когда любая системно значимая ТНК при изменении геополитической ситуации сможет быть замещена другим партнером с минимальными потерями для российской стороны;

– взаимозависимость российского бизнеса и ТНК – партнера, когда ни одна ТНК – партнер не сможет путем отказа от взаимодействия с российским бизнесом в одностороннем порядке нанести российской стороне критический ущерб; желательно, чтобы ущерб, который несет ТНК оказался бы выше, нежели ущерб российской стороны [4].

На рисунке 1 представлены основные проблемы взаимодействия с ТНК, с которыми сталкивается российский бизнес, и предлагаются пути решения этих проблем путем перестройки системы экономических отношений с учетом требований экономической безопасности.

С точки зрения возможности продолжения экономических отношений с ТНК следует классифицировать их на две категории, а именно:

– ТНК, заинтересованные в продолжении сотрудничества с отечественной экономикой, но не имеющие возможности такого сотрудничества в силу положений национального законодательства страны базирования материнской компании либо из-за рисков утраты более важных, нежели российские партнеры, контрагентов;

– ТНК, в полной мере зависимые от правительств недружественных стран и по этой причине являющиеся более инструментами геополитического воздействия, нежели коммерческие организации [5].

В отношении ТНК первой категории предлагается искать обходные пути взаимодействия. Поскольку события февраля 2022 г. явились преимущественно неожиданностью для большей части российских партнеров, инструментов введения жесткой блокады России как покупателя товаров не предусмотрено. Таким образом, в настоящее время существует множество обходных путей для реализации стратегии взаимодействия с ТНК в обход санкций.



Рисунок 1 – Система мер противодействия неконструктивного поведения ТНК в краткосрочном периоде

Перечень подобных инструментов представлен на рисунке 2. Рассмотрим инструменты обеспечения взаимодействия с ТНК в краткосрочном периоде более подробно.

Использование обезличенных платежей за продукцию, как – то использование биткойнов, является эффективным инструментом обхода санкций, как показывает опыт Ирана. До 7,5-8% майнинга всех биткойнов в настоящее время приходится именно на эту страну из-за актуальности для ее властей криптовалюты как инструмента взаимодействия с ТНК из недружественных стран. Вместе с тем, использование криптовалюты несет существенные риски с точки зрения контроля экономики российскими властями. Иными словами, использование данного инструмента оправдано при отсутствии более безопасных с точки зрения мониторинга бизнес – операций со стороны государства [6].



Рисунок 2 – Предлагаемые инструменты обхода ограничений на торговлю ТНК с российским бизнесом в краткосрочном периоде

Более масштабно возможно использовать стратегию обезличивания покупателя путем взаимодействия с

иностранными ТНК черед компании, де – юро не являющиеся российскими контрагентами. К числу таких компаний могут относиться:

- вновь зарегистрированные на территории стран, поддерживающих экономические отношения с целевыми ТНК и не препятствующих реэкспорту соответствующих товаров в Россию; в случае, если некоторая страна препятствует реэкспорту товаров в Россию, но допускает регистрацию на территории собственной страны российской компании либо компании с российским участием, возможно работа с такой страной в случае отсутствия альтернатив;

- профессиональные компании – посредники, обеспечивающие взаимодействие с представителями бизнеса из стран, находящегося под санкциями;

- ТНК – партнеры российского бизнеса, готовые выступить в роли передаточного звена закупаемой продукции за определенную плату.

Отметим, что взаимодействие с подобными торговыми партнерами может быть как формой решения проблем в краткосрочном периоде, так и инструментом выстраивания долгосрочных отношений с ТНК, в том числе ТНК из недружественных стран. Вместе с тем, подобные схемы наделяют компании партнёры значительными экономическими возможностями, которые могут быть использованы во вред отечественному потребителю [7].

Логичным решением означенного противоречия является введение ограничений на деятельность таких компаний – партнеров по таким параметрам, как:

- цена на продукцию для национального потребителя, формируемая в конце цепочки при заданных объемах поставок не ниже определенной величины;

- сроки организации поставки и ответственность юридического лица, осуществляющего поставки, на всю сумму контракта; такое лицо в обязательном порядке должно располагаться в российской юрисдикции и обладать активами, ценность которых достаточно для принятия на себя указанного рынка;

- работа указанных цепочек только на внутривнутрироссийский

рынок; эффективным решением является организация рассматриваемых цепочек непосредственно под запрос крупного предприятия на срок, необходимый для организации импортозамещения продукции ТНК из недружественной страны [1].

Центральное место при организации взаимодействия с ТНК занимает позиция государства как организатора внешнеэкономических отношений. Поскольку в основе глобального разделения труда лежит паритет ценностей продуктов, производимых национальными экономиками, повышение цены продукции ТНК для недружественных стран должно сопровождаться одновременным повышением цены экспортной продукции, производимой для недружественных стран с использованием товаров их экспорта. К числу таких товаров, частности, относятся: природные ресурсы; удобрения и сельскохозяйственный экспорт; продукция, используемая в высокотехнологическом сегменте недружественных стран.

Убытки, связанные с изменением условий торговли, рекомендуется в полном объеме закладывать в стоимость продуктов, производимых с использованием экспортных товаров из недружественных стран в том случае, если такие товары не могут быть замещены поставками конкурентов российского производителя в долгосрочном периоде. Для товаров, замещение которых проблематично только в краткосрочном периоде, увеличение цены может осуществляться на величину не более, нежели величина, связанная с таким замещением, увеличенная на величину текущих потерь иностранного импортера [2].

При необходимости имеет смысл вносить изменения в действующее российское законодательство для обоснования правомерности действий компании – экспортера в случае снижения уровня геополитического противостояния в получения российскими судами исков от иностранных партнеров в будущем. Порядок корректировки цены на отечественную продукцию с учетом изменившихся геополитических рисков и условий торговли, вызванных санкционным противостоянием, предложен на рисунке ниже.

Алгоритм включает в себя три этапа ценообразования. На

первом этапе оцениваются дополнительные затраты экспортера, обусловленные санкционным давлением. Отметим, что период, на который осуществляется корректировка цены, рекомендуется унифицировать [3].



Рисунок 3 – Структура мер, обеспечивающих мотивацию ТНК, являющихся поставщиками российских товаров экспортеров и их партнеров, поставляющих сложно заменимые на мировом рынке товары

Использование указанных на рисунке мер должно способствовать решению таких задач, как:

– повышению стоимости участия в не обоснованных экономически недружественных действиях ТНК в отношении российского бизнеса как для этих ТНК непосредственно, так и для контролирующих их действия стран;

– обеспечение сбалансированной партнерской схемы между отечественным бизнесом и ТНК на основе соображений экономической целесообразности [4].

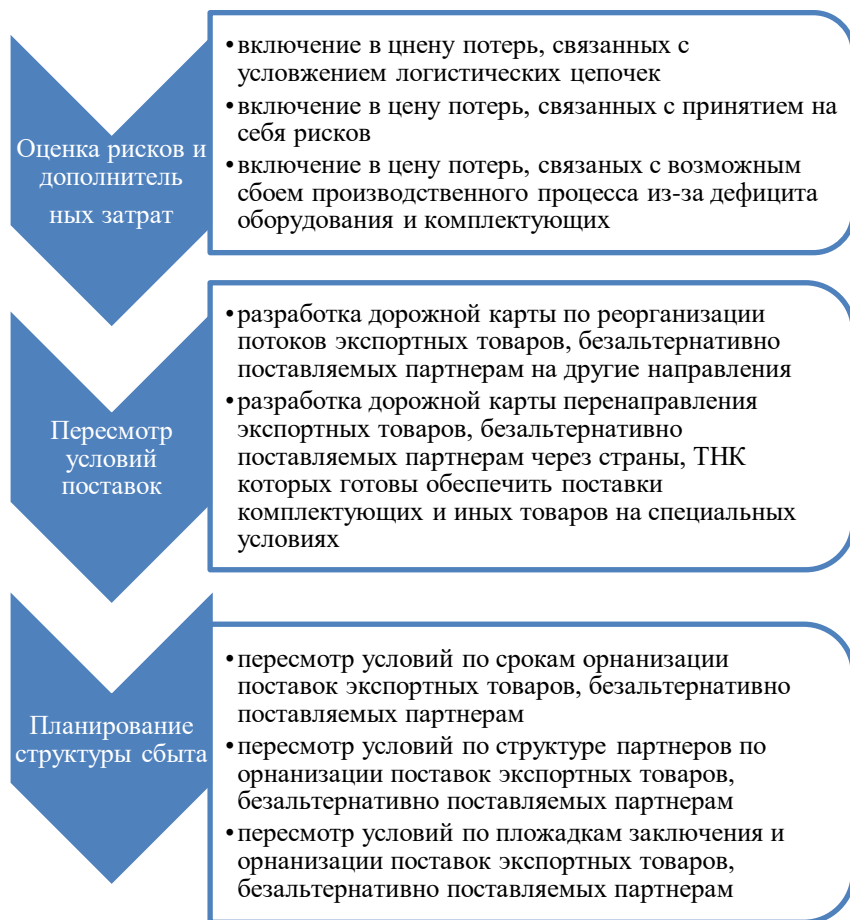
В долгосрочном периоде пересмотр системы отношений российского бизнеса с ТНК предпочтительно осуществлять в рамках дополнения модели экономического развития, базирующейся на ресурсах отечественного бизнеса, дополнительными возможностями, формируемыми путем взаимодействия с ТНК без ущерба для долгосрочной и краткосрочной экономической безопасности страны.

Список использованных источников и литературы:

[1] Прокопович Г.А. Влияние транснациональных корпораций на экономический суверенитет государства // *Мировая экономика: проблемы безопасности*. – 2022. – №1. – С. 58-61.

[2] Тимохин Д. Самоуправление как инструмент инновационного развития // *Самоуправление*. – 2019. – Т. 1. – №1 (114). – С. 25-29

[3] Печкурова А.В. Финансовая безопасность экономического субъекта как неотъемлемая часть экономической безопасности / *Учетно-аналитическое и правовое обеспечение экономической безопасности организации. Материалы IV Всероссийской студенческой научно-практической конференции*. Воронеж, 2022. С. 204-208.

[4] Тимохин Д.В. Стратегическое планирование рисков в соответствии с методикой «экономического креста» / *Производство, наука и образование в эпоху трансформаций: Россия в [де]глобализирующемся мире. Сборник материалов VI Международного конгресса*. М.: Институт нового индустриального развития им. С.Ю. Витте, 2020. С. 201-208.

[5] Дулепов А.Н., Савелов Г.А., Калач Г.П.

Экономическая безопасность в системе национальной безопасности // Оригинальные исследования. – 2022. Т. 12. №4. С. 235-240

[6] Еремин В.В., Крупнов Ю.А., Золотарев Е.В., Решетников С.Б. Глобальный корпоративный контроль как угроза экономической безопасности российской федерации // Экономика. Налоги. Право. -2022. – Т. 15. – №4. – С. 66-76.

[7] Сизова И.Ю., Сизов О.В., Гуренко О.В. Экономическая безопасность в условиях глобализации и влияние транснациональных корпораций на экономику // Экономические и гуманитарные науки. – 2022. – №3 (362). – С. 94-100.

© Р.М. Чунаев, Д.В. Тимохин, 2022

ФИЛОСОФСКИЕ НАУКИ

О.А. Гринева,
к.филос.н., доцент,
e-mail: gold23@inbox.ru,
КГПУ им. В.П. Астафьева,
г. Красноярск, Российская Федерация

МЕХАНИЗМЫ ЗАЩИТЫ ОТ ИНФОРМАЦИОННЫХ МАНИПУЛЯЦИЙ

Аннотация: в данной статье дается обзор современных информационных способов манипуляций человеческим сознанием. Установлены механизмы защиты от информационных перегрузок и предложены возможные варианты сознательного отказа от воздействия средств массовой информации.

Ключевые слова: информационные технологии, влияние, манипуляция, защита, саморазвитие, нравственные ценности.

Жизнь современного человека наполнена различными действиями, начиная от участия в международной деятельности, заканчивая бытовыми или развлекательными мероприятиями. Практически целые сутки человек взаимодействует с внешним миром посредством информационно-технических устройств, таких как мобильный телефон, планшет, компьютер, факс и иные средства связи [1]. Информационные технологии обеспечивают человека в достаточной степени мобильностью, оперативностью, многофункциональностью, упрощают ежедневные заботы и позволяют оставаться осведомленным обо всем на свете.

Тем не менее, обратная сторона частого использования информационных контентов и высокотехнологичного оборудования уводит человека от его истинной природы бытия и в значительной степени влияет на органы восприятия информации, что в свою очередь воздействует на мозг и сознание человека в том направлении, в котором удобно

вышестоящим органам и властям.

Чаще всего, в теленовостях, по радио, в газетах и журналах, в социальных сетях Интернета журналисты освещают негативные и чрезвычайные происшествия. Операторы показывают горы свалок, стесненных жизненными обстоятельствами людей, побуждают народ к постоянной готовности надвигающихся угроз и катаклизмов природы, аварий, мошенничества, заражения воды, воздуха, продуктов питания, детского насилия. Соответственно, современный среднестатистический человек живет угнетенным, полным страхов и сомнений. К тому же с детства большинство родителей предостерегают детей, навеивая страхи, и тем самым усиливают нежелание ребенка взрослеть морально [2].

Следовательно, с каждым годом в странах увеличивается количество психологически незрелых людей, неспособных брать на себя ответственность за свои поступки. Современные технологии заменяют во многом элементарную умственную (например, счет сдачи в магазине) и физическую (например, уборка в квартире) деятельность человека. Возникновение комфортных условий превращает людей в массу, предпочитающую жить обыденной повседневностью, склонных к согласию с мнением большинства. Такой массой людей очень удобно управлять и манипулировать [3].

Социологи, философы и психологи постоянно разрабатывают механизмы защиты человека от психологического информационного воздействия. Однако, каждому человеку необходимо самостоятельно осознать опасность просмотра и прослушивания хаотичного числа каналов, станций, аккаунтов.

Для того, чтобы защитить себя от пагубного влияния низкосортной и недостоверной информации важно повышать свой уровень осознанности. Это долгий путь, требующий волевых усилий и преодоления трудностей. Приведем несколько вариантов для отвлечения себя от повседневной суеты и ежедневной усталости [4].

1. Созерцание природы. Даже если человек живет и работает в центре мегаполиса, важно смотреть на небо, солнце, цветы в клумбах, кустарники и деревья, чтобы ощущать свою

связь с природой.

2. Заниматься саморазвитием. Ежедневное чтение художественной литературы поможет отвлечь себя от негативных мыслей и развивать в себе эмоциональный интеллект. На примерах художественных текстов формируются нравственные ценности.

3. Акцент на приятных мелочах. Весь день наполненный заботами и задачами, можно разбавить комплиментами, порядком, улыбкой.

4. Осознанное дыхание. Во время ходьбы сосредоточьтесь на своем вдохе и выдохе. Дыхание активизирует парасимпатическую нервную систему и помогает справляться со стрессом.

5. Спорт. Физические упражнения снижают уровень тревожности и расслабляют мышцы тела, нормализуется сон.

6. Поиск решения повседневных дел непривычными способами. Сознательно откажитесь от просмотра страниц желтой прессы. Замените привычные сериалы на познавательные передачи. Меняйте маршрут дороги. Посещайте новые места в своей местности (парки, скверы). Новые впечатления способствуют развитию воображения, уменьшению депрессии.

Таким образом, каждому человеку подвластно менять свою жизнь в желаемую сторону. Важно своевременно осознать необходимость перемен и пробовать всевозможные способы реализации своих целей и задач. Возвращение нравственных ценностей является существенным залогом обеспечения психологической безопасности жизни человека.

Список использованных источников и литературы:

[1] Глозман А.Б. Проблема взаимосвязи природы и техники в философии техники. Вест. Моск. Ун-та. Философия. №2. 2006. – С. 22-37.

[2] Барсуков В.Н. Барьеры социальной интеграции старшего поколения в контексте проблемы межпоколенческих коммуникаций // Экономические и социальные перемены: факты, тенденции, прогноз. 2018. №5 Т.11, С.214-230.

[3] Хайдеггер М., Камю А.. Запад. Совесть или пустота?

М.: Алгоритм, 2014. – 269 с.

[4] Training of it-specialists in the "digital economy" / I. Bagdasaryan, A. Stupina, Zh. Shmeleva [et al.] // Albena: Общество с ограниченной ответственностью СТЕФ92 Технолоджи, 2019. – Р. 385-392.

© *О.А. Гринева*, 2022

ФИЛОЛОГИЧЕСКИЕ НАУКИ

*А.С. Алексахина,
преподаватель,
e-mail: antoninaaleksakhina@yandex.ru,
ТГПУ им. Л.Н. Толстого,
г. Тула, Российская Федерация*

ОТЛИЧИТЕЛЬНЫЕ ОСОБЕННОСТИ ЯЗЫКА ТЕЛЕРАДИОВЕЩАНИЯ

Аннотация: данная работа посвящена изучению лингвистических особенностей телерадиовещания. Автор анализирует такие черты языка телерадиовещания как лексическая наполненность, грамматическая простота, структура и просодические черты.

Ключевые слова: английский язык, медиалингвистика, медиатекст, телерадиовещание.

Язык телерадиовещания охватывает огромное количество лингвистических форм, что приводит к тому, что составить единый список его особенностей очень сложно. Но возможно выделить несколько определенных черт, которые выделяются наибольшим образом.

1. Метод (mode).

Метод обычно бывает как устным, так и письменным. Однако бывает и спонтанная речь, например, неподготовленная речь в дебатах, живые интервью и комментарии. Так же бывает и текст, который написан так, как будто не старается передать спонтанную речь, например, короткие истории на радио; письменные утверждения, которые читают, когда люди не способны или не хотят прийти лично. Язык и структура в каждой программе отражает определенные черты, которые ассоциируются с устной или письменной речью. Это зависит от того, какую грань хотят провести вещатели между двумя вариантами речи.

2. Способ (manner).

Способ также зависит от типа транслируемой программы.

Не смотря на то что, между вещателями и аудиторией едва ли есть какое-то взаимодействие, некие отношения со зрителями и слушателями все равно возникают. Как и общение один на один, способ может быть формальным и неформальным. Это зависит от содержания, цели и времени программы. Новостные и документальные программы создают формальные отношения с аудиторией, в то время как развлекательные передачи – неформальные.

3. Статус (status).

Статус программы и аудитории напрямую связан с их отношениями. Вещатели могут пригласить «экспертов», которые выступают в роли советчика или учителя. Они подразумевают, что люди на телевидении или радио не отличаются от обычных людей. В других программах зрители могут быть словно «жучки» – смотреть на обычную жизнь в реальном времени (видео дневники, реалити-шоу). Статус программы будет влиять на выбор лингвистических и просодических характеристик языка.

4. Темы (topics).

В одной программе может подниматься различное количество тем. Например, документальный фильм концентрируется вокруг одной проблемы, в то время как в сериале их может быть несколько. Количество тем и их глубина зависит от цели программы. В программах, где поднимается несколько разных тем, их смена будет ярко выражена с помощью лингвистических или просодических средств языка.

5. Структура (structure).

Структура программы зависит от ее типа. Некоторые программы имеют отличительные черты. Например, новостные передачи всегда имеют начало и конец. Они всегда начинаются с приветствия аудитории и заканчиваются прощанием.

6. Просодические черты (prosodic features).

Просодические черты играют важную роль, поскольку телерадиовещание опирается на произнесение слов. Хотя и большинство программ первоначально существуют в письменном виде, актеры, ведущие и другие ораторы используют свои голоса, чтобы воплотить текст в жизнь. Интонация усиливает значение произносимых слов. Изменения

в интонации обозначают различные отношения и настроения, выделяют грамматические конструкции (например, вопросы и приказы), помогают определить ритм, привлекая внимание к грамматическим границам в абзацах. Изменение высоты голоса поддерживает изменение в интонации, позволяя говорящему выделить свое отношение. Громкость и темп голоса также позволяют говорящему выделить определенную часть в своей речи. Ударение и паузы позволяют привлечь внимание слушателя к определенным лексическим частям.

7. Лексика (lexis).

Лексика напрямую связана с содержанием программы. Некоторые программы являются узконаправленными, и язык это показывает. Другие же – нет, и тут стиль речи будет нейтральным. Выбор стиля речи зависит от типа программы, целевой аудитории, предмета программы.

8. Грамматика (grammar).

Грамматика также связана с типом программы, целевой аудиторией, темой и подходом. В более серьезных программах, скорее всего, будут использоваться формальные и сложные грамматические структуры. И наоборот, если программа приближена к реальной жизни, то и грамматические структуры будут похожи на те, которые используются в реальной жизни.

9. Акценты и диалекты (accents and dialects).

Акценты и диалекты варьируются в зависимости от типа программы, ее участников, а также регионального и социального фона. Например, в новостных передачах чаще всего можно услышать Standard English, а также Received Pronunciation.

10. Обычные, неизменные особенности (normal non-fluency features).

Такие особенности появляются лишь в определенных типах программ, поскольку при их создании будет присутствовать очевидность нерешительности, повторов и отсутствия беглости. Передачи в реальном времени склонны иметь такие особенности.

Подводя итог вышесказанному, следует отметить, что язык, используемый в телерадиовещании, имеет ряд своих отличительных особенностей, которые варьируются в

зависимости от типа передачи, ее направленности, темы и целевой аудитории.

Список использованных источников и литературы:

[1] Арнольд И.В. Стилистика. Современный английский язык: учебник для вузов [Текст] / И.В. Арнольд. 5-е изд., испр. и доп. – М.: Флинта: Наука, 2002. – 384 с.

[2] Гальперин И.Р. Стилистика английского языка (на английском языке). – М.: Московская высшая школа, 1981. – 335 с.

[3] Добросклонская Т.Г. Медиалингвистика: системный подход к изучению языка СМИ. [Текст] / Т.Г. Добросклонская. – Москва, 2008. – 203 с.

[4] Кузьмина Н.А. Современный медиатекст: учебное пособие [Текст] / Н.А. Кузьмина. – Омск, 2011. – 414 с.

© А.С. Алексахина, 2022

А.О. Перзашкевич,
аспирант,
e-mail: hanna.perzashkevich@gmail.com,
науч. рук.: И.С. Ровдо,
д.ф.н., проф.,
Белорусский государственный университет,
г. Минск, Республика Беларусь

ПРОБЛЕМА ПЕРЕВОДА СЛОВ КАТЕГОРИИ СОСТОЯНИЯ С РУССКОГО ЯЗЫКА НА ФРАНЦУЗСКИЙ

Аннотация: данная статья посвящена проблеме перевода слов категории состояния с русского языка на французский. Выделяемая многими специалистами в области русского языка, эта часть речи отсутствует во французском, а потому поиск наиболее удачных соответствий и принципы их выбора представляют для нас особый интерес.

Ключевые слова: слова категории состояния, языковое сознание, перевод, безличный оборот, глагол, прилагательное, существительное, наречие.

В процессе перевода текста с одного языка на другой первой сложностью, с которой сталкивается переводчик, является передача языкового знака. Данное утверждение приводим, основываясь на языковой теории швейцарского лингвиста Ф. де Соссюра (Ferdinand de Saussure). Согласно концепции ученого, язык – это система, имеющая произвольную природу, что позволяет исследователю считать понятие произвольности («*un arbitraire*») ключевым при определении центрального элемента системы, а именно знака («*un signe*»). Лингвист Клодин Норман (Claudine Normand) в научном труде «*L'arbitraire du signe comme phénomène de déplacement*» пишет, что сама идея утверждения произвольности языкового знака не принадлежит Ф. де Соссюру, заслуга швейцарского ученого, в первую очередь, состоит в построении теории языковой значимости: «*La nouveauté saussurienne est dans la théorie de la valeur, non dans l'affirmation de l'arbitraire*» [6, с. 125].

Понимание произвольности было позаимствовано Ф. де

Соссюром у американского филолога Уильяма Дуайта Уитни: «*Whitney a fort justement insisté sur le caractère arbitraire des signes; et par là, il a placé la linguistique sur son axe véritable*» [7; с. 165]. Однако швейцарский лингвист отмечает, что теория У. Д. Уитни не была доведена до конца: «... *il n'est pas allé jusqu'au bout et n'a pas vu que ce caractère arbitraire sépare radicalement la langue de toutes les autres institution*» [7; с. 165]. Ф. де Соссюр утверждает, что существование языка в обществе на протяжении времени, с одной стороны, и произвольность языкового знака, с другой, обуславливают свободное установление взаимосвязи между его звуковой оболочкой и определенными идеями: «*On le voit bien par la manière dont elle évolue; rien de plus complexe: située à la fois dans la masse sociale et dans le temps, personne ne peut rien y changer, et, d'autre part, l'arbitraire de ses signes entraîne théoriquement la liberté d'établir n'importe quel rapport entre la matière phonique et les idées*» [7; с. 165].

Слияние звуковой оболочки и существующей в сознании носителя языка идеи, связанной с реальностью, является по сути уникальным (что не исключает его систематичности) из-за влияния некоторых факторов на звуковую или семантическую составляющую: «... *ces deux éléments unis dans les signes gardent chacun leur vie propre dans une proportion inconnue ailleurs, et que la langue s'altère, ou plutôt évolue, sous l'influence de tous les agents qui peuvent atteindre soit les sons soit les sens*» [7; с. 165]. Из этого следует, что характер такого процесса, можно считать субъективным, а значит, субъективной будет являться и языковая значимость, которую Ф. де Соссюр понимает, в первую очередь, как точность представления идеи в сознании носителя языка: «*Quand on parle de la valeur d'un mot, on pense généralement et avant tout à la propriété qu'il a de représenter une idée, et c'est là en effet un des aspects de la valeur linguistique*» [7; с. 218].

Определение языковой значимости – это основной этап в процессе формирования языкового знака. Так, при слиянии звуковой оболочки и соотносимого с ней понятия в сознании носителя языка возникает определенное представление о реальности, которое в случае его идентификации как

самостоятельной единицы можно считать языковым знаком: «*Dans la langue, comme dans tout système sémiologique, ce qui distingue un signe, voilà tout ce qui le constitue. C'est la différence qui fait le caractère, comme elle fait la valeur et l'unité*» [7; с. 228].

Данное исследование мы посвятили проблеме перевода такой части речи, как слова категории состояния (далее СКС), которую мы понимаем, согласно концепции, представленной В.В. Виноградовым в работе «Русский язык. Грамматическое учение о слове», где категория состояния понимается как «несклоняемо-именные и наречные слова, которые имеют формы времени (для прошедшего и будущего времени аналитические, образованные посредством присоединения соответствующих форм связки *быть*) и употребляются только в функции сказуемого» [1]. Данная часть речи интересует нас в аспекте проблемы перевода, так как, проанализировав ряд источников [2], [3], [4], [5], мы пришли к выводу, что выделять ее во французском языке нецелесообразно.

Выбор способа перевода СКС с русского языка на французский обусловлен тем, как переводчик осознает концепцию состояния и что в ней обладает большей значимостью, то есть какой ее элемент наиболее важен при восприятии объективной действительности. Под концепцией состояния мы, в данном случае, понимаем взаимосвязь таких его факторов, как само состояние, связанный с ним субъект, ситуация, в которой протекает состояние. Кроме того, существенно, каким образом носитель французского языка вообще может воспринимать состояние, и какой элемент значения актуализируется с помощью того или иного грамматического средства.

Итак, если состояние воспринимается как таковое и имеет особую значимость, то перевод осуществляется через безличный оборот. Выбор модели безличного оборота зависит от понимания роли подлежащего. Если за формальным подлежащим скрывается некоторый субъект, узус которого позволяет считать его творителем произвольно возникающего состояния, то переводчик использует модель *il + Prédicat*. Позицию предиката занимает безличный глагол или, значительно реже, личный глагол в значении безличного, что

обусловлено особой значимостью состояния как такового.

В случае признания факта идейной нагрузки личного местоимения третьего лица такого плана выражения можно считать идиомами. Ситуация, в которой протекает подобное состояние, не имеет принципиального значения для перевода, так как состояние не зависит от каких-либо внешних факторов. Если за подлежащим скрывается целая ситуация, в которой существует данное состояние, то используется безличная конструкция типа *ce + être + Adj./Adv./N*. Здесь, как и в первом случае, наибольшей значимостью обладает состояние как таковое, однако в отличие от первой модели, здесь более вероятно возникновение связи с субъектом. Но такая связь либо не подчеркивается, либо определяется через введение прямого дополнения со значением субъекта-носителя состояния.

Выбор части речи, являющейся именной частью сказуемого, обусловлен актуализацией определенной семы: семы признаковости – употребляется имя прилагательное или наречие, семы предметности – имя существительное. Это значит, что состояние может восприниматься переводчиком как признак некоторой ситуации, причем если признак соотносится с такими категориями, как время и пространство, то выражается он через наречие, а не имя прилагательное.

В случае, если состояние воспринимается подобно эмоции или ощущению, возможно его выражение через имя существительное. Однако включение любой части речи в безличную конструкцию не меняет факта первостепенной значимости состояния как такового вне его прямой зависимости от условий его протекания, а также от субъекта.

Если особую значимость для переводчика имеет связь состояния и субъекта его носителя, а также актуальными для него являются локализация состояния во времени и связь с ситуацией его протекания, то используются личные глаголы, что подчеркивает процессуальную природу состояния. Семантическое разнообразие глаголов позволяет достаточно точно передать релевантное значение оригинального слова-состояния, а синтаксическая валентность дает возможность включать в состав предложения необходимые элементы, характеризующие ситуацию. Однако в отличии от

оригинального текста, где предикативный центр представлен одиночным СКС, а значит, связь с субъектом не является ключевой для понимания пропозиции, во французском варианте субъект-носитель состояния оказывается столь же значимым, как и само состояние.

При восприятии субъекта как носителя состояния или обладателя признака переводчик может использовать *expressions de sentiment* типа *avoir* + *N*. Значимостью в таком случае наделяется не состояние как таковое, а факт его прямой соотнесенности с субъектом, то есть важно то, что в определенной ситуации субъект становится обладателем некоторой черты, под которой в широком смысле может подразумеваться чувство, эмоция, возможность и т.п.

Переводя СКС с русского языка на французский, переводчик может воспринять состояние как признак и актуализировать соответствующую сему. Признак в таком случае обладает особой значимостью, а субъект воспринимается как его носитель. При этом природа субъекта не важна: он может быть как одушевленным, так и не одушевленным, на общее значение предложения это не влияет. Использование причастий при актуализации семы признаковости позволяет подчеркнуть процессуальную природу состояния и сохранить состояние внутри предикативного центра предложения, в то время как при использовании при переводе имен прилагательных оно выходит из зоны предикативного центра и занимает позицию определения, чаще обособленного, что позволяет задержать фокус внимания человека, воспринимающего текст, на признаке.

Если при переводе состояние воспринимается как самостоятельный субъект действительности или степень восприятия так высока, как при физическом ощущении, то актуализируется сема предметности и употребляется имя существительное. Особой значимостью обладает именно предметность состояния, позволяющая рассматривать его как самостоятельный элемент действительности, который может находиться как в центре пропозиции, так и на ее периферии. Потенциал имени существительного позволяет соотносить опредмеченное состояние с некоторой ситуацией,

определенными действиями и их временной отнесенностью, наделять его теми или иными признаками.

При восприятии состояния как признака действия предикативный центр может быть смещен со слова-состояния на действие, тогда последнее приобретает особую значимость, а первое становится характеристикой второго и занимает позицию обстоятельства образа действия. В таком случае закономерным является использование наречия, поскольку общее значение данной части речи в сознании носителя французского языка аналогично значению, существующему в сознании носителя русского. Кроме того, использование наречия при переводе СКС с русского языка на французский может быть мотивировано или морфологическим сопоставлением таких частей речи, как СКС и *les adverbess*, или интенцией переводчика.

Если переводчик ставит перед собой задачу передать прагматическое значение конструкции, содержащей в оригинале СКС, то есть сохранить ее общую значимость в коммуникативном акте, то возможна грамматическая трансформация рассматриваемых конструкций. В некоторых случаях достаточным для переводчика является опущение СКС, а в некоторых – необходима полная лексико-грамматическая трансформация. В первой ситуации переводчик находит простейший способ решения проблемы отсутствия во французском языке морфологического соответствия такой русской части речи, как СКС, без потери общего смысла и значимости предложения. Во второй ситуации важность имеет попытка воссоздания атмосферы авторского текста, с целью чего допустимо использование лексически не сопоставимых с оригинальными языковых средств, однако обладающих необходимой переводчику смысловой значимостью.

Результатом нашего исследования можно считать следующее заключение: в случае описания состояния как такового, которое проявляется только в семантических категориях модальности, состояния природы и в некоторых случаях при описании состояния окружающей среды, которое, согласно примерам из текста, семантически не отделимо от состояния природы, передается значение, наиболее точно соответствующее русскому, вкладываемому в понятие СКС. В

остальных случаях происходит актуализация таких понятий, как субъект и/или ситуация, определение их специфики и связи с состоянием, которое может восприниматься переводчиком как таковое, как признак субъекта, ситуации или действия, совершаемого субъектом, или же как самостоятельный субъект, существующий в объективной действительности.

Однако стоит учитывать, что восприятие состояния в целом носит субъективный характер, а это значит, что выбор тех или иных называющих его языковых средств обусловлен тем, как выглядит модель объективной реальности в сознании переводчика, и интегрирование ее в текст при создании перевода, в конечном счете, приведет к созданию иной, в сравнении с оригинальной, языковой реальности, а значит можно утверждать, что носители русского и французского языков при прочтении одного и того же текста столкнутся в итоге с различными языковыми пространствами, а значит, и с разной действительностью.

Список использованных источников и литературы:

[1] Виноградов В.В. Русский язык: грамматическое учение о слове [электронный ресурс] // Slovari.ru. Грамматика – Электрон. данные. URL: <http://slovari.ru/default.aspx?s=0&p=5310&0a0=14#s001>. (дата обращения 18.12.2022 г.)

[2] Гак В.Г. Теоретическая грамматика французского языка: учеб. для вузов. – М.: Добросвет, 2000. – 832 с.

[3] Дубнякова О.А. Категория состояния в современном французском языке (на материале конструкций с фундаментальными глаголами avoir, être, faire) / Диссертация на соискание ученой степени кандидата филологических наук. – На правах рукописи: УДК 801.5.133.1. – Российский государственный педагогический университет им. А. И. Герцена Санкт-Петербург, 2006. – 201 с.

[4] Dictionnaire général pour la maîtrise de la langue française la culture classique et contemporaine / dir. P. Maubourguet. – Paris: Larousse, 1993. – 1690 p.

[5] Le Robert dictionnaire d'aujourd'hui / dir. A. Rey. – Paris: Dictionnaires Le Robert, 1991. – 1092 + 353 p., LXVI, ill.

[6] Normand C. L'arbitraire du signe comme phénomène de déplacement // Dialectiques. N.1/2. – 1974. – P. 109-126.

[7] Saussure F. de. Cours de linguistique générale. – Paris: Éditions Payot & Rivages, 2016. – 409 p.

© *A.O. Перзаишкевич*, 2022

ЮРИДИЧЕСКИЕ НАУКИ

М.У. Белхароев,
магистрант 3 курса
напр. «Конституционное
и муниципальное право»,
науч. рук.: **З.О. Батыгов,**

к.п.н., доцент,
ИнзГУ,
г. Магас, Российская Федерация

ОБЩЕСТВЕННОСТЬ КАК СУБЪЕКТ КОНСТИТУЦИОННО-ПРАВОВЫХ ОТНОШЕНИЙ

Аннотация: в данной статье автором рассмотрено обоснование общественности в качестве субъекта конституционно-правовых отношений, а также сформулированы конституционно-теоретические и конституционно-отраслевые аргументы в пользу обоснования общественности в качестве субъекта конституционно-правовых отношений.

Ключевые слова: Конституция Российской Федерации, субъект конституционно-правовых отношений, общественность, общественные объединения, гражданское общество.

В юридической литературе конституционно-правовые отношения обычно дефинированы в качестве урегулированных нормами конституционного права общественных отношений, участникам которых присущи отдельные права и обязанности[2]. Если по поводу определения конституционно-правовых отношений можно сделать вывод о разработанном универсальном подходе, то состав субъектов конституционно-правовых отношений не характеризуется таким единством научного мнения.

Конституции Российской Федерации термин «общественность» не упоминается. Вместе с тем, в ней содержится 8 формулировок, включающих термины, однокоренные с общественностью:

- о равенстве общественных объединений перед

законом, а также некоторых запретах их создания и деятельности (ч. 4 и 5 ст. 13);

- о равенстве прав и свобод человека и гражданина независимо от принадлежности к общественным объединениям (ч. 2 ст. 19);

- о гарантировании свободы деятельности общественных объединений (ч. 1 ст. 30);

- о возможности обжалования в суд решений и действий (или бездействия) общественных объединений (ч. 2 ст. 46);

- об общественной безопасности как предмете совместного ведения Российской Федерации и ее субъектов (п. «б» ч. 1 ст. 72);

- о полномочии Правительства Российской Федерации по осуществлению мер, обеспечивающих общественный порядок (ч. 1 ст. 114);

- о полномочии органов местного самоуправления по осуществлению охраны общественного порядка (ч. 1 ст. 132)[1].

Как видим, Конституция России использует термины «общественные объединения», «общественная безопасность» и «общественный порядок». Возвращаясь к содержательному наполнению термина общественность в контексте заявленного исследования, уточним определение смежного с ним понятия гражданского общества.

Справедливо будет заметить, что действующая российская Конституция не предусматривает специального раздела или главы о гражданском обществе, и даже не упоминает этот термин. Современные конституции большинства демократических государств также не включают в свои тексты нормы о гражданском обществе. Вместе с тем, отсутствие этого собирательного понятия совсем не означает, что отношения, складывающиеся в гражданском обществе, не могут быть предметом конституционного регулирования [3].

Термин же общественность определяется частью общества, коллективом и т.п., которая наиболее активно участвует в его жизни, определяет основные направления его развития, пользуется большим влиянием, уважением; группой людей, передовой частью, передовыми кругами общества, активно участвующими в социальной, политической, культурной,

экономической и т.п. жизни, выражающая общественное, коллективное мнение и др.[4]. Таким образом, общественность является частью общества и может быть представлена группой лиц или физическим лицом в единственном числе. На наш взгляд, термин «общественность» в виду различной правовой природы включенных в него субъектов, их количественных характеристик, способов деятельности, отраслей участия, отсутствия императивных требований к связям является наиболее подходящим с позиции объединения в нем указанных многообразных субъектов. Полагаем, именно общественность может стать универсальным субъектом (в частности, социальной природы) конституционно-правовых отношений[5].

Анализ указанных документов в связи с обозначенным предметом, позволил сделать следующие выводы и обобщения об упоминании общественности в некоторых контекстах:

- как объект профессиональной деятельности (к примеру, специалисты по связям с общественностью и пр.);
- наименования структурных подразделений органов, организаций, учреждений (к примеру, отделы (управления) по связям с общественностью);
- разновидностей научной и педагогической общественности, входящих в состав советов коллегий, комиссий (к примеру, участие научной общественности в составе совета по стандартам бухгалтерского учета; научной и педагогической общественности в составе совета по аудиторской деятельности).

Исходя из проведенного исследования, считаем, целесообразными конституционно-теоретические и конституционно-отраслевые аргументы в пользу обоснования общественности как субъекта конституционно-правовых отношений.

К конституционно-теоретическим аргументам отнесены:

- продолжающаяся научная дискуссия по поводу субъектов конституционно-правовых отношений и их классификации;
- ограниченность конституционно-правового содержания термина «гражданское общество» для отражения всего многообразия индивидуальных и коллективных

социальных субъектов конституционно-правовых отношений.

К конституционно-отраслевым аргументам отнесены:

– генезис использования в нормативных правовых актах советского периода не только термина «общественность», и ее разновидностей – экономическая, научно-техническая, санитарная, родительская, спортивная театральная и др. общественность;

– формализация термина «общественность» в российских конституционно-правовых актах в сопряжении с объектом профессиональной деятельности (к примеру, специалисты по связям с общественностью); с наименованием структурных подразделений публичных и иных органов и организаций (к примеру, отделы (управления) по связям с общественностью); с компонентом научно-педагогических и профессионально-квалификационных советов, коллегий и комиссий (к примеру, участие представителей общественности в составе квалификационных коллегий судей); с разрешением социально значимых задач ходе взаимодействия с публичными органами.

Список использованных источников и литературы:

[1] «Конституция Российской Федерации» (принята всенародным голосованием 12.12.1993 с изменениями, одобренными в ходе общероссийского голосования 01.07.2020) // СПС Консультант Плюс.

[2] Безруков А.В. Конституционное право России. М.: Юстицинформ, 2015; Смоленский М.Б., Мархгейм М.В. Конституционное право Российской Федерации. Ростов н/Д: Феникс, 2007. С. 15/

[3] Шарифов М.Ш. Современные институциональные формы взаимодействия государства и гражданского общества // Российский юридический журнал. 2015. №5. С. 15-29.

[4] Большой толковый словарь русских существительных / под общ ред. Л.Г. Бабенко. М.: АСТ-Пресс Книга, 2009.

[5] Корнюшкин А.В. Общественность как субъект конституционно-правовых отношений // Пробелы в российском законодательстве. 2018. №1. С. 32-35.

© М.У. Белхароев, 2022

*З.Р. Долтмурзиев,
магистрант 3 курса
напр. «Конституционное
и муниципальное право»,
науч. рук.: Х.М-Б. Шутурова,
ст. преподаватель,
ИнГГУ,
г. Магас, Российская Федерация*

ОСНОВНЫЕ НАПРАВЛЕНИЯ СОВЕРШЕНСТВОВАНИЯ КОНСТИТУЦИОННО-ПРАВОВЫХ ФУНКЦИЙ ИНСТИТУТОВ ПРЕДСТАВИТЕЛЬНОЙ ДЕМОКРАТИИ В УСЛОВИЯХ ИНФОРМАЦИОННОГО ОБЩЕСТВА

Аннотация: в данной статье выработаны и аргументированы теоретические положения о системе функций институтов представительной демократии, а также предложения по совершенствованию процесса реализации функций конкретных институтов представительной демократии.

Ключевые слова: институты представительной демократии, электронное правительство, информационные технологии, принципы.

Современный этап развития институтов представительной демократии связан с переходом к постиндустриальному обществу и развитием «электронного правительства» и цифровой экономики.

Термин «электронное правительство» (e-government) впервые был использован в США [1], где под ним понималась «деятельность по использованию органами власти информационных технологий, интегрированных в процессы управления с целью улучшения доступа и распространения государственной информации, а также государственных услуг, улучшения деятельности органов власти (включая результативность и качество услуг)». В законодательство ЕС он был имплементирован как «использование информационно-коммуникационных технологий в государственном управлении в совокупности с новыми

навыками и организационными изменениями для улучшения демократических процессов» [2]. В отечественном законодательстве данное понятие закрепилось как «форма организации деятельности органов государственной власти, обеспечивающая за счет широкого применения информационно– коммуникационных технологий качественно новый уровень оперативности и удобства получения гражданами и организациями государственных услуг и информации о результатах деятельности государственных органов» [3].

Р.В. Амелин считает, что электронное правительство является динамически изменяемой концепцией: «к электронному правительству относятся лишь определенные направления управленческой деятельности, урегулированные нормами информационного права и системно осуществляемые на базе современных информационно-коммуникационных технологий», причем автор выделяет три таких направления на настоящий момент: обеспечение информационной открытости органов власти; оказание государственных и муниципальных услуг в электронном виде; информатизация государственных органов [4].

На наш взгляд, данный подход, хотя и отражает состояние современного законодательства, является сугубо технологическим. Представляется более верным научное осмысление данного феномена, предложенного Е. А. Казьминой, которая отмечает, что электронное правительство является составной частью электронной демократии и неотделимо от нее, хотя в науке конституционного права зачастую от нее дистанцируется [5].

На наш взгляд, форма представительной демократии едва ли утратит лидирующие позиции в современном информационном обществе и государстве, несмотря на, казалось бы, очевидные преимущества от новых технологий именно для прямой демократии. В условиях развития новых цифровых технологий представительная демократия также получает новые возможности и перспективы. Т.В. Ромашкин пишет, что электронная демократия представляет собой применение электронных средств связи, прежде всего,

интернета, для укрепления демократических процессов и устранения недостатков представительной демократии путем вовлечения населения в управление.

Таким образом, современные технологии дают возможность повышения эффективности исполнения основных функций представительных органов. Однако еще более важным являются тенденции к изменению их содержания и появлению новых форм реализации функций, характерных для институтов представительной демократии.

Институционализация сетевых сообществ и других объединений граждан, претендующих на участие в публичной политике, на наш взгляд, должна быть осуществлена путем принятия нормативного правового акта федерального уровня, устанавливающего следующие основные принципы:

- объединение граждан, целью и/или фактическим результатом деятельности которого является участие в реализации таких властных функций как правотворческая, контрольная, правозащитная, является субъектом публичной политики;

- в соответствии с принципом народного суверенитета такие субъекты должны формироваться и функционировать на началах народного представительства;

- должны быть законодательно установлены условия и пределы такого представительства (так, сетевое сообщество, участниками которого являются граждане, проживающие в одном субъекте Российской Федерации, не может претендовать на выражение интересов всех граждан Российской Федерации);

- должны быть законодательно установлены общие требования к формам участия граждан в деятельности таких объединений (личное, посредством виртуальных аккаунтов и т.д.), к формированию органов и лиц, уполномоченных выступать в конституционно-правовых отношениях от имени сообщества;

- правила формирования и функционирования объединения граждан должны быть зафиксированы в учредительных документах такого объединения;

- должны быть выработаны права объединений граждан, являющихся субъектами публичной политики (например, права

в сфере сбора и распространения информации, близкие к правам журналистов и редакций средств массовой информации), а также механизм административной ответственности за организацию деятельности субъекта публичной политики, не соответствующего законодательно установленным правилам формирования и функционирования

Помимо повышения эффективности деятельности институтов представительной демократии, появления новых возможностей и инновационных функций, повсеместное внедрение современных информационных технологий имеет и обратную сторону. Так, Г.Д. Садовникова справедливо отмечает, что «развитие информационных технологий, позволяющих каждому избирателю непосредственно довести до сведения государственных и муниципальных органов и должностных лиц, непосредственно принимающих решение по тому или иному вопросу, информацию о своих проблемах, интересах и потребностях, с одной стороны, обогащает представительную функцию и облегчает возможность ее реализации, а с другой – снижает востребованность представительных органов» [8]. А.И. Черкасов констатирует, что «в условиях усиления мобильности населения, разрыва прежних социальных связей, утраты субъективного чувства местного сообщества и возрастающей технократизации муниципального управления население все больше теряет интерес к тому, что происходит на местном уровне, ... наблюдается определенный кризис представительной демократии на местном уровне» [7].

Можно сделать вывод о том, что несмотря на конкурентные вызовы, которые возникают перед представительной демократией в современном информационном обществе со стороны прямой демократии и новых форм государственного управления, данная форма по-прежнему является наиболее устойчивой и востребованной, что обеспечивается как историческими традициями, представлениями населения о политическом процессе, так и всей системой фактически существующих и функционирующих государственных институтов. Перед представительной демократией стоит множество не до конца решенных проблем,

связанных, в частности, с необходимостью обеспечить репрезентативность политической системы – актуальность и оперативность представления общественных интересов.

Список использованных источников и литературы:

[1] Конституционное регулирование вопросов безопасности: монография / под общ. ред. Р.В. Пузикова, Яцека Зелинского. – Костанай, Казахстан: Издательство ТОО «New Line Media», 2018. С. 69.

[2] Актуальные проблемы информационного права: учебник / под ред. И.Л. Бачило, М.А.Лапиной. – М.: ЮСТИЦИЯ, 2016. С. 119.

[3] Распоряжение Правительства Рос. Федерации от 6 мая 2008 г. №632-р «О Концепции формирования в Российской Федерации электронного правительства до 2010 года» // СЗ РФ, 2008, №20, ст. 2372.

[4] Амелин Р.В. Государственные и муниципальные информационные системы в российском информационном праве: теоретико-правовой анализ: монография. М.: ГроссМедиа, 2018. С. 42.

[5] Казьмина Е.А. Конституционно-правовые аспекты становления и развития электронной демократии в России // Конституционное и муниципальное право. 2016. №5. С. 46.

[6] Ромашкин Т.В. Институты цифровой экономики // Эпоха науки. 2018. №15. С. 66-67.

[7] Черкасов А.И. Кризис представительной демократии на местном уровне в зарубежных странах и механизмы его преодоления // Муниципальная служба: правовые вопросы. 2014. №1. С. 27.

[8] Садовникова Г.Д. Представительные органы в Российской Федерации: проблемы исторической обусловленности, современного предназначения и перспективы развития. Автореф. дисс. ... докт. юрид. наук. – М., 2013. С. 13

© З.Р. Долтмурзиев, 2022

С.Н. Нечаев,
*магистрант 3 курса напр. «Юриспруденция»,
e-mail: nechaevsn@yandex.ru,
науч. рук.: П.А. Зеленский,
к.ю.н., доц.,
РАНХиГС при Президенте Российской
Федерации (Поволжский институт
управления имени П.А. Столыпина),
г. Саратов, Российская Федерация*

К ВОПРОСУ О ПРЕДЕЛАХ ОСУЩЕСТВЛЕНИЯ ГРАЖДАНСКИХ ПРАВ

Аннотация: проблема аномальности механизма осуществления гражданских прав, является одной из древнейших и широко обсуждаемых в цивилистике, более того, сегодня она становится предметом публикационной активности многих исследователей. Данная статья посвящена вопросу пределов осуществления гражданских прав, рассмотрены и проанализированы разные точки зрения авторов, занимающихся исследованием данной проблематики.

Ключевые слова: гражданские права, пределы гражданских прав, границы осуществления гражданских прав, правовые ограничения осуществления гражданских прав.

Для обеспечения стабильности и предсказуемости гражданско-правового оборота существуют пределы осуществления гражданских прав, противодействующие недобросовестному правопользованию для реализации вредоносной цели в условиях правовой неопределенности, проявляющейся в абстрактности, узости, пробельности, коллизионности и противоречивости гражданского законодательства.

Законодательно пределы осуществления гражданских прав закреплены в ст. 10 ГК РФ, которая гласит:

«1. Не допускаются действия граждан и юридических лиц, осуществляемые исключительно с намерением причинить вред другому лицу, а также злоупотребление правом в иных формах.

Не допускается использование гражданских прав в целях ограничения конкуренции, а также злоупотребление доминирующим положением на рынке.

2. В случае несоблюдения требований, предусмотренных пунктом 1 настоящей статьи, суд, арбитражный суд или третейский суд может отказать лицу в защите принадлежащего ему права.

3. В случаях, когда закон ставит защиту гражданских прав в зависимость от того, осуществлялись ли эти права разумно и добросовестно, разумность действий и добросовестность участников гражданских правоотношений предполагаются» [1].

Однако, тем не менее, как видим, смысловое содержание правовой категории «пределы осуществления гражданских прав» наполнено гражданско-правовыми конструкциями недопустимости злоупотребления гражданским правом, добросовестности и разумности, которые не имеют однозначной правовой оценки по их определениям.

Вследствие чего в правовой литературе дискутируется вопрос по поводу того, что именно понимать под пределами осуществления гражданских прав и как их разграничивать со схожими правовыми категориями «границы осуществления гражданских прав», «пределы гражданского права» и «правовые ограничения осуществления гражданских прав».

Так, некоторые авторы, занимающиеся исследованием данной проблематики, пределом осуществления гражданских прав называют недопустимость злоупотребления правом. Другая же часть правоведов критикует вышесказанное мнение, утверждая, что пределы осуществления гражданских прав и недопустимость злоупотребления гражданским правом соотносятся между собой как общее и частное [2].

По нашему мнению, следует придерживаться второй точки зрения сторонников широкого подхода как наиболее правильной по определению правовой категории «пределы осуществления гражданских прав», так как ст. 10 ГК РФ помимо запрета злоупотребления правом к пределам осуществления гражданских прав еще относит презумптивные принципы добросовестности и разумности.

Кроме того, с нашей точки зрения, нельзя согласиться с

правоведами, отождествляющими пределы осуществления гражданских прав с правовыми категориями «границы осуществления гражданских прав» [3], «пределы гражданского права» [4] и «правовые ограничения осуществления гражданских прав» [5].

Первое утверждение о тождественности пределов осуществления гражданских прав с границами осуществления гражданских прав несостоятельно по причине того, что пределы осуществления гражданских прав вбирают в себя внутренний регулятор правоотношений в виде добросовестного и разумного осуществления гражданских прав и внешний регулятор в виде недопустимости злоупотребления правом в отличие от границ, устанавливающих только внешний регулятор.

Что касается второго утверждения, то оно также неосновательно. И правы те авторы, кто делает вывод о правовых категориях «пределы осуществления гражданских прав» и «пределы гражданского права» как отличных друг от друга понятий.

Собственно, придерживаясь вышеуказанной позиции, В.П. Грибанов [6] и Н. Остапук [7] указывают, что субъективное право представляет собой меру возможного поведения, а осуществление права это уже совершение конкретных действий, посредством которых возможность реализуется в действительность. Следовательно, они соотносятся между собой как возможность и действительность.

К тому же, считаем противоречивой саму правовую категорию «пределы права», ибо право, пронизанное началами добра и справедливости, и имеющее своим назначением уравнивание взаимных интересов, не может быть запрещено. Лишь только на реализацию права, допускающую свободу усмотрения субъектом правоотношений с помощью каких способов претворить возможную модель поведения в действительность, в результате которой способна причинить вред соседским интересам, необходимо накладывать запрет.

Теперь докажем необоснованность третьего утверждения.

Исследовав ст. 22, 30, 102, 174, 274, 400 ГК РФ, регулирующие ограничения, полагаем, правовые ограничения, как и пределы сдерживают нежелательное поведение обладателя

субъективных прав путем запрета его действий. Однако правовые ограничения, в отличие от пределов, направленных полностью на устранение недобросовестного поведения за свои границы, не нейтрализуют реализацию отдельных выбранных действий, а лишь временно их блокируют вплоть до устранения тех обстоятельств, которые вызвали данные ограничения.

Таким образом, правовые ограничения выполняет функцию временного запрета осуществления гражданских права, соответственно, пределы – вневременного запрета осуществления гражданских прав.

Дифференцировать правовые ограничения осуществления гражданских прав от пределов осуществления гражданских прав можно по другим основаниям. Например, по основаниям возникновения – правовые ограничения строго предусмотрены федеральным законом, а пределы права могут устанавливаться федеральным законом, иными нормативными актами и соглашениями сторон; по сфере действия – ограничения воздействуют на процесс возникновения, осуществления и прекращения права, а пределы – на процесс осуществления права.

Но поскольку как было выше определено, что правовые ограничения оказывают воздействие на правоотношения с помощью запрета, а право не может быть подвержено ограничению, то, по нашему мнению, законодатель должен переформулировать ч. 3 ст. 55 Конституции РФ от 12 декабря 1993 г. [8] и п. 2 ст. 1 ГК РФ, заменив конструкцию ограничения прав на ограничения осуществления прав.

Исходя из вышеизложенного, под пределами осуществления гражданских прав следует понимать добросовестное осуществление гражданских прав, при котором выбор субъектом способа реализации возможного поведения происходит таким образом, чтобы не причинить неблагоприятные последствия другим контрсубъектам.

Список использованных источников и литературы:

[1] Конституция Российской Федерации: принята всенародным голосованием 12 декабря 1993 г. (с учетом поправок, внесенных Законами РФ о поправках к Конституции

РФ от 30 декабря 2008 г. N 6-ФКЗ, от 30 декабря 2008 г. N 7-ФКЗ) // СЗ РФ. 2009, N 4, ст. 445.

[2] Емельянов В.И. Разумность, добросовестность, незлоупотребление гражданскими правами. М.: Лекс-Книга, 2002. С. 156.

[3] Гасанов К.К., Стремоухов А.А. Абсолютные права человека и ограничение прав // Правоведение. 2004. №1. С. 172.

[4] Грибанов В.П. Пределы осуществления и защиты гражданских прав: книга. М., 2001. С. 107.

[5] Остапюк Н. Пределы осуществления и нотариальная защита наследственных прав граждан // Гражданское право. 2006. №1. С. 43.

[6] Дерюгина Т.В. Теоретические проблемы в сфере осуществления субъективных гражданских прав: автореф. дисс. ... докт. юрид. наук: Специальность 12.00.03. – гражданское право; предпринимательское право; семейное право; международное частное право. Волгоград, 2011. С. 20.

[7] Емельянов В.И. Запрет злоупотребления гражданскими правами // Законность. 1999. №10. С. 97.

[8] Гражданский кодекс Российской Федерации. Часть первая от 30 ноября 1994 г. N 51-ФЗ 07.2009 N 181-ФЗ): принят Государственной Думой Федерального Собрания Российской Федерации 21 октября 1994 г. // СЗ. РФ. 1994, N 32, ст. 3301; 2002, N 12, ст. 1093; 2006, N 2, ст. 171; N 3, ст. 282; 2009, N 1, ст. 20; 2011, N 15, ст. 2038; СЗ. РФ.

© С.Н. Нечаев, 2022

*А.М. Умаев,
магистрант 3 курса
напр. «Конституционное и
муниципальное право»,
науч. рук.: Х.М-Б. Шутурова,
ст. преподаватель,
ИнГГУ,
г. Магас, Российская Федерация*

ОБЕСПЕЧЕНИЕ КОНСТИТУЦИОННЫХ ПРАВ НЕСОВЕРШЕННОЛЕТНИХ В СИСТЕМЕ ГАРАНТИРОВАНИЯ ПРАВ ЛИЧНОСТИ

Аннотация: в данной статье было рассмотрено раскрытие подходов к обеспечению конституционных прав несовершеннолетних в системе гарантирования прав личности.

Ключевые слова: обеспечения прав несовершеннолетних, реализация прав несовершеннолетних, осуществление прав несовершеннолетних.

Обеспечение прав несовершеннолетних является одной из важнейших проблем, сопровождающих человечество. Необходимость ее решения заключается в том, что обеспечение прав несовершеннолетних является одним из условий существования и развития современного демократического общества.

В научной литературе неоднократно подчеркивается, что несовершеннолетние нуждаются в особом правовом обеспечении их прав и свобод, и, как следствие, их защите, так как являясь по причине возраста наиболее уязвимым специальным субъектом права.

Обеспечения прав несовершеннолетних является одной из глобальных проблем современности, в решении которых заинтересовано все мировое сообщество.

Современный период характеризуется повышенным вниманием к проблемам обеспечения прав детей, однако необходимо отметить, что с точки зрения теоретической обоснованности понятия «обеспечения прав

несовершеннолетних» среди ученых юристов идет давний спор относительно соотношения ключевых категорий, к которым можно отнести такие, как «обеспечение», «реализация», «осуществление». Необходимо отметить, что соотношение указанных определений имеет важное значение в силу того, что в юридической науке одним из определяющих составляющих является терминология, которая в дальнейшем применяется и на практике.

Каждая из приведенных нами выше категорий должна иметь строго очерченное содержание, вследствие чего нужно обратить внимание терминологическому аспекту, что в свою очередь позволит свободно оперировать необходимыми понятиями.

Необходимо обратить внимание, что, несмотря на некоторую смысловую близость вышеуказанных категорий, они имеют разное смысловое содержание.

А.С. Мордовец утверждал, что «данные категории необходимо различать по сути содержания и форме» [1]. С данной точкой зрения можно согласиться.

В настоящее время в современной юридической науке нет определенной точки зрения по этому вопросу. Таким образом, некоторые ученые-юристы, под осуществлением субъективных прав, понимают их реализацию, претворяя в жизнь возможность и необходимость определенного поведения сторон в правовых отношениях, но осуществление прав неразрывно связано с исполнением обязанностей, что является справедливо. Другие ученые, под осуществлением, понимают реальность тех возможностей, которые кажутся законными.

Под правовым обеспечением по защите прав детей, по мнению О.В. Баталовой, понимается «совокупность законов и нормативно-правовых актов федеральных органов государственной власти РФ и органов власти субъектов РФ по обеспечению защиты прав детей»[2].

При этом Г.Ф. Шершеневич отметил, что «субъективное право является средство для обеспечения пользования благами, но последние также принадлежат к понятию права»[3].

Наиболее успешным, на наш взгляд, является определение понятия «субъективного права» как составной

части правового статуса личности, как управомоченной, независимой, самостоятельной и свободной.

Необходимо также дать определение категории «осуществление прав несовершеннолетних», под которым следует понимать, как реализацию прав несовершеннолетних при совершении ими законных действий в рамках их дееспособности, которая определяется законодательством.

Так, по мнению Ф.А. Григорьева и А.Д. Черкасова, «под реализацией права понимают претворение воплощения предписаний юридических норм в жизнь путем правомерного поведения субъектов общественных отношений. Реализация права всегда связана только с правомерным поведением людей, которое соответствует правовым предписаниям. По характеру действий субъектов, степени их активности и направленности выделяют соблюдение, исполнение, использование и применение» [4].

Реализация прав несовершеннолетних предполагает их воплощение в реальную действительность. Реализации прав несовершеннолетних заключается в том, что именно благодаря осуществлению ими права они обретают реальность, тем самым предоставляя их владельцам возможность удовлетворять различные потребности и интересов.

В широком смысле под «реализацией права» понимается его реализация, а также воплощение содержания юридических норм в реальном поведении субъектов. Реализация прав – не что иное, как практическая деятельность людей по осуществлению прав.

Реализация прав несовершеннолетних является результатом их обеспечения и конкретного проявления. Соответственно, несовершеннолетние реализуют свои права через законных представителей, в то время как реализация выражается в осуществлении возможностей, вытекающих из разрешений.

Необходимо согласиться с мнением авторов, которые утверждают, что осуществление прав связано, прежде всего, с регулирующими нормами, именно они, а не обязывающие и запрещающие нормы, обеспечивают обладателя прав и свободы с возможностью свободного выбора в отношении их

использования.

Нельзя не согласиться с мнением К.Б. Толкачева и А.Г. Хабибуллина, что под «категорией безопасности» понимается деятельность государственных органов, общественных организаций должностных лиц и граждан по выполнению ими своих функций, компетенций, обязанностей с целью создания оптимальных условий для строгой, устойчивой реализации правовые нормы законное осуществление прав и свобод»[5].

Такой подход к раскрытию и содержанию категории «обеспечение» применим к пониманию «обеспечения прав несовершеннолетних», поскольку он позволяет нам рассматривать это явление с разных сторон.

По мнению различных исследователей, «обеспечение» представляет собой универсальные действия, средства, которые в совокупности создают наиболее благоприятные условия для функционирования объектов обеспечения. В данном случае «обеспечение» направленно на эффективное осуществление прав несовершеннолетних.

Под воздействием определенной системы факторов возникают новые общественные отношения, которые регулируются нормами права. Так, по мнению Н.И. Козюбры, «массовый процесс изменяющихся правоотношений приводит к их нормативному закреплению, в том числе это относится и к несовершеннолетним» [3].

То есть в условиях, постоянно меняющихся социальных, политических, экономических правоотношений нормы права регулируют вновь возникшие правоотношения, касающиеся подрастающего поколения, и создают соответствующие меры по их обеспечению.

Так, по мнению Е.В. Бурлай, «в условиях быстрого развития социальной действительности, когда ценностно-нормативное ее отражение не поспевает за динамикой социальной жизни, а потребность в правовом упорядочении не исчезает, процесс правообразования проявляется путем создания новых норм права» [6].

Таким образом, нами предлагаются критериями разграничения:

– процедурно-представительный (предполагает

обязательное участие в реализации прав несовершеннолетних законных представителей);

– нормативно-субъективный (определяет нормативное содержание обеспечения прав несовершеннолетних с учетом специфики их статуса);

– судебно-ограничительный (предполагает реализацию пассивного права несовершеннолетних на судебную защиту только через законных представителей / государственные органы с обязательным участием прокуратуры);

– юридической ответственности лиц, не выполняющих свои обязанности по обеспечению прав и интересов несовершеннолетних.

Следует отметить, что с помощью этих средств происходит обеспечение определенных прав, их реализацию необходимо рассматривать как форму выражения прав несовершеннолетних и воплощение их в действительности.

Обеспечение в свою очередь включает в себя широкий спектр законодательных, исполнительных и судебных мер, поэтому его реализацию следует рассматривать как форму выражения прав несовершеннолетних.

Список использованных источников и литературы:

[1] Матузов Н.И. Теория государства и права. М.: Норма, 2002. С. 185.

[2] Батова О.В., Москаленко С.А., Степкин Р.М. Правовые основы обеспечения защиты прав и свобод несовершеннолетних в России // Проблемы правоохранительной деятельности. 2015. №1. С. 25-27.

[3] Баглай М.В. Конституционное право Российской Федерации. М.: НОРМА, 2019. С. 256.

[4] Григорьев Ф.А., Черкасов А.Д. Применение права // Правоведение. 2010. №5. С. 25-27.

[5] Черепанов В.А. Конституционное право России: учебник. М., 2016. С. 85.

[6] Бурлай Е.В. Нормы права и правоотношения в социальном обществе: монография. М., 1987. С.60.

© А.М. Умаев, 2022

*У.М. Умаев,
магистрант 3 курса
напр. «Конституционное
и муниципальное право»,
науч. рук.: Х.М-Б. Шутурова,
ст. преподаватель,
ИнзГУ,
г. Магас, Российская Федерация*

ПРАВО НА ИНСОЛЯЦИЮ В СИСТЕМЕ ПРАВ ЛИЧНОСТИ (ПРИРОДА И СОДЕРЖАНИЕ)

Аннотация: в данной статье было рассмотрено место права на инсоляцию в системе прав и свобод личности, а также его правовая природа и классификация.

Ключевые слова: Конституция Российской Федерации, право на инсоляцию, права человека, классификация, взаимосвязь, статус личности.

В современном мире права человека называют высшей ценностью. В Конституции РФ, в ст. 2 закреплено следующее положение: «Человек, его права и свободы являются высшей ценностью. Признание, соблюдение и защита прав и свобод человека и гражданина – обязанность государства» [1].

Наиболее удачное определение прав человека дает Е.А. Лукашева. Права человека, пишет она, – это нормативно структурированные свойства и особенности бытия личности, которые выражают ее свободу и являются неотъемлемыми и необходимыми способами и условиями ее жизни, ее взаимоотношений с обществом, государством, другими индивидами [2].

Одним из основных критериев подразделения прав человека является политико-правовой статус личности. В этой связи выделяют права человека и права гражданина, о чем шла речь выше. Так называемый «статусный подход» к правам человека, правам личности важен в связи с исследованием права на инсоляцию и выяснением его места и роли в правовой системе.

Не менее важным основанием является разделение прав и свобод человека по степени персонификации субъекта – индивидуальные и коллективные. Разница заключается в том, что индивидуальные права (права отдельного человека) могут осуществляться как конкретным индивидом, так и группой людей, например, право на жизнь, здоровье, достойное жилище, в том числе право на инсоляцию. Коллективные права могут реализовываться только посредством коллектива, объединённой группы людей. Следует отметить, что по своей природе индивидуальные права носят естественный характер (принадлежат каждому человеку с рождения); права коллективные – это не сумма индивидуальных прав – это права, которые принадлежат определенной группе людей, они же и осуществляются этой группой. Например, право наций на самоопределение; кроме того, Конституция РФ предоставляет право на свободу собраний, митингов, демонстраций, шествий и др. (ст. 31), что также невозможно вне коллектива, объединения людей. Здесь возникает немало спорных вопросов, которые так или иначе отражены в юридической литературе. В первую очередь, речь идет о противоречии интересов индивида и коллектива, ибо они не всегда совпадают, что в практической жизни вызывает не мало проблем.

Исходя из сказанного, право на инсоляцию является как индивидуальным правом, поскольку каждый человек вправе иметь возможность пользоваться солнечным светом, равно также, как и иметь право на жизнь, чистый воздух, свободу слова, вероисповедания и т.д., так и коллективным правом. Здесь можно обратиться к опыту Японии в сфере регулирования права на инсоляцию. Так, иск, поданный в суд за восстановлением нарушенного права на инсоляцию в Японии коллективом, а не индивидуально, имеет большую вероятность его удовлетворения.

Представляется, что право на инсоляцию имеет отношение ко всем трем поколениям прав. Как отмечалось, право на инсоляцию взаимосвязано с тремя основополагающими правами – правом на здоровье, правом на достойное жилище и правом на благоприятную окружающую среду. Однако все эти права имеют разную природу и относятся

к разным поколениям. Таким образом, можно выделить следующие аспекты, доказывающие, что право на инсоляцию все-таки является правом первого поколения. В силу следующих обстоятельств:

а) солнечный свет является важнейшим фактором здоровья человека, в связи с чем прослеживается очевидная взаимосвязь права на инсоляцию и правана здоровье.

Прежде всего, под здоровьем следует понимать состояние полного физического, душевного и социального благополучия, а не только отсутствие болезней и физических дефектов [4], как считают специалисты Всемирной организации здравоохранения.

б) солнечный свет – это природное явление, и в силу этого государство или какой-либо другой институт вряд ли может запрещать человеку пользоваться солнечным светом; солнце освещение также не зависит от воли других людей. Солнечный свет для человека не создается государством, человек приобретает возможность пользоваться световой энергией с рождения вне зависимости от положения человека в обществе и иных характеристик, также как человек пользуется кислородом, водой и т.д.

Кроме того, в последнее время популярен так называемый юридико-антропологический подход, согласно которому права человека нужно в хорошем смысле культивировать в зависимости от антропологического константа (жизненные сферы повседневности) и позиции системности мира. Первый критерий позволяет выделить жизнесферные права, где люди, по мнению других авторов, создают каналы связи, институционализируют поведение и др [5]. В связи с данным исследованием интерес представляет классификация жизнесферных (первичных) прав человека. Таким основанием авторы предлагают естественно– антропологические, связанные с поддержанием телесности и контроля со стороны семьи (образцы демографии, гигиены, здравоохранении). Нет сомнения, если использовать предполагаемый подход, то право на инсоляцию своими корнями уходит в естественные антропологические права, связанные с телесной сущностью человека.

Подводя итог, сделаем вывод о том, что солнечный свет

способствует поддержанию благоприятной окружающей среды и создает комфортные условия не только в зданиях и помещениях, но и в целом. И еще одно заключение: право на инсоляцию – многогранное явление, которое сложно отнести к какому-либо одному виду или подвиду прав и свобод личности. Однако не только право на инсоляцию затруднительно включить в ту или иную классификацию. А.А. Пронин, анализируя перечень прав человека, справедливо отмечает, что легко убедиться в том, что некоторые права нельзя не только отнести к одной из групп, но и как-то объединить; их место в той или иной группе зависит от того, как их интерпретировать[6].

Итак, право на инсоляцию – важнейший элемент системы прав и свобод личности. Природа данного права сложна и неоднозначна, поскольку солнечный свет – явление физическое, не зависящее от воли человека; скорее наоборот – человек и другие существа выстраивают свою жизнь в зависимости от солнца и его активности. В этой связи стоит рассуждать о влиянии солнечных лучей на человека, которые играют определяющую роль на состояние его здоровья. Данные факторы свидетельствуют об естественном происхождении права на инсоляцию. Между тем, без поддержки государства реализация данного права в полной мере не представляется возможной, что определяет зависимость права на инсоляцию от воли государства. Иначе говоря, государства, которые в своем законодательстве не провозглашают такое право и отрицают имплементацию соответствующих международных правовых документов, оставляют своих граждан и население в целом без юридической возможности защитить данное право.

Кроме того, следует констатировать взаимосвязь права на инсоляцию с такими правами человека как право на здоровье; право на достойное жилище; право на благоприятную окружающую среду. Однако, не смотря на тесную взаимосвязь с указанными правами человека, представляется, что право человека на инсоляцию можно характеризовать и как самостоятельное право. Выше предложено интерпретировать право на инсоляцию в объективном и субъективном смысле.

В настоящее время большинство государств озадачено

проблемой развития и гарантирования прав и свобод человека. Для этого создаются новые органы (например, Уполномоченный по защите прав предпринимателей), развиваются и совершенствуются механизмы защиты и др. Однако проблема развития и защиты права человека на инсоляцию пока не стала достаточно актуальной для Российской Федерации. В будущем необходимо развитие научной доктрины права на инсоляцию, с помощью которой более точно определить место данного права в системе других прав и свобод личности, а также его связь и зависимость.

Список использованных источников и литературы:

[1] «Конституция Российской Федерации» (принята всенародным голосованием 12.12.1993 с изменениями, одобренными в ходе общероссийского голосования 01.07.2020) // СПС Консультант Плюс.

[2] Права человека: учебник / отв. ред. Е.А. Лукашѐва. М.: Норма: ИНФРА-М, 2011. С. 12.

[3] Дубровский Д. Индивидуальные и коллективные права: противоречия практики [Электронный ресурс] // Научная электронная библиотека «Гражданское общество в России». URL: http://www.civisbook.ru/files/File/Dubrovskiy_ind.pdf. (дата обращения: 19.11.2022).

[4] Устав (Конституция) Всемирной организации здравоохранения от 22 июля 1946 г. // Министерство здравоохранения – Издательство «Медицина», ВОЗ, Женева, 1968.

[5] Акмалова А.А., Калицин В.М. Проблемы современной классификации прав человека / А.А. Акмалова, В.М. Калицин // Права и свободы человека и гражданина: теоретические аспекты и юридическая практика. Рязань: Концепция, 2017. С. 149.

[6] Пронин А.А. Права человека: аспекты проблемы: Моногр. Екатеринбург: Изд-во Рос. гос. проф. – пед. ун-та, 2006. С. 95.

© У.М. Умаев, 2022

*С.М. Эльбукаев,
магистрант 3 курса
напр. «Конституционное и
муниципальное право»,
науч. рук.: Х.М-Б. Шутурова,
ст. преподаватель,
ИнГГУ,
г. Магас, Российская Федерация*

ИНСТИТУТ РОСПУСКА ПАРЛАМЕНТОВ СУБЪЕКТОВ ФЕДЕРАЦИИ

Аннотация: в данной статье автором были изучены подходы к осмыслению категории роспуска регионального законодательного органа, как универсальной конституционной правовой категории.

Ключевые слова: институт роспуска, досрочное прекращение, региональный парламент, законодательный (представительный) орган государственной власти субъекта РФ, высшее должностное лицо субъекта федерации.

Центральное место в перечне оснований досрочного прекращения полномочий регионального парламента занимает его роспуск. Следует сказать о том, что институт роспуска является институтом конституционного права ввиду того, что закрепляется основополагающим законом государства, тем самым представляя собой систему взаимосвязанных норм, согласно которым закрепляются основания и порядок применения данного института. Также, следует сказать и о том, что институт роспуска в отношении различных государственных органов имеет различия, как в основаниях, так и в процедуре, но все же имеет множество и общих признаков, что делает возможным говорить о комплексности данного института права.

В отношении роспуска законодательного органа можно говорить о принудительном и досрочном прекращении полномочий регионального парламента, который, согласно мировой практике, в большинстве случаев осуществляется

главой государства. В случае с федеративным государством можно говорить и о роспуске парламента субъекта данной федерации, который может осуществляться иным федеральным органом государственной власти. Роспуск влечет за собой прекращение легислатуры, а именно утрату полномочий законодательного органа.

Можно говорить о теоретической возможности, что при проведении новых выборов, ранее распущенный орган может быть избран в том же или практически в том же составе[2].

Говоря о роспуске регионального парламента, мы говорим о той ситуации, когда в дальнейшем не представляется возможным обеспечение непрерывного государственного процесса, а также дальнейшее нормальное функционирование всего государственного аппарата.

Необходимо сказать о том, что при роспуске регионального парламента высшим должностным лицом, последний всегда рассчитывает на то, что региональный парламента изменит занятую позицию в новом составе. В данном случае, роспуск следует расценивать как стремление преодоления сложившегося конституционного конфликта, который не удастся решить посредством стандартных процедур установленных действующим законодательством.

Умышленное создание конституционного конфликта приравнивается к невыполнению закрепленных конституционными нормами обязанностей, в данном случае обязанностей регионального парламента, которые являются латентными [3].

Так наиболее типичным основанием роспуска регионального парламента можно назвать основание, предусмотренное п. 4 ст. 9 Закона, которое предусматривает роспуск данного органа в случае установления в судебном порядке принятие региональным парламентом нормативного правового акта противоречащего федеральному законодательству, в свою очередь, региональный парламента не предпринял каких-либо мер, направленных на исполнение данного решения в течение шести месяцев с момента его принятия. К одному из условий следует отнести, что подобное не исполнение повлекло различного рода препятствиям в

реализации полномочий органов публичной власти, различным нарушениям прав и свобод человека и гражданина, нарушению интересов юридических лиц и данный факт также установлен в судебном порядке.

Схожими можно назвать и условия отрешения от должности высшего должностного лица субъекта федерации Президентом РФ, где основание выступает принятие главой субъекта федерации нормативного акта, противоречащего конституционным нормам или федеральному законодательству [4].

Необходимо также отметить, что самой процедуре роспуска регионального парламента предшествует весьма длительная и сложная процедура, что в полной мере дает возможность законодательному органу субъекта РФ самостоятельно устранить выявленные нарушения и избежать мер конституционно-правовой ответственности [5].

Сам процесс досрочного прекращения полномочий регионального парламента по основаниям, предусмотренным в.

Анализ положений Закона показал, что и в данной области есть свои противоречия и проблемные вопросы. Так, в соответствии со ст. 9 данное основание рассматривается как самостоятельная мера конституционно-правовой ответственности регионального парламента. Однако, закон не определяет, когда именно у высшего должностного лица субъекта РФ возникает право роспуска регионального парламента. В случае с роспуском регионального парламента Президентом РФ, неисполнение решения суда в течение шести месяцев или иного срока установленного судом должно повлечь оговоренные в законе последствия, установленные также в судебном порядке.

Таким образом, следует сказать, что только законодательный (представительный) орган государственной власти субъекта РФ и высшее должностное лицо данного субъекта привлекаются к мерам конституционно-правовой ответственности в виде досрочного прекращения полномочий за принятие нормативных правовых актов, противоречащих действующему федеральному законодательству. В данном случае, не совсем понятной представляется позиция самого

федерального законодателя. Так, к примеру, Федеральное Собрание РФ неоднократно принимало нормативные правовые акты, противоречащие конституционным нормам, однако к ответственности данный орган не может быть привлечен.

Подводя итог, следует сказать, что основания досрочного прекращения законодательного (представительного) органа государственной власти субъекта РФ, закрепленные в ст. 9 Закона, не позволяют в полной мере выстроить эффективный механизм применения к региональному парламенту мер конституционно-правовой ответственности. Таким образом, необходимо дополнить перечень оснований досрочного прекращения полномочий регионального парламента, как меры конституционно-правовой ответственности, посредством включения такого основания как утрата доверия избирателей.

Необходимость наделения населения субъекта РФ правом на референдуме решать вопрос роспуска законодательного (представительного) органа государственной власти субъекта РФ объясняется также и тем, что данный орган осуществляет свою политику в интересах всего населения субъекта РФ. Таким образом, если население субъекта РФ видит или считает, что та политика, которую проводит региональный парламент не отвечает интересам населения, а значит и интересам субъекта в целом, то население должно иметь определенные рычаги воздействия на данный представительный орган государственной власти, в частности и посредством применения мер конституционно-правовой ответственности.

Отдельно следует отметить необходимость урегулировать и вопрос привлечения к ответственности высшего должностного лица субъекта РФ к ответственности ввиду того, что данное должностное лицо является непосредственным участником законодательного процесса. Принимаемый законодательным (представительным) органом государственной власти субъекта РФ нормативный правовой акт вступает в силу после обязательного обнародования посредством его подписания высшим должностным лицом субъекта РФ. Это может быть либо простое подписание принятого парламентом субъекта федерации нормативного правового акта, либо принятие отдельного специального акта. Таким образом, данный

нормативный акт не может приобрести обязательную юридическую силу без непосредственного участия высшего должностного лица субъекта РФ, в противном случае, нормативный правовой акт подлежит отклонению с непосредственной мотивировкой.

Список использованных источников и литературы:

[1] Вихляева А.А. Правовое регулирование конституционно-правовой ответственности субъектов Российской Федерации // Государственная власть и местное самоуправление. 2012. № 9. С. 26-29.

[2] Авакьян С.А. Актуальные проблемы конституционно-правовой ответственности // Конституционно-правовая ответственность. – М.: Изд-во Московского университета, 2001. С. 9-32; Колосова Н.М. Конституционные санкции // Законодательство и экономика. 2000. №11. С.4-10

[3] Овсепян Ж.И. Государственно-правовое принуждение и конституционно-правовое принуждение как его отраслевая разновидность // Конституционное и муниципальное право. – М.: Юрист, 2005, №1. – С. 12-20.

[4] Липатов Э.Г. Компетенция органов власти субъектов Российской Федерации в сфере правотворчества / под ред. В.В. Володина. Саратов: Изд-во Саратовского университета, 2009. С. 158

[5] Акчурина А.В. Институт государственной регистрации нормативных правовых актов исполнительных органов государственной власти субъектов Российской Федерации: проблемы и перспективы // Lex russica. 2017. № 9. С. 47-55.

© С.М. Эльбукаев, 2022

ПЕДАГОГИЧЕСКИЕ НАУКИ

К.Ш. Арынова,

п.ғ.к., аға оқытушы,

Г.Ө. Әбдіқайыр,

М013 Химия педагогтарын даярлау

магистранты,

Г.М. Абызбекова,

х.ғ.к., аға оқытушы,

Қорқыт Ата атындағы ҚУ,

Қызылорда қ., Қазақстан Республикасы

ХИМИЯ САБАҚТАРЫНДА МЕНТАЛЬДЫ КАРТАНЫ ПАЙДАДАНУ ӘДІСТЕМЕСІ

Аннотация: в статье изложена методика применения ментальной карты на уроках химии.

Ключевые слова: ментальная карта, интеллект карта, методика обучения, методы.

Қазіргі әлемдегі қарқынды өзгерістер, атап айтқанда ақпараттың үдемелі өсуі мектептегі білім беру процесін ұйымдастыру тәсілдеріне айтарлықтай әсер етеді. Демек, педагогикалық университеттерде мектеп пәндерін оқыту әдістемесін қайта қарау қажет. Оқытудың тиімділігін арттыру үшін жалпы білім беретін мектептерде білім беру сапасын жақсарту, оқушылардың оқу процесіне ынтасын арттыру және тарту үшін сабақтарда қолданылатын көптеген әдістер, формалар мен оқыту құралдары бар. Оқушының танымдық және шығармашылық белсенділігін жүзеге асыру үшін оқу процесінде заманауи білім беру технологиялары қолданылады, бұл, әдетте, білім сапасын арттыруға мүмкіндік береді.

Қазіргі уақытта білім беру сапасын арттыру мақсатында білім алушылардың білімін бағалауға және осы білімді практикалық қызметте іске асыруға объективті көмектесетін оқыту әдістері пайдаланылуы тиіс. Бүгінгі таңда осындай қызықты технологиялардың бірі, жоғарыда айтылғандардан басқа, ментальды немесе ақыл-ой карталарының технологиясы

[1]. Вахрушева, 2019

Әлемдік деңгейде менталды карталар немесе оны жады картасы, не интеллект-карталар білім алушылардың шығармашылық және ойлау қабілеттерін дамытатын әртүрлі көлемдегі және күрделілік деңгейіндегі ақпаратты өңдеуге және есте сақтауға арналған визуализацияның бірегей және қарапайым әдісі. Интеллект карталары мидың сол және оң жарты шарларының жұмыс жасауын қамтамасыз етіп, сөйлеудің, есте сақтаудың және ойлаудың дамуына ықпал етеді. Сондықтан да, бүгінгі күні әлемдік практикада менталды карталарды жасау технологиясы білім алу процесінде, бизнес саласында, адамның өзінің күнделікті жұмысын оңтайландыру үшін де қолданылатын техника деп есептеледі.

Химия сабақтарында менталды карталарды қолдану тиімді, өйткені бұл технология ақпаратты әр түрлі формада қарым-қатынасты білдіруді, ойларды визуализациялауды және құрылымдауды біріктіреді. Интеллект карталарын жасау келесі салаларда пайдалы: оқыту, шығармашылық, ойлау, есте сақтау, жазбалар, баяндамалар жасау, презентациялау, ҰБТ және түрлі сынақтарға дайындық кезінде өзекті болып табылады [2].

Бүгінгі таңда ментальды карталар адам өмірінің әртүрлі салаларында қолданылады (ғылым, менеджмент, мәдениет), сонымен қатар білім беру жүйесінде кеңінен қолданылады. Ментальды карталарды қолдану аясы өте кең және оларды белгілі бір дәрежеде электронды (электронды білім беру ресурстары, жаппай онлайн курстары, электронды кітаптар және т.б.) сияқты заманауи білім беру технологияларымен біріктірілді деп айтуға болады.

Ментальды карталарды білім берудің барлық дерлік деңгейлерінде мектепке дейінгі жастан бастап, жоғары оқу орындарында да пайдалануға болады. Тәжірибе көрсеткеніндей ментальды карталарды оқу процесін тиімді ұйымдастыру үшін қолануды Алдабергенова, Узакова, Карманова еңбектерінде көрсеткен [3].

Ментальды карта немесе ақыл-ой картасы (ағылшынша «mind map» – ақыл карталары, «жад карталары», «ассоциативті карталар» немесе әойлау схемаларыә) – кез – келген нәрсені визуализациялау әдісі, жалпы жүйелік ойлаудың схемалары мен

сызбалары арқылы ұсыну. Сондай-ақ, бұл әдіс әдеттегіден гөрі рефераттарды жазудың ыңғайлы тәсілдерінің бірі ретінде қарастыруға да болады [4]. Воробьева және басқалар

Білім мен модельдеу жүйелерін бекітудің графикалық әдістері ғасырлар бойы оқу процесінің әдістемесінде, оқыту процесінде мұғалімдерде туындайтын мәселелерді шешу үшін дауыс, есте сақтау, визуалды ойлау, миға қозғау салуда қолданылып келген. Ең алғашқы графикалық жазба біздің заманымыздың III ғасырындағы философ Порфирий Тирос жасаған, ол Аристотель философиясының категориялары тұжырымдамасын графикалық схема түрінде ұсынды. Осыған ұқсас әдісті философ Раймунд Луллий (1235-1315) өз қызметінде де қолданған. 1950 – жылдардың аяғында адамның оқу процесін сипаттау кезінде XX ғасырдың басында Аллан Коллинз мен Росс Куиллианның еңбектерінде одан әрі дамыған семантикалық байланыстар арқылы жасалды [5].

Профессор М.Е.Бершадский семантикалық жадыны желі түрінде ұйымдастырудың моделін ұсынды, онда ұғымдар олардың арасындағы қатынастарды көрсететін байланыстармен өзара байланысты болды. Әзірленген теорияның арқасында болашақта білімді ұсыну модельдерінің әр түрлі өзгеруіне және оларды бейнелеуге арналған көптеген жұмыстар ұсынылды [6]. Бершадский, 2012

Ментальды карта әдісін қолдануға болады: тұлғаның зияткерлік әлеуетін дамытуда; дамуға оқу арқылы немесе әртүрлі интеллектуалды мәселелерді шешу арқылы қол жеткізуде; оқытуда; теориялық материалды (дәрістерді) жинақтауда; кітаптарды жинақтауда; белгілі бір тақырып бойынша материал дайындауда; жаңа материалды зерделеу кезеңдерінде, оны бекіту, жалпылауда; әртүрлі шығармашылық мәселелерді шешуде; миға шабуылда; презентацияларда; баяндамаға дайындауда; әр түрлі деңгейдегі жобаларды жоспарлау және әзірлеуде; маңызды істер тізімін жасауда; тренингтер өткізуде; зияткерлік қабілеттерін дамытуда; жеке мәселелерді шешуде.

Психологтардың пікірінше, ментальды карталарды қолмен салған дұрыс, бұл жағдайда шығармашылық ойлау максималды түрде белсендіріледі, сондықтан бұл проблемаларды немесе

мәселелерді тез шешуге әкеледі.

Оқу процесіне инновациялық білім беру технологияларының элементтерін енгізу оқыту процесінің тиімділігі мен сапасын арттырады, сондай-ақ химияны оқыту кезінде білім алушылардың оқу-танымдық қызметін арттыруға мүмкіндік береді. Жалпы, интеллект карталарының технологиясы қазіргі қоғамға қажет тұлға ретінде оқушыны қалыптастыруға және дамытуға бағытталады.

Пайдаланылған әдебиеттер тізімі:

[1] Вахрушева А.В. Использование метода интеллект – карт в образовательном процессе // Студенческий: электрон. научн. журнал, 2019. – №41(85). – С.76-80.

[2] Бершадский М.Е. Понимание как педагогическая категория. – М.: Педагогический поиск, 2003. – 176 с.

[3] Алдабергенова А.О., Узаква М.К. Роль и основы разработки ментальных карт // Инновационные научные исследования: теория, методология, практика: сб. статей XIII Международной научно-практической конференции, 20 марта 2018. – Пенза, 2018. – С. 89-91.

[4] Воробьева В.М. Эффективное использование метода интеллект-карт на уроках: Методическое пособие // В.М. Воробьева, Л.Г. Будунова, Л.В. Чурикова. – М.: ГБОУ «ТемоЦентр», 2013. – 46 с

[5] Дронова Е.Н. Ментальные карты в учебном процессе: роль и основы разработки // Проблемы современного образования, 2017. – №2. – С. 118-124

[6] Бершадский М.Е. Теоретико-практические аспекты работы с картами интеллект-понятий // Народное образование, 2012. – №6. – С. 203-212.

© *К.Ш. Арынова, Г.Ө. Әбдіқайыр, Г.М. Абызбекова, 2022*

*А.О. Басенко,
магистрант 1 курса
напр. «Педагогическое образование»,
науч. рук.: О.Н. Исаева,
к.пед.н., доц.,
РГУ им. С.А. Есенина,
г. Рязань, Российская Федерация*

ВАЖНОСТЬ ИСПОЛЬЗОВАНИЯ ЮМОРА КАК СРЕДСТВА ОБУЧЕНИЯ ИНОСТРАННОМУ ЯЗЫКУ

Аннотация: данная статья посвящена использованию юмора в обучении иностранному языку. Юмор помогает поддерживать интерес и мотивацию студентов. Юмор и смех также могут помочь менее общительным ученикам на языковых занятиях участвовать в занятиях и групповой работе, не чувствуя себя незащищенными или уязвимыми. В данной статье рассмотрено влияние использования юмора и смеха на создание непринужденной и открытой атмосферы для изучения языка.

Ключевые слова: юмор, иностранные языки, мотивация, позитивная обстановка, запоминание информации.

Есть ли место юмору в образовательной среде? Может ли он быть средством повышения мотивации обучающихся? Почему некоторые учителя считают его таким важным инструментом при обучении?

В классе, где юмор определяется как “действие, совершаемое с помощью лингвистических и нелингвистических средств любым из участников”, то есть учениками или учителем, юмор тоже может проявляться в различных формах и служить разным целям. Использование юмора учителем в основном связано с вопросами эффективности преподавания, обучения учащихся, атмосферы в классе, мотивации учащихся, оценки учителей учащимися и непосредственность учителя. С помощью юмора гораздо проще сконцентрировать внимание обучающихся на том или ином вопросе. Даже взаимоотношения между обучающимися и педагогом выходят на более работоспособный уровень, так как юмор помогает создать

непринужденную и доверительную обстановку, в которой проще работать и обучающимся, и самому преподавателю.

Подтверждение выше сказанному утверждению мы можем найти в статье Ребекки Кроз, где автор делает акцент на том, что многие исследования подтвердили, что люди, которые вместе смеются над одними и теми же шутками, обладают достаточно крепкой социальной связью. Коллективный смех также связан с формированием своего рода «внутригрупповой солидарности», которая усиливает внутригрупповую динамику и создает чувство единства.[3]

Непринужденная атмосфера в классе помогает снизить тревожность учащихся и разрешить эмоционально напряженные ситуации в классе. Так, Кравцова А.А. отмечает, что юмор помогает разрядить обстановку, избежав переутомления, чуть отдохнуть и лучше вникнуть в новый материал.[4]

Важно отметить, что чувство тревоги студента создает эффективный фильтр, ментальный блок, который делает человека в целом невосприимчивым к новому языковому материалу. При этом нельзя не упомянуть тот факт, что учащиеся вынуждены общаться на языке, в котором они еще не чувствуют себя достаточно свободно, а для них это уже своего рода стресс. Поэтому очень важно прилагать усилия для создания благоприятной обстановки в классе, который изначально рассматривается обучающимися как некая враждебная среда.

Выше упомянутый факт достаточно часто упоминают психологи в сфере образования. Согласно Ребекке Кроз обучение наиболее эффективно, когда оно связано с положительными эмоциями и выполняется в позитивном настроении. Положительные эмоции могут помочь направить внимание, что, в свою очередь, улучшает память и облегчает обучение. В то время как положительные эмоции помогают направить внимание, что, в свою очередь, способствует обучению, отрицательные эмоции, такие как чувство тревоги и стресса, оказываются контрпродуктивными для удержания и обучения. [3]

Юмористический аспект, который обучающиеся могут потреблять через специально подобранные юмористические

материалы или в качестве специально заданного тона разговора, способен разрушить авторитарную и напряженную атмосферу в классе. Более того, Масуд Азизинежад и Масуд Хашеми говорят о том, что юмор и смех помогают застенчивым ученикам больше участвовать в занятиях и чувствовать себя частью группы. Это способ общения с теми изучающими язык, которые слишком боятся и застенчивы, чтобы выразить себя на иностранном языке. Чтобы начать говорить, им нужно чувствовать, что их услышат и будут слушать.[2]

Юмор имеет позитивное влияние на процесс обучения, так как помогает освежить память. В данном случае юмор выступает неким новым стимулом для запоминания информации. В когнитивной психологии данное явление называется эффектом Ресторффа. Оно заключается в том, что если в ряду однородных объектов один из них обладает какими-то уникальными свойствами, как-то отличается от других, то именно он и притягивает к себе внимание, надолго оставаясь в памяти. Данный эффект, который также называют эффектом «желтого маркера», может быть применим к любой области знания, в том числе и к иностранным языкам. [5]

Говоря про использование эффектом Ресторффа непосредственно в обучении, стоит пристальное внимание обратить на использование историй для достижения данной цели. Когда учитель рассказывает про значимые события, такие как свадьба, слава и т.п., такие истории служат отличным фундаментом для запоминания новой информации.

В среде изучения иностранных языков юмор может иметь двойное назначение – с одной стороны, это инструмент представления лингвистических явлений и культурных знаний, а с другой стороны, юмор можно рассматривать как иллюстрацию и подкрепление уже приобретенных культурных и лингвистических знаний. Так, Марина Моход Ариф и Суфий Амин Салами отмечают, что в основном, словесный юмор, такой как словесные игры, забавные истории, каламбуры и шутки, связанные с содержанием, играют значительную роль в развитии социолингвистической и социокультурной компетенции изучающих иностранный язык. [1]

Рассматривая взаимосвязь юмора и лингвистической

компетенции, Ребекка Кроз считает, что благодаря использованию юмора учащиеся становятся “чувствительными к структурным и семантическим различиям между разными языками”, получая представление о том, какие виды юмора уместны в разных ситуациях. При этом, говоря о культурной компетенции и юморе, Ребекка Кроз замечает, что преподавание нового материала с помощью юмористических материалов может быть интересным способом информирования учащихся об определенных традициях в целевой культуре.[3]

Важно отметить, что Масуд Азизинежад и Масуд Хашеми в статье приводят данные опроса 70 случайно выбранных студентов высших учебных заведений на предмет использования юмора для повышения мотивации в изучении Английского языка. На основе проведенного опроса авторы статьи сделали вывод, что большинство студентов согласно с положительным влиянием юмора на развитие внутренней мотивации при изучении Английского языка. В целом респондентам понравился процесс изучения языка с использованием юмора на занятиях. Более того они обнаружили, что именно шутки или просто смешные истории помогают расслабиться и меньше чувствовать тревогу при ответах. Данные также показали, что большинство студентов согласны с утверждением, что изучение английского языка доставляет удовольствие, когда учитель / лектор использует юмор. Наконец, исследование показало, что респонденты верят в пользу юмора в изучении иностранного языка за счет создания более благоприятной учебной среды.[1]

Суммируя все выше сказанное, можно сделать вывод, что использование юмора в классе влечет за собой как общие преимущества для преподавания и процесса обучения в целом, так и специфические при применении на уроках иностранного языка. Использование юмора учителем влияет на обучение учащихся двумя способами: с одной стороны, юмор работает как средство привлечения внимания, которое непосредственно стимулирует и влияет на умственные способности учащихся, отвечающие за память и обучение. С другой стороны, юмор, вызывающий веселье и смех, работает не только как мотиватор учащихся, но и создает более непринужденную и позитивную

атмосферу в классе, что, в свою очередь, благотворно сказывается на обучении.

Список использованных источников и литературы:

[1] Arif M. M. A study on the use of humour in motivating students to learn English / M.M. Arif, S.A. Salmee // Asian Journal of University Education. – 2019. №4. – С. 257-265.

[2] Azizinezhad M. Humour: A pedagogical Tool for Language Learners / M. Azizinezhad, M. Hashemi // Procedia – Social and Behavioral Sciences. – 2011. – №30. – С. 2093-2098.

[3] Krause R. Humour – An ‘Important Spice to Use in Teaching’? On Humour and Its Uses in English as a Foreign Language Classrooms [электронный ресурс]. – Электрон. данные. URL: https://www.geisteswissenschaften.fu-berlin.de/we06/engdid/A_ressourcen/pdfs/hausarbeiten/Humour-in-EFL-Classrooms--Rebekka-Krause-.pdf (дата обращения 17.12.22 г.). – Заглавие с экрана.

[4] Кравцова А.А. Особенности использования чувства юмора в преподавании иностранного языка для студентов неязыковых специальностей / А.А. Кравцова // Язык. Культура. Коммуникация: изучение и обучение: Материалы III Международной научно-практической конференции, Орёл, 18–19 октября 2018 года. – Орёл: Орловский государственный университет им. И.С. Тургенева, 2018. – С. 138-142. – EDN CYYUHM.

[5] Попова О.О. Использование психологических эффектов как способ повышения эффективности изучения иностранных языков / О.О. Попова // Современные проблемы филологии и методики преподавания языков: вопросы теории и практики: IV Международная научно-практическая конференция, посвященная 55-летию факультета иностранных языков ЕИ КФУ, Елабуга, 23 октября 2020 года. – Елабуга: Елабужский институт (филиал) федерального государственного автономного образовательного учреждения высшего профессионального образования «Казанский (Приволжский) федеральный университет», 2020. – С. 205-207. – EDN BSVSNM.

© А.О. Басенко, 2022

*С.Н. Варнавский,
аспирант 3 курса напр. «Образование
и педагогические науки»,
e-mail: svarnavsk@yandex.ru,
Международный инновационный университет,
г. Москва, Российская Федерация*

ОСНОВНЫЕ ТЕНДЕНЦИИ ПО ФОРМИРОВАНИЮ ГРАЖДАНСТВЕННОСТИ И ПАТРИОТИЗМА МОЛОДЕЖИ В РОССИИ

Аннотация: данная статья посвящена проблемам формирования гражданственности и патриотизма молодежи в разные исторические периоды России.

Ключевые слова: гражданственность, патриотизм, молодежь.

Для того, чтобы возродить дух нации необходимо воспитывать у людей гражданственность и патриотизм, развивать идею государственности. Вопросам гражданско-патриотического воспитания детей и молодежи всегда уделялось большое внимание со стороны ученых на разных этапах исторического развития человечества. Далее рассмотрим, как к гражданственности и патриотизму относились в разные исторические периоды.

Проблемам воспитания гражданственности и патриотизма человека большое внимание уделялось в трудах К.Д. Ушинского [1], Сухомлинского [2; 3], А.Н. Радищева [9], А.С. Макаренко [7; 8] и многих др.

Великие педагоги того времени считали, что патриотизм – это стремление человека к обеспечению процветания родной земли и является основой духовной жизни.

К примеру А.Н. Радищев полагал, что основной целью воспитания – это подготовить настоящего патриота и гражданина, «сына Отечества», который будет защищать интересы народа и готов ради него на все. [9, с. 205–206].

К.Д. Ушинский [1], развивал такой принцип, как народность в воспитании, и указывал, что важно воспитывать у

детей любовь к Родине, гуманность, ответственность трудолюбие.

Так же о важности патриотического воспитания говорил еще один русский ученый А.Ф. Афтонасьев. Он считал, что процесс воспитания должен готовить для общества человека, для жизни в государстве. Воспитание должно «возрастить и образовать в нем понятия, чувствования и волю по духу, законам и требованиям того общества, в котором человек будет жить, по обширности того поприща, на котором он предназначается действовать» [10, с. 394].

Развитие в детях чувства патриотизма – это одна из главных задач, которая стоит перед воспитанием считал В.Г. Белинский: «Любить свою родину – значит пламенно желать видеть в ней осуществление идеала человечества и по мере сил своих споспешествовать этому» [11, с. 488-489].

Вопросы гражданско-патриотического воспитания молодежи после Великой Октябрьской революции 1917 года несомненно приобрели новое веянье и содержание, а также особенную актуальность, поскольку поменялась идеология и цели. Цели коммунистического воспитания нашли отражение в многочисленных работах педагогов того периода времени. Касаясь вопросов воспитания государственные деятели указывали на важность, того что необходимо развивать у молодежи любовь к Родине, советского патриотизма. И это должно вестись через знакомство детей со своей страной, с ее историей и культурой, а также учувствовать в общественной и трудовой жизни страны. Разнообразны исследования в области педагогике по вопросам гражданско-патриотического воспитания в советский период времени. Это исследования раскрывали, теоретические, так и методологические и прикладные аспекты. Один из выдающихся ученых того времени А.С. Макаренко отмечал, что каждый воспитанник «должен быть смелым, мужественным, честным, трудолюбивым патриотом» [8, с. 115].

Патриотическое воспитание в 30-40 гг. XX века отражались в работах В.А. Никольского, М.М. Сазоновой О.М. Лобовой и многих др.

После Великой Отечественной войны гражданско-

патриотического воспитания молодого поколения приобрела особый смысл и значение, и в-первую очередь это было обусловлено тем, что в трудные времена патриотические чувства проявляются особенно ярко. В послевоенный период проявлялся массовый героизм, а также трудовой патриотизм советских людей. Отметим, что на основе решений партии и с учетом идей коммунизма решались проблемы. Важное значение имеют работы В.А. Сухомлинского [2], по исследованию вопросов гражданско-патриотического воспитания. Он считал, что именно школа должна воспитывать у молодежи стремление к активной трудовой и общественной деятельности, беззаветному служению Родине. «Гражданственность – это корень убеждений, мыслей, чувств, поступков человека» [3, с. 3]. Выделяются исследования проблемы гражданско-патриотического воспитания 50-60 гг., которые проводили В.А. Слостенин, И.С. Марьенко и др. А в 70-80 гг. разрабатывались различные аспекты гражданско-патриотического воспитания для подрастающего поколения.

Педагогическая мысль 80-х годов отличалась от предыдущей, тем что осознавали необходимость к возвращению патриотического и гражданского воспитания в русло процессов демократизации, которые проходили в мире, что было отмечено в трудах Б.Т. Лихачева, Г.Н. Филонова и др.

Многие из исследователей (А.М. Ковалев, М.И. Кондаков, А.С. Вишняков, и др.) ранее считали, что гражданственность является одной из главных нравственных и идейных свойств личности, а патриотизм – качество нравственное. Гражданственность подпитывается патриотизмом. Гражданин обладает набором прав и обязанностей перед своей Родиной, а патриот чувствует любовь к ней. В таком определении гражданственность включает в себя общечеловеческие духовные ценности [4].

После развала Советского Союза проблемам гражданско-патриотического воспитания подрастающего поколения стало уделяться меньше внимания, послужило этому изменение, как политических, так и экономических подходов в развитии государства, а, следовательно, привело к изменениям основ воспитания молодежи.

Только в начале нулевых годов XXI века, проблемам воспитания патриотизма и гражданственности стало уделяться больше внимание со стороны государства. Что, привело к созданию государственной программы патриотического воспитания. На данный момент это государственная программа Патриотического воспитания на 2020-2025 гг.

Для того, чтобы развивать теорию гражданско-патриотического воспитания в современных условиях требуется дать определение следующим понятиям «гражданственность», «патриотизм», «патриотическое воспитание», «гражданское воспитание». Всесторонний анализ, такого понятия, как «патриотизм» требует того, чтобы раскрыть его с различных аспектов: историческом, философском, социальном, педагогическом, психолого-педагогического, что позволит дать характеристику данному понятию. Например, в философском аспекте, такое понятие, как патриотизм представляет собой общественное, историческое явление, которые являются характеристиками конкретного общества. Стержнем для личности является именно патриотизм, который включает различные компоненты, которые представлены в таблице 1.

Таблица 1 – Основные аспекты понятия гражданственности

| №, п/п | Название аспекта | Характеристика |
|--------|--------------------------|--|
| 1 | Философский | Общественно-историческое явление, обусловленное характеристиками конкретного общества и наличием «естественных» основ, отражающих привязанность человека к родным местам [12, с. 49-52]. |
| 2 | Социально-педагогический | Патриотизм может рассматриваться как социально-нравственная ценность, которая выражает отношение личности к Родине и Отечеству, выступающих в качестве объектов ценностного отношения. |

| | | |
|---|--------------------------|---|
| 3 | Педагогический | Патриотическое воспитание трактуется как процесс взаимодействия педагогов и воспитанников, направленный на развитие патриотических чувств, убеждений и устойчивых норм патриотического поведения. |
| 4 | Психолого-педагогический | Патриотизм, отражая совокупность социальных и нравственных норм конкретного общества, составляет необходимое условие дальнейшего прогрессивного развития страны, государства. [10, с. 252]. |

Понятие гражданственности может рассматриваться в различных аспектах. На рисунке 1 приведены основные аспекты понятия гражданственности.



Рисунок 1 – Основные аспекты гражданственности

Гражданское воспитание – это процесс, который

целенаправленно организован для формирования гражданских качеств личности человека, которые необходимы ему для того, чтобы успешно проходила социализация в ходе разнообразных видов деятельности [4]. Основная цель гражданского воспитания состоит в формировании гражданственности как качества личности, которое заключает в себе уважение к государству, любви к Родине.

В настоящее время в обстановке которой живем мы проблема гражданско-патриотического воспитания в обществе должно занимать приоритетное направление в политике государства. Мы видим, что сегодняшняя ситуацию в стране, а именно участие наших Вооруженных сил в специальной военной операции в Украине способствовала консолидации общества, повысилась поддержка народа президента. Но, без четкой государственной программы по вопросам воспитания гражданственности и патриотизма не возможно добиться поставленной цели. Конечно, есть государственная программа «Патриотическое воспитание граждан РФ на 2020-2025 годы», которая была утверждена Постановлением Правительства РФ от 05 октября 2019 г. №795 [5]. Но, сегодняшние реалии требуют модернизации данной программы.

В данную программу должны входить мероприятия образовательного и воспитательного характера. И они должно выполняться не формально, так скажем для галочки.

В свете происходящих событий в стране мы видим, что государство разрабатывает различные проекты по формированию гражданственности и патриотизма, а именно в мае 2022 года в государственную думу был внесен проект о всероссийском детском движении, это было сделано в юбилей пионерии. Идею создания детского движения 20 апреля 2022 года на заседании наблюдательного совета АНО «Россия-страна возможностей» поддержал президент России Владимир Путин. Законопроект о российском детском и молодежном движении называется «Большая перемена». Закон разработан для содействия «проведению государственной политики в интересах детей и молодежи», а также «для участия государства в воспитании детей, их профессиональной ориентации». Необходимость создания нового движения объясняется задачей

воспитания патриотизма и гражданственности.

С 1 сентября 2022 года в каждой школе исполняется гимн Российской Федерации в начале учебной недели, с поднятием государственного флага, что положительно влияет на формирование патриотизма.

Хотелось отметить, что сейчас мы наблюдаем новые вызовы глобального масштаба, которые стоят перед нашей страной. Многочисленные санкции и проводимая враждебная политика стран запада в отношении России требуют большей консолидации общества. А результативное воспитание патриотизма и гражданственности детей и молодежи позволит нашей стране дальше развиваться.

Список использованных источников и литературы

[1] Циулина М.В. Патриотическое воспитание школьников: возможности социообразовательной среды [Текст] / М.В Циулина // Народное образование. – №1. – 2013. – С. 52–259

[2] Сухомлинский В.А. Воспитание советского патриотизма у школьников: Из опыта работы сельской школы [Текст] / В.А. Сухомлинский. – М.: Учпедгиз, 1959. – 148 с.

[3] Сухомлинский В.А. Но гражданином быть обязан [Текст] / В.А. Сухомлинский // Неделя (еженедельник). – 1974. – 4-10 нояб. Воспитание гражданственности и патриотизма молодежи: исторический аспект 32 Вестник Челябинского государственного педагогического университета. 2015. №6 Г.Я. Гревцева, Н.В. Ипполитова

[4] Гревцева Г.Я. Воспитание гражданина и патриота: теория и практика: учеб. пособие / Г.Я. Гревцева, М.В. Циулина. – Челябинск: Цицеро, 2014. – 300 с.

[5] Государственная программа «Патриотическое воспитание граждан РФ на 2020-2025 годы», утверждена Постановлением Правительства РФ от 05 октября 2019 г. №795.

[6] Макаренко А.С. Доклад в Педагогическом училище [Текст] / А.С. Макаренко // Соч. – М.: Изд-во АПН РСФСР, 1951. – Т. 5. – С. 407-419.

[7] Макаренко А.С. Проблемы школьного советского воспитания [Текст] / А.С. Макаренко // Соч. – М.: Изд-во АПН

РСФСР, 1951. – Т. 5. – С. 109-225.

[8] Радищев А.Н. Изб. пед. соч. [Текст] / А.Н. Радищев. – М.: АПН РСФСР, 1952. – 711 с.

[9] Афтонасьев А.Ф. Мысли о воспитании [Текст] // Антология педагогической мысли в России в первой половине XIX века / сост.п.А. Лебедев. – М.: Педагогика, 1987. – С. 394-402.

[10] Белинский В.Г. Полн. собр. соч.: в 13 т. [Текст] / ред. коллегия: Н.Ф. Бельчиков и др. – М.: АН СССР, 1954. – Т. 4. – 676 с.

[11] Голотвин Х.Г. Традиции советского патриотизма [Текст] / Х.Г. Голотвин, Р.Я. Мирский. – М.: Мысль, 1975. – 200 с.

© С.Н. Варнавский, 2022

*Е.В. Волкова,
ассистент кафедры английского языка,
e-mail: volhelena@mail.ru,
ТГПУ им. Л.Н. Толстого,
г. Тула, Российская Федерация*

ТЕОРЕТИЧЕСКИЕ ОСНОВЫ ОБУЧЕНИЯ АУДИРОВАНИЮ КАК ВИДУ РЕЧЕВОЙ ДЕЯТЕЛЬНОСТИ НА УРОКАХ АНГЛИЙСКОГО ЯЗЫКА

Аннотация: аудирование в процессе обучения иностранному языку обычно предшествует чтению, письму и говорению, поэтому освоение иностранного языка как сложной социокультурной и лингвистической компетенции должно производиться в тесной взаимосвязи всех видов речевой деятельности.

Ключевые слова: речевая деятельность, социокультурная и лингвистические компетенции, аудирование.

Как известно, на раннем этапе развития у ребенка происходит неосознанное освоение языковых навыков через имитирование обращенной к нему речи. На старшем этапе обучение идет уже осмысленно, но компонент имитирования сохраняется, когда при прослушивании аутентичных аудиоматериалов ученики неосознанно и сознательно пытаются освоить и воспроизвести интонационные и фонетические особенности изучаемого языка. Путем аудирования одновременно учащиеся осуществляют и усвоение лингвистического состава и грамматических структур языка, происходит понимание различия утвердительных, отрицательных, вопросительных конструкций и способах их применения. Таким образом, аудирование является серьезным всесторонним средством обучения языку.

Вместе с тем аудирование позволяет улучшить и другие речевые навыки, такие как письмо, говорение, чтение, что позволяет использовать его в качестве дополнительного, а иногда и основного средства обучения данным видам речевой деятельности. В процессе аудирования учащиеся активно

применяют и развивают речевые навыки, полученные на предыдущих этапах обучения, поэтому можно говорить, что аудирование выступает не только как мощное средство формирования языковых навыков, но и служит для устойчивого их поддержания на высоком уровне.

Чтение, говорение и аудирование, являясь видами речевой деятельности, теснейшим образом связаны между собой. Так, в процессе и аудирования, и чтения осуществляется восприятие и смысловая интерпретация информации, а говорение и аудирование можно рассматривать как два явления, вместе образующих устную речь.

Крупный отечественный педагог и психолингвист И.А. Зимняя выделяет следующие отличительные особенности аудирования как вида речевой деятельности:

По характеру речевого общения аудирование и говорение можно отнести к видам речевой деятельности, посредством которых осуществляется устное общение (даже в случае передачи информации с использованием различных технических устройств).

По своей роли в процессе общения аудирование, как и чтение, является реактивным видом речевой деятельности.

По направленности на получение или отдачу коммуникативной информации аудирование, в отличие от письма и говорения, относится к рецептивным видам речевой деятельности.

По форме протекания аудирование является внутренним процессом, поскольку при аудировании включаются и задействуются такие психические операции и действия, как восприятие речи на слух, внимание, распознавание и сравнение лингвистических конструкций, их идентификация, предугадывание последующей информации, обобщение, сохранение в памяти, генерация выводов. То есть восприятие информации, реконструкция чужой мысли и личная реакция на полученное сообщение.

Предметом аудирования является чужая мысль, заключенная в звучащем тексте и подлежащая распознаванию, а продуктом аудирования – сделанные слушателем собственные выводы и умозаключения. Конечным результатом аудирования

можно назвать восприятие и понимание смыслового содержания сообщения и личная реакция, выраженная путем речевого сообщения или неречевым образом (внутренняя психическая реакция, адекватное объективное поведение). На услышанную информацию можно ответить устно, либо принять во внимание, сохранить в памяти, выразить реакцию жестами или мимикой.

Основную трудность при овладении иностранным языком представляет выработка навыков и умений аудирования и говорения. Причем, говорению невозможно научиться без аудирования. Они вместе образуют один акт устного общения. Аудирование является производным, вторичным в процессе коммуникации, оно сопровождает говорение и синхронно ему. Развитие навыков аудирования как вида речевой деятельности является одной из самостоятельных задач обучения иностранному языку.

Аудирование с использованием аутентичных материалов является первым шагом на пути погружения учащихся в естественную языковую среду со всеми ее социокультурными национальными особенностями. С его помощью учащиеся получают серьезный инструмент для самостоятельного получения информации из доступных источников, могут участвовать в информационно-коммуникативном международном общении. Ввиду стремительного развития новейших технологий и проникновение их во все сферы жизни аудирование становится средством оценки или самооценки своей готовности к речевому общению путем применения навыков аудирования на практике.

Таким образом, аудирование, являясь самостоятельным видом речевой деятельности, может выступать и как серьезный инструмент всестороннего языкового обучения.

Основные трудности восприятия аудиоматериала

Исследователи и педагоги выделяют различные группы трудностей, связанные с восприятием аудиоматериала учащимися. Наиболее распространенными в методической практике и значимыми сложностями являются языковые трудности, то есть относящиеся к особенностям речи слушающего и говорящего, культурные и социальные трудности, вызванные тонкими историческими и

социокультурными компонентами речи.

Миньяр-Белоручев, в своей работе «Теория и методы перевода», выделяет, например, трудности, связанные непосредственно с предъявляемым аудиоматериалом, такие как внешние помехи и качество записи, темп речи, длительность звучания, тема материала и т.д.

В процессе изучения этого вопроса и определении путей преодоления возможных трудностей аудирования мы выделили следующие трудности как наиболее актуальные:

Трудности, связанные с языковой формой общения.

Возникают при наличии в аудиотекстах не только незнакомого материала, не изученного ранее, но и при наличии сложного уже известного материала. Также сюда следует отнести сложности, вызванные стилистическими текстовыми особенностями, наличие большого количества диалектизмов, идиоматических и специфических выражений. Поскольку индивидуальные особенности речи говорящего, такие как темп, четкость дикции, интонация и т.п., оказывают на аудиовосприятие свое действие, то их тоже следует отнести к первой группе трудностей.

Фонетические сложности обычно вызываются при использовании аутентичных материалов на ранних этапах обучения из-за неготовности учащихся и отсутствии у них навыков различения четких границ в звуках в отдельных словах и между словами.

Грамматические особенности иностранного языка, не имеющие аналогов в родной речи, также вызывают сложности восприятия незнакомого аудиоматериала.

Педагогическая практика показывает, что даже обучение с помощью носителя языка, владеющего всеми необходимыми приемами и методами обучения, глубоко знающим родной язык и его специфику, не подготовит в должной мере учащихся к пониманию иностранной речи на слух за пределами образовательного учреждения. Безусловно, только большой объем работы с аутентичными материалами способен снять сложности восприятия, связанные с языковой формой общения.

Список использованных источников и литературы:

[1] Елухина Н.В. Основные трудности аудирования и пути их преодоления. – Общая методика обучения иностранным языкам: Хрестоматия / Сост. Леонтьев А.А. – М.: Рус. яз. – 1991. – 360 с.

[2] Методика обучения иностранным языкам в начальной и основной общеобразовательной школе: в 2 т. Т 1: Учебное пособие для студентов педагогических колледжей / под ред. Филатова В.М. – М.: Феникс, 2004. – 416 с.

© *Е.В. Волкова, 2022*

*Т.В. Диль-Илларионова,
к.п.н., доц., заведующий кафедрой
дошкольного и начального образования,
e-mail: saxenadil@mail.ru,
Орский гуманитарно-технологический
институт (филиал) ОГУ,
Л.В. Козлова,
педагог-психолог
высшей квалификационной категории,
e-mail: luboshka1@mail.ru,
МДОАУ «Детский сад №96 г. Орска,
г. Орск, Российская Федерация*

ПСИХОЛОГО-ПЕДАГОГИЧЕСКОЕ СОПРОВОЖДЕНИЕ СЕМЕЙНОГО ОБРАЗОВАНИЯ В РАМКАХ ДЕЯТЕЛЬНОСТИ КОНСУЛЬТАЦИОННОГО ЦЕНТРА

Аннотация: в статье рассматривается опыт организации организации консультационного центра для родителей (законных представителей) детей, не посещающих дошкольную образовательную организацию. Описываются некоторые организационно-методические условия деятельности центра, основная проблематика и проблемы взаимодействия с родителями, указаны критерии эффективного сопровождения.

Ключевые слова: дошкольное образование, консультационный центр, взаимодействие с родителями.

Реализуя семейное образование как форму освоения ребенком образовательной программы в семье, родители (законные представители) самостоятельно выбирают образовательную траекторию, организуют и осуществляют образовательный процесс. Для обеспечения единства и преемственности семейного и общественного воспитания родители могут обратиться в консультационные центры (далее – КЦ).

Консультационный центр (далее – КЦ) создается с целью оказания методической и психолого-педагогической помощи родителям (законным представителям), обеспечивающим

получение детьми дошкольного образования дома.

В муниципальном дошкольном образовательном автономном учреждении «Детский сад №96 «Рябинка» комбинированного вида г. Орска» функционирует КЦ (служба) психолого-педагогической, диагностической и консультативной помощи родителям с детьми дошкольного возраста.

Цель КЦ заключается в создании системы комплексной психолого-педагогической помощи для повышения компетентности родителей в вопросах образования и воспитания, в том числе для раннего развития детей в возрасте до трех лет и психолого-педагогическое сопровождение семейного воспитания.

Для эффективной реализации цели и задач был определен состав педагогов, оказывающих методическую, диагностическую и консультативную помощь семьям (старший воспитатель, педагог-психолог, учитель-логопед, специалисты других организаций). Было обеспечено информирование родителей, воспитывающих детей дошкольного возраста о работе консультационного центра ДООУ путем устного информирования населения, размещения информации на Интернет-сайте ДООУ о предоставлении муниципальной услуги и пр.

Были созданы следующие организационно-методические условия системной деятельности КЦ: оснащение центра современными дидактическими материалами для диагностической и коррекционной работы с детьми дошкольного возраста; усовершенствование помещения центра (были оборудованы современные и комфортные функционально-изолированные зоны: зона индивидуального консультирования родителей, зона коррекционно-диагностической работы с детьми, зона подгрупповой работы (для проведения заседаний семейного клуба «Школа эффективных родителей», тренингов и группового консультирования); в зоне ожидания расположены информационные стенды с режимом работы консультационного центра, планом работы, буклеты с консультациями специалистов и др.; для решения вопросов консультирования родителей использовались специализированные кабинеты

(педагога-психолога, учителя – логопеда), для организации деятельности детей на то время, пока с их родителями работали специалисты, активно использовалась творческая мастерская и игровые центры; составлены планы просветительской работы с родителями (законными представителями); разработаны и реализованы сценарии встреч семейного клуба «Школа эффективных родителей».

Практика общения с родителями позволила нам выявить наиболее типичные проблемы, волнующие взрослых, обращающихся за консультативной помощью. Так, к основным проблемам можно отнести: невозможность посещения ребёнком дошкольного учреждения в силу специфики заболевания, преодоление адаптационного периода у будущего воспитанника детского сада, социализация детей дошкольного возраста, не посещающих ДОО, нарушения речевого развития у детей, поведенческие отклонения, соответствие психофизического развития ребёнка возрастным нормам, организация игровой деятельности и досуга; помощь ребенку в соответствии с его индивидуальными особенностями и др.

Актуальным является вопрос особенностей развития детей преддошкольного возраста. Родители нуждаются в практических рекомендациях по продвижению своего ребёнка в разных сферах компетенции: интеллектуальной, физической, социальной, художественно-эстетической, коммуникативной, как результата, сформированной готовности ребёнка к школьному обучению. Родителей часто волнует выбор образовательного учреждения для обучения ребёнка. Но мы видим актуальность данной проблемы глубже, и обусловлена она важными моментами.

С одной стороны, дети, не посещающие ДОУ, часто не готовы войти в новую школьную жизнь. Их воспитание нередко осуществлялось стихийно, без чёткой обоснованной программы, вне определённой системы. Возможно, они подготовлены интеллектуально, но у них не сформирована мотивация обучения в школе, они не готовы проявлять внимательность и усидчивость, испытывают сложности в общении со сверстниками. С другой стороны, существует ещё и социальная проблема. Основным преимуществом детского сада является

возможность для ребёнка общаться со сверстниками. Круг общения многих «домашних» детей ограничивается родителями, родственниками и друзьями родителей. Чтобы школа не превратилась для ребёнка и его родителей в «сплошной кошмар», важно вовремя помочь семье.

Критериями оценки результативности деятельности КЦ выступают: положительная динамика развития детей, удовлетворенность родителей реализацией запроса, увеличение количества семей, получивших помощь специалистов детского сада, что свидетельствует о востребованности педагогического сопровождения развития ребенка в условиях семейного воспитания специалистами ДОО; повышение педагогической компетентности родителей.

Анализируя деятельность по работе консультационного центра, следует отметить ряд трудностей, с которыми мы столкнулись, а именно: необходимость постоянного привлечения родителей к деятельности КЦ через разнообразные пути информирования населения; оказание консультативной помощи детям с ОВЗ узкими специалистами; отсутствие у родителей психолого-педагогических знаний, неадекватна оценка возможностей ребёнка затрудняют взаимодействие со специалистами Центра. Поэтому наша основная задача заключается не только в предоставлении родителям готовых рецептов по любой проблематике, современной, своевременной и достоверной педагогической информации, но и в умении пробудить и поддержать у родителей интерес к совместной деятельности со своим ребёнком дома, в полноценном развитии личности ребенка, не охваченного общественным воспитанием.

Список использованных источников и литературы:

[1] Ганичева А.Н. Семейная педагогика и домашнее воспитание детей раннего и дошкольного возраста: учебник для вузов / А.Н. Ганичева, О.Л. Зверева. – 3-е изд., испр. и доп. – Москва: Издательство Юрайт, 2022. – 291 с. – ISBN 978-5-534-13666-1.

© Т.В. Диль-Илларионова, Л.В. Козлова, 2022

*С.В. Каверина,
ассистент кафедры
английской филологии,
e-mail: swetkaaw@yandex.ru,
ТГПУ им. Л.Н. Толстого,
г. Тула, Российская Федерация*

ТРУДНОВОСПИТУЕМОСТЬ КАК ПСИХОЛОГО- ПЕДАГОГИЧЕСКАЯ КАТЕГОРИЯ

Аннотация: данная статья посвящена аналитическому рассмотрению вопроса о «трудных детях» – трудновоспитуемой категории учащихся. Трудновоспитуемость рассматривается как психолого-педагогическая характеристика школьника, появляющаяся в форме отрицательных свойств и отклонений в поведении.

Ключевые слова: трудновоспитуемость, личность, трудный возраст, трудный ребенок.

Термин "трудновоспитуемость" означает невосприимчивость и сопротивляемость воспитуемого педагогическому воздействию. Причина этой сопротивляемости состоит чаще всего в отставании личности в положительном развитии, отсюда возникновение недостатков, отрицательных свойств в характере, неправильных установок в поведении, нездоровых потребностей и т.д. И как тревожный результат – "трудные" дети, школьники, взрослые с устойчивыми проявлениями отрицательных свойств и отклонениями в поведении [5].

В отечественных психолого-педагогических науках в 20-30-х гг. XX в. данным термином обозначали практически всех детей, чьё обучение и воспитание представляли трудности [4]. К трудным детям фактически относились все аномальные дети, ныне выделяемые в особую категорию. К трудным относили также беспризорников, малолетних преступников и др. детей, которых также характеризовали как "морально дефективных".

В работах П.П. Блонского, Л.С. Выготского и др. было показано, что моральная дефективность не является некоторой,

изначально присущей отдельным особенностью, а выступает следствием неблагоприятных социальных условий их развития [2]. В итоге было признано неправомерным подразделение детей на нормальных и морально дефективных. В современной литературе трудными обычно называют тех детей, чьё поведение резко отклоняется от общепринятых норм и препятствует полноценному воспитанию. Поэтому используется также синоним "трудновоспитуемые дети", т.к. они наименее склонны следовать педагогическим предписаниям и проявляют крайнюю невосприимчивость к традиционным педагогическим воздействиям. Многочисленные исследования показали, что при адекватном подходе к формирующейся личности критический возраст может протекать бесконфликтно. Поэтому встречающееся иногда понятие "трудный возраст" достаточно условно; учёт возрастных особенностей развития позволяет избежать многих трудностей, характерных не столько для определённого возрастного этапа, сколько для индивидуальной ситуации развития [5].

На основании анализа современной научно-педагогической литературы можно выделить три существенных признака, составляющих содержание понятия «трудные дети». Первым признаком является наличие у детей или подростков отклоняющегося от нормы поведения. Под «трудными» школьниками понимаются, во-вторых, такие дети и подростки, нарушения поведения которых нелегко исправляются, корректируются. В этой связи следует различать термины «трудные дети» и «педагогически запущенные дети». Все трудные дети, конечно, являются педагогически запущенными. Но не все педагогически запущенные дети трудные: некоторые относительно легко поддаются перевоспитанию.

В-третьих, «трудные» дети – особенно нуждающиеся в индивидуальном подходе, внимании родителей, учителей, участии всех окружающих. Это не плохие, безнадежно испорченные ребята, а дети, требующие особого внимания и участия окружающих.

Понятие «трудные» дети обязано своим происхождением педагогической практике и первоначально включало в себя все случаи отклонений в развитии ребенка. В процессе дальнейших

совместных научно-практических поисков выделялись новые направления, уточнялся и углублялся предмет исследования трудновоспитуемости как психолого-педагогического явления. В трудах современных педагогов, психологов, юристов и медиков представлен глубокий и обстоятельный анализ сущности и критериев различения типов трудновоспитуемости детей, раскрыты ее причины. «Трудновоспитуемые дети» в отличие от «педагогически запущенных», «правонарушителей» и «несовершеннолетних преступников», определяются в соответствии с такими двумя взаимосвязанными критериями, как периодический характер нарушений дисциплины и принципиальная возможность коррекции их поведения со стороны семьи и классного коллектива [1].

Кроме того, М.А. Алемаскин выделил группу неблагополучных детей, которые не подвержены расстройствам нервной системы, психики и не нуждаются в специальном режиме и особых условиях воспитания [1]. Это, по определению Л. С. Выготского, – «трудные дети в массовой школе» [3].

В целом ряде психологических исследований представлено описание внутренних стимулов и внешних проявлений отклоняющегося поведения несовершеннолетних. Д.И. Фельдштейн дифференцирует «трудных» подростков, учитывая характер доминирующих отрицательных потребностей и соответствующих им проявлений поведения. При этом для каждой из типологических групп предлагается специфический набор средств воспитательного воздействия, приемов перевоспитания [6].

Исследования несовершеннолетних правонарушителей, проведенные Д. И. Фельдштейном, показывают, что в основе нравственной деформации их личности лежат не биологические свойства, а недостатки семейного и школьного воспитания. У данных подростков утрачен интерес к учению, фактически порваны связи со школой, что приводит к их отставанию от сверстников на 2-4 года по образованию.

При этом отставание, как и деформация познавательной и других духовных потребностей, не определяется отклонениями в психическом развитии: данная категория подростков обладает нормальными умственными возможностями, и

целенаправленное включение их в заданную систему многоплановой деятельности обеспечивает успешную ликвидацию интеллектуальной запущенности и пассивности.

Своеобразную типологию объективно наблюдаемых проявлений трудновоспитуемости с использованием целого ряда «рабочих» педагогических и патопсихологических терминов предлагают В.И. Абраменко и А.И. Селецкий, которые выделяют:

1) группу неорганизованных подростков – «порывистых» и «порывисто-опасливых»;

2) предправонарушителей, к которым относят «отсталых», «озорных», «избалованных», «угрюмых», «эмоционально тупых» подростков, «бродяг»;

3) группу психически неполноценных (например, «органических», «истерических», «возбудимых», «аффективно неустойчивых психопатов»).

Таким образом, анализ классификаций, типологий трудновоспитуемости позволяет сделать вывод о высоком уровне насыщенности этого понятия психолого-педагогическим содержанием. В основе описываемых явлений лежит психологический конфликт между мотивами деятельности воспитуемого и воспитывающего, их ценностными ориентациями и установками, конфликт противостоящих друг другу характеров, темпераментов, типов личности.

Список использованных источников и литературы:

[1] Алемаскин М.А., Потанин Г.М., Науч. ред.: Анисов М.И. Методика предупреждения отклоняющегося поведения несовершеннолетних. Учебное пособие. – М.: Изд-во МОПИ им. Н.К. Крупской, 1987. – 87 с.

[2] Блонский П.П. Педология. – М., 1925.

[3] Выготский Л. С. Развитие трудного ребенка и его изучение. Собр. соч. Т 5. – М, 1983.

[4] Кочетов А.И., Верцинская Н.Н. Работа с трудными детьми. – М.: 2001.

[5] Прихожан А.М., Толстых Н.Н. Трудные дети. – М.: 2005.

[6] Фельдштейн Д.И. Трудный подросток. – Душанбе,

1972.

© С.В. Каверина, 2022

*М.Х. Сосланбекова,
магистрант,
Х.Л. Нальгиева,
к.с.н., доцент,
Чеченский государственный
педагогический университет,
г. Грозный, Российская Федерация*

ПРОБЛЕМА ВОСПИТАНИЯ КУЛЬТУРЫ ТОЛЕРАНТНОСТИ НА СОВРЕМЕННОМ ЭТАПЕ

Аннотация: культура толерантности – понятие очень широкое, включающее в себя как культуру межнациональных отношений, так и веротерпимость, и способность выслушать иную точку зрения, и терпимость к инакомыслию, и общую культуру нравственного развития человека. Но устойчивость и степень зрелости морального сознания достигается только тогда, когда знания по вопросам терпимости к другим культурам в вопросе толерантности приобретают форму личных взглядов и убеждений и выступают в качестве поведения.

Ключевые слова: толерантность, культура, терпимость, ребенок.

Формирование толерантности – длительный и сложный процесс, начинающийся с появления детей на свет, длящийся в период дошкольного и школьного детства и в какой-то мере протекающий в течение всей жизни.

Этот процесс идет под воздействием множества факторов, и решающими среди них являются семья и образование. И если члены семьи не принимают толерантность как собственную установку, то и ребенок, попадая в детский сад, не будет готов принимать других людей такими, какие они есть. И воспитателю важно донести до каждого мысль о том, что разные индивидуальные качества людей лишь дополняют друг друга, составляя многообразный и поэтому прекрасный мир. [1]

Толерантность нужно воспитывать с первых дней пребывания ребенка в ДОУ. Воспитание этого качества происходит ежедневно – это и осознание ребёнком

неповторимости своей личности, а также личности каждого ребенка, и формирование чувства сплочённости коллектива. И развитие желания ребенка становится лучше. Самосовершенствоваться. И формирование умения конструктивно вести себя во время конфликта, завершать его справедливо и без насилия. Не будем забывать о том, что образцом толерантного поведения всегда должен оставаться воспитатель.

Результаты проведенных многочисленных исследований свидетельствуют о том, что толерантность, к сожалению, не является целевой установкой воспитания подрастающего поколения. Несмотря на то, что не отрицается ее значимость, педагоги не предпринимают целенаправленных действий по формированию толерантности.

В связи с этим возникают следующие противоречия:

- между насущной потребностью общества в толерантной личности и недостаточной направленностью системы образования на ее воспитание;

- между потребностью образовательной практики в научно-методическом и содержательном обеспечении процесса воспитания толерантности и недостаточной его разработанностью в педагогической теории и практике;

- между нормами, ценностями семьи, социальной и этнической группой, к которой он принадлежит, и нормами, ценностями общества, членом которого он является;

- между увеличивающимися интеграционными процессами в образовании, миграционными потоками, приводящими к интеграции и ассимиляции культур, и отсутствием наработок по построению толерантной среды в образовательных учреждениях. [2]

Проблема воспитания толерантности становится особенно актуальной в наши дни, так как в результате активизации международного терроризма резко возросла напряженность в человеческих отношениях. Силовые методы борьбы с терроризмом при всей необходимости их использования носят сугубо тактический характер. Стратегически же не обойтись без тщательного анализа причин ментальной несовместимости человеческих сообществ.

Только на этой основе могут быть найдены эффективные средства предупреждения конфронтационных процессов, в том числе и с использованием возможностей сферы образования, одним из высших ценностно-целевых приоритетов которой должно стать воспитание толерантности.

В каждом человеке самой природой изначально заложены и добрые и злые начала. Их проявление в решающей мере зависит от той среды, в которой ему предстоит жить, от менталитета социума, который значительно влияет на его индивидуальность, мировоззренческие приоритеты, стереотипы поведения.

Современное состояние общества таково, что в условиях экономического и политического реформирования оказались отодвинутыми на задний план такие важнейшие проблемы, как воспитание молодежи, развитие ее творческих способностей и духовно-нравственное совершенствование.

Обучение и воспитание – это целостный образовательный процесс современной школы. В социальном плане воспитание – это специально организованное, целенаправленное включение человека в освоение и преобразование мира человеческой культуры. [3]

Культура толерантности – высокая степень терпимости к образу жизни, поведению, обычаям, верованиям и идеям других людей. Это понятие очень широкое, включающее в себя как культуру межнациональных отношений, так и веротерпимость, и способность выслушать иную точку зрения, и терпимость к инакомыслию, и общую культуру нравственного развития человека.

Толерантность предполагает положительную мотивацию, это, прежде всего активная нравственная позиция и психологическая готовность к терпимости во имя позитивного взаимодействия с людьми иной культуры, социального положения, состояния здоровья, национальности, религии и т.д.

Толерантность необходима и в отношениях между детьми и родителями, учителями и учащимися, просто в межличностном общении, когда нам не хватает именно терпения, чтобы выслушать и понять друг друга, принять людей с их уникальностью, осознать право каждого на свое видение

мира.

Образовательная стратегия должна распространять позитивный подход к этническим вопросам и предотвращать любые проявления расизма, экстремизма, ксенофобии, акцентируя внимание в ученических, студенческих аудиториях на то, что объединяет представителей разных этносов (культурное наследие, вклад в развитие науки, искусства, позитивные черты характера и т.п.).

Без формирования толерантности движение к цивилизованному обществу невозможно. Может ли ОУ препятствовать распространению националистических и расистских настроений. Ответ один: да. Именно детский сад является из важнейших институтов воспитания такого качества нравственного аспекта как толерантность. [3]

Современная педагогика подчеркивает, что в настоящее время объективная реальность заставляет больше внимания уделять развитию культуры межнациональных отношений, следовательно, необходима этническая толерантность, то есть принятие внутренней установки личности относительно ценностей, культурных особенностей других этнических групп, готовность к межэтническим контактам.

Список использованных источников и литературы:

[1] Богомолова М.И. Межнациональное воспитание детей: учеб. пособие // М.: Флинта, 2011. – 176 с.

[2] Бондырева С.К. Толерантность (введение в проблему) // М.: Издательство Московского Психолого-соц. института; Воронеж: Издательство НПО «МОДЭК», 2003. – 240 с.

[3] Ильинская Е.А. Формирование толерантности у детей старшего дошкольного возраста в условиях работы дошкольного образовательного учреждения // Известия РГПУ имени А.И. Герцена. Аспирантские тетради. – СПб. – 2008. – №33 (73).

© М.Х. Сосланбекова, Х.Л. Нальгиева, 2022

*Д.Д. Урюпина,
студентка 3 курса напр. «Специальное
(дефектологическое) образование»
e-mail: d_uryupina@bk.ru,
науч. рук.: Н.Д. Ефимочкина,
ст. преп.,
РГУ имени С.А. Есенина,
г. Рязань, Российская Федерация*

СИМПТОМАТИКА ДИЗАРТРИИ У ДЕТЕЙ И ВЗРОСЛЫХ

Аннотация: данная статья посвящена изучению речевой и неречевой симптоматики дизартрии у детей и взрослых. Рассматриваются научно-теоретические представления о данном речевом нарушении. Дается определение и применение методики обследования взрослых и детей.

Ключевые слова: дизартрия, логопедическая помощь, учитель-логопед, речь, речевые нарушения.

Нарушения речи в той или иной степени отрицательно влияют на все психическое развитие человека, отражаются на его деятельности и поведении. Это может влиять на умственное развитие, особенно на формирование высших уровней познавательной деятельности, на развитие личности ребенка, вызывая специфические особенности эмоционально-волевой сферы.

Преодоление речевых нарушений имеет огромное значение для дальнейшей жизни ребенка и взрослого. Данный процесс является трудным и кропотливым, ведь важно учитывать характер проявления и индивидуальные особенности человека.

Дизартрия [диз. + греч. arthoo “членораздельно произносить”] – нарушение произносительной стороны речи, обусловленное недостаточностью иннервации речевого аппарата [4].

Очень часто дизартрия проявляется при ДЦП – в 65% – 85% случаев, по данным исследований Е.М. Мастюковой, О.В. Правдиной и Е.Н. Винарской.

Из общего количества детей с общей – 60% – 70% из них дети с дизартрией [2].

В настоящее время проблема дизартрии детского возраста интенсивно разрабатывается в клиническом, нейролингвистическом, психолого-педагогическом направлениях. Наиболее подробно она описана у детей с ДЦП (М.Б. Эйдинова, Е.Н. Правдина-Винарская, 1959; К.А. Семенова, 1968; Е.М. Мастюкова, 1969, 1971, 1979, 1983; И.И. Панченко, 1979, а также в более современных исследованиях Т.В. Ахутиной, Л.С. Мотылева, О.А. Безруковой и др.) [2].

Подробно хотелось бы рассмотреть симптоматику дизартрии.

Признаками дизартрии в детском возрасте являются:

- нарушение артикуляционной моторики;
- нарушение дыхания;
- нарушение голосообразования;
- нарушение мышечного тонуса.

Нарушение звукопроизношения могут проявляться у взрослых и детей любого возраста. Тяжесть и характер нарушения зависит от очага поражения. В легких случаях у человека могут наблюдаться искажения звуков, неразборчивая речь или незначительные проявления дизартрии. При более тяжелых формах нарушения в значительной степени страдает звукопроизношение, что проявляется в искажениях, заменах, пропусках звуков, несовершенной выразительности речи и темпа. Зачастую речевые проявления дефекта влекут за собой изменения в высших психических функциях: внимания, памяти, воображения, мышления.

Поражение при дизартрии может происходить не только за счет поражения собственно двигательного звена речевой системы, но также может нарушаться кинестетическое восприятие движений [1].

Кинестетическое восприятие – это то чувство, которое сопровождает работу всех речевых мышц [1].

При дизартрии проявление кинестетических ощущений часто нарушается, и человек не ощущает состояние напряженности или, наоборот, расслабленности мышц речевого аппарата, проявляются насильственные непроизвольные

движения или же неправильные артикуляционные уклады.

Нужно отметить, что при дизартрии встречаются нарушения фонематического слуха, легкие двигательные расстройства и замедленное формирование ряда высших корковых функций, нарушения просодики, общей и мелкой моторики, выраженные нарушения внимания, памяти, интеллектуальной деятельности, эмоционально-волевой сферы. Нарушение артикуляции может быть вызвано изменением тонуса мышц артикуляционного аппарата. Будут присутствовать синкенезии, тремор, неравномерный темп речи, гиперкинезы органов артикуляции. Также в речи могут наблюдаться пропуски звуков, слогов, паузы, замены слов другими.

Все эти причины вызваны нарушением иннервации мышц периферического речевого аппарата, т.е. при дизартрии нарушается двигательный механизм речи вследствие органического поражения центральной нервной системы. В структуру речевого дефекта входит нарушение звукопроизводительной и просодической сторон речи [3].

Речь смазанная монотонная, неразборчивая и часто не понятная окружающим.

У детей с дизартрией нарушаются все стороны просодической организации речи: голос, ритм, интонация. Это связано с особенностями дыхания и фонации. Голос обычно тихий, а иногда неравномерный, иногда назализованный.

В настоящее время существуют несколько классификаций дизартрии с учетом различных подходов. В научной литературе подробно описаны классификации: этиопатогенетическая М.С. Маргулиса (1926), неврологическая И.И. Панченко, Л.А. Щербаковой (1975), нейролингвистическая Е.Н. Винарской (1978).

Выделяют специфические симптомы дизартрии. К ним относятся нарушения: дыхания, голоса, просодики, координации движения. Можно наблюдать саливацию, специфическое звукопроизношение, дистрофию мышц, наличие треморов, синкенезий, патологических рефлексов орального автоматизма.

К клиническим симптомам дизартрии относится:

– спастичность (повышенный тонус в губах и языке, язык напряжен, спинка языка напряжена и изогнута, язык

оттянут кзади), гипотония (язык тонкий, распластан в полости рта, губы вялые, не плотно смыкаются, гиперсаливация), дистония (в покое мышечный тонус низкий, при речи он возрастает);

- парез мышц языка (сочетается с парезом нижней челюсти, следовательно, нарушается голос и тембр);

- синкенезии усиливаются во время эмоциональных напряжений, возникают в процессе произвольных движений;

- атаксия – дисметричные движения и скандированность речи;

- гиперметрия;

- дыхание (недостаточный объём, нарушение ритма, глубины);

- звукопроизношение (нарушение согласных и гласных звуков, наличие межзубного и бокового произношения щелевых согласных, палатализация твердых согласных, смазанность звукопроизношения, трудности автоматизации звуков речи).

Обследование ребенка, так и взрослого с дизартрией включает значительное количество диагностических приемов, которые могут быть избирательно использованы в зависимости от задачи обследования и изучения.

Основной целью логопедического обследования является определение главного звена в структуре дефекта. Необходим подробный анализ системной картины нарушения, который возникает в результате взаимообусловленного воздействия экзогенных, эндогенных и социальных факторов.

Для этого используются методики и упражнения для выявления дизартрии у взрослых и детей. Методика Л.И. Беляковой, Н.Н. Волосковой отлично подходит для обследования детей и подростков, включая в себя различные задания и пробы

Задача логопеда совместно с родителями убедить ребенка в том, что речь можно исправить, можно помочь малышу стать таким, как все. Важно заинтересовать ребенка так, чтобы ему самому захотелось участвовать в процессе коррекции речи. А для этого занятия не должны быть скучными уроками, а интересной игрой. Логопед своей деятельностью должен внушать доверие как детям, так и их родителям. Нужно

находить контакт с каждым ребенком независимо от его возраста, предпочтений и поведения, осуществлять подбор лексического материала для выстраивания занятия.

Дизартрия у взрослых и детей имеет разные симптомы и проявления. Выделяют множества форм нарушения в разном возрасте и при различных очагах поражения.

Таким образом, нарушения речи в той или иной степени отрицательно влияют на все психическое развитие человека, отражаются на его деятельности и поведении. Тяжелые искажения речи могут влиять на умственное развитие, особенно на формирование высших уровней познавательной деятельности, развитие личности. Нарушения при дизартрии возникают в результате поражения различных структур мозга, необходимых для управления двигательным механизмом речи. Нужно внимательно следить за своей речью и речью ребенка и вовремя обращаться к специалисту.

Список использованных источников и литературы:

[1] Архипова Е.Ф. Логопедическая работа с детьми раннего возраста / Е.Ф. Архипова. – Москва: 2006. – 224 с. – ISBN: 5-271-12526-2. – Текст: непосредственный.

[2] Винарская Е.Н. Дизартрия. / Е.Н. Винарская – Москва: – 2005. – 208 с. – ISBN: 5-9578-1424-5. – Текст: непосредственный.

[3] Волкова Л.С. Логопедия. Методическое наследие. Книга 1, Часть 2. Дизартрия / Л.С. Волкова – Москва: – 2003, 2006. – 224 с. – ISBN: 978-5-691-01357-7. – Текст: непосредственный.

[4] Селиверстов В.И. Понятийно-терминологический словарь логопеда / В.И. Селиверстов – Москва: – 1997. – 400 с. ISBN:978-5-691-01519-9. – Текст: непосредственный.

© Д.Д. Урюпина, 2022

МЕДИЦИНСКИЕ НАУКИ

Р.Р. Алиев,

студент 6 курса напр. «Педиатрия»,

e-mail: aliev_rashad000@mail.ru,

Ш.Т. Азимова,

студентка 6 курса напр. «Педиатрия»,

e-mail: azimova.shahla@mail.ru,

О.Л. Белова,

к.м.н., доц.,

e-mail: belovi-ol-00@mail.ru,

СГМУ им. В.И. Разумовского,

г. Саратов, Российская Федерация

ЭФФЕКТИВНОСТЬ АНТИБАКТЕРИАЛЬНОЙ ТЕРАПИИ ВОСПАЛИТЕЛЬНЫХ ЗАБОЛЕВАНИЙ ОКОЛОНОСОВЫХ ПАЗУХ

Аннотация: статья посвящена особенностям микробиоты ЛОР-органов и этиотропной антибактериальной терапии при воспалительных заболеваниях и их осложнениях. Представлен анализ историй болезни пациентов отделения оториноларингологии с воспалительными заболеваниями околоносовых пазух. Показана эффективность использования цефалоспоринов III поколения в борьбе с возбудителями, вызывающими большинство воспалительных заболеваний ЛОР-органов.

Ключевые слова: ЛОР-органы, антибактериальная терапия, цефтриаксон, внутричерепные осложнения.

Анатомо-топографические особенности ЛОР-органов обуславливают их тесную взаимосвязь с полостью черепа, что создает предпосылки для распространения гнойной инфекции и развития орбитальных и внутричерепных осложнений, частота которых, к сожалению, не имеет тенденции к уменьшению [1].

Высокая устойчивость микроорганизмов – возбудителей инфекционных заболеваний ЛОР-органов к наиболее часто используемым в амбулаторной и госпитальной клинической

практике антибактериальным препаратам обуславливает развитие неблагоприятных исходов лечения пациентов и является предрасполагающим фактором в развитии гнойно-септических и внутричерепных осложнений (ВЧО). В связи с этим изучение особенностей микробиоты пациентов с отогенными и риносинусогенными гнойно-воспалительными ВЧО является актуальным для улучшения результатов лечения на всех этапах оказания медицинской помощи [2-4].

Цель исследования.

Оценить эффективность антибактериальной терапии у пациентов с воспалительными заболеваниями околоносовых пазух.

Материалы и методы исследования.

Проведен анализ 50 историй болезни пациентов в отделении оториноларингологии с диагнозами: острый гнойный синусит, острый катаральный гайморит, острый гнойный гемисинусит, острый гнойный пансинусит. Возраст больных (28 мужчин и 22 женщин) варьировал от 20 до 69 лет. Для верификации диагноза всем больным проведено стандартное общеклиническое, оториноларингологическое обследование, а так же – микробиологические исследования (исследования смывов из носоглотки и околоносовых пазух). Выбор антибиотика осуществлялся на основании выявленных клинических симптомов, лабораторных и микробиологических данных в соответствии с действующими клиническими рекомендациями (2021).

Результаты исследования.

В ходе исследования были взяты пациенты с подтвержденным диагнозом острый гнойный пансинусит – у 36% больных, двусторонний острый гнойный гайморит – у 24%, односторонний острый гнойный гайморит – у 30%, двусторонний острый катаральный гайморит – у 6%, правосторонний острый гнойный гемисинусит – у 4%. При поступлении все пациенты имели жалобы на головную боль, затруднение носового дыхания, слизисто – гнойное отделяемое. Повышение температуры тела до 37 °С наблюдалось у 30% больных, 37,5 – 38,5°С – у 70%. Свое состояние связывали с переохлаждением 80% пациентов, после перенесенного ОРВИ –

12%, после перенесенного COVID-19 – 8% больных.

В микробиологическом анализе смывов из носоглотки и гайморовых пазух пациентов были получены следующие возбудители: *streptococcus viridans* (24%), *streptococcus pneumoniae* (16%), *staphylococcus epidermidis* (14%), *klebsiella pneumoniae* (14%), *proteus mirabilis* (12%), *neisseria spp.* (12%), *staphylococcus aureus* (8%). В исследовании общего анализа крови (ОАК) повышение лейкоцитов в среднем составило до $14,1 \cdot 10^9$ г/л (максимальное повышение до $22 \cdot 10^9$ г/л); повышение СОЭ – в среднем до 18,7 мм/ч (максимальное повышение до 30 мм/ч).

Антибактериальная терапия заболеваний околоносовых пазух проводилась следующими препаратами: цефалоспорины III поколения (цефтриаксон, цефотаксим, цефазолин) – 100% пациентов (в связи со сниженной устойчивостью многих возбудителей к амоксицилину, амоксицилин+клавулоновой кислоте). Эффективность антибактериальной терапии оценивали по нормализации температуры тела, уменьшению признаков интоксикации, синдрома ринита и нормализации показателей ОАК. Длительность госпитализации (койко-дней) и антибактериальной терапии составила 7-10 дней.

Вывод.

Длительность антибактериальной терапии составила до 10-14 дней, наблюдалась хорошая переносимость цефалоспоринов у всех пациентов, все выписаны в удовлетворительном состоянии для дальнейшего наблюдения, что свидетельствует об эффективности и безопасности использования цефалоспоринов III поколения в практике оториноларинголога.

Список использованных источников и литературы:

[1] Лучихин Л.А., Миронов А.А., Гуров А.В. Медикаментозная терапия при тяжелых гнойно-воспалительных поражениях лор-органов и их осложнениях. Вестник оториноларингологии, 2001. 4. 66-68.

[2] Крюков А.И., Товмасын А.С., Жуховицкий В.Г. Биопленки в этиологии и патогенезе хронического тонзиллита // Вестник оториноларингологии. 2008. №3. С.71-73.

[3] Андриянова И.В., Перьянова О.В. Изучение микробных биопленок с позиции оториноларинголога. Обзор // Российская оториноларингология. 2013. №4. С.139-144.

[4] Кривопалов А.А., Янов Ю.К., Шаталов В.А. и др. Клинико-диагностические особенности оториносинуогенных внутричерепных гнойно-воспалительных заболеваний, осложнившихся сепсисом // Вестник хирургии им. И.И. Грекова. 2016. Т.175. №6. С. 13-19.

© Р.Р. Алиев, Ш.Т. Азимова, О.Л. Белова, 2022

ПСИХОЛОГИЧЕСКИЕ НАУКИ

В.И. Лоскутова,
магистрант 3 курса напр. «Психология»
e-mail: agafonova.victoria123@gmail.com,
науч. рук.: Л.Ю. Беленкова,
канд. психол. н., доц.,
e-mail: lara.belenskova@yandex.ru,
МГГЭУ,
г. Москва, Российская Федерация

ПРОБЛЕМА ЖИЗНЕННЫХ СТРАТЕГИЙ ЛИЧНОСТИ И ЭМОЦИОНАЛЬНОГО ИНТЕЛЛЕКТА КАК ИНСТРУМЕНТА ИХ РАЗВИТИЯ В ПСИХОЛОГИЧЕСКОЙ ЛИТЕРАТУРЕ

Аннотация: данная статья посвящена анализу проблемы жизненных стратегий личности и эмоционального интеллекта как инструмента их развития, попытаемся раскрыть данные понятия и рассмотреть подходы к их изучению в отечественной и зарубежной психологии.

Ключевые слова: интеллект, эмоциональный интеллект, жизненные стратегии, студенты, инклюзивный вуз.

Впервые определение жизненного пути личности было дано доктором философии, Ш. Бюллер, которая является представительницей немецкой школы гуманистической психологии.

Ш. Бюллер одна из первых, в психологии сделала попытку дать определение жизни. Она пыталась взять в качестве основы объяснения жизни понятие «события». События она разделила на внешние и внутренние. Жизненный путь личности, отмечает Н.А. Логинова, совершенствовался посредством решения следующих задач: 1) биографо-биологического исследования, или изучения объективных условий жизни; 2) развития истории переживаний, изменения и становления ценностей, где происходила эволюция внутреннего мира человека; 3) истории

творчества индивида, анализа продуктов деятельности, в разных ситуациях жизни. Изучив биографический материал, который был получен в ходе эмпирических исследований, ею было введено понятие индивидуальной истории [8]. В качестве индивидуальной истории Э.Л. Бюллер рассматривала жизнь личности, как совокупность закономерных этапов, а не как цепь случайных событий, где раскрывается не только внутренний мир личности, но и особенности реального жизненного мира. Однако, исследователь непосредственно жизненные стратегии не рассматривает, но говорит о существовании у каждого человека определенных намерений, которые влияют на выбор и достижение целей.

«Жизненный сценарий» как понятие было предложено американским психологом Э.Л. Берн в 60-ые годы XX века. По мнению Берна, изучение процесса формирования жизненного сценария следует начать с рассмотрения родителей личности, которую мы изучаем [5]. В отличие от Э.Л. Бюллер, позиция которой была рассмотрена выше, С.Л. Рубинштейн рассматривал «жизненный путь» как движение к высшим, более совершенным формам, движение не вперед, а вверх к лучшим проявлениям человеческой сущности. Его исследование дает нам возможность взглянуть на жизненный путь как движение именно вверх. В его интерпретации завершение жизни есть ничто иное как достижение личностного совершенства, которое человек способен обрести, благодаря пути вверх, где кроется социальное, этическое психологическое совершенство. В соответствии с идеей, которую развивал С.Л. Рубинштейн, данный путь является не просто чередой, или даже некой суммой жизненных событий, отдельно взятых действий или продуктов творчества. Исследователь рассматривал путь жизни как нечто единое целое, где каждый этап, из которых он состоит, является взаимосвязанным с предыдущим и способен в той или иной степени влиять на следующий этап [5].

Далее в 60-х годах изучением и исследованиями особенностей жизненного пути занялся уже советский психолог Б.Г. Ананьев [3]. Отличительной особенностью взгляда данного исследователя явилось то, что свою концепцию он строил, исходя из рассмотрения жизненного пути человека как процесс

формирования и развития личности именно в определенном обществе. И сформулировал принцип гетерохронности развития психических функций личности. Именно Ананьев ввел понятие социальных достижений личности, выделив несколько периодов ее жизни: детство (воспитание, обучение и развитие), юность (обучение, образование и общение), зрелость (профессиональное и социальное самоопределение личности, создание семьи и осуществление общественно полезной деятельности). Исследователь старался предпринимать попытки к подчеркиванию и отражению индивидуальности человека, но увы так и не смог отказаться от тенденции к унификации жизни.

Следует отметить, что в отечественной литературе проводились исследования, в частности, Е.А. Смирновым, К.А. Абульхановой-Славской, К.Ф. Наумовой, Ю.М. Резником, Т.Е. Резник, которые известны в научных кругах своими работами, посвященными проблемам социологии и психологии личности.

Жизненная стратегия, как понятие в категориальном аппарате современной науки связано с именем К.А. Абульхановой-Славской. Понятие разрабатывалось ею в рамках субъектно-деятельностного подхода С.Л. Рубинштейна. К.А. Абульхановой-Славской жизненная стратегия определяется как постоянное жизненное построение, которое сначала исходит из своих индивидуальных данных и возможностей, а потом которые вырабатываются в жизни. Это способность человека самостоятельно строить свою жизнь, осмысленно ее регулировать в соответствии с неким кардинальным направлением [1]. Три основных признака стратегии жизни человека, которые выделила:

- 1) выбор основного направления способов жизни, определение главных жизненных целей, этапов их достижения и соподчинение этих этапов;

- 2) решение противоречий жизни, достижение своих жизненных планов и целей;

- 3) творчество, создающее ценности своей жизни, соединяющее свои потребности со своей жизнью в виде ее особенных ценностей [1].

Исследователь рассматривает две основные стратегии жизни: активную и пассивную, направленная на подчинение

окружающему миру и следованию обстоятельствам.

Интересным видится и взгляд Э. Фромма, который рассматривает жизненную стратегию с точки зрения индивидуалистического подхода, считая, что жизненная стратегия способна к регуляции поведения индивида в обществе и формирует на стыке социальных запросов и требований к личности, с учетом его индивидуальных особенностей. По мнению исследователя есть два способа существования человека:

- 1) бытие;
- 2) обладание.

Первое рассматривается Э. Фроммом как активность. Бытие – это новый способ существования. И он способен появиться лишь тогда, когда мы научимся отказываться от обладания, то есть небытия [13].

Интересен взгляд и психолога – А. Адлера, который ввел понятие жизненного стиля. Жизненный стиль, согласно его концепции – это некое единство, формируемое в процессе преодоления трудностей, пережитых в детстве и основывающиеся на стремлении к цели [2]. Адлер убежден в том, что каждый индивид свободен в своем выборе и отвечает за свои совершенные поступки, что подразумевает под собой способность изменять свое поведение. Именно им было дополнительно введено понятие «нормальный жизненный стиль». Он в свою очередь характеризуется способностью справляться с и социальной адаптацией и жизненными трудностями.

Еще одна концепция раскрывает жизненную стратегию как способ сознательного планирования будущего, упоминая об активности жизненных стратегий. Речь идет о работе Т.Е. Резник и Ю.М. Резник, в которой авторы определили стратегию жизни как один из компонентов системы ориентирования личности [11]. По мнению Резник, идеальность объективная сосредоточена в культуре, субъективная же локализована в поведении и сознании людей, опыт человека и цели способны определять будущее. События в жизни человека, не взирая на уникальность каждого из них, определяются относительно устойчивыми и постоянными ориентациями. К базовым

ориентациям авторы относят следующее: смысл и образ жизни, жизненные ценности и нормы. Базой сознательной социальной активности является осознанный выбор личностью возможностей своего участия в общественной жизни. Поскольку личность первоочередно определяет характер своего участия в социальной и общественной жизни, уровень активности своей деятельности, и только после этого принимает решение о том какую из социальных позиций ей предпочтительнее занять.

Рассмотрим типы стратегий, которые чаще других можно встретить в повседневной жизни. Выделить их можно ряду таких признаков как: профессиональный этос, социально-экономическое положение, система регуляции и контроля, способ воспроизводства и трансляции культурных стандартов, социальному характеру.

Область распространения того или иного типа стратегии зависит от нескольких факторов: уровень и качество жизни, степенью участия в управлении государством, уровнем социально-экономического и культурного развития общества, влиянием традиций – идеалов и верований, наличием правовых средств регуляции общественной жизни, способом производства.

Учитывая все вышеперечисленное, мы приходим к выводу о том, что стратегия жизни в социологическом понимании представляет собой динамическую, саморегулирующую систему социокультурных представлений личности о собственной жизни, которая ориентирует и направляет ее поведение в течение продолжительного времени. И предполагает принятие или определение наиболее значимых ориентиров и приоритетов на долговременную перспективу.

Типология жизненных стратегий также рассматривалась и Д.А. Леонтьевым, который предложил к рассмотрению их два вида (основываясь на определении жизни человека). Первый из них – это адаптация, когда индивид приводит смысл жизни в соответствии с реальной жизнью, ее событиями и обстоятельствами. Второй – пусть самореализации, который характеризуется приведением жизни в соответствии со своим смыслом [7]. Способность к контролю своего поведения, выбора, который мы ежедневно совершаем, как некая единая

система обеспечивает целенаправленную деятельность, и индивидуальное своеобразие выбора путей адаптации, и способов, которыми личность способна справиться с трудными жизненными ситуациями и особенности жизнедеятельности человека. Особой перспективной областью в данном контексте становятся исследования внутренних индивидуальных ресурсов человека, где эмоциональный интеллект – рассматривается нечто иное, как составляющая контроля поведения (эмоциональная регуляция) способная выступать предиктором разных аспектов регуляции в жизни человека. Следует заметить, что суть эмоционального интеллекта изучается все большим числом исследователей каждый год.

В настоящее время все многообразие теорий и концепций эмоционального интеллекта сводится к двум основным. В первую очередь, к смешанным моделям: сюда, например, относятся работы следующих авторов: R. Bar-On, D. Goleman, R.E. Boyatzis, K.V. Petrides, A. Furnham и др. И модели способностей (J.D. Mayer, P. Salovey, D.R. Caruso). Обращаясь к отечественной науке, на научно – методическом уровне тема ЭИ рассматривается среди следующих авторов: Д.В. Ушаков, Д.В. Люсин, Е.А. Сергиенко, И.Н. Андреева, А.С. Петровская. Рассмотрением на в практически– прикладном уровне, можно выделить работы данных исследователей: М.А. Манойлова, Г.В. Юсупова, И.А. Егоров, О.В. Белоконь, Т.А. Панкова, Е.В. Ерохина, Д.В. Ненашев, И.С. Степанова, Е.А. Хлевная, Л.Д. Камышникова, А.К. Кравцова и др.

По мнению Д. Гоулмена, их частичное отождествление связано с выделением в структуре эмоционального интеллекта целого ряда способностей социально-коммуникативной направленности: осознания социального взаимодействия, социальных навыков, перцептивно-интерпретативного распознавания эмоций в процессе межличностного взаимодействия.

Однако в научный оборот первым было введено именно понятие «социальный интеллект». Данное понятие было предложено Э. Торндайком в 1920 году с целью обозначения «дальновидности в межличностных отношениях» и характеристики способности «понимать людей ... и управлять

ими, поступать разумно в человеческих отношениях» [16].

Эмоциональный интеллект как понятие в науке появилось значительно позднее, спустя 70 лет. Оно было введено П. Сэловей и Дж. Майер в 1990 году. Согласно данному ими определению под эмоциональным интеллектом следует понимать способность отслеживать собственные и чужие эмоции, различать их и использовать эту информацию для направленного мышления и действия [15].

И.Н. Андреева указывает, что структура эмоционального интеллекта, предложенная Дж. Майером, П. Саловеем, Д. Карузо, базируется на модели способностей и включает следующие компоненты: 1. Восприятие, идентификация эмоций (как своих, так и других людей), выражение эмоций. 2. Управление своими эмоциями и эмоциями других людей. 3. Использование эмоций в решении задач и для фасилитации мышления. 4. Анализ и понимание эмоций [4].

Выпускная квалификационная работа, согласно мнения А. В. Першиной, А. В. Соловьевой, ориентирована на студентов психологов, и важно отметить, что уже в подготовке специалистов заложена специфика будущей профессиональной деятельности. Например, студенты-психологи проходят курс дисциплин, которые основаны на участии в семинарах, направленных на развитие компонентов эмоционального интеллекта [10]. Мы можем выдвинуть предположение, что выбор профессии психолога изначально основан на интересе к познанию другого человека (или же самого себя), включая его эмоциональных переживаний. В связи с этим, видится очевидным, что процесс профессиональной подготовки будущих специалистов различных типов профессий, в том числе будущих психологов в вузе должен включать в себя развитие не только компетенции направления подготовки, но и эмоциональный интеллект.

Идея индивидуализации жизненного пути, которая ранее была предложена Ш. Бюлер, сегодня вновь становится актуальным направлением научно-практического поиска. Это связано с тем, что изучение и даже исследование жизненного мира человека является полем для осмысления проблем самореализации и саморазвития человека в целом. Ведь, чем

ранее молодые люди становятся «авторами» собственной жизни, а значит и жизненной стратегии, тем более качественно и эффективно они осуществляют реализацию своих возможностей и находят правильные пути применения своего потенциала. Предпосылкой самореализации является своевременное формирование жизненной стратегии. Таким образом, жизненная стратегия личности является внутренним образованием личности. Охарактеризовать ее можно как сформированную при условии наличия осмысленных жизненных целей, системы ценностных ориентаций и определенной жизненной позиции. Мы также выдвигаем предположение, что жизненные стратегии, проявляющиеся в жизненных целях, являются показателями ценностно – смыслового отношения к собственной жизни личности.

Понятия, которые близки к категории «жизненные стратегии», типологии жизненных ориентаций человека, отражены и в зарубежных концепциях личности. Утверждение Э. Фромма о том, что рыночная экономика, основанная на отношениях конкуренции, разрушает личность, по-прежнему представляется актуальным. Как утверждает исследователь, человек стоит перед выбором – «иметь» или «быть», и у него есть два варианта пути: первый – это стремление к удовлетворению материальных благ («иметь») и второй – саморазвитие (то есть «быть многим») [13].

К. Хорни в своих трудах отмечала влияние на выбор личностью жизненной стратегии социальных шаблонов и общественного мнения. В своих работах она отмечает, что для удовлетворения стремлений, которые часто бывают навязаны общественным мнением и шаблонами, человек уже с самого детства вырабатывает три основные стратегии (личностные ориентации) по отношению к другим людям: 1) движение к людям, 2) движение против людей, 3) движение от людей. Однако часто это выражается в отсутствии способа приспособления к современным условиям жизни [14].

Е.П. Варламова, С.Ю. Степанов утверждают, что способность планировать и развивать собственный жизненный путь представляется одним из умений зрелой личности. Но в юношеском возрасте лишь немногие способны реализовать это

умение. В большинстве случаев молодым людям требуется помощь в создании такого рода плана, подсвечивание инструментов и методик развития жизненной стратегии. Именно поэтому целью нашего исследования мы поставили развитие жизненных стратегий студентов-психологов с разным уровнем эмоционального интеллекта [6].

Для ее решения могут быть использованы такие методы практической психологии как, например, психотерапия, психологическая консультация, психокоррекция, психотренинг. В рамках моего исследования, мы будем применять, широко распространенную во всем мире форму групповой психологической работы – психологический тренинг. Психологические тренинги представляют собой вариант высококвалифицированных консультативных услуг, которые могут рассматриваться столь же важными наряду с юридическими, медицинскими, педагогическими и др.

Стоит отметить, что уникальность и особенность тренингов заключается в том, тренинг сам по себе как метод групповой психологической работы, не дает одного одинакового варианта решения той или иной задачи, который станет универсальным абсолютно для каждого участника тренинга. Благодаря особенностям и тонкостям данного инструмента, каждый участник способен для себя обнаружить варианты решения своих поставленных задач, увидеть и понять как иначе возможно видеть себя, жизнь вокруг и способны сделать для себя ценные открытия через это. Пройдя через этот процесс открытий, каждый участник тренинга имеет возможность получить буквально доступ к новым уровням свободы выбора и личной силы, методикам и инструментам, которые требуются для создания того будущего, которое будет отвечать всем заявленным параметрам, выбранным при намерении развития жизненной стратегии.

Анализ основных подходов проблеме стратегий жизни и эмоционального интеллекта позволяет нам сделать вывод, что многие авторы рассматривают понятие жизненной стратегии, опираясь на определённые критерии. Исходя из вышеперечисленного, мы можем сделать выводы о том, что основными среди них являются: жизненные ценности,

мотивационные стремления, способы взаимодействия с другими людьми, способность брать на себя ответственность, активность личности и проявление инициативы. Проведенный анализ позволяет также предположить, что жизненная стратегия личности более широкое понятие, чем жизненная функция, не смотря на то, что основывается на ней. Понятие «жизненная стратегия» является способностью человека реализовать данную функцию на определенных стадиях своего жизненного пути. Полнота реализации жизненных стратегий личности зависит от жизненных целей в данный конкретный период, уровня личностного развития, ее смысловых ориентаций.

Изучение жизненных стратегий молодых специалистов позволяет выявить степень их адаптации к новым быстро меняющимся социальным условиям и её инновационный потенциал, что во многом определяет состояние общества в целом. Изучение, исследование и выработка рекомендаций для эффективного развития жизненных стратегий студентов–психологов будет осуществлено по средствам проведения психологического тренинга, который будет описан в будущих статьях, в рамках моей выпускной квалификационной работы.

Список используемых источников и литературы:

[1] Абульханова-Славская К.А. Стратегия жизни. – М.: Мысль, 1991. – С. 24-25.

[2] Адлер А. Наука жить: пер. с англ. и нем. – Киев.: Port-Royal, 1997. – 288 с.

[3] Ананьев Б.Г. Человек как предмет познания / Б.Г. Ананьев. – СПб. : Питер, 2001. – 288 с.

[4] Андреева И.Н. Понятие и структура эмоционального интеллекта / И.Н. Андреева // Социально-психологические проблемы ментальности: 6-я Международная научно-практическая конференция 26-27 ноября 2004 года, г. Смоленск: в 2 ч. – Смоленск: Изд-во СГПУ, 2004. – Ч. 1. – С. 22-26.

[5] Берн Э. Люди, которые играют в игры [Электронный ресурс] // Портал Май бук. Режим доступа: <https://mybook.ru/author/erik-bern/lyudi-kotorye-igrayut-v-igrы-psihologiya-chelovech/read/>

[6] Варламова Е.П., Степанов С.Ю. Психология

творческой уникальности человека. – М.: Институт психологии РАН, 2002. – 256 с.

[7] Леонтьев Д.А. Психология смысла: природа, строение и динамика смысловой реальности. – М.: Смысл, 1999. – 487 с.

[8] Логинова Н.А. Шарлотта Бюллер – представитель гуманистической психологии // Вопросы психологии. – 1980. – № 1. – С. 58-62.

[9] Наумова Н.Ф. Жизненные стратегии человека в переходном обществе [Электронный ресурс] // Социологический журнал. 1995. № 2. – URL: <https://www.jour.fnisc.ru/upload/journals/1/articles/159/submission/original/159-297-1-SM.pdf>

[10] Першина А.В. К проблеме изучения эмоционального интеллекта студентов / А.В. Першина, А.В. Соловьева // Молодой ученый. – 2016. – №4. – С. 703-704.

[11] Резник Т.Е., Резник Ю.М. Жизненные стратегии личности // Социс. – 1995. – №12. – С. 100-105.

[12] Резник Ю.М. «Социология жизни» как новое направление междисциплинарных исследований // Социс. – 2000. – № 9. – С. 3-12.

[13] Фромм Э. Иметь или быть?– М.: АСТ, 1990. – 63 с.

[14] Хорни, К. Невроз и развитие личности / Пер. с англ. Л.В. Трубициной; под ред. В.Е. Кагана, Д.А. Леонтьева // Хорни К. Собр. соч.: в 3 т. Т. 3. М.: Смысл, 1997. С. 236–684.

[15] Salovey P., Mayer J.D. Emotional intelligence. Imagination, Cognition and Personality. – 1990, 9, pp. 185-211.

[16] Thorndike E. L. Intelligence and its uses. Harper's Magazine. – 1920, 140, pp. 227-235.

© Л.Ю. Беленкова, В.И. Лоскутова, 2022

*В.И. Лоскутова,
магистрант 3 курса напр. «Психология»
e-mail: agafonova.victoria123@gmail.com,
науч. рук.: Л.Ю. Беленкова,
канд. психол. н., доц.,
e-mail: lara.belencikova@yandex.ru,
МГГЭУ,
г. Москва, Российская Федерация*

ЭМПИРИЧЕСКОЕ ИССЛЕДОВАНИЕ ЖИЗНЕННЫХ СТРАТЕГИЙ ЛИЧНОСТИ И ЭМОЦИОНАЛЬНОГО ИНТЕЛЛЕКТА СТУДЕНТОВ-ПСИХОЛОГОВ

Аннотация: в данной статье проводится эмпирический анализ уровня развития жизненных стратегий личности и эмоционального интеллекта студентов – психологов.

Ключевые слова: жизненные стратегии, жизненный путь, ценности, эмоциональный интеллект, самосознание, студенты – психологи.

В соответствии с поставленной целью и задачами выпускной квалификационной работы, нами было проведено эмпирическое исследование уровня развития жизненных стратегий и эмоционального интеллекта у студентов – психологов, при помощи методик, которые описаны в данной статье. Исследование проходило с мая 2022 года по октябрь 2022 года. Базой настоящего исследования выступил Московский государственный гуманитарно-экономический университет. Выборку нашего исследования составили студенты – психологи с первого по четвертый курс в общем количестве 60 человек. Считаем важным отметить, что общее психологическое исследование проходило поэтапно.

Первый этап исследования, описанный в данной работе, включал в себя теоретический анализ психолого-педагогической литературы по теме настоящего исследования. В связи с этим, была сформулирована тема диссертационного исследования, цель данного исследования, объект и предмет исследования.

Нами был проделан выбор подходящих методов и методик, которые были направлены на эффективное решение, установленных нами, задач. Методики исследовали уровень развития жизненных стратегий в целом, их компонентов, в том числе уровень развития эмоционального интеллекта студентов – психологов.

Работа, в рамках второго этапа, преследовала за собой цель – определения общего первоначального уровня развития и понимания собственной жизненной стратегии, в целом, и ее важных составляющих. Так же исследовался первоначальный уровень развития эмоционального интеллекта и его основ. На данном этапе в том числе нами были определены две группы, а именно: контрольная группа и экспериментальная.

Третий этап исследования, в рамках которого проводилось воздействие с экспериментальной группой, описана в третьей главе настоящей работы.

В работе использовались следующие методы и методики исследования: группа методик, направленных на определение уровня развития жизненных стратегий и их компонентов. В данную группу вошли следующие методики: Тест смысловых ориентаций (методика СЖО), Д.А. Леонтьева, Тест ребенок, взрослый, родитель (Трансактный анализ Э. Берна: Ролевые позиции в межличностных отношениях), экспериментальная методика «Пословицы» в авторской модификации Е.А. Васиной. Вторую группу составили методики, направленные на исследование изначального уровня развития эмоционального интеллекта. К ним относятся: Методика Н. Холла оценки «эмоционального интеллекта» (опросник EQ), Опросник «Стиль саморегуляции поведения – ССП-98» В.И. Моросановой и методика «Диагностика уровня эмпатии» В.В. Бойко.

По результатам экспериментальной методики «Пословицы» в авторской модификации Е.А. Васиной, большая часть студентов осуществляет свое поведение в рамках стратегии сотрудничества (стратегия «Сова»). Данная стратегия предполагает, что при достижении поставленных целей, личность стремится к взаимовыгодному сотрудничеству, в том числе к достижению и общих целей. У личности есть

стремление к созданию и установлению взаимоотношений, основанных на взаимном уважении и доверии. Считаем важным заметить, что выбор той или иной стратегии зачастую зависит от самой ситуации, а также различных факторов и условий (внешних и внутренних).



Рисунок 1 – Результаты диагностики жизненных стратегий студентов-психологов по методике «Пословицы» в авторской модификации Е.А. Васиной

Говоря о жизненной стратегии, направленной на сотрудничество, важно отметить уровень развития эмпатии. Это иллюстрируют результаты исследования теста-диагностики уровня эмпатических способностей В.В. Бойко, который представляет собой тест-опросник из 36 суждений. Результаты отражены на рис. 2.

По результатам мы видим, что у студентов-психологов наблюдается заниженный уровень эмпатических возможностей. Такой результат может говорить нам о том, что, при большей расположенности к стратегии сотрудничества с другими людьми, которая была констатирована методикой, описанной выше, студенты – психологи на данном этапе испытывают трудности в эффективном взаимодействии.

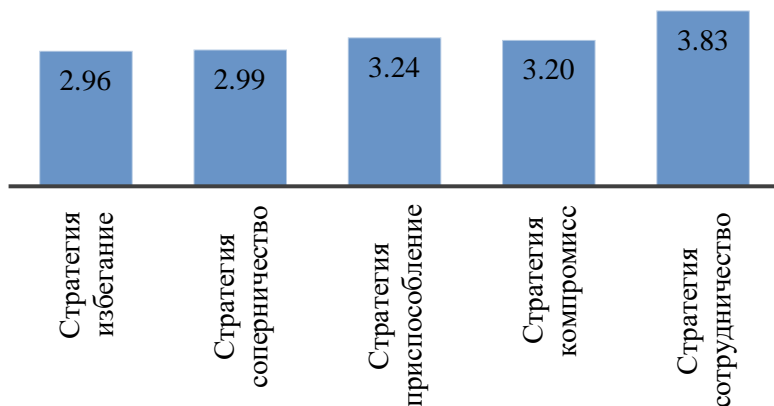

Рисунок 2 – Результаты диагностики уровня эмпатических возможностей студентов – психологов по методике В.В. Бойко

Если говорить о каналах эмпатии, которые показывают значимость конкретного параметра в ее структуре, то результаты исследования отражены на рис.3.

Мы видим, что наиболее развитым среди студентов–психологов является проникающая способность. Это говорит о способности человека при общении создавать атмосферу доверия, открытости и прозрачности взаимоотношений, которая позволяет вывести коммуникацию на новый качественный уровень. А самый наименьший показатель наблюдается в установках, способствующих и препятствующих же ей. Если человек старается избегать новых знакомств и личных контактов, не позволяет проявление любопытства к другим людям, то это сильно затрудняет и снижает эффективность эмпатии. Однако, наблюдая стремление студентов–психологов, принимавших участие в данном исследовании, к стратегии сотрудничества (см. рис.1), низкий показатель данных установок выглядит закономерным.

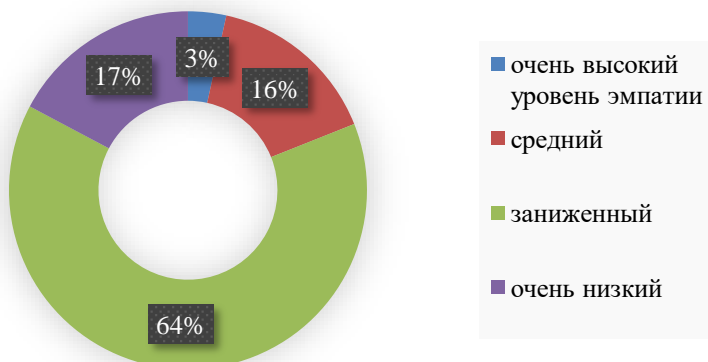

Рисунок 3 – Результаты диагностики каналов эмпатии по методике диагностики уровня эмпатических способностей В.В. Бойко

Далее хотелось бы перейти к результатам методики транзактного анализа Э.Берна.

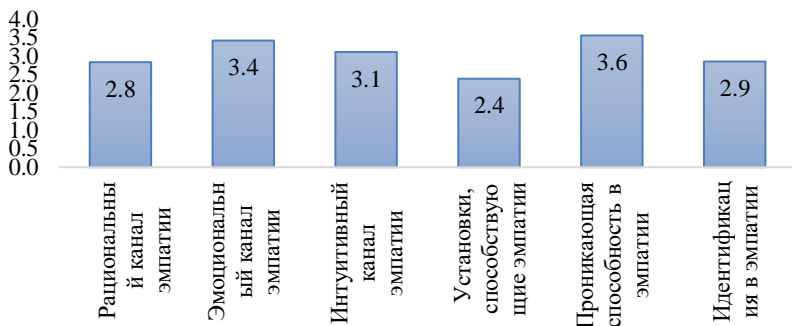

Рисунок 4 – Результаты диагностики ролевых позиций в отношениях по методике транзактного анализа Э. Берна

На диаграмме, изображенной на рис. 4, мы видим, что большая часть участников тестирования находится преимущественно в детском состоянии. Автор выделяет три составляющие личности человека. Именно они и обуславливают

характер общения между людьми: родительское, взрослое, детское. В транзактном анализе Берна детское эго-состояние является именно эмоциональным опытом. Для этого состояния характерны эмоции, удовлетворение потребностей и чувства. В то время как состояние родителя больше характеризуется запретами и указаниями, поэтому на данное состояние среди участников исследования приходится самый маленький процент. В тоже время мы можем отметить тенденцию к обладанию состояния чувства ответственности (формула ВДР).

Раскрывая тему развития жизненных стратегий, считаем необходимым рассмотреть результаты методики теста смысложизненных ориентации (методика СЖО), Д.А. Леонтьева. Данная методика содержит в себе 20 пар противоположных утверждений, они отражают представление о факторах осмысленности жизни личности.

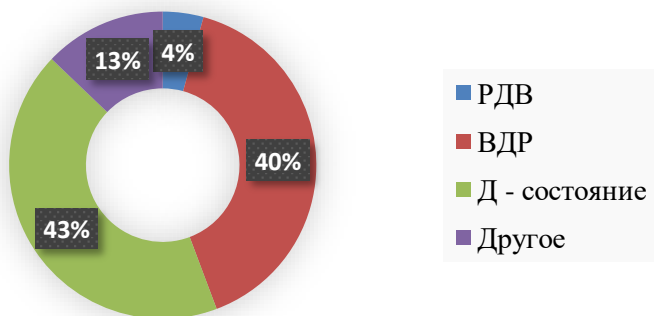

Рисунок 5 – Результаты диагностики смысложизненных ориентаций студентов – психологов по методике смысложизненных ориентаций Д.А. Леонтьева

Автор методики считает, что жизнь можно назвать осмысленной при условии наличия самих целей, удовлетворения от их достижения и уверенности человека в том, что он способен их ставить перед собой и соотносить их с будущим, настоящим и прошлым. При принятии того или иного

решения, основой выбора становится как раз представление о смысле жизни или же его отсутствия.

Анализируя результаты тестирования, мы видим максимальный результат по шкале «Цели в жизни», что говорит нам о достаточно высоком уровне целеустремленности среди студентов-психологов. В подтверждение этому высокие баллы представлены и по шкале «Локус контроля – жизни», что говорит о том, что есть убеждение в данности человеку контролировать свою жизнь и возможность принимать решения и воплощать их в жизнь. При этом самый низкий результат представлен по шкале «Локус контроля – я», что говорит нам о том, что среди студентов – психологов на момент проведения данного этапа исследования есть высокий процент тех, кто при всем выше указанном, пока что не обладает уверенностью в своих собственных силах и возможности персонально и самостоятельно контролировать жизненные события.

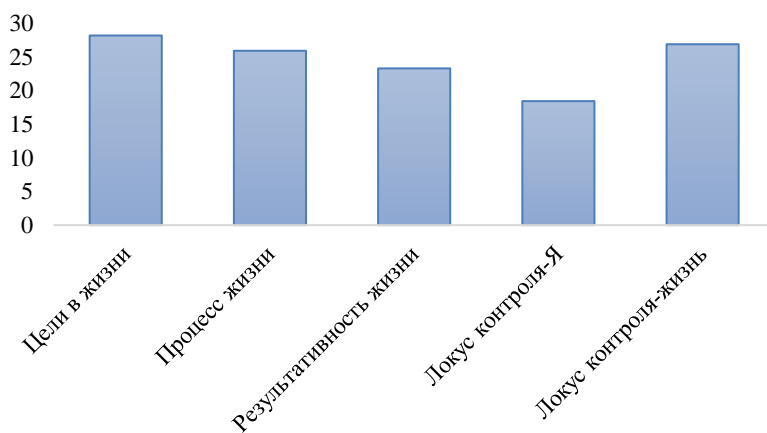
Особенности стиля саморегуляции были определены, благодаря опроснику «Стиль саморегуляции поведения – 98» – ССП-98 В.И. Моросановой. Участникам методики были предложены высказывания об особенностях поведения. После прочтения каждого высказывания, необходимо было выбрать один из четырех возможных ответов: «Верно», «Пожалуй, верно», «Пожалуй, неверно», «Неверно». Согласно результатам, полученным при прохождении тестирования (рис. 6), мы видим, что самый высокий средний показатель у студентов-психологов развиты в осознанном программировании своих действий. Мы можем говорить о некоей необходимости продумывать свои действия и шаги для достижения поставленных целей, в соответствии с принятой жизненной стратегией. Однако наблюдаем, что их цели редко могут быть в итоге достигнуты, поскольку планы, например, могут быть подвержены резкой смене или продуманное планирование не является действенным, об этом нам говорит самый низкий показатель по шкале «планирования». Мы можем выдвигать гипотезу о том, что студенты – психологи, обладая желанием продумывать достижения своих целей, не обладают необходимыми навыками грамотного планирования и четкой постановки целей.



Рисунок 6 – Результаты диагностики стилей саморегуляции студентов – психологов по методике «Стиль саморегуляции поведения – 98» -ССП – 98 В.И. Моросановой

По-прежнему одним из ключевых аспектов развития жизненных стратегий является и развитие эмоционального интеллекта. Оценить уровень развития EQ по пяти аспектам нам позволили результаты методики Н. Холла на определение уровня развития Эмоционального Интеллекта по пяти аспектам (рис. 7). Участникам методики были предложены высказывания. Они отражают разные стороны жизни. Участникам необходимо было оценить согласны ли они с предложенными высказываниями.

Эмоциональная осведомленность среди студентов-психологов в среднем находится на низком уровне, это говорит нам о том, что лишь небольшое количество исследуемых понимает и осознает какие именно чувства и эмоции испытывает сейчас и какова их природа и причина. Управление собственными эмоциями оказалось самым критическим показателем, что свидетельствует о том, что студентам – психологам сложно подчинять свои собственные эмоции и

управлять ими так, чтобы использовать их во благо достижения собственных целей. Умение замотивировать себя самостоятельно при помощи собственных эмоций также в среднем имеет низкое значение, на это способны лишь небольшое количество опрошенных. Показатели эмпатии и управление эмоциями других людей являются единственными аспектами, которые стремятся в единому среднему значению. Сумма же по всем шкалам (интегративный показатель) говорит нам о том, что уровень развития эмоционального интеллекта в целом находится в низких значениях.

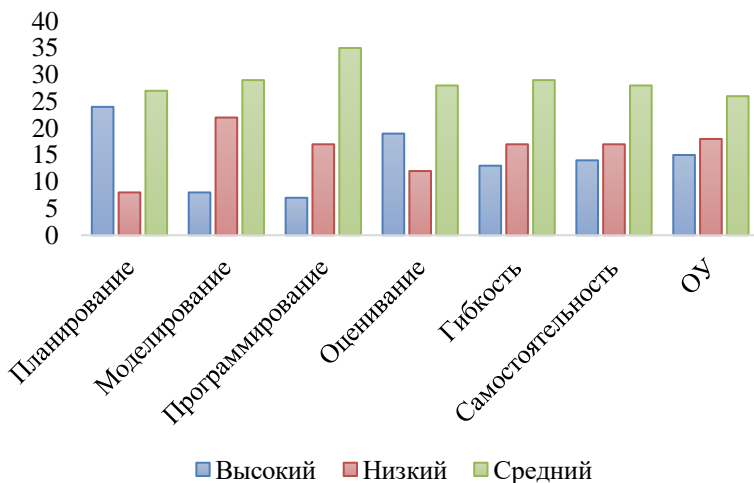

Рисунок 7 – Результаты диагностики уровня развития эмоционального интеллекта студентов – психологов по методике Н. Холла на определение уровня развития эмоционального интеллекта

Таким образом, исходя из результатов констатирующего этапа исследования, можно сделать вывод, что у большинства студентов – психологов уровень развития жизненных стратегий и ее элементов, так же как уровень развития эмоционального интеллекта средний. Мы отмечаем стремлением к стратегии сотрудничества на условиях доверительных и взаимовыгодных

отношений, однако наблюдаем сложности в освоении навыка эмпатии. Так же несмотря на то, что студенты-психологи обладают высоким уровнем целеустремленности и желанием ставить цели и успешно достигать их, на данный момент не обладают достаточной уверенностью в своих силах, в том числе по возможной причине отсутствия навыка правильной постановки целей и четкого планирования.

В ходе данного проведенного исследования считаем важным решить указанные выше проблемы и трудности в рамках развития жизненных стратегий студентов – психологов с разным уровнем развития эмоционального интеллекта средствами психологического тренинга, программа и результаты которого будут описаны в будущей научной публикации.

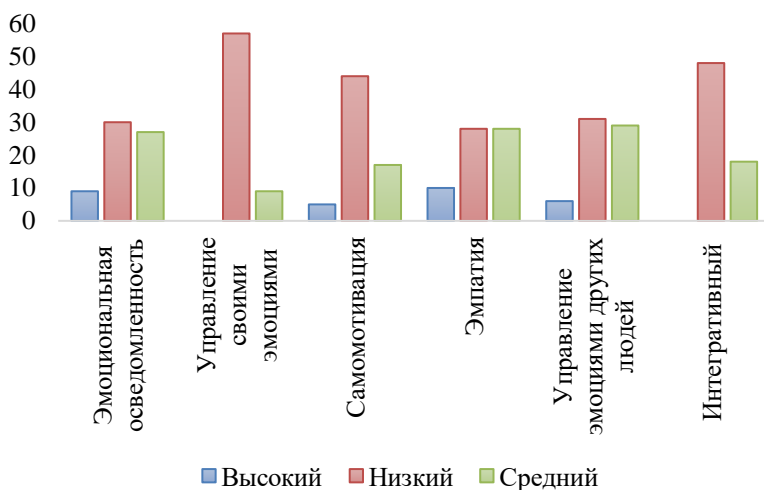
Список используемых источников и литературы:

[1] Васина Е.А. Изучение жизненных стратегий с помощью методики «Пословицы». (С. Петербург 2018 г.) // Интерактивная наука | 11 (33), 2018 С. 8 – 12 <https://cyberleninka.ru/article/n/izuchenie-zhiznennyh-strategiy-s-pomoschyu-metodiki-poslovitsy>

[2] Оценка эмпатии личности / В.В. Бойко, О.А. Клиценко ; Учеб. центр "Психология и маркетинг в стоматологии". – СПб. : Сударыня, 2002. – 32 с. : ил., табл.; 20 см.; ISBN 5-87499-048-8

[3] Трансакционный анализ и психотерапия : [Пер. с англ.] / Эрик Берн. – СПб. : Братство, 1992. – 223,[1] с. : ил.; 22 см.; ISBN 5-87918-009-3 (В пер.) : Б. ц.

[4] Леонтьев Д.А. Тест смысложизненных ориентаций (СЖО). М.: Смысл, 1992.

[5] Леонтьев Д.А., Калашников М.О., Калашникова О.Э. Факторная структура теста смысложизненных ориентаций // Психол. журн. 1993. Т. 14. № 1. С. 150-155.

[5] Моросанова В.И. Стилиевые особенности саморегулирования личности // Вопр. психол. 1991. № 1. С. 121-127.

[5] Моросанова В.И. Акцентуация характера и стиль саморегуляции у студентов // Вопр. психол. 1997. № 6. С. 3038.

[5] Опросник Н. Холла (опросник EQ) (Методика оценки

«эмоционального интеллекта»). Социально-психологическая диагностика развития личности и малых групп. – М.: Изд-во Института Психотерапии, 2005. С. 57-59.

© Л.Ю. Беленкова, В.И. Лоскутова, 2022

НАУКИ О ЗЕМЛЕ

Г.Н. Аман,
2 курс магистранты,
e-mail: gaukhar.021@gmail.com,
А.Д. Тажекова,
з.э.к., доцент,
Оңтүстік Қазақстан Мемлекеттік
педагогикалық университеті,
Шымкент қ., Қазақстан Республикасы,

СУ РЕСУРСТАРЫ МЕН КЛИМАТТЫҢ ӨЗГЕРУІ САЯСАТЫ

Түйіндеме: тұщы су ресурстарын тұрақты басқару климаттың өзгеруімен күресу үшін өте маңызды. Таза энергия көздері, атмосферадан көміртекті сіңіру және климаттық әсерге бейімделудің тиімді механизмдерін құру арқылы парниктік газдар шығарындыларын азайту тұщы су ресурстарын есепке алмай сәтті бола алмайды. Климаттық саясаттың көптеген аспектілері суды басқару шешімдеріне, соның ішінде ұлттық және аймақтық энергетика және су ресурстарын бөлісу саясатына, су ресурстары саласындағы инвестициялық және қаржылық стратегияларға және су жобалары мен олардың мақсаттарының қалай жасалатынына тікелей әсер етеді. Бұл мақалада су қауымдастығының соңғы екі онжылдықта су-климаттық саясатты құруда және оның климаттың өзгеруіне қатысты қоғамдастықпен өзара әрекеттесуінде қалай дамығандығы сипатталған.

Түйінді сөздер: су ресурстары, тұщы су, климаттың өзгеруі, сумен жабдықтау, су-климаттық саясат.

Әлемнің көптеген су бассейндерінде климаттық өзгерістердің экожүйелер мен қоғамға әсері барған сайын айқын бола түсуде. Мұндай өзгерістерге төзімділікті қамтамасыз ету маңызды міндеттердің біріне айналуға, өйткені климаттың өзгеруі су ресурстарының сапасы мен санына, судың температурасына және сумен байланысты экожүйелерге теріс

әсер етеді, су тасқыны мен құрғақшылық сияқты экстремалды ауа-райының көріністерінің ауқымы мен жиілігінің артуына әкеледі.

Климаттық өзгерістердің су ресурстарына әсері көптеген секторларға, соның ішінде ауыл шаруашылығы, энергетика, балық шаруашылығы, туризм және денсаулық сақтау салаларына, сондай-ақ табиғи экожүйелердің биоәртүрлілік жағдайына теріс әсер етеді. Климаттың өзгеруі адам денсаулығына көптеген және өзара әрекеттесетін жолдармен, соның ішінде қауіпсіз судың жетіспеушілігімен әсер етуі мүмкін. Дегенмен, климаттың өзгеруінен туындаған су тапшылығының денсаулық пен әл-ауқатқа әсері жан-жақты.

Дүниежүзілік денсаулық сақтау ұйымының мәліметі бойынша, денсаулықты климаттың өзгеруінен қорғау ХХІ ғасырдың шешуші міндеттерінің бірі болып табылады. Жауын-шашын мен температураның өзгеруі, сондай-ақ теңіз деңгейінің көтерілуі бүкіл әлемде тұрғындардың болуына әсер ететін климаттық факторлар болып табылады. Климаттың су ресурстарына теріс әсері адам денсаулығына қолайсыз деп танылды. Ішуге, шомылуға және егіншілікке судың жеткіліксіздігі қазіргі проблема ғана емес, сонымен бірге болашақта өсіп келе жатқан әлем халқына қиындық туғызады.

Климаттың өзгеруінің су және азық-түлік қауіпсіздігі үшін салдары адам денсаулығына ең үлкен теріс әсер етеді [1]. Қауіпсіз ауыз су қоры [2] дамушы елдердегі барлық аурулардың 80%-ы қауіпті ауыз сумен және су арқылы таралатын аурулардың таралуымен байланысты екенін атап өтті. Жыл сайын шамамен 3 миллион адам суға байланысты аурулардан қайтыс болады, олардың көпшілігі бес жасқа дейінгі балалар. Қауіпсіз, сенімді, арзан және оңай қол жетімді сумен қамтамасыз ету сау және гүлденген өмір сүру үшін қажет [3].

2025 жылға қарай 1,8 миллиард адам абсолютті су тапшылығы бар елдерде немесе аймақтарда өмір сүреді деп болжануда, ал жер шарындағы халықтың үштен екісі ауыл шаруашылығы, өнеркәсіп, тұрмыстық қажеттіліктер, энергия және қоршаған орта үшін су қажеттілігін қанағаттандыру шегінен төмен су тапшылығы жағдайында болуы мүмкін [4].

Климаттық саясаттың көптеген аспектілері суды басқару

шешімдеріне, соның ішінде ұлттық және аймақтық энергия мен суды бөлісу саясатына, су ресурстарына арналған инвестициялық және қаржылық стратегияларға және су жобалары мен олардың мақсаттарының қалай тұжырымдалғанына тікелей әсер етеді.

Су қоғамдастығының су мен климаттың өзгеруі бір-бірімен тығыз байланысты деген консенсусқа көшуі шамамен 2000 жылы басталды, ал су ресурстары мен климаттың климаттың өзгеруіне деген жалпы көзқарасы соңғы бірнеше жылда қарқын алды.

Климаттың өзгеруі саясаты бойынша соңғы жаһандық конференция 2016 жылдың қарашасында БҰҰ-ның Климаттың өзгеруі туралы негіздемелік конвенциясы тараптарының 22-ші конференциясы су ресурстарын Климаттық саясатқа енгізу бойынша елеулі іс-шараларды белгіледі.

Су саясаты және климаттың өзгеруі жөніндегі халықаралық ынтымақтастық тек 2000 жылдардың басында басталды; су және климат жөніндегі бірлескен бағдарлама (CPWC) сияқты алғашқы бастамаларға серіктестік кірді. 2004-2010 жылдар аралығында Нидерланды ұйымдастырған және басқарған CPWC БҰҰ және климаттың өзгеруі жөніндегі үкіметаралық сарапшылар тобы (IPCC) шенберіндегі саясат мәселелеріне, сондай-ақ халықаралық қолданбалы жүйелік талдау институты сияқты топтар арқылы тәжірибелер арасындағы өзара әрекеттесудің техникалық аспектілеріне назар аударды. Әлемнің көптеген аймақтарында осы қос бағытты қолдана отырып, CPWC су мен климаттың өзгеруі арасындағы жаңа, прогрессивті байланысты жариялады.

Кенірек тенденциялар саясаткерлердің суды ұлттық және жаһандық даму және тұрақты даму саясатының көрінісі ретінде қарастыруына да әсер етті. Бонндағы 2011 жылғы «Су, энергия және азық-түлік арасындағы байланыс» конференциясы ауыл шаруашылығы мен энергетиканың экономикалық және тұрақты дамуындағы судың негізгі рөлін танымал етуде маңызды рөл атқарды, тіпті су инвесторлар мен ауыл шаруашылығы және энергетика саласындағы шешім қабылдаушылардан салыстырмалы түрде жасырылған кезде де. Бұл конференция көптеген даму пікірталастарын энергетикалық және азық-түлік

қауіпсіздігіне қол жеткізу үшін жүйелі су қажеттілігіне (және суды басқаруға) бағыттады.

Алайда, осы кезеңде бұл байланысты ерекше атап өткен су қауымдастығы болды. Су 2010 жылғы UNFCCC келіссөздерінде өте шектеулі рөл атқарды, олар басым көпшілігі климаттың өзгеруін азайтуға бағытталған және су ресурстары мен климаттың өзгеруін азайту немесе тұщы су ресурстарын басқару және климаттың өзгеруіне бейімделу арасындағы кез келген байланыстан аулақ болды. Мысалы, Дүниежүзілік банк пен Мексиканың су комиссиясы (CONAGUA) 2010 жылы Канкундағы COP16 кезінде су және климаттың өзгеруі саясаты мен тәжірибесіне арналған ірі іс-шара ұйымдастырды, бірақ іс-шара бейресми болды және COP өткізілетін жерден алыс болды [5]. Бұл іс-шара БҰҰ-ның CPWC күн тәртібіне суды қосу қажеттілігіне су қауымдастығын көпшілікке тарту үшін маңызды кезең болғанымен, ол UNFCCC келіссөздеріне қатысушылардың тиімді қатысуын тартқан жоқ.

COP16 су қауымдастығына климаттың өзгеруі қауымдастығымен судың өзара байланысты сипаты мен климаттың өзгеруі туралы сәтті өзара әрекеттесу үшін әртүрлі коммуникациялық стратегияларды қабылдау қажеттілігі туралы нақты сигнал берді. Бірқатар топтар әрекеттерді катализдей бастады. Ең алғашқы су және климат коалициясы (WCC), БҰҰ UNFCCC-ге әсер ету үшін жұмыс істейтін үкіметтік емес ұйымдар мен үкіметтердің адам құқықтары мен саяси тобы болды. Стокгольм Халықаралық су ресурстары институтының (SIWI) және 2012 жылға дейінгі тұрақты болашақ мүдделі тараптар форумының басшылығымен NGO БҰҰ-ның су және климат жөніндегі CPWC саясаткерлерімен және Ұлттық тараптарымен бірге айтарлықтай жетістіктерге жетті.

Сайып келгенде, 2000-2010 жылдардағы онжылдық су қауымдастығына су қауымдастығында жаңа техникалық-саяси синтезді дамыту қажеттілігін көрсетті; бұл жаһандық саяси процестермен интеграциялануы мүмкін, сонымен қатар келіссөздерге қатысушыларды сендіре алатын су тілін климат мәселелеріне аударудың сенімді қабілетін дамыта алады. Бұл идеялар бүгінгі күнге дейін резонанс тудыруда және оларды су қауымдастығы тұжырымдап, қабылдауы су және климаттық

ынтымақтастықтың екінші, қазіргі кезеңіне өтуді білдіреді.

Халықаралық ынтымақтастықтың бірінші кезеңі (шамамен 2000-2010 жж.) су ресурстары мен климаттың өзгеруіне бейімделу арасындағы байланысты атап көрсеткенімен, екінші кезең (2012-2016 жж.) суды климаттың өзгеруін азайтудың да, оған бейімделудің де маңызды элементі ретінде қарастыруға, сондай-ақ суды ерекше қызмет бағыты ретінде БҰҰ CPWC шеңберінде қабылдауға көшу болды. Халықаралық ынтымақтастықтың екінші кезеңінде су қауымдастығы тығыз байланыс орнатып, су мен климаттың өзара тәуелділігін, сондай-ақ екі қауымдастықтың да белсенді өзара әрекеттесу қажеттілігін көрсетті.

WCC және CPWC күш-жігерінен шабыттанған 2010 жылы климаттық тәуекелдерді су ресурстарын басқару мен инвестициялауға қосу үшін техникалық және аналитикалық тәсілдерді анықтауға баса назар аударып, жаһандық суды бейімдеу Альянсы (AGWA) құрылды. ҰЕҰ желісі, үкіметтер, даму бүкіл әлемдегі банктер мен жеке сектор ұйымдары, AGWA бастапқыда өзінің тәжірибелі мүшелерінің басшылығымен суды сенімді басқарудың озық тәжірибелерінің жиынтығын жасауға бағытталған.

Климаттық қауымдастыққа су мен климат арасындағы байланысты бағалауға көмектесудің шешуші алғашқы қадамы климаттың өзгеруіне қатысты орталық субъектілердің суды шашыраңқы мәселе ретінде қарастырмауын қамтамасыз ету болды. Су қауымдастығы БҰҰ CPWC процесін қолдана отырып, дүниетанымдағы бұл өзгерісті тудыруға шешім қабылдады. БҰҰ CPWC дәстүрлі түрде суды басқа секторлармен (ауыл шаруашылығы, энергетика, қалалар, ормандар, экожүйелер) тең дәрежеде «сектор» ретінде қарастырғанымен, AGWA сияқты топтар суды тиімді бейімделу және азайту үшін өтпелі тақырып деп санайды. Тұщы су (және адаптивті су ресурстары) туралы мұндай білім БҰҰ БҒМ-нің басқа секторларында мақсаттарға жету үшін қажет. Біріккен Ұлттар Ұйымының Еуропалық экономикалық комиссиясының (БҰҰ ЕЭК) 2012 жылғы семинарында айтылғандай: «су-бұл сектор емес, байланыстырушы буын».

Бұл кешенді тәсіл қазіргі уақытта «жасыл» өсу және төмен

көміртекті даму туралы жаһандық пікірталастардың маңызды элементі болып табылады. 2011 жылы Мехикода БҰҰ CPWC-тің әсер ету, осалдық және климаттың өзгеруіне бейімделу (ТЖК) бойынша Найроби жұмыс бағдарламасы аясында су мен бейімделуге арналған негізгі іс-шара ұйымдастырылды.

Су және климат саясатындағы ынтымақтастықтың жаһандық саяси күш-жігері штат үкіметтері мен көпжақты ұйымдардың белсенді қатысуымен сабақтастықты да, кеңеюді де көрсетеді. Германия 2013 жылы Франкфурт су симпозиумын ұйымдастырып, су мен климаттың өзгеруіне қатысты саяси және техникалық көзқарастарды байланыстырды. Нидерланды мен Мексика саяси күш-жігерді ертерек басқарды және әлі де айтарлықтай үлес қосуда. Перу, Оңтүстік Африка, Франция және Марокко өздерінің тәжірибелік қауымдастықтарын басқарғаннан кейін соңғы жылдары әсіресе тиімді және белсенді болды. OECD судың экономикалық әсері мен бейімделуі туралы сигналдық есеп шығарды. SIWI су ресурстарын климаттың өзгеруін азайту саясатына енгізу қажеттілігін зерттеді, бұл тақырып Дүниежүзілік Банктің High and Dry есебінде одан әрі тұжырымдалған.

2016 жылдың қарашасында COP22 дайындау және орындау Су ресурстарын климаттық саясат диалог орталығына одан әрі жақындатты. 2016 жылдың шілдесінде Марокко Үкіметі Рабатта Климаттық әділеттілік үшін халықаралық су қауіпсіздігі конференциясын ұйымдастырды, оған Африка елдері мен әлемнің түкпір-түкпірінен 700-ге жуық қатысушы қатысты. Мақсат «Су және климат туралы көк кітапқа» айналған COP22-ге дайындық аясында су қауымдастығының жалпы көзқарасын тұжырымдау болды [6]. Африка елдерінің 20-дан астам су және қоршаған орта министрлері қатысқан Конференция «Африкаға арналған су» деп аталатын жаңа альянсқа шақырды.

COP22-нің өзінде саяси диалогқа арналған ресми үкіметтік емес арена пайда болды, ол бұрын климаттың өзгеруіне қарсы іс-қимылдың жаһандық бағдарламасында (GCAA) және Париждегі Лима іс-қимыл бағдарламасында (LRAA) қамтылған. COP22-де «Жаһандық климатқа қарсы іс-қимылға арналған Марракеш серіктестігі» немесе «Іс-қимыл күн

тәртібі» деп аталатын жаңа платформа өзін жаңа серіктестіктерді дамытудың маңызды құралы ретінде көрсетті.

Осылайша, соңғы екі онжылдықта су қауымдастығы климаттың өзгеруімен айналысатын қауымдастықпен өзара әрекеттесуі және ынтымақтасуы керек екендігі анықталды. Су қауымдастығы жаңа байланыс арналарын табуда тұрақтылық пен икемділікті көрсетті және климаттық қауымдастықты тартуда айтарлықтай прогреске қол жеткізді, бұл 2030 жылға дейінгі күн тәртібінде көрсетілгендей, БҰҰ ркико процесіне және кеңірек саясатқа су ресурстарын қосу барысымен дәлелденді.

Су және климат саясаты конвенциялар мен мәселелердің кең ауқымы бойынша рөлдерді кеңінен біріктіруге әлеуетке ие. Бұл интеграция барлық қатысушыларға пайда әкеледі және климаттың өзгеруі жағдайында ресурстарды ұзақ мерзімді тиімді пайдалану мен қамтамасыз етуді қамтамасыз етеді. Су қауымдастығы 2000 жылдан бері жүргізіп келе жатқан іс-шаралардың арқасында су қауымдастығы қазір осы байланыстың құндылығын бөлісетін көптеген климаттық қауымдастық мүшелерімен жақсы байланысты. Тұщы су ресурстарын тұрақты басқару климаттың өзгеруін шешу үшін өте маңызды екендігі туралы хабарлама табандылық, икемділік және оқыту арқылы өсіп, дами береді. Болашақта ынтымақтастықты одан әрі дамыту үшін бұл қасиеттер күшті болып қалуы тиісті.

Пайдаланылған әдебиеттер тізімі:

[1] Kovats, R.S., D. Campbell-Lendrum, and F. Matthies. 2005. Climate change and human health: Estimating avoidable deaths and disease. *Risk Analysis* 25(6): 1409–1418.

[2] SDWF (Safe Drinking Water Foundation). 2018. Water and human health. <https://www.safewater.org/fact-sheets-1/2017/1/23/water-and-human-health>. Accessed 11 Nov 2018.

[3] Hunter, P., A. MacDonalds, and R. Cater. 2010. Water supply and health. *PLOS Medicine* 7(11): 1–9.

[4] UN Water. 2007. Coping with water scarcity: Challenge of the twenty-first century. Prepared for World Water Day 2007. <http://www.unwater.org/wwd07/downloads/documents/escarcity.pdf>.

Accessed 23 Mar 2007.

[5] CONAGUA, Diálogos por el Agua y el Cambio Climático Llamado a la Acción. Mexico Ciudad, MX: Comisión Nacional del Agua de México, 2011.

[6] Kingdom of Morocco, Republic of France, World Water Council, Water and Climate Blue Book, Rabat, Morocco: Kingdom of Morocco, 2016 – http://www.worldwatercouncil.org/fileadmin/world_water_council/documents/publications/20161124_blue_book.pdf

© Г.Н. Аман, 2022

*Е.В. Ковалева,
магистрант 2 курса
напр. «Подготовка педагогов географии»,
e-mail: ekova89@mail.ru,
науч. рук.: А.Д. Тажекова,
к.географ.н., доц.,
Южно-Казахстанский государственный
педагогический университет,
г. Шымкент, Казахстан*

ОСОБЕННОСТИ ПРИМЕНЕНИЯ ГИС-ТЕХНОЛОГИЙ В УЧЕБНОМ ПРОЦЕССЕ

Аннотация: данная статья посвящена изучению содержания обновленных учебных программ, внедрению ГИС-технологий в образовательную среду с целью повышения эффективности обучения.

Ключевые слова: ГИС, обновленное содержание образования, эффективность обучения.

Модернизации современного Казахстанского образования на сегодняшний период подчеркивает необходимость ориентации образования на усвоение обучающимся определенного багажа знаний, на развитие его личности, познавательных и созидательных способностей, на развитие функциональной грамотности, т.е. ключевые компетенции. [2]

Значительная доля информации, с которой имеют дело обучающиеся, является пространственной. Это общегеографические, топографические, тематические карты и атласы мелкого и среднего масштаба, аэрокосмические снимки, планы и схемы городов, геолокация объектов, построение маршрутов движения, информация о метеорологических явлениях. В современной информационной среде вся информация зачастую представляется в цифровом (электронном) виде. Происходит интеграция географической информации и данных в информационное образовательное поле на локальном и глобальном уровнях. В некоторых странах Америки, Европы и Азии, в том числе и в Казахстане,

применяются государственные программы «электронного правительства», в рамках которых формируются общедоступные базы данных, содержащие географическую и информацию.

В рамках программы «Цифровой Казахстан» разрабатывается Концепция формирования Казахстанской инфраструктуры пространственных данных как элемента государственной базы данных.

Современный этап развития общества характеризует процесс информатизации и глобализации. Информатизация общества - это глобальный социальный процесс, особенность которого состоит в том, что преобладающим видом деятельности в отрасли общественного производства является сбор, накопление, продуцирование, обработка, хранение, передача и использование информации, осуществляемые на основе современных средств вычислительной техники, а также на базе разнообразных средств информационного обмена.

Одним из приоритетных направлений процесса информатизации современного общества является информатизация образования. По О.А. Крейдер – это процесс обеспечения сферы образования методологией и практикой разработки и оптимального использования современных или, как их принято называть, новых информационных технологий (НИТ), ориентированных на реализацию психолого-педагогических целей обучения, воспитания. [3]

Этот процесс включает:

- усовершенствование механизмов управления системой образования на основе использования автоматизированных банков данных научно-педагогической информации, информационно-методических материалов, а также коммуникационных сетей;

- совершенствование методологии и стратегии отбора содержания, методов и организационных форм обучения, воспитания, соответствующих задачам развития личности обучаемого в современных условиях информатизации общества;

- создание методических систем обучения, ориентированных на развитие интеллектуального потенциала обучаемого, на формирование умений самостоятельно

приобретать знания, осуществлять информационно-учебную, экспериментально-исследовательскую деятельность, разнообразные виды самостоятельной деятельности по обработке информации;

– создание и использование компьютерных тестирующих, диагностирующих методик контроля и оценки уровня знаний обучаемых [4].

Информатизация образовательного процесса является примером интеллектуализации деятельности ученика, развивающийся на фоне возможностей средств новых информационных технологий.

При использовании современных средств информационных технологий необходимо особое внимание уделить предположительным негативным последствиям использования этих средств, а в особенности компьютера. Тем более, что уже никто не в силах запретить или ограничить применение компьютерной техники на производстве, в науке, в образовании, в быту, во время досуга (особенно при активном увлечении компьютерными играми). К предполагаемым негативным последствиям использования средств современных информационных технологий можно отнести, во-первых, возможный вред здоровью (например, при длительной и бесконтрольной работе за компьютером) и, во-вторых, педагогически немотивированное их использование (например, игнорирование дидактических принципов обучения, использование средства только ради самого факта его применения, преобладание игровой компоненты над учебной), не приводящее к позитивным результатам в области развития личности обучаемого. Первое достаточно легко устранимо при безоговорочном соблюдении ограничений (например, по времени использования компьютера), устанавливаемых гигиенистами, психологами и педагогами.

Из всего разнообразия применения цифровых средств обучения на уроках особо следует выделить использование географических информационных систем (ГИС) в связи с ростом их применения в практике образовательного процесса. Несмотря на многолетний опыт использования разнообразных типов программных средств, к которым относятся ГИС, в

учебных целях, их потенциальные возможности остаются неисчерпанными. Причиной этого является как не разработанность теоретических основ, раскрывающих целесообразность создания и применения ГИС в целях обучения, так и отсутствие четкой классификации или типологии, комплекса требований, предъявляемых к ним.

ГИС, как одна из форм картографических средств обучения представляются как комплексное средство обучения. Это позволяет ГИС выполнять следующие функции:

1. функцию наглядности;
2. функцию обеспечения операционной деятельности учащихся;
3. информационную функцию.

Функция наглядности. Наглядность расширяет опыт географических представлений учащихся, делает обучение более доступным и качественным, развивает наблюдательность, мышление и познавательный интерес школьников, помогает глубже усвоить учебный материал. Осуществление в обучении географии принципа наглядности требует систематической работы со средствами обучения, в частности ГИС.

Функция обеспечения операционной деятельности учащихся наилучшим образом проявляется в процессе формирования практических умений в работе с геоинформационными системами.

Информационная функция осуществляется через регулярную работу с ГИС. ГИС несут большую смысловую и информационную нагрузку, как и любое средство обучения.

В зависимости от возможности организации на уроке активных форм работы с ГИС, она может выступать как самостоятельная или практическая работа, упражнения, проекта. Все эти задания способствуют формированию пространственных представлений и понятий о размещении природных и социально-экономических объектов и явлений.

Список использованных источников и литературы:

[1] Крейдер О.А. Информационная среда использования ГИС-технологий. Геоинформатика, 2005г. Электрон. текст. данные. – Ст. 8, 12, 224.

[2] Алиева О.А., Карабаева Р.З. Структура и методические приемы проведения современного урока географии. Географические науки и образование. – 2015.

[3] Бейсенова А.С., Алиаскаров Д.Т., Салбырова М.Т. Эффективное использование технологий географических информационных систем (ГИС) в географическом образовании. Science Time. – 2016.

[4] Опыт лучших учителей школ как фактор инновационного развития регионального образования. Сборник материалов пятой областной методической конференции. – Саратов: Изд-во «Научная книга», 2015.

© *Е.В. Ковалева*, 2022